

INTERNATIONAL INTERDISCIPLINARY CONGRESS OF **WOMEN IN SCIENCE**

"Diversity, Careers, Interdisciplinarity"

January 13-14, 2023 / Sivas-TÜRKİYE
Sivas Cumhuriyet University



Edited By
Prof Dr. Recep AKKAYA

ISBN: 978-625-8254-12-9

<https://www.iksadkongre.com/women>

INTERNATIONAL INTERDISCIPLINARY CONGRESS OF **WOMEN IN SCIENCE**

"Diversity, Careers, Interdisciplinarity"

January 13-14, 2023 / Sivas-TÜRKİYE
Sivas Cumhuriyet University



Edited By
Prof Dr. Recep AKKAYA

All rights of this book belong to IKSAD. Without permission can't be duplicate or copied.

Authors are responsible both ethically and juridically

IKSAD Publications – 2023 ©

Issued: 02.02.2023

ISBN: 978-625-8254-12-9

Bu Kitabın Tüm Hakları IKSAD Yayınevi'ne aittir.
Yazarlar etik ve hukuki olarak eserlerden sorumludurlar.

IKSAD Yayınevi – 2023 ©

Yayın Tarihi: 02.02.2023

ISBN: 978-625-8254-12-9

CONGRESS ID

CONGRESS TITLE

INTERNATIONAL INTERDISCIPLINARY CONGRESS OF WOMEN IN SCIENCE
"Diversity, Careers, Interdisciplinarity"

DATE and PLACE

January 13-14, 2023 / Sivas-TÜRKİYE

ORGANIZATION

IKSAD INSTITUTE
iksadinstitute.org
iksad.org.tr
iksadyayinevi.com
Sivas Cumhuriyet University

ORGANIZATION CHAIR

Prof. Dr. Alim YILDIZ
Prof. Dr. Birnur AKKAYA
Prof. Dr. Hakan YEKBAŞ
Dr. Kaldygul ADİLBEKOVA

COORDINATOR

Gönül EDEŞLER
Neslihan BALCI

NUMBER of ACCEPTED PAPERS - 189

NUMBER of REJECTED PAPERS - 40

PARTICIPANTS COUNTRY

Türkiye-89, Afghanistan 3, Algeria 8, Azerbaijan 5, Brazil 2, Bulgaria 1, Chile 1, China 1, Ethiopia 2, Georgia 2, Ghana 1, Hungary 2, India 17, Indonesia 2, Iran 5, Iraq 1, Latvia 1, Malaysia 1, Morocco 1, Nigeria 21, North Macedonia 2, Uzbekistan 2, Pakistan 3, Poland 1, Romania 4, Saudi Arabia 2, South Africa 1, Ukraine 5, United Arab Emirates 1, Vietnam 2,

*Double blinded evaluation proces

INTERNATIONAL INTERDISCIPLINARY CONGRESS OF WOMEN IN SCIENCE
January 13-14, 2023 / Sivas-TÜRKİYE
(THE PROCEEDINGS BOOK)
www.iksadkongre.com/women

ORGANIZATION CHAIR

Prof. Dr. Mehtap ERDOĞAN TAŞ

Sivas Cumhuriyet University

Assoc. Prof. Sevgi DURNA DAŞTAN

Sivas Cumhuriyet University

Prof. Dr. Recep AKKAYA

Sivas Cumhuriyet University

Assoc. Prof. Çağla GÜL YESEVİ

İstanbul Kültür University

Assoc. Prof. Taner DAŞTAN

Sivas Cumhuriyet University

Prof. Dr. Ümran TÜRKYILMAZ

Ankara Hacı Bayram Veli University

Prof. Dr. Ömer ASLAN

Sivas Cumhuriyet University

Assoc. Prof. Sefer DARICI

Sivas Cumhuriyet University

Dr. Ayşe Hümeysra TAŞKIN KAFA

Sivas Cumhuriyet University

Assoc. Prof. Alina SOLNYSHKINA

Dnipro National University Oles Honchar

Dr. Aysel ARSLAN

Sivas Cumhuriyet University

Prof. Dr. Hakan KOÇ

Sivas Cumhuriyet University

Coordination Team

Lecturer Mehtap CİFÇİ

Cumhuriyet University Vocational School of Health Services

Lecturer Kübra GÜNAY

Kırıkkale University Hacılar Hüseyin Aytemiz Vocational School

Instructor Seçil KAYA

Gazi University Vocational School of Technical Sciences

Lecturer Şeyda KAYA

Gaziantep Islamic Science and Technology University

Research Assistant Sümeyye YAŞA

Cumhuriyet University Faculty of Dentistry

Research Assistant Sümeyye İdil KOÇ ÇELİKKAYA

Cumhuriyet University Faculty of Pharmacy

Merve KIDIRYÜZ

IKSAD Coordinator

INTERNATIONAL INTERDISCIPLINARY CONGRESS OF WOMEN IN SCIENCE

January 13-14, 2023 / Sivas-TÜRKİYE

(THE PROCEEDINGS BOOK)

www.iksadkongre.com/women

ORGANIZING BOARD

Prof. Dr. Birnur AKKAYA

Cumhuriyet University, Faculty of Science, Department of Molecular Biology and Genetics

Prof. Dr. Recep AKKAYA

Cumhuriyet University Faculty of Medicine, Department of Biophysics

Prof. Dr. Orhan AĐLAYAN

Bursa Technical University

Prof. Dr. Ash YAZICI

Bartın University, Director of Women and Family Studies Application and Research Center

Prof. Dr. Ümran TÜRKYILMAZ

Ankara Hacı Bayram Veli University

Prof. Dr. Mehtap ERDOĐAN TAŞ

Dean of the Faculty of Letters, Cumhuriyet University

Prof. Dr. Ömer ASLAN

Dean of the Faculty of Theology, Cumhuriyet University

Prof. Dr. Hakan KOÇ

Dean of the Faculty of Tourism, Cumhuriyet University

Assoc. Prof. Dr. Sefer DARICI

Faculty of Communication, Cumhuriyet University

Assoc. Prof. Dr. ÇaĐla Gül YESEVİ

İstanbul Kültür University

Assoc. Prof. Alina SOLNYSHKINA

Dnipro National University Oles Honchar

Assoc. Dr. Sevgi DURNA DAŞTAN

Cumhuriyet University, Faculty of Science, Department of Biology

Assoc. Dr. Taner DASTAN

Cumhuriyet University, Faculty of Science, Department of Biochemistry

Assist. Prof. Dr. Sümeyye ALTIPARMAK

İnönü University, Faculty of Health Sciences, Midwifery Department

Assist. Prof. Dr. Ayşe Nur YILMAZ

Fırat University, Faculty of Health Sciences, Department of Midwifery

Dr. Aysel ARSLAN

Cumhuriyet University Faculty of Education

Dr. Ayşe Hümeýra TAŞKIN KAFA

Cumhuriyet University Faculty of Medicine, Basic Sciences, Medical Microbiology

INTERNATIONAL INTERDISCIPLINARY CONGRESS OF WOMEN IN SCIENCE

January 13-14, 2023 / Sivas-TÜRKİYE

(THE PROCEEDINGS BOOK)

www.iksadkongre.com/women

Scientific Committee

SCIENCE BOARD

NATURAL SCIENCES:

- Prof. Dr. Serkan AKKOYUN** (Health Services Vocational School Director)
Dr. Irmak İÇEN TAŞKIN (Inonu University, Faculty of Science, Department of Molecular Biology and Genetics)
Dr. Gülşen TAŞKIN ÇAKICI (Gazi University Vocational School)
Dr. Asuman ÜNAL (Çankırı University Vocational School)
Dr. Esra BULUT ATALAY (Cumhuriyet University, Faculty of Science, Department of Molecular Biology and Genetics)

HEALTH SCIENCES:

- Prof. Dr. Özlem Pelin CAN** (Health Sciences Institute Director)
Assoc. Dr. Tünay KARAN (Yozgat Bozok University Faculty of Veterinary Medicine)
Assist. Prof. Dr. Sümeyye ALTIPARMAK (İnönü University, Faculty of Health Sciences, Midwifery Department)
Assist. Prof. Dr. Ayşe Nur YILMAZ (Fırat University, Faculty of Health Sciences, Department of Midwifery)
Dr. Zeynep ÇOBANBUYUKBAYRAKTAR (Cumhuriyet University Faculty of Dentistry)
Dr. Nazan YURTCU (Cumhuriyet University Faculty of Medicine Obstetrics)
Dr. Pelin ÇELİK (Cumhuriyet University Vocational School of Health Services)

EDUCATIONAL SCIENCES:

- Prof. Dr. Murat BURSAL** (Director of the Institute of Educational Sciences)
Prof. Dr. Orhan ÇAĞLAYAN (Bursa Technical University)
Prof. Dr. Aslı YAZICI (Bartın University, Director of Women and Family Studies Application and Research Center)

SOCIAL SCIENCES:

- Prof. Dr. Ali TAŞKIN** (Dean of Cumhuriyet University Faculty of Law)
Prof. Dr. Oksana Sytar- Taras Shevchenko National University of Kyiv
Prof. Dr. Gulizar Ibrahimova- Azerbaijan
Prof. Dr. A. Beril TUĞRUL- Turkey
Prof. Dr. Kinga Flaga-Gieruszyńska- Poland
Prof. Dr. Aleksandra Kluch- Poland
Dra. Karla Lizbeth Torres López- Research Coordinator UAG Campus Tabasco
Dra. Felipa Sánchez Pérez-Universidad Juárez Autónoma de Tabasco, México

INTERNATIONAL INTERDISCIPLINARY CONGRESS OF **WOMEN IN SCIENCE** *"Diversity, Careers, Interdisciplinarity"*

January 13-14, 2023 / Sivas-TÜRKİYE
Sivas Cumhuriyet University



Congress Program

Zoom Meeting ID: 845 1826 4086
Zoom Passcode: 131401

<https://us02web.zoom.us/j/84518264086?pwd=S2ZQdIRMaWJTZzhfa0RSSUILLN2p1dz09>

IMPORTANT, PLEASE READ CAREFULLY

- To be able to make a meeting online, login via <https://zoom.us/join> site, enter ID instead of “Meeting ID or Personal Link Name” and solidify the session.
- The presentation will have **15 minutes** (including questions and answers).
- The Zoom application is free and no need to create an account.
- The Zoom application can be used without registration.
- The application works on tablets, phones and PCs.
- Speakers must be connected to the session **10 minutes before** the presentation time.
- All congress participants can connect live and listen to all sessions.
- During the session, your camera should be turned on at least %70 of session period
- Moderator is responsible for the presentation and scientific discussion (question-answer) section of the session.

TECHNICAL INFORMATION

- Make sure your computer has a microphone and is working.
- You should be able to use screen sharing feature in Zoom.
- Attendance certificates will be sent to you as pdf at the end of the congress.
- Moderator is responsible for the presentation and scientific discussion (question-answer) section of the session.

Before you login to Zoom please indicate your name surname and hall number,

exp. Hall-1, Tuğça BİLENLER KOÇ

ÖNEMLİ, DİKKATLE OKUYUNUZ LÜTFEN

- Kongremizde Yazım Kurallarına uygun gönderilmiş ve bilim kurulundan geçen bildiriler için online (video konferans sistemi üzerinden) sunum imkanı sağlanmıştır.
- Sunumlar için **15 dakika** (soru ve cevaplar dahil) süre ayrılmıştır.
- Online sunum yapabilmek için <https://zoom.us/join> sitesi üzerinden giriş yaparak “Meeting ID or Personal Link Name” yerine ID numarasını girerek oturuma katılabilirsiniz.
- Zoom uygulaması ücretsizdir ve hesap oluşturmaya gerek yoktur.
- Zoom uygulaması kaydolmadan kullanılabilir.
- Uygulama tablet, telefon ve PC’lerde çalışıyor.
- Her oturumdaki sunucular, sunum saatinden **10 dk öncesinde** oturuma bağlanmış olmaları gerekmektedir.
- Tüm kongre katılımcıları canlı bağlanarak tüm oturumları dinleyebilir.
- Moderatör – oturumdaki sunum ve bilimsel tartışma (soru-cevap) kısmından sorumludur.

TEKNİK BİLGİLER

- Bilgisayarınızda mikrofon olduğuna ve çalıştığına emin olun.
- Zoom’da ekran paylaşma özelliğine kullanabilmelisiniz.
- Katılım belgeleri kongre sonunda tarafınıza pdf olarak gönderilecektir
- Kongre programında yer ve saat değişikliği gibi talepler dikkate alınmayacaktır

Zoom'a giriş yaparken önce lütfen adınızı, soyadınızı ve SALON numaranızı yazınız

Örnek: Salon-1, Tuğça BİLENLER KOÇ

AÇILIŞ KONUŞMASI

13.01.2023

Ankara Yerel Saati: 10:00 – 10:30

Yer: Sivas Cumhuriyet Üniversitesi

Dr. Kaldigul Adilbekova

Congress Chair

IKSAD Institute

Prof. Dr. Birnur Akkaya

Congress Chair

Sivas Cumhuriyet University

AÇILIŞ PANELİ

13.01.2023

Ankara Yerel Saati: 10:30 – 12:00

Yer: Sivas Cumhuriyet Üniversitesi

Prof. Dr. Tuncay DİLCİ

Eğitim Fakültesi, Eğitim Bilimleri Bölümü, Eğitim Programları Ve Öğretim Abd

DİJİTAL DÜNYA'DA YAŞAM

Doç. Dr. Sefer DARICI

Cumhuriyet Üniversitesi İletişim Fakültesi, Pazarlama ve Reklamcılık bölümü

YENİ MEDYADA KADININ SUNUMUNA ELEŞTİREL BAKIŞ

Doç. Dr. Zeliha Burcu YURTSAL

Cumhuriyet Üniversitesi, Sağlık Bilimleri Fakültesi, Ebelik Bölümü, Ebelik.

TOPLUMSAL CİNSİYET VE KADIN

Prof. Dr. Necip KUTLU

Manisa Celal Bayar Üniversitesi, Tıp Fakültesi, Fizyoloji Anabilim Dalı ve Nörofizyoloji Bilim Dalı

Başkanı

İNSAN BEYİN GELİŞİMİ VE ANNE

INTERNATIONAL INTERDISCIPLINARY CONGRESS OF WOMEN IN SCIENCE

January 13-14, 2023 / Sivas-TÜRKİYE

(THE PROCEEDINGS BOOK)

www.iksadkongre.com/women

FACE TO FACE SESSION -1 13.01.2023 / 13:00-15:00 (Ankara Local Time) HEAD OF SESSION: Prof. Dr. Birnur AKKAYA Sivas Cumhuriyet University

AUTHORS	AFFILIATION	TOPIC TITLE
Büşra Nur ÇELİK Assoc. Prof. Dr. Ezgi AĞADAYI	Sivas Cumhuriyet University	INVESTIGATION OF FACTORS AFFECTING MEDICAL ARTIFICIAL INTELLIGENCE READINESS AND ARTIFICIAL INTELLIGENCE ANXIETY LEVEL OF MEDICAL STUDENTS
Prof. Dr. Birnur AKKAYA Nurgül SARIAYDIN	Cumhuriyet University	USE OF ALBUMIN-IMPRINTED HYDROJELS THAT LINK DYE TO HUMAN SERUM FOR FAST QUALITATIVE ANALYSIS
Assoc. Prof. Dr. Tunay KARAN	Yozgat Bozok University	CYTOTOXIC EFFECT OF ORIGANUM VULGARE
Assist. Prof. Dr Aysel ARSLAN	Sivas Cumhuriyet University	CURRICULUM AWARENESS LEVELS OF TEACHER CANDIDATES
Lect. Rukiye ASLAN Assist. Prof. Dr Aysel ARSLAN	Sivas Cumhuriyet University	KNOWLEDGE LEVELS OF TEACHER CANDIDATES ABOUT INFECTIOUS DISEASES
Assist. Prof. Dr. Ayşe Hümeysra TAŞKIN KAFA Dr. Fatih ÇUBUK Lect. Rukiye ASLAN Assist. Prof. Dr. Mürşit HASBEK	Sivas Cumhuriyet University	THE EVALUATION OF THE PRESENCE OF INTESTINAL PARASITES IN THE STOOL SAMPLES OF PATIENTS WITH DIARRHEA BY DIFFERENT METHODS
Nuriye SARIAKÇALI	Sivas Cumhuriyet University	SOCIAL DIABETES AWARENESS
Lect Dr. Münteha Zeynep KEMERLİ Assist. Prof. Dr. Hatice BEKÇİ Ayşegül ALTIPARMAK İrem ÖNAL	Erciyes University Kayseri University	EFFECTS OF GLIPIZIDE, CINNAMON AND THEIR COMBINED USE IN DIABETES ON MOUTH WOUNDS CAUSED BY LONG-TERM COMPLICATIONS OF DIABETES

FACE TO FACE SESSION -2 13.01.2023 / 15:30-17:30 (Ankara Local Time) HEAD OF SESSION: Assoc. Prof. Dr. Özlem DEMREN Sivas Cumhuriyet University

AUTHORS	AFFILIATION	TOPIC TITLE
Seren ÇINAR	Sivas Cumhuriyet University	A BANDITRY MOVEMENT IN THESSALONIKI: BANDIT DIMITRI AND GANG
Ziřan GÖŐEN	Sivas Cumhuriyet University	YAŐAR NEZİHE'S POEMS THAT ARE NOT INCLUDED IN THE BOOKS
Dr. Fatıma AYDIN	Osmaniye Korkut Ata University	THE CONCEPT OF LOVE ACCORDING TO MEVLĀNA
Assist. Prof. Dr. Gölsemin MISIRLI	Tokat Gaziosmanpařa University	THE IMPORTANT ROLE AND CONTRIBUTIONS OF VASFIYE OZKOCAK TO TURKISH JOURNALISM AS THE FIRST TRAINED FEMALE JOURNALIST IN TURKEY
Assoc. Prof. Dr. Özlem DEMREN	Sivas Cumhuriyet University	EXAMPLES OF TURK-CUMAN FELT ART IN HUNGARY AND AN EVALUATION ON SYMBOLIC ELEMENTS
Assist. Prof. Dr. Asuman ÇAPAR	Sivas Cumhuriyet University	THE EFFECTIVENESS OF HUMAN RIGHTS AND EQUALITY INSTITUTION OF TÜRKİYE IN THE FIGHT AGAINST MOBBING
Assist. Prof. Dr Ahmet Utku ERDAYI Melike Elif SARIOĐLU	Sivas Cumhuriyet University	PROBLEMS OF WOMEN WORKING REMOTELY DURING THE CORONAVIRUS PANDEMIC: A QUALITATIVE STUDY ON CALL-CENTER WORKERS

<p style="text-align: center;">VIRTUAL PLENARY SESSION 14.01.2023 / 17:00-19:00 (Ankara Time) HEAD OF SESSION: Assoc. Prof. Dr. Sefer DARICI Assoc. Prof. Dr. Burcu YURTSAL</p>
<p style="text-align: center;">Zoom Meeting ID: 845 1826 4086 / Zoom Passcode: 131401</p>

All participants and guests invited to this open interactive plenary session

AUTHORS	AFFILIATION
Prof. Yu-Feng (Winnie) Lee	New Mexico State University
Assia BENNOUI	Université d'Alger 2
Alexandra Whittington	University of Houston
Siham Elouahabi	Abdumelik es-Said University
Assoc. Prof. Dr. Duygu SAĞ	Dokuz Eylul University

SESSION-1/ HALL-1 14.01.2023 / 10:00-12:00 (Ankara Local Time) HEAD OF SESSION: Prof. Dr. Mustafa Hilmi BULUT Zoom Meeting ID: 845 1826 4086 / Zoom Passcode: 131401
--

AUTHORS	AFFILIATION	TOPIC TITLE
Prof. Dr. Mustafa Hilmi BULUT Rumeysa ERSOY Behide TUĞRAN	Sivas Cumhuriyet University	FROM OUR FEMALE COMPOSERS NEVESER KÖKDES AND ITS WORKS
Maharramova Elmira	Employee of ETM of ADP	ATTITUDE TOWARDS MOTHER IN AZERBAIJANI LITERATURE
Elvan Yıldız	Ankara Yildirim Beyazit University	LEYLA ERBİL'S UNDERSTANDING OF ART IN THE CONTEXT OF MINOR LITERATURE
Assist. Prof. Dr. Şeyma KÖMÜRÇÜOĞLU	Istanbul Medeniyet University	DESCRIPTION OF A DISCUSSION ON ARISTOTLE'S DEFINITION OF TRAGEDIA
Tekmile PEKTAŞ	Istanbul Sabahattin Zaim University	THE PLACE OF THE MAMELUK GUIDE, 'MAMELU', IN THE NARRATIVE OF BURGUNDIAN TRAVELLER-SPY BERTRANDON DE LA BROQUÈRE'S OVERSEAS VOYAGE
Assoc. Prof. Dr. Banu GEBOLOĞLU	Tokat Gaziosmanpasa University	THE NATURE OF RECAIZADE MAHMUT EKREM'S COMPOSED POEMS
Assoc. Prof. Dr. Afaq YUSİFLU	Ganja State University	ABOUT WOMEN'S RIGHTS AND WOMEN'S PLACE IN THE SOCIETY IN THE 20TH CENTURY PUBLICISM

SESSION-1/ HALL-2 14.01.2023 / 10:00-12:00 (Ankara Local Time) HEAD OF SESSION: Neslihan BALCI
Zoom Meeting ID: 845 1826 4086 / Zoom Passcode: 131401

AUTHORS	AFFILIATION	TOPIC TITLE
Dr. Kübra FIRTINA TOPCU	Yaşar Eryılmaz Doğubayazıt State Hospital	INVESTIGATION OF BRUCELLA SEROPREVALENCE IN AN ENDEMIC AREA BY BRUCELLA COOMBS GEL TEST
Büşra Dilara ALTUN Asım DUMLU	Marmara University	EVALUATION OF NASAL SEPTUM DEVIATIONS IN CHILDREN WITH AND WITHOUT CLEFT LIP AND PALATE USING CONE BEAM COMPUTED TOMOGRAPHY
Özlem ÖNER	Dokuz Eylül University	OBSTRUCTIVE SLEEP SYNDROME AND COVID-19 IN THE INTENSIVE CARE UNIT: A CASE REPORT
Necati UCLER Serdal ALBAYRAK	Gaziantep University Elazığ City Hospital	THE COMPLICATIONS OF PERCUTAN VEREBROPLASTY: A CLINICAL STUDY
Necati UCLER	Gaziantep University	THE EVALUATION OF THE EFFECT OF WARFARIN USE IN PATIENTS WITH CHRONIC SUBDURAL BLEEDING
Büşra Dilara ALTUN Şahin ÖZEN Asım DUMLU	Marmara University	EVALUATION OF TEMPOROMANDIBULAR JOINT PROBLEMS IN ELITE UNDERWATER ATHLETES
Res. Assist. Pervin DEMİR Assist. Prof. Dr. Pınar YILMAZ EKER	Sivas Cumhuriyet University	THE EVALUATION OF ELECTRONIC SMOKING PATIENTS WITH SEPTORHINOPLASTY A ACCORDING TO THE ROY ADAPTATION MODEL: TWO CASE REPORTS

SESSION-1/ HALL-3 14.01.2023 / 10:00-12:00 (Ankara Local Time) HEAD OF SESSION: Assoc. Prof. Dr. İlkey NOYAN YALMAN Zoom Meeting ID: 845 1826 4086 / Zoom Passcode: 131401
--

AUTHORS	AFFILIATION	TOPIC TITLE
Assist. Prof. Dr. Tuğba BAYRAKTAR	Selcuk University	FREEDOM OF SCIENCE IN TURKISH LAW
Assist. Prof. Dr. Muradiye ÇEVİKÇELİK	Necmettin Erbakan University	THE PRINCIPLE OF LEGALITY IN TERMS OF DISCIPLINARY OFFENSES AND PUNISHMENTS
Assist. Prof. Dr. Muradiye ÇEVİKÇELİK	Necmettin Erbakan University	THE PRINCIPLE OF GIVING REASONS IN TURKISH ADMINISTRATIVE LAW IN THE LIGHT OF THE DECISIONS OF THE COUNCIL OF STATE
Res. Assist. Dr. Sevda BORA ÇINAR	Mediterranean University	WOMEN'S REPRESENTATION ON COMPANY BOARDS IN THE CONTEXT OF GENDER EQUALITY, DIVERSITY, INCLUSIVITY AND SUSTAINABILITY
Dr. Zeynep Deniz ALTINSOY	-	PROTECTION OF COMMERCIAL TITLE IN TURKISH LAW BY INDUSTRIAL AND PROPERTY RIGHTS LAW
Dr. Zeynep Deniz ALTINSOY	-	THE PROBLEM OF CONFUSING PATENT WITH UTILITY MODEL IN TURKISH LAW
Assoc. Prof. Dr. İlkey NOYAN YALMAN	Sivas Cumhuriyet University	ECONOMIC DEVELOPMENT AND WOMAN
Dr. Tuğba ÖZİŞİK	Istanbul Kultur University	THE RELATION BETWEEN FOREIGN EXCHANGE RATE AND FOREIGN TRADE IN TÜRKİYE BETWEEN 2000-2022
Dr. Kübra COŞAR	Ankara Hacı Bayram Veli University	SPATIAL ANALYSIS OF COVID-19 EFFECTS ON FEMALE LABOUR FORCE PARTICIPATION IN TÜRKİYE

SESSION-1/ HALL-4 14.01.2023 / 10:00-12:00 (Ankara Local Time) HEAD OF SESSION: Nataliia Didenko
Zoom Meeting ID: 845 1826 4086 / Zoom Passcode: 131401

AUTHORS	AFFILIATION	TOPIC TITLE
Benyerou D Boudjenane N Baba Hamed S Mouadiah S Bouchareb Z	University of Sciences and Technology of Oran	IMPACT STUDY OF MARINE SEDIMENT POLLUTION ON THE ALGERIAN WEST COAST
Karlybaeva B.P. Berdimbetova G.E	Karakalpak branch of the Academy of Sciences of Uzbekistan	SYNTHESIS AND CHARACTERIZATION OF CARBOXYMETHYLCHITOSAN FROM CYST ARTEMIA PARTHENOGENETICA OF THE ARAL SEA OF THE REPUBLIC OF KARAKALPAKSTAN
Orazova Sh.Sh. Berdimbetov G . E .	Karakalpak branch of the Academy of Sciences of Uzbekistan	SELECTION AND CHARACTERISTICS OF POLYSACCHARIDES OF CISTANCHE SALSA
Usman Abdullahi Fatima Abubakar	Extension Lake Chad Research Institute	PERFORMANCE OF SOME DURUM WHEAT VARIETIES AT KADAWA, KANO WITH LAKE CHAD RESEARCH INSTITUTE MAIDUGURI BORNO STATE OF NIGERIA
Nataliia Didenko Vira Konovalova Anastasiia Sardak	Agrarian Sciences of Ukraine	IMPACT OF SUSTAINABLE AGRICULTURAL PRACTICES ON CROP PRODUCTIVITY AND SOIL HEALTH
Siabi, M. A. Inusah, H.	University for Development Studies	EFFECT OF LEMON GRASS (CYMBOPOGON CITRATUS) TEA ON THE GROWTH AND HEALTH PERFORMANCE OF BROILER CHICKENS
H Ismaili Alaoui R Ziri	Ibn Tofail University	A FRAMEWORK PAYMENT FOR ECOSYSTEM SERVICES TO RECONSTITUTE FOREST AREAS CLOSED TO GRAZING IN THE IFRANE NATIONAL PARK (MOROCCO)
George Toader Daniela Trifan Alin-Ionel Ghiorghe Emanuela Lungu Leonard Ilie	3University of Agronomic Sciences and Veterinary	THE INFLUENCE OF TECHNOLOGIES BASED ON ARTIFICIAL INTELLIGENCE IN THE MANAGEMENT OF AGRICULTURAL FARMS

SESSION-1/ HALL-5 14.01.2023 / 10:00-12:00 (Ankara Local Time) HEAD OF SESSION: Neslihan BALCI
Zoom Meeting ID: 845 1826 4086 / Zoom Passcode: 131401

AUTHORS	AFFILIATION	TOPIC TITLE
Idayat O. Sholadoye Bitrus E. A Bridget Orekwu Ojobo	Federal Polytechnic Kaura Namoda	MODIFICATION OF LATERITIC SOIL BANANA LEAVES ASH
Mukaila El-Hussain Abdulrahman	Federal University of Technology	USERS' PERCEPTIONS OF ECO- FRIENDLY PRINCIPLES IN THE DESIGN OF 3-STAR HOTELS IN MINNA, NIGERIA
Hafiza Mahnoor Asim Ayesha Mehmood Malik Memoona Rashid	University of Management and Technology	ANALYTICAL STUDY TOWARDS A THERMAL APPROACH OF PHASE- CHANGE MATERIAL IN DRY & SEMI- ARID CLIMATE
Tharshinni Devi Shanmugam Elayaraja Aruchunan Zailan Siri	Universiti Malaya	COMPACT FINITE DIFFERENCE WITH MODIFIED SOR IN SOLVING 2D POISON EQUATIONS
Brahim Lejdel	University of EL-Oued	DESIGN AND REALIZATION OF A DRONE FOR OPTIMIZING THE TRAJECTORY BETWEEN TWO POINTS
Marina Kurdadze Luka Kemoklidze Gedeven murjikneli	Georgian Technical University	ADVANTAGE ANALYSIS OF SCRAMBLING CODE IN FEEDBACK SYSTEMS"
Ogundeji, A.A James, Tolulope. O Onwuka G.I Babyemi, A.W B. Shehu, SU Okeleke Ekele S.J	Kebbi State University	MODELLING THE PREDICTION OF NIGERIAN INSURANCES DATA
Prof. Dr. Violeta Leoreanu-Fotea	Al.I.Cuza University	ALGEBRAIC HYPERSTRUCTURES AND CONNECTIONS WITH FUZZY SETS
Assist. Prof. B.DHANADEEPIKA Lingala NIHARIKA Putta SAMYUKTHA Ramineni JOSHIKA Palakurla SINDHU	Bhoj Reddy Engineering College for Women	SMART SOLAR PANEL CLEANING SYSTEM
Vaibhav N. Mohare Dr. Alpana J. Asnani Abhinav G. Bais		IN SILICO STUDIES OF PYRANO[2,3-C] PYRAZOLES DERIVATIVES AS SELECTIVE SEROTONIN REUPTAKE INHIBITORS (SSRI)

SESSION-1/ HALL-6 14.01.2023 / 10:00-12:00 (Ankara Local Time) HEAD OF SESSION: Lect. Sadaf Zaman Zoom Meeting ID: 845 1826 4086 / Zoom Passcode: 131401
--

AUTHORS	AFFILIATION	TOPIC TITLE
Hassan, A. M. Usman, G. A. Bala, M. M. Mannir, M. S. Karfe, R. Y.	Federal College of Education Abubakar Tafawa Balewa University	EFFECT OF AUTOCAD ON INDIVIDUALISTICS AND COOPERATIVE STRATEGIES ON STUDENTS' ACHIEVEMENT AND INTEREST IN BUILDING DRAWING IN TECHNICAL COLLEGES IN NIGER STATE
Ana Ruth Ulloa Pimienta	Instituto Tecnológico Superior de Villa la Venta	METACONOCIMIENTOS DE LOS ESTADOS EMOCIONALES DE ESTUDIANTES DE EDUCACIÓN SUPERIOR
Nor Shahriza Abdul Karim Samia Kouki	Higher College of Technology	MACHINE LEANING MODEL FOR PREDICTING STUDENT SUCCESS: A SYSTEMATIC LITERATURE REVIEW
Lect. Sadaf Zaman Reem Mansour Muhammed Al Amri	University of Bisha	AN INVESTIGATION STUDY ON THE DIFFICULTIES ENCOUNTERED BY ARAB INTERPRETERS DURING CONFERENCES ORGANIZED IN LIGHT OF SAUDI VISION 2030
Assoc. Prof. Sokolovska Irina Prof. Nechyporenko Valentyna Hordiienko Natalia Pozdnyakova Olena Chirko Tetyana	Zaporizhzhya State Medical University Khortytsia National Academy	INFORMATION AND EDUCATIONAL SPACE: APPLICATION OF INNOVATIVE DIGITAL TECHNOLOGIES
Ogunrinbokun, Bamidele Emmanuel	Federal College of Education	FFECT OF OVERPOPULATED CLASSROOM ON THE ACADEMIC PERFORMANCE OF JUNIOR SECONDARY SCHOOL STUDENTS AT KOSOFE AREA IN LAGOS STATE, NIGERIA
Mairaj Fatima Memon	Shaheed Allah Buksh Soomro University	TRADITIONAL EMBROIDERY ON BAMBOO CHIKS IN HYDERABAD AND HALA SINDH

SESSION-1/ HALL-7 14.01.2023 / 10:00-12:00 (Ankara Local Time) HEAD OF SESSION: Prof. Dr. Münevver SÖKMEN Zoom Meeting ID: 845 1826 4086 / Zoom Passcode: 131401
--

AUTHORS	AFFILIATION	TOPIC TITLE
Dr. Ersin ÜRESİN Dr. Abdullah Zahid TURAN	TÜBİTAK	A NEW APPROACH TO EMISSION CONTROL: PLASMA TECHNOLOGIES
Assist. Prof. Dr. Gülşen TAŞKIN ÇAKICI Lect. Seçil KAYA	Sivas Cumhuriyet University Gazi University	RELEASE AND KINETICS OF 5-FU FROM 5-FU LOADED PVA/HPMC BIOCOMPATIBLE MEMBRANES
Assoc. Prof. Dr. Sevgi DURNA DAŞTAN Sümevra BÜYÜKÇAMSARI Assoc. Prof. Dr. Taner DAŞTAN	Sivas Cumhuriyet University	APITHERAPY AND POLEN
Assoc. Prof. Dr. Sevgi DURNA DAŞTAN Lect. Dr. Şeyda KAYA Assoc. Prof. Dr. Sultan ERKAN Assoc. Prof. Dr. Taner DAŞTAN	Sivas Cumhuriyet University Gaziantep Islamic Science and Technology University	IN SILICO INVESTIGATION OF THE EFFECTS OF PHYTOCOMPONENTS OF CALENDULA OFFICINALIS L. PLANT ON CYCLOXYGENASE-2 ENZYME
Assist. Prof. Dr. Yasemin KAÇAR CANAYDIN Simge ÖZER Gamze BENDEŞ Zahide YAPUCU Gonca ŞANDA Ayşenur PALİTLİ Prof. Dr. Esin SOYDUGAN	Çanakkale Onsekiz Mart University	PHOTOMETRIC MODELING OF THE ECLIPSING BINARY STARS V396 CAS AND CW ERI
Prof. Dr. Nursel AŞAN BAYDEMİR	Kırıkkale Üniversitesi	BAT OF TURKEY
Nacer Hamza	Azerbaijan State Oil and Industry University	REVIEW OF NORM DISTRIBUTION AND BEHAVIORS IN PRODUCED WATER FROM OILFIELD INDUSTRIES
Betül ÖZTEL Prof. Dr. Aydın İZGİ	Harran Üniversitesi	APPROXIMATION PROPERTIES OF THE GENERALIZED q-SZASZ-MIRAKYAN-KANTOROVICH LINEAR POSITIVE OPERATOR
Prof. Dr. Münevver SÖKMEN	Konya Gıda ve Tarım Üniversitesi	CUSTUS CRETICUS: ARAZİDEN ECZANEYE GİDEN YOL

SESSION-2/ HALL-1 14.01.2023 / 12:30-14:30 (Ankara Local Time) HEAD OF SESSION: Prof. Dr. Ayşe Sıdıka OKTAY Zoom Meeting ID: 845 1826 4086 / Zoom Passcode: 131401
--

AUTHORS	AFFILIATION	TOPIC TITLE
Assoc. Prof. Dr. Gülser YARDIM	Nevşehir Hacı Bektas Veli University	III. MUSTAFA'S ONE MONTHLY CEYB-I HUMÂYÛN BOOK
Dr. Raşan TOPTAŞ	Pamukkale University	DIYARBAKIR INDUSTRIAL SCHOOL, A SCHOOL CONTRIBUTING TO THE EDUCATION OF THE CITY IN THE OTTOMAN PERIOD
Res. Assist. Ayfer KEÇECİ	Ataturk University	ANXIETY AND DISCLOSURE THE VERITY OF MONA HATOUM
Assist. Prof. Dr. K. Çiğdem YILMAZ	Sivas Cumhuriyet University	SUFFRAGE THEATRE in GREAT BRITAIN
Sinan GÜLEÇ	Yalova University	OMER b. AN EXAMINATION OF THE OFFICIAL MUSHAF-RELATED SUBJECTS OF MUSTAFA'S WORK TITLED "RISALE FI'L-KIRÂA"
Assist. Prof. Dr. Asiye TIĞLI	Bursa Uludağ University	A COMPARATIVE APPROACH TO THE CREED DIFFERENCES BETWEEN IMAMIYYA AND ISMAILIYYA SHIA
Dr. Gülsüm TURHAN	Amasya University	WOMEN'S PROBLEMS AND SOLUTIONS IN THE CONTEXT OF THE RELATIONSHIP BETWEEN THE PROBLEM OF EVİL AND HUMAN
Prof. Dr. Ayşe Sıdıka OKTAY Vildan KORUCU	Suleyman Demirel University	HÜSEYİN REMZİ'S VIEWPOINTS ON WOMEN, A MORAL THINKER AND CONSTITUTIONALIST INTELLECTUAL

SESSION-2/ HALL-2 14.01.2023 / 12:30-14:30 (Ankara Local Time) HEAD OF SESSION: Prof. Dr. Nursel AŞAN BAYDEMİR Zoom Meeting ID: 845 1826 4086 / Zoom Passcode: 131401

AUTHORS	AFFILIATION	TOPIC TITLE
Lect. Dr. Filiz ARICAK	University of Trakya	USING APPLICATIONS PARALLEL TO TECHNOLOGY IN OCCUPATIONAL HEALTH AND SAFETY: VIRTUAL REALITY
Assist. Prof. Dr. Pınar PORTAKAL	Cankiri Karatekin University	BIBLIOMETRIC ANALYSIS OF REPELLENT SUBSTANCES IN TICES
Assist. Prof. Dr. Ayşegül SARIOĞLU KEMER Lect. Dr. Mürkerrem KABATAŞ YILDIZ	Trabzon University Ondokuz Mayıs University	DETERMINATION OF THE EFFECTS OF MOBBING ON HOPE LEVELS OF NURSES: A FACTORIAL DESIGN STUDY
Res. Assist. Dr. Esra BULUT ATALAY	Sivas Cumhuriyet University	TARGETING THE REPROGRAMMED METABOLIC PATHWAYS IN CANCER
Assist. Prof. Dr. Samet KOCABAY Res. Assist. Sümeyye İdil ÇELİKKAYA Prof. Dr. Birnur AKKAYA	İnönü University Sivas Cumhuriyet University	VITEXIN-GLUCANSUCRASE AND METFORMIN-GLUCANSUCRASE COMPLEX STUDY TO INVESTIGATE THE BINDING PROPERTIES IN GLUCOSE PROCESSING ENZYME FAMILY
Dr. Melisa ÖÇBE Assoc. Prof. Dr. Mehmet Oğuz BORAHAN	Marmara University	MAGNETIC RESONANCE IMAGING OF MENTAL FORAMEN AND ACCESSORY MENTAL FORAMINA
Dr. Melisa ÖÇBE Dr. Büşra Dilara ALTUN Assoc. Prof. Dr. Mehmet Oğuz BORAHAN	Marmara University	EVALUATION OF DENTAL ANOMALY INCIDENCE IN PATIENTS WITH GENETIC DISORDERS

SESSION-2/ HALL-3 14.01.2023 / 12:30-14:30 (Ankara Local Time) HEAD OF SESSION: Assoc. Prof. Dr. Nazile Abdullazade Zoom Meeting ID: 845 1826 4086 / Zoom Passcode: 131401
--

AUTHORS	AFFILIATION	TOPIC TITLE
Haluk SEÇKİN	--	WOMAN, ACHIEVED “GOOD MOTHER” TITLE IN CAREER WITH UNIVERSITY OF LIFE MODEL FOR ACADEMICS; İFAKAT SEÇKİN
Mehdizadeh Gulshan Kamal kızı	ASPU	PROMOTION OF NATIONAL SPIRITUAL VALUES IN PRIMARY CLASSES (Based on 4th grade Azerbaijani language textbook)
Nalan GÜL BAYIR Assoc. Prof. Dr. Menekşe Seden TAPAN BROUTIN Assoc. Prof. Dr. Hatice Kübra GÜLER SELEK	Uludag University	ANALYSIS OF MATHEMATICS WRITTEN EXAMS ACCORDING TO MATH TAXONOMY
Assoc. Prof. Dr. Zöhre KAYA Mehveş Duru DENİZ Ferdi YAĞAN	Van Yüztüncü Yıl University Burhan Öner Vocational and Technical Anatolian High School Yuksekoa Science and Art Center	THE EFFECT OF LIFE SKILLS DEVELOPMENT PSYCHO-EDUCATION PROGRAM ON PSYCHOLOGICAL RESILIENCE LEVELS OF ADOLESCENTS
Assist. Prof. Dr. Tuğba PÜRSÜN Ayşenur ARAT ODACI	Tokat Gaziosmanpasa University Tokat Karsiyaka Primary School	DETERMINING PRESCHOOL TEACHERS' EARLY MATHEMATICS KNOWLEDGE AND CLASSROOM PRACTICES
Assist. Prof. Dr. Tuğba PÜRSÜN Assoc. Prof. Dr. Zehra ATBAŞI	Tokat Gaziosmanpasa University Necmettin Erbakan University	COMPARISON OF SKILL AND PERFORMANCE BASED TECHNIQUES IN DEVELOPING READING COMPREHENSION
Assoc. Prof. Dr. Nazile Abdullazade	Azerbaijan State Pedagogical University	ABOUT THE INFLUENCE AND PERSONALITY OF HIGH SCHOOL TEACHER BY HEYDAR ALIYEV
Res. Assist. Dr. Betül ÇEPNİ ŞENER Res. Assist. Dr. Engin COŞKUN	Bozok University Munzur University	A RESEARCH ON SKEPTICAL TENDENCIES TO SOCIAL NETWORK SITE ADVERTISEMENTS AND USER'S DEMOGRAPHIC CHARACTERISTICS

SESSION-2/ HALL-4 14.01.2023 / 12:30-14:30 (Ankara Local Time) HEAD OF SESSION: Major Gheorghe Giurgiu Zoom Meeting ID: 845 1826 4086 / Zoom Passcode: 131401

AUTHORS	AFFILIATION	TOPIC TITLE
Nabila Sher Murad A. Mubarak Hafsa Zafar Rubina Nazli Mashal Zafar	Khyber Girls Medical College Khyber Medical University King Saud University	EFFECT OF LIPID-BASED MULTIPLE MICRONUTRIENTS SUPPLEMENTATION IN UNDERWEIGHT PRIMIGRAVIDA PRE-ECLAMPTIC WOMEN ON MATERNAL AND PREGNANCY OUTCOMES: RANDOMIZED CLINICAL TRIAL
Balasubramani G L Rinky Rajput Manish Gupta Pradeep Dahiya Jitendra K Thakur Rakesh Bhatnagar Abhinav Grover	Jawaharlal Nehru University Banaras Hindu University	STRUCTURE-BASED DRUG REPURPOSING TO INHIBIT THE DNA GYRASE OF MYCOBACTERIUM TUBERCULOSIS
Aminu Isyaku Nuraddeen Bello Ahmad Kamaludeen Usman Ashiru Ibrahim	Kaduna State University	MOLECULAR IDENTIFICATION OF Plasmodium falciparum OBTAINED FROM MALARIA POSITIVE PATIENTS IN RANDOMLY SELECTED HOSPITALS WITHIN KADUNA METROPOLIS
Major Gheorghe Giurgiu Prof. dr. Manole Cojocaru	Deniplant-Aide Sante Medical Center Titu Maiorescu University	THE GUT-BRAIN-SKIN AXIS IN ACNE: IMPACT OF POLENODERM
Amina Mumtaz	PCSIR	EFFECT ON MEDICINAL VALUE OF SCHIFF BASE TRANSITION METAL COMPLEXES DERIVED FROM DRUG
Ghullam Haidar Mushtari Hamid. Parsa	Institute, Mazar-i-Sharif Balkh University	EVALUATION OF HELICOBACTER PYLORI IN PATIENTS INVOLVED TO CHRONIC DYSPEPSIA
Djalel Eddine Gherissi	University of Souk-Ahras	MALE REPRODUCTIVE ACTIVITY ASSESMENT BY QUANTITATIVE MICROSCOPIC IMAGE ANALYSIS IN SAHRAOUI ALGERIAN CAMEL BULLS

SESSION-2/ HALL-5 14.01.2023 / 12:30-14:30 (Ankara Local Time) HEAD OF SESSION: Alina Amanzholova
Zoom Meeting ID: 845 1826 4086 / Zoom Passcode: 131401

AUTHORS	AFFILIATION	TOPIC TITLE
Ansar Bilyamin Adam Aminu Ado Kaugama Bello Garba Yaro Garindo Boro Aboh Mbo Joseph	Federal University	PHYTOCHEMICAL SCREENING AND ANTIMICROBIAL ACTIVITY OF LEAF EXTRACT OF DIOSPYROS MESPILIFORMIS
Djellouli Amir Berredjem Yamina Hattab Zhou Khechai Mohamed Barbari Fateh	Badji Mokhtar-Annaba University	DISPOSAL OF AQUEOUS EFFLUENTS BY LOW-COST BIO ADSORBENTS
Prof. Dr. S.Sujatha Assist. Prof. Dr. Gurusamy Pandian Sreelal Assoc. Prof. Dr. R.Sivarethinamohan	K.Ramakrishnan College of Technology Deemed to be University	SEPARATION OF OIL MIXTURES FROM WATER USING HYDROPHOBIC- OLEOPHILIC & HYDROPHILIC- OLEOPHOBIC MATERIALS
Atika SOUALILI Salima ATTOUTI Mourad TERMOUL Benaouda BESTANI Mokhtar BENZEKRI Noureddine BENDERDOUCHE	university of Mostaganem	CHEMICAL ACTIVATION EFFECTS ON THE PROPERTIES OF AN ADSORBENT DERIVED FROM LIGNOCELLULOSIC WASTE
Asuman Unal	Cankiri Karatekin University	FUNDAMENTAL PROPERTIES OF ANILINE AND ITS COPOLYMERIZATION WITH O-AMINOPHENOL
Shafiu Nafi'u Abdullahi Aliya Sulaiman Miko Ibrahim Ado Adamu Ansar Bilyamin Adam	Kano State Polytechnic Federal University	HAEMATO-BIOCHEMICAL ALTERATIONS IN EXPERIMENTAL WISTAR RATS EXPOSED TO SMOKE OF PYRETHROID-BASED MOSQUITO COIL AND LOCAL MOSQUITO REPELLANTS
Oumria KOURAT Fodil HAMZAOUI	Université Abdelhamid Ibn Badis	STRUCTURAL STUDY OF A COMMERCIAL INSECTICIDE OF THE PYRETHROID FAMILY
Prof. Dr. Mrs. Alpana J. Asnani Abhinav Bais	Priyadarshini J. L. College of Pharmacy	MOLECULAR DOCKING OF BIOLOGICALLY ACTIVE LIGAND FOR CALCIUM REGULATED Nav1.4 FOR ANTIEPILEPTIC ACTIVITY
Jyoti Sinha Vinod Kumar	Sushant University	ROLE OF GIRARDINIA DIVERSIFOLIA PLANTS LEAVES IN THE TREATMENT OF TYPE 2 DIABETES MELLITUS
Azamat Boymirzayev	-	SIZE-EXCLUSION CHROMATOGRAPHY OF POLYSACCHARIDES FOR BIOMEDICAL APPLICATION

**Prasad A. Taile
D.R Chaple
Sapan K.Shah**

--

**SYNTHESIS CHARACTERIZATION AND
EVALUATION OF ANTIMICROBIAL
ACTIVITIES OF SOME NEW 3
INDOLE DERIVATIVES**

SESSION-2/ HALL-6 14.01.2023 / 12:30-14:30 (Ankara Local Time) HEAD OF SESSION: Dr. Irina-Ana DROBOT Zoom Meeting ID: 845 1826 4086 / Zoom Passcode: 131401

AUTHORS	AFFILIATION	TOPIC TITLE
Irina-Ana DROBOT	Technical University of Civil Engineering Bucharest	RELEVANCE OF VIRGINIA WOOLF TODAY
Shoa Fatima	ALIGARH MUSLIM UNIVERSITY	THE CULTURAL WEALTH OF COLLECTION THE ALIGARH MUSLIM UNIVERSITY MUSEUMS HAS, AND IT'S SIGNIFICANCE
Dr. Gangesh Shah Gondwana	Banaras Hindu University	PRE-DRAVIDIAN KOYAS/KOITORS: MOTHER OF DRAVIDIAN LANGUAGES
Assoc. Prof. Dr. Mohammad Jafar Chamankar	Urmia University	THE REASONS FOR THE IMPORTANCE OF THE PERSIAN GULF AND THE OMAN SEA IN IRAN'S FOREIGN POLICY
Manotar Tampubolon Fernando Silalahi Nelson Simanjuntak	Universitas Kristen Indonesia	A CRITICAL DISCOURSE OF THE TOBA BATAK WOMEN STATUS ON INHERITANCE
Manotar Tampubolon Fernando Silalahi Nelson Simanjuntak	Universitas Kristen Indonesia	RELIGIOUS FREEDOM IN INDONESIA: TESTING THE CONCEPT OF FREEDOM IN RELIGIOUS LIFE
Prof. Dr. Raghad Nassif Jassim Mohammad	University of Baghdad	IRAQI WOMEN AND SOCIETY

SESSION-2/ HALL-7 14.01.2023 / 12:30-14:30 (Ankara Local Time) HEAD OF SESSION: Assoc. Prof. Alina Solnyshkina Zoom Meeting ID: 845 1826 4086 / Zoom Passcode: 131401

AUTHORS	AFFILIATION	TOPIC TITLE
Assist. Prof. Maqsood Hayat Assist. Prof. Asif Iqbal Mohsin Ahmad	Yunnan University of Business Management Alhamed Islamic University National University	IS CORPORATE SOCIAL RESPONSIBILITY A UNIVERSAL PHENOMENON?
Dr. Eytayo Olufunmilayo AKINYEMI	Adekunle Ajasin University	RELATIONSHIP BETWEEN LIVING-IN MOTHERS IN-LAW AND CHILDREN SPOUSES: IMPLICATIONS FOR FAMILY LIFE EDUCATION
Prof. Harpreet Kaur	University of Delhi	GENDER INCLUSIVITY AT WORKPLACE
Lamia Gasimzade	Poznan University	WOMEN'S CONTRIBUTION TO STEM DEVELOPMENT
Eliana Ibáñez-Arancibia Patricio De los Ríos-Escalante	Universidad de La Frontera	THE ROLE OF SOCIAL AND SPACE- TEMPORARY CONDITIONS ON THE RESEARCH AND OBJECT OF STUDY RELATIONSHIP
Vita Stige-Skuskovnik	Turiba University	WHY TO DEFINE CHILDLESSNESS AS A DIVERSITY DIMENSION?
AKINTOLA Akinwumi Kabir AKINTOLA Kafayat Adenike	Oyo State College of Agriculture and Technology	ANALYSIS OF COVID-19 PANDEMIC ON TRAVEL BEHAVIOUR OF COMMUTERS IN IGBOORA
Wambai, A.A Sabo, E Mahmood, H.U Bashir, B.M	Taraba State University Ahmadu Bello University	CONTRIBUTIONS TO HOUSEHOLD WELLBEING AMONG FEMALE PASTORALISTS SPOUSES IN TARABA STATE, NIGERIA
Assoc. Prof. Alina Solnyshkina	Oles Honchar Dnipro National University	SOCIAL WORK WITH WOMEN: HISTORY AND MODERN PERSPECTIVE

SESSION-3/ HALL-1 14.01.2023 / 15:00-17:00 (Ankara Local Time) HEAD OF SESSION: Assoc. Prof. Dr. Özlem DOĞAN YÜKSEKOL Zoom Meeting ID: 845 1826 4086 / Zoom Passcode: 131401
--

AUTHORS	AFFILIATION	TOPIC TITLE
Assist. Prof. Dr. Melike İLERİSOY	Istanbul Commerce University	RELIGIOUS EXPERIENCE AND COUPLE RELATIONSHIP
Rumeysa DURAK Assist. Prof. Dr. Haydeh FARAJİ	Istanbul Aydın University Istanbul Gelisim University	EXAMINING THE RELATIONSHIP BETWEEN CHILDHOOD TRAUMAS AND SELF- SILENCING
Res. Assist. Meryem Cemile ÖĞÜR Lect. Aylin CAN Lect. Mihriban ULUCAN Assoc. Prof. Dr. Özlem DOĞAN YÜKSEKOL	Munzur University	THE EFFECT OF GLASS CEILING SYNDROME ON FEMALE ACADEMICIANS
Res. Assist. Meryem Cemile ÖĞÜR Lect. Aylin CAN Lect. Mihriban ULUCAN Assoc. Prof. Dr. Özlem DOĞAN YÜKSEKOL	Munzur University	MARITAL RELATIONS AND SOCIAL PERSPECTIVE
Assist. Prof. Dr. Ayşe Nur YILMAZ Assist. Prof. Dr. Sümeyye ALTIPARMAK	Firat University Inonu University	THE EFFECT OF GLASS CEILING SYNDROME ON THE CAREER PLANNING AND DEVELOPMENT PROCESS OF WOMEN
Assist. Prof. Dr. Sümeyye ALTIPARMAK Assist. Prof. Dr. Ayşe Nur YILMAZ	Inonu University Firat University	OBSTACLES FACED IN THE CAREER PROCESS AND THEIR REFLECTIONS TO WOMEN'S WORKING LIFE
Assist. Prof. Dr. Hatice KIRMACI	Kahramanmaraş Sutcu Imam University	THE DIFFERENCE BETWEEN JUDGEMENT OF PERCEPTION AND JUDGEMENT OF EXPERIENCE IN KANTIAN PHILOSOPHY
Neslihan ERSOYAK Perihan YOLCI ÖMEROĞLU	Bursa Uludag University	FOOD WASTE MANAGEMENT, SUSTAINABLE APPROACHES AND FOOD WASTE
Lect..Handan Sabriye YAMAN	Mehmet Akif Ersoy University	FROM THE BAUHAUS SCHOOL OF DESIGN TO THE PRESENT FEMALE INDUSTRIAL DESIGNER
Tuğba KALIN Özge ÖZTÜRK Assist. Prof. Dr. Seda HATİPOĞLU	Gazi University	TRIP GENERATION AND IMPACT ANALYSIS

SESSION-3/ HALL-2	
14.01.2023 / 15:00-17:00 (Ankara Local Time)	
HEAD OF SESSION: Neslihan BALCI	
Zoom Meeting ID: 845 1826 4086 / Zoom Passcode: 131401	

AUTHORS	AFFILIATION	TOPIC TITLE
Priya Choudhary Dr. Samreen naz Swati Jain	Lovely professional university Ch. Charan singh university	MEDIATING EFFECT OF RESILIENCE ON SPIRITUALITY AND PSYCHOLOGICAL DISTRESS AMONG ELDERLY PEOPLE
Shilpi Bhat Assist. Prof. Swati Mittal Assoc. Prof. Smriti Sinha	Sharda University	EMOTIONAL INTELLIGENCE AND COVID-19 PANDEMIC. LONGITUDINAL STUDY IN INDIAN MEDICAL UNDERGRADUATE STUDENTS
Assist. Prof. Atallah Alenezi Assist. Prof. Isabelita N. Pandaan Lect. Ramon Perley M. Pandaan	Shaqra University King Saud University	APPLIED MEDICAL STUDENTS ATTITUDES TOWARD MENTAL HEALTH PROBLEMS: A CROSS-SECTIONAL STUDY IN SAUDI ARABIA
Linh Ngoc Le Trang Thi Huynh	Can Tho University	MENTAL WELLBEING OF LIBRARIANS IN VIETNAM: FROM MID-COVID TO THE NEW NORMAL
N.S Tibane O.D. Makinde R.L. Monaledi	Stellenbosch University	DYNAMICS OF COVID-19 DISEASE AND ITS ECONOMIC IMPLICATIONS
Ruslan Martinov	Trakia University	DONATION TO FOOD BANKS AS SOCIAL CORPORATE RESPONSIBILITY AND FOOD WASTE MANAGEMENT
Abdulkadri Toyin Alabi Saheed Olanrewaju Issa	Kwara State University	THE ENHANCEMENT OF FINANCIAL REPORTING QUALITY VIA AUDIT COMMITTEE ATTRIBUTES: EVIDENCE FROM LISTED OIL AND GAS FIRMS IN NIGERIA
M. Tavakol	University of Tehran	BRAIN DRAIN: INTERNAL AND EXTERNAL FACTORS
Sintayehu Assefa Yirga	Hawassa University	EFFECT OF EMOTIONAL INTELLIGENCE ON EMPLOYEE PERFORMANCE: EVIDENCE FROM GARMENT ENTERPRISES IN ETHIOPIA

SESSION-3/ HALL-3 14.01.2023 / 15:00-17:00 (Ankara Local Time) HEAD OF SESSION: Assoc. Prof. Dr. Yeliz YEŞİL Zoom Meeting ID: 845 1826 4086 / Zoom Passcode: 131401

AUTHORS	AFFILIATION	TOPIC TITLE
Dr. Zülal ASANATUCİ	---	EXAMINATION OF THE DAILY LIFE PRACTICES OF HEADSCARVED WOMEN IN THE CONTEXT OF LEISURE TIME
Dr. Zülal ASANATUCİ	---	LEISURE TIME AND CONSUMPTION
Dr. Özlem KUŞLU	T.R. The Ministry of Labor and Social Security	COMPARISON OF TÜRKİYE AND SOME EU MEMBER STATES AND CANDIDATE COUNTRIES WITHIN THE FRAMEWORK OF UN SUSTAINABLE DEVELOPMENT GOAL NO 5
Lect. Dr. Cemile UZUN	Firat University	A REVIEW ON THE TERM "GENDER"
Assoc. Prof. Dr. Hacer AKER Leyla Nur ÇEVİK	Selcuk University	CINEMA, GENDER, GRADUATE THESES AND WOMEN ACADEMICS: "EQUALITY WILL DO US ALL GOOD!"
Assoc. Prof. Dr. Yeliz YEŞİL Esra SARAÇ	University of Trakya	ACTIVITIES TO ENSURE THE CONTINUATION OF WORKING MOTHERS IN WORK LIFE
Ashhan KAPLAN ARIK	Ankara Hacı Bayram Veli University	ELIMINATION OF INEQUALITY IN WOMEN'S PARTICIPATION IN THE POLITICAL AREA: IMPLEMENTATION OF GENDER QUOTAS
Assist. Prof. Dr. Yağmur TOKATLIOĞLU	Ankara Hacı Bayram Veli University	GENDER-BASED WAGE DISCRIMINATION BY OCCUPATIONS, ECONOMIC ACTIVITIES, AND REGISTRATION STATUS IN TÜRKİYE: OAXACA-BLINDER DECOMPOSITION

SESSION-3/ HALL-4 14.01.2023 / 15:00-17:00 (Ankara Local Time) HEAD OF SESSION: Alina Amanzholova Zoom Meeting ID: 845 1826 4086 / Zoom Passcode: 131401
--

AUTHORS	AFFILIATION	TOPIC TITLE
Gwaison Panan Danladi Mwolchet Helen Shekara Mwolchet Pokyes Shekara	College of Nursing and Midwifery	PERCEPTION AND ATTITUDE OF MEN TOWARD INFERTILITY IN VWANG COMMUNITY OF JOS SOUTH LOCAL GOVERNMENT , PLATEAU STATE, NIGERIA
Aminu Isyaku Nuraddeen Bello Ahmad Kamaludeen Usman Ashiru Ibrahim	Kaduna State University	MOLECULAR IDENTIFICATION OF Plasmodium falciparum OBTAINED FROM MALARIA POSITIVE PATIENTS IN RANDOMLY SELECTED HOSPITALS WITHIN KADUNA METROPOLIS
Mansoorah Ezzati Masoumeh Bagheri-Nesami Javad Setareh Mahmood Moosazadeh Fatemeh Espahbodi Nadali Esmacili Ahangarkelai	Mazandaran University of Medical Sciences	COMPARING THE EFFECTS OF ACUPRESSURE AND CLONAZEPAM TABLETS ON THE SLEEP QUALITY OF HEMODIALYSIS PATIENTS
OLAITAN, Abiodun Josiah BAJULAYE, Albert Ajayi OLAJUWON, Mistura Ojuolape AKINOLA, Christiana Boluwatife	Lagos State University	THE PREVALENCE OF URINARY TRACT INFECTION STRAINS AMONG PREGNANT WOMAN WITH ESCHERICHIA COLI IN LAGOS STATE, NIGERIA
Prof. Dr. Geisa Colebrusco de Souza Goncalves Prof. Dr. Mariana Cabral Schweitzer Andreia Cristina Feitosa do Carmo Prof. Dr. Patricia Bover Draganov	Universidade Federal de São Paulo -UNIFESP	MODELS OF SERVICES AND COSTS RELATED TO HOME CARE: A SCOPING REVIEW
Mariana Cabral Schweitzer Geisa Colebrusco de Souza Gonçalves Andreia Cristina Feitosa do Carmo	Universidade Federal de São Paulo-UNIFESP	INITIATIVES TO PROMOTE EMOTIONAL INTELLIGENCE IN ADOLESCENTS AND SUICIDE PREVENTION: A SCOPING REVIEW
Tahereh Heidari Azar Jafari-Koulaee Hamideh Azimilolaty Majid Khorram Soraya Rezaei Abolfazl Hosseinnataj	Mazandaran University Tarbiat Modares University	RELATIONSHIP BETWEEN PERCEIVED STRESS AND QUALITY OF LIFE OF NURSES WORKING IN THE CARE WARDS OF PATIENTS WITH COVID-19
Rasheed Olatunde AJETUNMOBI Ismail Olaniyi MURAINA	Lagos State University of Education	COVID-19 VACCINATION CONTROVERSY AMONG NIGERIANS: ROLE OF SOCIAL MEDIA PLATFORMS

SESSION-3/ HALL-5 14.01.2023 / 15:00-17:00 (Ankara Local Time) HEAD OF SESSION: Assist. Prof. Dr T Vairam Zoom Meeting ID: 845 1826 4086 / Zoom Passcode: 131401
--

AUTHORS	AFFILIATION	TOPIC TITLE
Mankour Mohamed, Miloudi Mohamed Merzoug Yahiaoui	University of Ahmed Zabana of Relizane University of Moulay Tahar	STABILITY IMPROVEMENT OF AC GRIDS BY HVDC SYSTEMS
Mourad Boukhatem Ala Zerrouki Toufik Benmanssour	Kasdi Merbah University Mentouri University	MODAL AND HARMONIC ANALYSIS BY FINITE ELEMENTS OF A CELLULAR MATERIAL COMPOSED BY A CROSS- SHAPED CELL
Usungurua, Enefiok Okon Victor Etok Udoh Aniekan Essienubong Ikpe	Akwa Ibom State Polytechnics	EXPERIMENTAL ANALYSIS OF COTTON SEED OIL EXTRACT AS POTENTIAL BRAKE FLUID FOR AUTOMOBILE APPLICATIONS
Mohammed Tihth Jamal Eldin F. M. Ibrahim Irina Hussainova István Kocserha	University of Miskolc Tallinn University of Technology	FUNCTIONALITY AND ACTIVITY OF THE SOL-GEL PRODUCED CO AND FE CO-DOPED LEAD-FREE BTO FOR THERMO-OPTICAL APPLICATIONS
D.S.Samuvel Prem Kumar, M.E	---	ALUMINIUM METAL MATRIX COMPOSITES [ALMCC]
D.S.Samuvel Prem Kumar, M.E	---	PREDICTION OF WEDM PARAMETERS USING REGRESSION ANALYSIS AND MACHINE LEARNING ALGORITHMS FOR PROCESSING AL-MMC
Assist. Prof. Dr T Vairam Assoc. Prof. Sarathambekai	PSG College of Technology	SECURE ELECTRONIC MEDICAL RECORDS SYSTEM USING BLOCKCHAIN CONSENSUS ALGORITHM
Marika Tatishvili Inga Samkharadze Mariam Tsitsagi	Institute of Hydrometeorology of Georgian Technical University Tbilisi State University	STRUCTURED DATA TO STUDY WIND VARIABILITY IN GEORGIA
Osarumwense P. O	Ondo State University of Sciences and Technology	SYNTHESIS, ANTI-INFLAMMARTORY SCREENING OF 3-AMINO 5-METHOXYL- 2-METHYL QUINAZOLINONE AND 6- METHOXYL-2-METHYL-AMINO-4H- BENZO[D] [1,3]-OXAZINE-4-ONE

SESSION-3/ HALL-6 14.01.2023 / 15:00-17:00 (Ankara Local Time) HEAD OF SESSION: Dr. L.R.K. Krishnan
Zoom Meeting ID: 845 1826 4086 / Zoom Passcode: 131401

AUTHORS	AFFILIATION	TOPIC TITLE
Thi-Hoang-Anh TRAN	Can Tho University	WELLNESS TOURISM EXPERIENCES IN QUANG NINH PROVINCE, VIETNAM : EXPECTATIONS OF VIETNAMESE DOMESTIC TRAVELERS AND DEVELOPMENT STRATEGIES FOR THE POST-COVID 19 TOURISM RECOVERY
Akshaya. V Dr. L.R.K. Krishnan	VIT business school	THE RELATIONSHIP BETWEEN IN-STORE RETAIL CUSTOMER EXPERIENCE, AND EMPLOYEE MOTIVATION MODERATED BY THE IMPACT OF AI
Boglárka BOZÓKI Kitti Annamária BOGNÁR László VÉRTESY Anita BOROS	Hungarian University	CHALLENGES AND PERSPECTIVE OF THE CIRCULAR ECONOMY IN EUROPE
AKINDE, Mukail Aremu. BAKO, Yusuf Adebola ARIJE, Kazeem Damola	Federal Polytechnic	PUBLIC EXPENDITURE AND AGRICULTURAL VALUE CHAIN IN NIGERIA: 1990-2020
Samuel Atsibha Gebreyesus Dr. Dos.Musayeva Nazakat Dr.Anar Mammadov	Ethiopian Civil Service University	THE RELATIONSHIP BETWEEN GOVERNMENT EXPENDITURE AND ECONOMIC GROWTH EVIDENCED FROM FOUR EASTERN AFRICAN COUNTRIES
Yvesa Jusaj	South East European University	DETERMINANTS OF BANK STABILITY IN WB6 FROM 2000 TO 2022
Valmir Zogaj	South East European University	ECONOMIC GROWTH AND PUBLIC DEBT IN THE WB6 FROM 2000 TO 2022
Yatsenko Olha Zavadska Yuliia	Kyiv National Economic University	ECONOMIC AND COMMERCIAL DIPLOMACY WITHIN GEOPOLITICALLY UNSTABLE GLOBAL ENVIRONMENT
Ihor Ponomarenko Volodymyr Pavlenko	Kyiv National University	USE OF DIGITAL MARKETING TOOLS IN THE WOMEN PRODUCTS MARKET

SESSION-3/ HALL-7	
14.01.2023 / 15:00-17:00 (Ankara Local Time)	
HEAD OF SESSION: Assist. Prof. Dr. Senem GÜRKAN	
Zoom Meeting ID: 845 1826 4086 / Zoom Passcode: 131401	

AUTHORS	AFFILIATION	TOPIC TITLE
Mohsen Mohammadi Khyareh	Gonbad Kavous University	THE IMPACT OF TOURISM ON ECONOMIC GROWTH: A CASE STUDY OF EMERGING COUNTRIES
Mohsen Mohammadi Khyareh	Gonbad Kavous University	SOCIO-CULTURAL FACTORS AFFECTING WOMEN'S ENTREPRENEURSHIP IN MENA COUNTRIES
Andrii Aliluiko Viktor Sopiha Maria Aliluiko	West Ukrainian National University	THE CURRENT STATE AND FORECASTS OF TOURIST FLOWS IN UKRAINE
Pınar Açıköz ALĞIN Assoc. Prof. Dr. Hanife Esen AYGÜN	Çanakkale Onsekiz Mart University	EXAMINATION OF PRIMARY SCHOOL SCIENCE CURRICULUM ACCORDING TO PARENTS' VIEWS WITHIN THE SCOPE OF STEM
Fatma KESİK	İstanbul University-Cerrahpaşa	METAPHORICAL PERCEPTIONS OF TEACHERS ON THE CONCEPT OF FEMALE SCHOOL ADMINISTRATOR
Buse Nur DAĞCI Assist. Prof. Dr. Senem GÜRKAN	Ondokuz Mayıs University	THE REFLECTIONS OF SOCIAL WORK DISCIPLINE ON PRIMARY SCHOOL EDUCATION: AN ANALYSIS ON THE SOCIAL STUDIES COURSEBOOKS
Zeynep İSMİ Assist. Prof. Dr. Senem GÜRKAN	Ondokuz Mayıs University	EVALUATING THE SOCIAL WORK EDUCATION IN TURKEY IN TERMS OF GENDER EQUALITY
Derya Büşra ATEŞ Zehra KESER ÖZMANTAR	Gaziantep University	STATUS AND RESPECT OF THE PRESCHOOL TEACHERS IN TURKEY

PHOTO GALLERY



INTERNATIONAL INTERDISCIPLINARY CONGRESS OF WOMEN IN SCIENCE
January 13-14, 2023 / Sivas-TÜRKİYE
(THE PROCEEDINGS BOOK)
www.iksadkongre.com/women



INTERNATIONAL INTERDISCIPLINARY CONGRESS OF WOMEN IN SCIENCE
January 13-14, 2023 / Sivas-TÜRKİYE
(THE PROCEEDINGS BOOK)
www.iksadkongre.com/women



INTERNATIONAL INTERDISCIPLINARY CONGRESS OF WOMEN IN SCIENCE
January 13-14, 2023 / Sivas-TÜRKİYE
(THE PROCEEDINGS BOOK)
www.iksadkongre.com/women



INTERNATIONAL INTERDISCIPLINARY CONGRESS OF WOMEN IN SCIENCE
January 13-14, 2023 / Sivas-TÜRKİYE
(THE PROCEEDINGS BOOK)
www.iksadkongre.com/women



INTERNATIONAL INTERDISCIPLINARY CONGRESS OF WOMEN IN SCIENCE
January 13-14, 2023 / Sivas-TÜRKİYE
(THE PROCEEDINGS BOOK)
www.iksadkongre.com/women



INTERNATIONAL INTERDISCIPLINARY CONGRESS OF WOMEN IN SCIENCE
January 13-14, 2023 / Sivas-TÜRKİYE
(THE PROCEEDINGS BOOK)
www.iksadkongre.com/women



INTERNATIONAL INTERDISCIPLINARY CONGRESS OF WOMEN IN SCIENCE
January 13-14, 2023 / Sivas-TÜRKİYE
(THE PROCEEDINGS BOOK)
www.iksadkongre.com/women



INTERNATIONAL INTERDISCIPLINARY CONGRESS OF WOMEN IN SCIENCE
January 13-14, 2023 / Sivas-TÜRKİYE
(THE PROCEEDINGS BOOK)
www.iksadkongre.com/women



INTERNATIONAL INTERDISCIPLINARY CONGRESS OF WOMEN IN SCIENCE
January 13-14, 2023 / Sivas-TÜRKİYE
(THE PROCEEDINGS BOOK)
www.iksadkongre.com/women



INTERNATIONAL INTERDISCIPLINARY CONGRESS OF WOMEN IN SCIENCE
January 13-14, 2023 / Sivas-TÜRKİYE
(THE PROCEEDINGS BOOK)
www.iksadkongre.com/women



INTERNATIONAL INTERDISCIPLINARY CONGRESS OF WOMEN IN SCIENCE
January 13-14, 2023 / Sivas-TÜRKİYE
(THE PROCEEDINGS BOOK)
www.iksadkongre.com/women



INTERNATIONAL INTERDISCIPLINARY CONGRESS OF WOMEN IN SCIENCE
January 13-14, 2023 / Sivas-TÜRKİYE
(THE PROCEEDINGS BOOK)
www.iksadkongre.com/women



INTERNATIONAL INTERDISCIPLINARY CONGRESS OF WOMEN IN SCIENCE
January 13-14, 2023 / Sivas-TÜRKİYE
(THE PROCEEDINGS BOOK)
www.iksadkongre.com/women



INTERNATIONAL INTERDISCIPLINARY CONGRESS OF WOMEN IN SCIENCE
January 13-14, 2023 / Sivas-TÜRKİYE
(THE PROCEEDINGS BOOK)
www.iksadkongre.com/women



INTERNATIONAL INTERDISCIPLINARY CONGRESS OF WOMEN IN SCIENCE
January 13-14, 2023 / Sivas-TÜRKİYE
(THE PROCEEDINGS BOOK)
www.iksadkongre.com/women



INTERNATIONAL INTERDISCIPLINARY CONGRESS OF WOMEN IN SCIENCE
January 13-14, 2023 / Sivas-TÜRKİYE
(THE PROCEEDINGS BOOK)
www.iksadkongre.com/women



INTERNATIONAL INTERDISCIPLINARY CONGRESS OF WOMEN IN SCIENCE
January 13-14, 2023 / Sivas-TÜRKİYE
(THE PROCEEDINGS BOOK)
www.iksadkongre.com/women



INTERNATIONAL INTERDISCIPLINARY CONGRESS OF WOMEN IN SCIENCE
January 13-14, 2023 / Sivas-TÜRKİYE
(THE PROCEEDINGS BOOK)
www.iksadkongre.com/women



INTERNATIONAL INTERDISCIPLINARY CONGRESS OF WOMEN IN SCIENCE
January 13-14, 2023 / Sivas-TÜRKİYE
(THE PROCEEDINGS BOOK)
www.iksadkongre.com/women



INTERNATIONAL INTERDISCIPLINARY CONGRESS OF WOMEN IN SCIENCE
January 13-14, 2023 / Sivas-TÜRKİYE
(THE PROCEEDINGS BOOK)
www.ikongre.com/women



INTERNATIONAL INTERDISCIPLINARY CONGRESS OF WOMEN IN SCIENCE
January 13-14, 2023 / Sivas-TÜRKİYE
(THE PROCEEDINGS BOOK)
www.iksadkongre.com/women



INTERNATIONAL INTERDISCIPLINARY CONGRESS OF WOMEN IN SCIENCE
January 13-14, 2023 / Sivas-TÜRKİYE
(THE PROCEEDINGS BOOK)
www.iksadkongre.com/women

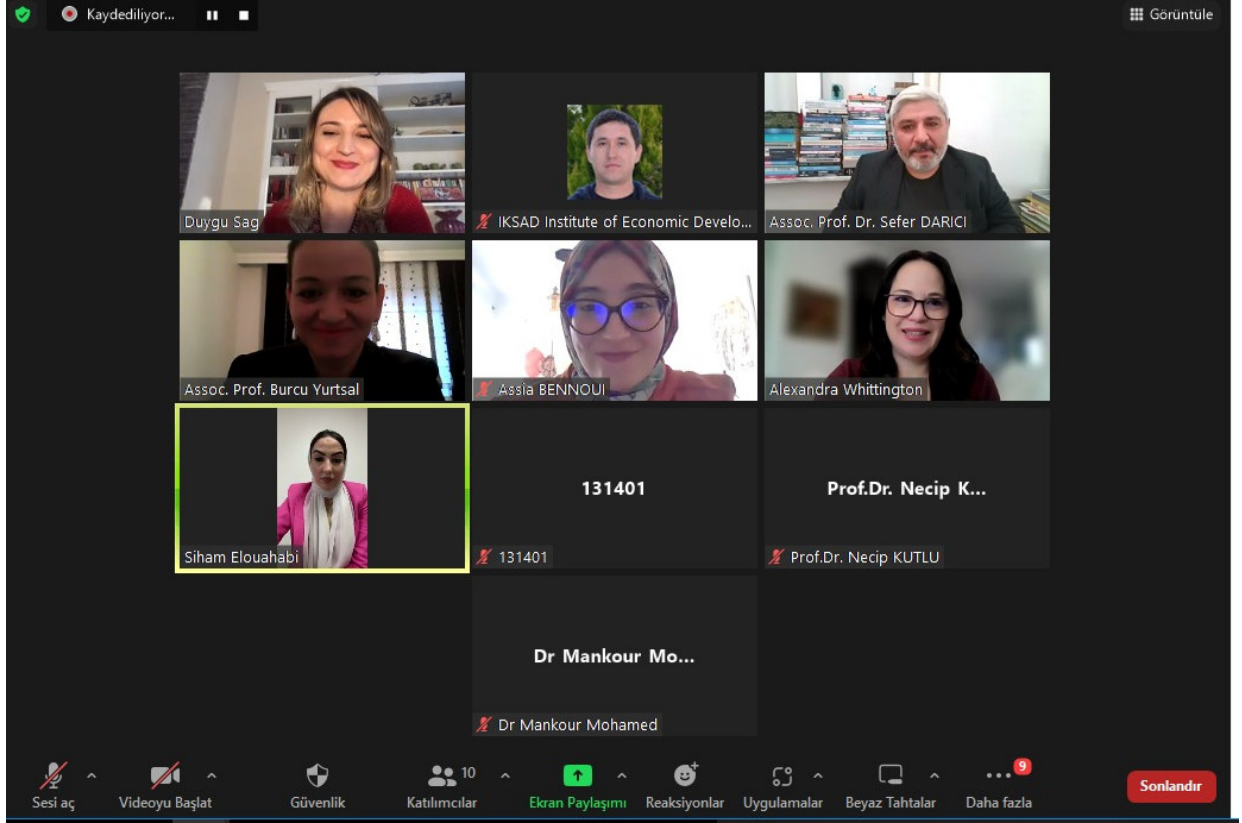

INTERNATIONAL INTERDISCIPLINARY CONGRESS OF WOMEN IN SCIENCE
January 13-14, 2023 / Sivas-TÜRKİYE
(THE PROCEEDINGS BOOK)
www.iksadkongre.com/women



INTERNATIONAL INTERDISCIPLINARY CONGRESS OF WOMEN IN SCIENCE
January 13-14, 2023 / Sivas-TÜRKİYE
(THE PROCEEDINGS BOOK)
www.iksadkongre.com/women

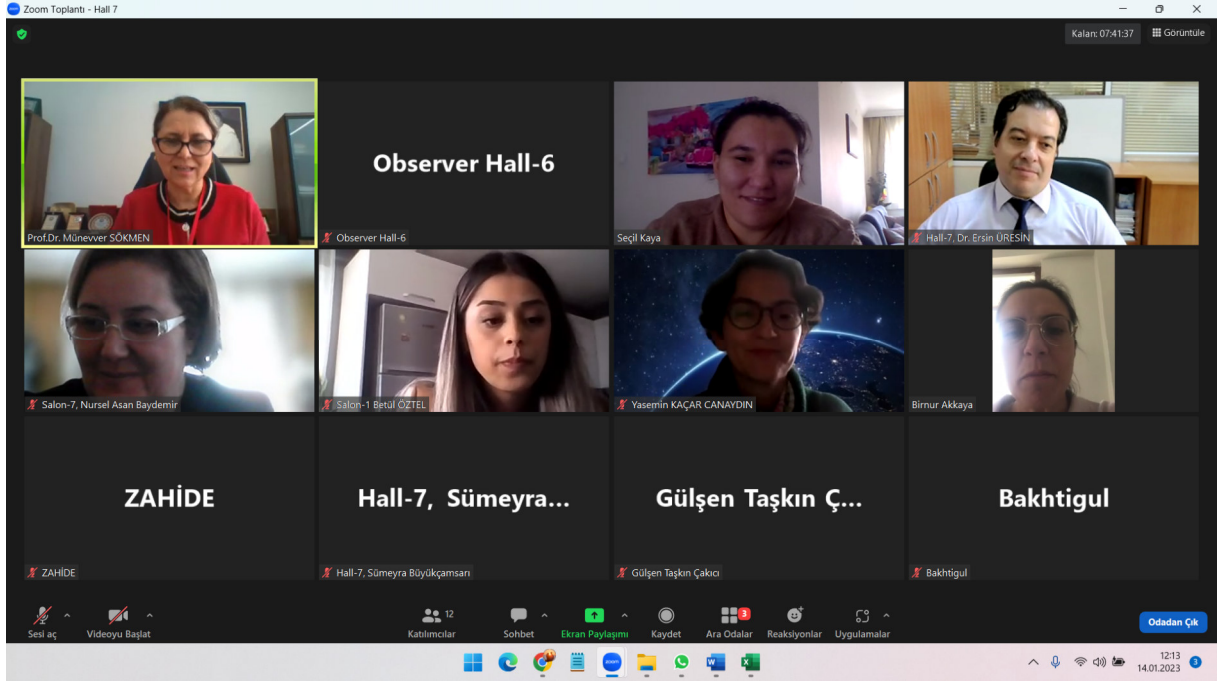

INTERNATIONAL INTERDISCIPLINARY CONGRESS OF WOMEN IN SCIENCE
January 13-14, 2023 / Sivas-TÜRKİYE
(THE PROCEEDINGS BOOK)
www.iksadkongre.com/women

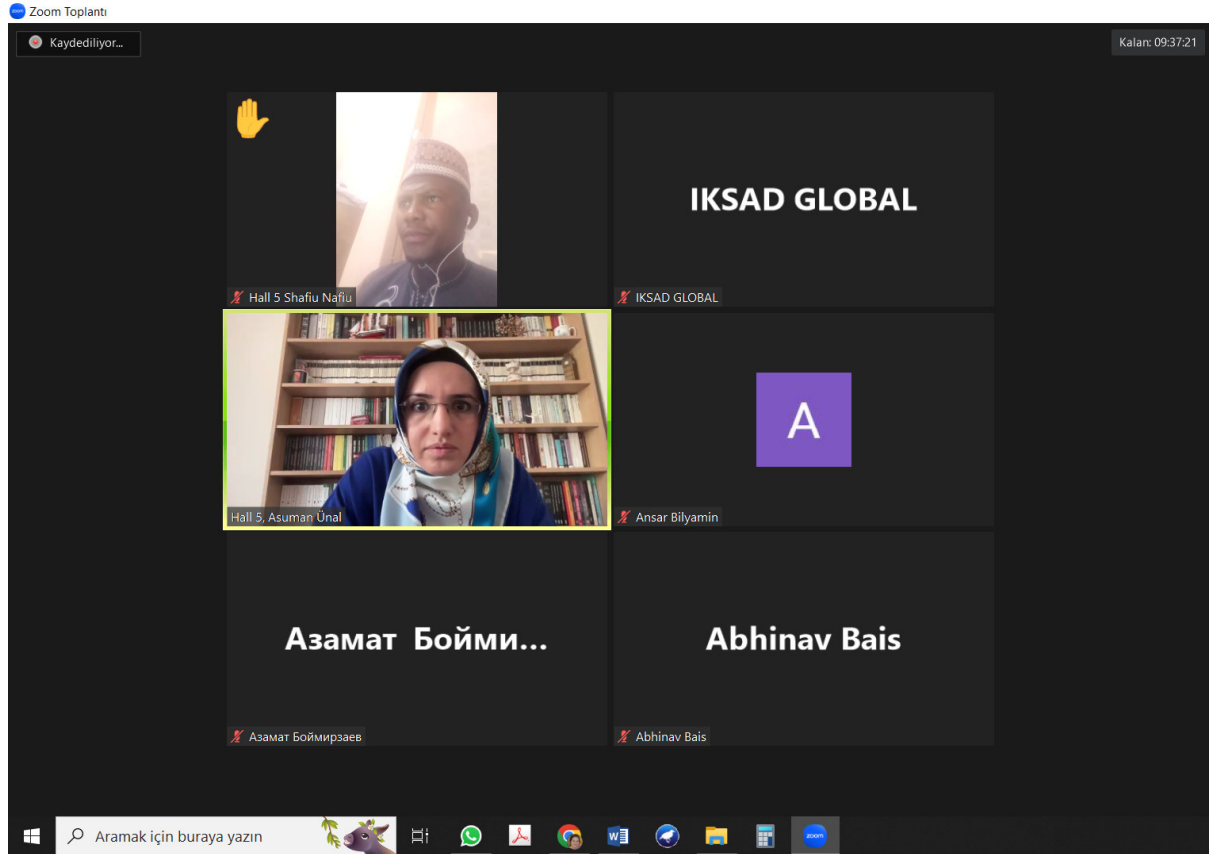

INTERNATIONAL INTERDISCIPLINARY CONGRESS OF WOMEN IN SCIENCE
January 13-14, 2023 / Sivas-TÜRKİYE
(THE PROCEEDINGS BOOK)
www.iksadkongre.com/women

CONTENTS

AUTHORS	PRESENTATION TITLE	NO
Büşra Nur ÇELİK Ezgi AĞADAYI	INVESTIGATION OF FACTORS AFFECTING MEDICAL ARTIFICIAL INTELLIGENCE READINESS AND ARTIFICIAL INTELLIGENCE ANXIETY LEVEL OF MEDICAL STUDENTS	1-2
Birnur AKKAYA Nurgül SARIAYDIN	USE OF ALBUMIN-IMPRINTED HYDROJELS THAT LINK DYE TO HUMAN SERUM FOR FAST QUALITATIVE ANALYSIS	3-11
Tunay KARAN	CYTOTOXIC EFFECT OF ORIGANUM VULGARE	12-16
Aysel ARSLAN	CURRICULUM AWARENESS LEVELS OF TEACHER CANDIDATES	17-28
Rukiye ASLAN Aysel ARSLAN	KNOWLEDGE LEVELS OF TEACHER CANDIDATES ABOUT INFECTIOUS DISEASES	29-38
Ayşe Hümeýra TAŞKIN KAFA Fatih ÇUBUK Rukiye ASLAN Mürşit HASBEK	THE EVALUATION OF THE PRESENCE OF INTESTINAL PARASITES IN THE STOOL SAMPLES OF PATIENTS WITH DIARRHEA BY DIFFERENT METHODS	39-40
Nuriye SARIAKÇALI	SOCIAL DIABETES AWARENESS	41-45
Münteha Zeynep KEMERLİ Hatice BEKÇİ Ayşegül ALTIPARMAK İrem ÖNAL	EFFECTS OF GLIPIZIDE, CINNAMON AND THEIR COMBINED USE IN DIABETES ON MOUTH WOUNDS CAUSED BY LONG-TERM COMPLICATIONS OF DIABETES	46-53
Seren ÇINAR	A BANDITRY MOVEMENT IN THESSALONIKI: BANDIT DIMITRI AND GANG	54-68
Zişan GÖŞEN	YAŞAR NEZİHE'S POEMS THAT ARE NOT INCLUDED IN THE BOOKS	69-86
Fatıma AYDIN	THE CONCEPT OF LOVE ACCORDING TO MEVLÂNÂ	87-95
Gülsemin MISIRLI	THE IMPORTANT ROLE AND CONTRIBUTIONS OF VASFIYE OZKOCAN TO TURKISH JOURNALISM AS THE FIRST TRAINED FEMALE JOURNALIST IN TURKEY	96-97

Özlem DEMREN	EXAMPLES OF TURK-CUMAN FELT ART IN HUNGARY AND AN EVALUATION ON SYMBOLIC ELEMENTS	98-99
Asuman ÇAPAR	THE EFFECTIVENESS OF HUMAN RIGHTS AND EQUALITY INSTITUTION OF TÜRKİYE IN THE FIGHT AGAINST MOBBING	100-117
Ahmet Utku ERDAYI Melike Elif SARIOĞLU	PROBLEMS OF WOMEN WORKING REMOTELY DURING THE CORONAVIRUS PANDEMIC: A QUALITATIVE STUDY ON CALL-CENTER WORKERS	118-131
Mustafa Hilmi BULUT Rumeysa ERSOY Behide TUĞRAN	FROM OUR FEMALE COMPOSERS NEVESER KÖKDES AND ITS WORKS	132-135
Maharramova Elmira	ATTITUDE TOWARDS MOTHER IN AZERBAIJANI LITERATURE	136-144
Elvan Yıldız	LEYLA ERBİL'S UNDERSTANDING OF ART IN THE CONTEXT OF MINOR LITERATURE	145-146
Şeyma KÖMÜRCÜOĞLU	DESCRIPTION OF A DISCUSSION ON ARISTOTLE'S DEFINITION OF TRAGEDIA	147-148
Tekmile PEKTAŞ	THE PLACE OF THE MAMELUK GUIDE, 'MAMELU', IN THE NARRATIVE OF BURGUNDIAN TRAVELLER-SPY BERTRANDON DE LA BROQUÈRE'S OVERSEAS VOYAGE	149-150
Banu GEBOLOĞLU	THE NATURE OF RECAIZADE MAHMUT EKREM'S COMPOSED POEMS	151-152
Afaq YUSİFLU	ABOUT WOMEN'S RIGHTS AND WOMEN'S PLACE IN THE SOCIETY IN THE 20TH CENTURY PUBLICISM	153-158
Kübra FIRTINA TOPCU	INVESTIGATION OF BRUCELLA SEROPREVALENCE IN AN ENDEMIC AREA BY BRUCELLA COOMBS GEL TEST	159
Büşra Dilara ALTUN Asım DUMLU	EVALUATION OF NASAL SEPTUM DEVIATIONS IN CHILDREN WITH AND WITHOUT CLEFT LIP AND PALATE USING CONE BEAM COMPUTED TOMOGRAPHY	160-161
Özlem ÖNER	OBSTRUCTIVE SLEEP SYNDROME AND COVID-19 IN THE INTENSIVE CARE UNIT: A CASE REPORT	162-163

Necati UCLER Serdal ALBAYRAK	THE COMPLICATIONS OF PERCUTAN VEREBROPLASTY: A CLINICAL STUDY	164-165
Necati UCLER	THE EVALUATION OF THE EFFECT OF WARFARIN USE IN PATIENTS WITH CHRONIC SUBDURAL BLEEDING	166-167
Büşra Dilara ALTUN Şahin ÖZEN Asım DUMLU	EVALUATION OF TEMPOROMANDIBULAR JOINT PROBLEMS IN ELITE UNDERWATER ATHLETES	168-169
Pervin DEMİR Pınar YILMAZ EKER	THE EVALUATION OF ELECTRONIC SMOKING PATIENTS WITH SEPTORHINOPLASTY A ACCORDING TO THE ROY ADAPTATION MODEL: TWO CASE REPORTS	170-179
Tuğba BAYRAKTAR	FREEDOM OF SCIENCE IN TURKISH LAW	180-188
Muradiye ÇEVİKÇELİK	THE PRINCIPLE OF LEGALITY IN TERMS OF DISCIPLINARY OFFENSES AND PUNISHMENTS	189-199
Muradiye ÇEVİKÇELİK	THE PRINCIPLE OF GIVING REASONS IN TURKISH ADMINISTRATIVE LAW IN THE LIGHT OF THE DECISIONS OF THE COUNCIL OF STATE	200-204
Sevda BORA ÇINAR	WOMEN'S REPRESENTATION ON COMPANY BOARDS IN THE CONTEXT OF GENDER EQUALITY, DIVERSITY, INCLUSIVITY AND SUSTAINABILITY	205-214
İlkay NOYAN YALMAN	ECONOMIC DEVELOPMENT AND WOMAN	215-226
Tuğba ÖZİŞİK	THE RELATION BETWEEN FOREIGN EXCHANGE RATE AND FOREIGN TRADE IN TÜRKİYE BETWEEN 2000-2022	227-235
Kübra COŞAR	SPATIAL ANALYSIS OF COVID-19 EFFECTS ON FEMALE LABOUR FORCE PARTICIPATION IN TÜRKİYE	236
Benyerou D Boudjenane N Baba Hamed S Mouadiah S Bouchareb Z	IMPACT STUDY OF MARINE SEDIMENT POLLUTION ON THE ALGERIAN WEST COAST	237-245

Karlybaeva B.P. Berdimbetova G. E.	SYNTHESIS AND CHARACTERIZATION OF CARBOXYMETHYLCHITOSAN FROM CYST ARTEMIA PARTHENOGENETICA OF THE ARAL SEA OF THE REPUBLIC OF KARAKALPAKSTAN	246
Orazova Sh.Sh. Berdimbetov G. E	SELECTION AND CHARACTERISTICS OF POLYSACCHARIDES OF CISTANCHE SALSIA	247
Usman Abdullahi Fatima Abubakar	PERFORMANCE OF SOME DURUM WHEAT VARIETIES AT KADAWA, KANO WITH LAKE CHAD RESEARCH INSTITUTE MAIDUGURI BORNO STATE OF NIGERIA	248-253
Nataliia Didenko Vira Konovalova Anastasiia Sardak	IMPACT OF SUSTAINABLE AGRICULTURAL PRACTICES ON CROP PRODUCTIVITY AND SOIL HEALTH	254
Siabi, M. A. Inusah, H.	EFFECT OF LEMON GRASS (CYMBOPOGON CITRATUS) TEA ON THE GROWTH AND HEALTH PERFORMANCE OF BROILER CHICKENS	255
H Ismaili Alaoui R Ziri	A FRAMEWORK PAYMENT FOR ECOSYSTEM SERVICES TO RECONSTITUTE FOREST AREAS CLOSED TO GRAZING IN THE IFRANE NATIONAL PARK (MOROCCO)	256
George Toader Daniela Trifan Alin-Ionel Ghiorghe Emanuela Lungu Leonard Ilie	THE INFLUENCE OF TECHNOLOGIES BASED ON ARTIFICIAL INTELLIGENCE IN THE MANAGEMENT OF AGRICULTURAL FARMS	257
Idayat O. Sholadoye Bitrus E. A Bridget Orekwu Ojobo	MODIFICATION OF LATERITIC SOIL BANANA LEAVES ASH	258
Mukaila El-Hussain Abdulrahman	USERS' PERCEPTIONS OF ECO-FRIENDLY PRINCIPLES IN THE DESIGN OF 3-STAR HOTELS IN MINNA, NIGERIA	259
Hafiza Mahnoor Asim Ayesha Mehmood Malik Memoona Rashid	ANALYTICAL STUDY TOWARDS A THERMAL APPROACH OF PHASE-CHANGE MATERIAL IN DRY & SEMI-ARID CLIMATE	260
Tharshinni Devi Shanmugam Elayaraja Aruchunan Zailan Siri	COMPACT FINITE DIFFERENCE WITH MODIFIED SOR IN SOLVING 2D POISSON EQUATIONS	261
Brahim Lejdel	DESIGN AND REALIZATION OF A DRONE FOR OPTIMIZING THE TRAJECTORY BETWEEN TWO POINTS	262
Marina Kurdadze Luka Kemoklidze Gedeven murjikneli	ADVANTAGE ANALYSIS OF SCRAMBLING CODE IN FEEDBACK SYSTEMS"	263

Ogundeji, A.A James, Tolulope. O Onwuka G.I Babyemi, A.W B. Shehu, SU Okeleke Ekele S.J	MODELLING THE PREDICTION OF NIGERIAN INSURANCES DATA	264
Violeta Leoreanu-Fotea	ALGEBRAIC HYPERSTRUCTURES AND CONNECTIONS WITH FUZZY SETS	265
B.DHANADEEPIKA Lingala NIHARIKA Putta SAMYUKTHA Ramineni JOSHICA Palakurla SINDHU	SMART SOLAR PANEL CLEANING SYSTEM	266
Vaibhav N. Mohare Alpana J. Asnani Abhinav G. Bais	IN SILICO STUDIES OF PYRANO[2,3-C] PYRAZOLES DERIVATIVES AS SELECTIVE SEROTONIN REUPTAKE INHIBITORS (SSRI)	267
Hassan, A. M. Usman, G. A. Bala, M. M. Mannir, M. S. Karfe, R. Y.	EFFECT OF AUTOCAD ON INDIVIDUALISTICS AND COOPERATIVE STRATEGIES ON STUDENTS' ACHIEVEMENT AND INTEREST IN BUILDING DRAWING IN TECHNICAL COLLEGES IN NIGER STATE	268-269
Ana Ruth Ulloa Pimienta	METACONOCIMIENTOS DE LOS ESTADOS EMOCIONALES DE ESTUDIANTES DE EDUCACIÓN SUPERIOR	270
Nor Shahriza Abdul Karim Samia Kouki	MACHINE LEANING MODEL FOR PREDICTING STUDENT SUCCESS: A SYSTEMATIC LITERATURE REVIEW	271
Sadaf Zaman Reem Mansour Muhammed Al Amri	AN INVESTIGATION STUDY ON THE DIFFICULTIES ENCOUNTERED BY ARAB INTERPRETERS DURING CONFERENCES ORGANIZED IN LIGHT OF SAUDI VISION 2030	272
Nechyporenko Valentyna Hordiienko Natalia Pozdnyakova Olena Chirko Tetyana	INFORMATION AND EDUCATIONAL SPACE: APPLICATION OF INNOVATIVE DIGITAL TECHNOLOGIES	273-276
Ogunrinbokun, Bamidele Emmanuel	FFECT OF OVERPOPULATED CLASSROOM ON THE ACADEMIC PERFORMANCE OF JUNIOR SECONDARY SCHOOL STUDENTS AT KOSOFE AREA IN LAGOS STATE, NIGERIA	277
Mairaj Fatima Memon	TRADITIONAL EMBROIDERY ON BAMBOO CHIKS IN HYDERABAD AND HALA SINDH	278
Ersin ÜRESİN Abdullah Zahid TURAN	A NEW APPROACH TO EMISSION CONTROL: PLASMA TECHNOLOGIES	279-287

Gülşen TAŞKIN ÇAKICI Seçil KAYA	RELEASE AND KINETICS OF 5-FU FROM 5-FU LOADED PVA/HPMC BIOCOMPATIBLE MEMBRANES	288-297
Sevgi DURNA DAŞTAN Sümevra BÜYÜKÇAMSARI Taner DAŞTAN	APITHERAPY AND POLEN	298-299
Sevgi DURNA DAŞTAN Şeyda KAYA Sultan ERKAN Taner DAŞTAN	IN SILICO INVESTIGATION OF THE EFFECTS OF PHYTOCOMPONENTS OF CALENDULA OFFICINALIS L. PLANT ON CYCLOXYGENASE-2 ENZYME	300-301
Yasemin KAÇAR CANAYDIN Simge ÖZER Gamze BENDEŞ Zahide YAPUCU Gonca ŞANDA Ayşenur PALİTLİ Esin SOYDUGAN	PHOTOMETRIC MODELING OF THE ECLIPSING BINARY STARS V396 CAS AND CW ERI	302-311
Nursel AŞAN BAYDEMİR	BAT OF TURKEY	312-313
Nacer Hamza	REVIEW OF NORM DISTRIBUTION AND BEHAVIORS IN PRODUCED WATER FROM OILFIELD INDUSTRIES	314
Betül ÖZTEL Aydın İZGİ	APPROXIMATION PROPERTIES OF THE GENERALIZED q-SZASZ-MIRAKYAN- KANTOROVICH LINEAR POSITIVE OPERATOR	315
Gülser YARDIM	III. MUSTAFA'S ONE MONTHLY CEYB-I HUMÂYÛN BOOK	316-328
Rahşan TOPTAŞ	DIYARBAKIR INDUSTRIAL SCHOOL, A SCHOOL CONTRIBUTING TO THE EDUCATION OF THE CITY IN THE OTTOMAN PERIOD	329-330
Ayfer KEÇECİ	ANXIETY AND DISCLOSURE THE VERITY OF MONA HATOUM	331-332
K. Çiğdem YILMAZ	SUFFRAGE THEATRE in GREAT BRITAIN	333-341
Sinan GÜLEÇ	OMER b. AN EXAMINATION OF THE OFFICIAL MUSHAF-RELATED SUBJECTS OF MUSTAFA'S WORK TITLED "RISALE F'IL-KIRÂA"	342
Asiye TIĞLI	A COMPARATIVE APPROACH TO THE CREED DIFFERENCES BETWEEN IMAMIYYA AND ISMAILIYYA SHIA	343-350
Gülşüm TURHAN	WOMEN'S PROBLEMS AND SOLUTIONS IN THE CONTEXT OF THE RELATIONSHIP BETWEEN THE PROBLEM OF EVİL AND HUMAN	351-361

Ayşe Sıdıka OKTAY Vildan KORUCU	HÜSEYİN REMZİ'S VIEWPOINTS ON WOMEN, A MORAL THINKER AND CONSTITUTIONALIST INTELLECTUAL	362-363
Filiz ARICAK	USING APPLICATIONS PARALLEL TO TECHNOLOGY IN OCCUPATIONAL HEALTH AND SAFETY: VIRTUAL REALITY	364-365
Pınar PORTAKAL	BIBLIOMETRIC ANALYSIS OF REPELLENT SUBSTANCES IN TICES	366-373
Ayşegül SARIOĞLU KEMER Mükerrem KABATAŞ YILDIZ	DETERMINATION OF THE EFFECTS OF MOBBING ON HOPE LEVELS OF NURSES: A FACTORIAL DESIGN STUDY	374-375
Esra BULUT ATALAY	TARGETING THE REPROGRAMMED METABOLIC PATHWAYS IN CANCER	376-383
Samet KOCABAY Sümeyye İdil ÇELİKKAYA Birnur AKKAYA	VITEXIN-GLUCANSUCRASE AND METFORMIN-GLUCANSUCRASE COMPLEX STUDY TO INVESTIGATE THE BINDING PROPERTIES IN GLUCOSE PROCESSING ENZYME FAMILY	384-385
Melisa ÖÇBE Mehmet Oğuz BORAHAN	MAGNETIC RESONANCE IMAGING OF MENTAL FORAMEN AND ACCESSORY MENTAL FORAMINA	386-387
Melisa ÖÇBE Büşra Dilara ALTUN Mehmet Oğuz BORAHAN	EVALUATION OF DENTAL ANOMALY INCIDENCE IN PATIENTS WITH GENETIC DISORDERS	388-389
Haluk SEÇKİN	WOMAN, ACHIEVED "GOOD MOTHER" TITLE IN CAREER WITH UNIVERSITY OF LIFE MODEL FOR ACADEMICS; İFAKAT SEÇKİN	390-403
Mehdizadeh Gulshan Kamal kızı	PROMOTION OF NATIONAL SPIRITUAL VALUES IN PRIMARY CLASSES (Based on 4th grade Azerbaijani language textbook)	404-408
Nalan GÜL BAYIR Menekşe Seden TAPAN BROUTIN Hatice Kübra GÜLER SELEK	ANALYSIS OF MATHEMATICS WRITTEN EXAMS ACCORDING TO MATH TAXONOMY	409-410
Zöhre KAYA Mehveş Duru DENİZ Ferdî YAĞAN	THE EFFECT OF LIFE SKILLS DEVELOPMENT PSYCHO-EDUCATION PROGRAM ON PSYCHOLOGICAL RESILIENCE LEVELS OF ADOLESCENTS	411-421
Tuğba PÜRSÜN Ayşenur ARAT ODACI	DETERMINING PRESCHOOL TEACHERS' EARLY MATHEMATICS KNOWLEDGE AND CLASSROOM PRACTICES	422-436

Tuğba PÜRSÜN Zehra ATBAŞI	COMPARISON OF SKILL AND PERFORMANCE BASED TECHNIQUES IN DEVELOPING READING COMPREHENSION	437-445
Nazile Abdullazade	ABOUT THE INFLUENCE AND PERSONALITY OF HIGH SCHOOL TEACHER BY HEYDAR ALIYEV	446-447
Betül ÇEPNİ ŞENER Engin COŞKUN	A RESEARCH ON SKEPTICAL TENDENCIES TO SOCIAL NETWORK SITE ADVERTISEMENTS AND USER'S DEMOGRAPHIC CHARACTERISTICS	448-449
Nabila Sher Murad A. Mubarak Hafsa Zafar Rubina Nazli Mashal Zafar	EFFECT OF LIPID-BASED MULTIPLE MICRONUTRIENTS SUPPLEMENTATION IN UNDERWEIGHT PRIMIGRAVIDA PRE- ECLAMPTIC WOMEN ON MATERNAL AND PREGNANCY OUTCOMES: RANDOMIZED CLINICAL TRIAL	450-451
Balasubramani G L Rinky Rajput Manish Gupta Pradeep Dahiya Jitendra K Thakur Rakesh Bhatnagar Abhinav Grover	STRUCTURE-BASED DRUG REPURPOSING TO INHIBIT THE DNA GYRASE OF MYCOBACTERIUM TUBERCULOSIS	452
Aminu Isyaku Nuraddeen Bello Ahmad Kamaludeen Usman Ashiru Ibrahim	MOLECULAR IDENTIFICATION OF Plasmodium falciparum OBTAINED FROM MALARIA POSITIVE PATIENTS IN RANDOMLY SELECTED HOSPITALS WITHIN KADUNA METROPOLIS	453
Major Gheorghe Giurgiu Manole Cojocaru	THE GUT-BRAIN-SKIN AXIS IN ACNE: IMPACT OF POLENODERM	454
Amina Mumtaz	EFFECT ON MEDICINAL VALUE OF SCHIFF BASE TRANSITION METAL COMPLEXES DERIVED FROM DRUG	455
Ghullam Haidar Mushtari Hamid. Parsa	EVALUATION OF HELICOBACTER PYLORI IN PATIENTS INVOLVED TO CHRONIC DYSPEPSIA	456
Djalel Eddine Gherissi	MALE REPRODUCTIVE ACTIVITY ASSESSMENT BY QUANTITATIVE MICROSCOPIC IMAGE ANALYSIS IN SAHRAOUI ALGERIAN CAMEL BULLS	457
Ansar Bilyamin Adam Aminu Ado Kaugama Bello Garba Yaro Garindo Boro Aboh Mbo Joseph	PHYTOCHEMICAL SCREENING AND ANTIMICROBIAL ACTIVITY OF LEAF EXTRACT OF DIOSPYROS MESPILIFORMIS	458-461

Djellouli Amir Berredjem Yamina Hattab Zhour Khechai Mohamed Barbari Fateh	DISPOSAL OF AQUEOUS EFFLUENTS BY LOW-COST BIO ADSORBENTS	462
S.Sujatha Gurusamy Pandian Sreelal R.Sivarethinamohan	SEPARATION OF OIL MIXTURES FROM WATER USING HYDROPHOBIC- OLEOPHILIC & HYDROPHILIC- OLEOPHOBIC MATERIALS	463
Atika SOUALILI Salima ATTOUTI Mourad TERMOUL Benaouda BESTANI Mokhtar BENZEKRI Noureddine BENDERDOUCHE	CHEMICAL ACTIVATION EFFECTS ON THE PROPERTIES OF AN ADSORBENT DERIVED FROM LIGNOCELLULOSIC WASTE	464
Asuman Unal	FUNDAMENTAL PROPERTIES OF ANILINE AND ITS COPOLYMERIZATION WITH O-AMINOPHENOL	465
Shafiu Nafi'u Abdullahi Aliya Sulaiman Miko Ibrahim Ado Adamu Ansar Bilyamin Adam	HAEMATO-BIOCHEMICAL ALTERATIONS IN EXPERIMENTAL WISTAR RATS EXPOSED TO SMOKE OF PYRETHROID-BASED MOSQUITO COIL AND LOCAL MOSQUITO REPELLANTS	466
Oumria KOURAT Fodil HAMZAOU	STRUCTURAL STUDY OF A COMMERCIAL INSECTICIDE OF THE PYRETHROID FAMILY	467
Alpana J. Asnani Abhinav Bais	MOLECULAR DOCKING OF BIOLOGICALLY ACTIVE LIGAND FOR CALCIUM REGULATED Nav1.4 FOR ANTIEPILEPTIC ACTIVITY	468
Jyoti Sinha Vinod Kumar	ROLE OF GIRARDINIA DIVERSIFOLIA PLANTS LEAVES IN THE TREATMENT OF TYPE 2 DIABETES MELLITUS	469
Prasad A. Taile D.R Chaple Sapan K.Shah	SYNTHESIS CHARACTERIZATION AND EVALUATION OF ANTIMICROBIAL ACTIVITIES OF SOME NEW 3 INDOLE DERIVATIVES	470
Irina-Ana DROBOT	RELEVANCE OF VIRGINIA WOOLF TODAY	471-477
Shoa Fatima	THE CULTURAL WEALTH OF COLLECTION THE ALIGARH MUSLIM UNIVERSITY MUSEUMS HAS, AND IT'S SIGNIFICANCE	478
Gangesh Shah Gondwana	PRE-DRAVIDIAN KOYAS/KOITOOORS: MOTHER OF DRAVIDIAN LANGUAGES	479-486
Mohammad Jafar Chamankar	THE REASONS FOR THE IMPORTANCE OF THE PERSIAN GULF AND THE OMAN SEA IN IRAN'S FOREIGN POLICY	487

Manotar Tampubolon Fernando Silalahi Nelson Simanjuntak	A CRITICAL DISCOURSE OF THE TOBA BATAK WOMEN STATUS ON INHERITANCE	488
Manotar Tampubolon Fernando Silalahi Nelson Simanjuntak	RELIGIOUS FREEDOM IN INDONESIA: TESTING THE CONCEPT OF FREEDOM IN RELIGIOUS LIFE	489
Raghad Nassif Jassim Mohammad	IRAQI WOMEN AND SOCIETY	490-491
Maqsood Hayat Asif Iqbal Mohsin Ahmad	IS CORPORATE SOCIAL RESPONSIBILITY A UNIVERSAL PHENOMENON?	492-508
Eyitayo Olufunmilayo AKINYEMI	RELATIONSHIP BETWEEN LIVING-IN MOTHERS IN-LAW AND CHILDREN SPOUSES: IMPLICATIONS FOR FAMILY LIFE EDUCATION	509
Harpreet Kaur	GENDER INCLUSIVITY AT WORKPLACE	510
Lamia Gasimzade	WOMEN'S CONTRIBUTION TO STEM DEVELOPMENT	511
Eliana Ibáñez-Arancibia Patricio De los Ríos-Escalante	THE ROLE OF SOCIAL AND SPACE- TEMPORARY CONDITIONS ON THE RESEARCH AND OBJECT OF STUDY RELATIONSHIP	512
Vita Stige-Skuskovnik	WHY TO DEFINE CHILDLESSNESS AS A DIVERSITY DIMENSION?	513
AKINTOLA Akinwumi Kabir AKINTOLA Kafayat Adenike	ANALYSIS OF COVID-19 PANDEMIC ON TRAVEL BEHAVIOUR OF COMMUTERS IN IGBOORA	514-524
Wambai, A.A Sabo, E Mahmood, H.U Bashir, B.M	CONTRIBUTIONS TO HOUSEHOLD WELLBEING AMONG FEMALE PASTORALISTS SPOUSES IN TARABA STATE, NIGERIA	525
Alina Solnyshkina	SOCIAL WORK WITH WOMEN: HISTORY AND MODERN PERSPECTIVE	526-529
Melike İLERİSOY	RELIGIOUS EXPERIENCE AND COUPLE RELATIONSHIP	530-531
Rumeysa DURAK Haydeh FARAJİ	EXAMINING THE RELATIONSHIP BETWEEN CHILDHOOD TRAUMAS AND SELF- SILENCING	532-533
Meryem Cemile ÖĞÜR Aylin CAN Mihriban ULUCAN Özlem DOĞAN YÜKSEKOL	THE EFFECT OF GLASS CEILING SYNDROME ON FEMALE ACADEMICIANS	534-540

Meryem Cemile ÖĞÜR Aylin CAN Mihriban ULUCAN Özlem DOĞAN YÜKSEKOL	MARITAL RELATIONS AND SOCIAL PERSPECTIVE	541-546
Ayşe Nur YILMAZ Sümeyye ALTIPARMAK	THE EFFECT OF GLASS CEILING SYNDROME ON THE CAREER PLANNING AND DEVELOPMENT PROCESS OF WOMEN	547-553
Sümeyye ALTIPARMAK Ayşe Nur YILMAZ	OBSTACLES FACED IN THE CAREER PROCESS AND THEIR REFLECTIONS TO WOMEN'S WORKING LIFE	554-561
Hatice KIRMACI	THE DIFFERENCE BETWEEN JUDGEMENT OF PERCEPTION AND JUDGEMENT OF EXPERIENCE IN KANTIAN PHILOSOPHY	562-568
Neslihan ERSOYAK Perihan YOLCI ÖMEROĞLU	FOOD WASTE MANAGEMENT, SUSTAINABLE APPROACHES AND FOOD WASTE	569-581
Handan Sabriye YAMAN	FROM THE BAUHAUS SCHOOL OF DESIGN TO THE PRESENT FEMALE INDUSTRIAL DESIGNER	582-589
Tuğba KALIN Özge ÖZTÜRK Seda HATİPOĞLU	TRIP GENERATION AND IMPACT ANALYSIS	590-594
Priya Choudhary Samreen naz Swati Jain	MEDIATING EFFECT OF RESILIENCE ON SPIRITUALITY AND PSYCHOLOGICAL DISTRESS AMONG ELDERLY PEOPLE	595
Shilpi Bhat Swati Mittal Smriti Sinha	EMOTIONAL INTELLIGENCE AND COVID-19 PANDEMIC. LONGITUDINAL STUDY IN INDIAN MEDICAL UNDERGRADUATE STUDENTS	596
Atallah Alenezi Isabelita N. Pandaan Ramon Perley M. Pandaan	APPLIED MEDICAL STUDENTS ATTITUDES TOWARD MENTAL HEALTH PROBLEMS: A CROSS-SECTIONAL STUDY IN SAUDI ARABIA	597
Linh Ngoc Le Trang Thi Huynh	MENTAL WELLBEING OF LIBRARIANS IN VIETNAM: FROM MID-COVID TO THE NEW NORMAL	598-609
N.S Tibane O.D. Makinde R.L. Monaledi	DYNAMICS OF COVID-19 DISEASE AND ITS ECONOMIC IMPLICATIONS	610
Ruslan Martinov	DONATION TO FOOD BANKS AS SOCIAL CORPORATE RESPONSIBILITY AND FOOD WASTE MANAGEMENT	611
Abdulkadri Toyin Alabi Saheed Olanrewaju Issa	THE ENHANCEMENT OF FINANCIAL REPORTING QUALITY VIA AUDIT COMMITTEE ATTRIBUTES: EVIDENCE FROM LISTED OIL AND GAS FIRMS IN NIGERIA	612

M. Tavakol	BRAIN DRAIN: INTERNAL AND EXTERNAL FACTORS	613
Sintayehu Assefa Yirga	EFFECT OF EMOTIONAL INTELLIGENCE ON EMPLOYEE PERFORMANCE: EVIDENCE FROM GARMENT ENTERPRISES IN ETHIOPIA	614
Zülal ASANATUCİ	EXAMINATION OF THE DAILY LIFE PRACTICES OF HEADSCARVED WOMEN IN THE CONTEXT OF LEISURE TIME	615-616
Zülal ASANATUCİ	LEISURE TIME AND CONSUMPTION	617-618
Özlem KUŞLU	COMPARISON OF TÜRKİYE AND SOME EU MEMBER STATES AND CANDIDATE COUNTRIES WITHIN THE FRAMEWORK OF UN SUSTAINABLE DEVELOPMENT GOAL NO 5	619-628
Cemile UZUN	A REVIEW ON THE TERM “GENDER”	629-639
Hacer AKER Leyla Nur ÇEVİK	CINEMA, GENDER, GRADUATE THESES AND WOMEN ACADEMICS: “EQUALITY WILL DO US ALL GOOD!”	640-654
Yeliz YEŞİL Esra SARAÇ	ACTIVITIES TO ENSURE THE CONTINUATION OF WORKING MOTHERS IN WORK LIFE	655-656
Aslıhan KAPLAN ARIK	ELIMINATION OF INEQUALITY IN WOMEN’S PARTICIPATION IN THE POLITICAL AREA: IMPLEMENTATION OF GENDER QUOTAS	657-658
Yağmur TOKATLIOĞLU	GENDER-BASED WAGE DISCRIMINATION BY OCCUPATIONS, ECONOMIC ACTIVITIES, AND REGISTRATION STATUS IN TÜRKİYE: OAXACA-BLINDER DECOMPOSITION	659
Gwaison Panan Danladi Mwolchet Helen Shekara Mwolchet Pokyes Shekara	PERCEPTION AND ATTITUDE OF MEN TOWARD INFERTILITY IN VWANG COMMUNITY OF JOS SOUTH LOCAL GOVERNMENT , PLATEAU STATE, NIGERIA	660-671
Aminu Isyaku Nuraddeen Bello Ahmad Kamaludeen Usman Ashiru Ibrahim	MOLECULAR IDENTIFICATION OF Plasmodium falciparum OBTAINED FROM MALARIA POSITIVE PATIENTS IN RANDOMLY SELECTED HOSPITALS WITHIN KADUNA METROPOLIS	672

Mansooreh Ezzati Masoumeh Bagheri-Nesami Javad Setareh Mahmood Moosazadeh Fatemeh Espahbodi Nadali Esmaceli Ahangarkelai	COMPARING THE EFFECTS OF ACUPRESSURE AND CLONAZEPAM TABLETS ON THE SLEEP QUALITY OF HEMODIALYSIS PATIENTS	673-674
OLAITAN, Abiodun Josiah BAJULAYE, Albert Ajayi OLAJUWON, Mistura Ojuolape AKINOLA, Christiana Boluwatife	THE PREVALENCE OF URINARY TRACT INFECTION STRAINS AMONG PREGNANT WOMAN WITH ESCHERICHIA COLI IN LAGOS STATE, NIGERIA	675
Geisa Colebrusco de Souza Goncalves Mariana Cabral Schweitzer Andreia Cristina Feitosa do Carmo Patrícia Bover Draganov	MODELS OF SERVICES AND COSTS RELATED TO HOME CARE: A SCOPING REVIEW	676-677
Mariana Cabral Schweitzer Geisa Colebrusco de Souza Gonçalves Andreia Cristina Feitosa do Carmo	INITIATIVES TO PROMOTE EMOTIONAL INTELLIGENCE IN ADOLESCENTS AND SUICIDE PREVENTION: A SCOPING REVIEW	678
Tahereh Heidari Azar Jafari-Koulaee Hamideh Azimilolaty Majid Khorram Soraya Rezaei Abolfazl Hosseinnataj	RELATIONSHIP BETWEEN PERCEIVED STRESS AND QUALITY OF LIFE OF NURSES WORKING IN THE CARE WARDS OF PATIENTS WITH COVID-19	679-680
Rasheed Olatunde AJETUNMOBI Ismail Olaniyi MURAINA	COVID-19 VACCINATION CONTROVERSY AMONG NIGERIANS: ROLE OF SOCIAL MEDIA PLATFORMS	681
Mankour Mohamed, Miloudi Mohamed Merzoug Yahiaoui	STABILITY IMPROVEMENT OF AC GRIDS BY HVDC SYSTEMS	682
Mourad Boukhatem Ala Zerrouki Toufik Benmanssour	MODAL AND HARMONIC ANALYSIS BY FINITE ELEMENTS OF A CELLULAR MATERIAL COMPOSED BY A CROSS-SHAPED CELL	683
Usungurua, Enefiok Okon Victor Etok Udoh Aniekan Essienubong Ikpe	EXPERIMENTAL ANALYSIS OF COTTON SEED OIL EXTRACT AS POTENTIAL BRAKE FLUID FOR AUTOMOBILE APPLICATIONS	684
Mohammed Tihtih Jamal Eldin F. M. Ibrahim Irina Hussainova István Kocserha	FUNCTIONALITY AND ACTIVITY OF THE SOL-GEL PRODUCED CO AND FE CO-DOPED LEAD-FREE BTO FOR THERMO-OPTICAL APPLICATIONS	685
D.S.Samuvel Prem Kumar, M.E	ALUMINIUM METAL MATRIX COMPOSITES [ALMCC]	686
D.S.Samuvel Prem Kumar, M.E	PREDICTION OF WEDM PARAMETERS USING REGRESSION ANALYSIS AND MACHINE LEARNING ALGORITHMS FOR PROCESSING AL-MMC	687

T Vairam Sarathambekai	SECURE ELECTRONIC MEDICAL RECORDS SYSTEM USING BLOCKCHAIN CONSENSUS ALGORITHM	688
Marika Tatishvili Inga Samkharadze Mariam Tsitsagi	STRUCTURED DATA TO STUDY WIND VARIABILITY IN GEORGIA	689-698
Osarumwense P. O	SYNTHESIS, ANTI-INFLAMMATORY SCREENING OF 3-AMINO 5-METHOXYL-2-METHYL QUINAZOLINONE AND 6-METHOXYL-2-METHYL-AMINO-4H-BENZO[D][1,3]-OXAZINE-4-ONE	699
Thi-Hoang-Anh TRAN	WELLNESS TOURISM EXPERIENCES IN QUANG NINH PROVINCE, VIETNAM : EXPECTATIONS OF VIETNAMESE DOMESTIC TRAVELERS AND DEVELOPMENT STRATEGIES FOR THE POST-COVID 19 TOURISM RECOVERY	700-724
Akshaya. V L.R.K. Krishnan	THE RELATIONSHIP BETWEEN IN-STORE RETAIL CUSTOMER EXPERIENCE, AND EMPLOYEE MOTIVATION MODERATED BY THE IMPACT OF AI	725
Boglárka BOZÓKI Kitti Annamária BOGNÁR László VÉRTESY Anita BOROS	CHALLENGES AND PERSPECTIVE OF THE CIRCULAR ECONOMY IN EUROPE	726
AKINDE, Mukail Aremu. BAKO, Yusuf Adebola ARIJE, Kazeem Damola	PUBLIC EXPENDITURE AND AGRICULTURAL VALUE CHAIN IN NIGERIA: 1990-2020	727
Samuel Atsibha Gebreyesus Dos.Musayeva Nazakat Anar Mammadov	THE RELATIONSHIP BETWEEN GOVERNMENT EXPENDITURE AND ECONOMIC GROWTH EVIDENCED FROM FOUR EASTERN AFRICAN COUNTRIES	728-736
Yvesa Jusaj	DETERMINANTS OF BANK STABILITY IN WB6 FROM 2000 TO 2022	737-745
Valmir Zogaj	ECONOMIC GROWTH AND PUBLIC DEBT IN THE WB6 FROM 2000 TO 2022	746-753
Yatsenko Olha Zavadska Yuliia	ECONOMIC AND COMMERCIAL DIPLOMACY WITHIN GEOPOLITICALLY UNSTABLE GLOBAL ENVIRONMENT	754-761
Ihor Ponomarenko Volodymyr Pavlenko	USE OF DIGITAL MARKETING TOOLS IN THE WOMEN PRODUCTS MARKET	762-767

Mohsen Mohammadi Khyareh	THE IMPACT OF TOURISM ON ECONOMIC GROWTH: A CASE STUDY OF EMERGING COUNTRIES	768
Mohsen Mohammadi Khyareh	SOCIO-CULTURAL FACTORS AFFECTING WOMEN'S ENTREPRENEURSHIP IN MENA COUNTRIES	769
Andrii Aliluiko Viktor Sopiha Maria Aliluiko	THE CURRENT STATE AND FORECASTS OF TOURIST FLOWS IN UKRAINE	770
Pınar Açiksöz ALĞIN Hanife Esen AYGÜN	EXAMINATION OF PRIMARY SCHOOL SCIENCE CURRICULUM ACCORDING TO PARENTS' VIEWS WITHIN THE SCOPE OF STEM	771-772
Fatma KESİK	METAPHORICAL PERCEPTIONS OF TEACHERS ON THE CONCEPT OF FEMALE SCHOOL ADMINISTRATOR	773
Buse Nur DAĞCI Senem GÜRKAN	THE REFLECTIONS OF SOCIAL WORK DISCIPLINE ON PRIMARY SCHOOL EDUCATION: AN ANALYSIS ON THE SOCIAL STUDIES COURSEBOOKS	774-784
Zeynep İSMİ Senem GÜRKAN	EVALUATING THE SOCIAL WORK EDUCATION IN TURKEY IN TERMS OF GENDER EQUALITY	785-795
Derya Büşra ATEŞ Zehra KESER ÖZMANTAR	STATUS AND RESPECT OF THE PRESCHOOL TEACHERS IN TURKEY	796-809

TIP ÖĞRENCİLERİNDE YAPAY ZEKA HAZIRBULUNUŞLUĞU VE YAPAY ZEKA KAYGI DÜZEYİNE ETKİ EDEN FAKTÖRLERİN ARAŞTIRILMASI

Öğr. Büşra Nur ÇELİK

Sivas Cumhuriyet Üniversitesi, Tıp Fakültesi

ORCID: 0000-0002-9190-3330

Doç. Dr. Ezgi AĞADAYI

Sivas Cumhuriyet Üniversitesi, Tıp Fakültesi, Tıp Eğitimi Anabilim Dalı

ORCID: 0000-0001-9546-2483

ÖZET

Amaç: Tıp öğrencilerinin yapay zeka hazırbulunuşluğu ve yapay zeka kaygı düzeylerine etki eden faktörlerin araştırılmasıdır.

Gereç ve Yöntem: Sivas Cumhuriyet Üniversitesi Tıp Fakültesi 1,2,3. Sınıfta okuyan ve çalışmaya katılmayı kabul eden öğrencilere uygulandı. Evren büyüklüğü 790 öğrenci idi. Örneklem büyüklüğü %95 güven seviyesi ve %5 hata payı ile 259 olarak hesaplandı. Veri toplama aracındaki ilk 17 soru araştırmacılar tarafından literatür taramasıyla oluşturuldu, sonraki 21 soru YZ kaygı ölçeği (YZKÖ), diğer 22 soru ise YZ hazırbulunuşluk ölçeği (YZHÖ)'dir. Ölçeklerin yazarlarından e-posta yoluyla izin alındı. Araştırmada veriler öğrencilerden yüz yüze görüşme metoduyla toplandı. Veriler SPSS v22 paket programı ile değerlendirildi. Tanımlayıcı analizler, Student-T testi ve Tek yön ANOVA testi kullanıldı. $P<0,05$ anlamlı olarak kabul edildi.

Bulgular: Araştırmaya 290 öğrenci katılmıştır (Birinci sınıf: %37,2; İkinci sınıf: %32,4; Üçüncü sınıf: %30,3). Öğrencilerin %10,7 (n=31)'i YZ bilgi düzeylerini iyi, %65,9 (n=191)'u orta, %23,4 (n=68)'ü kötü olarak değerlendirdi.

YZHÖ puan ortalamaları $66,5\pm 15,6$ idi. Cinsiyet ile YZ hazırbulunuşluğu ya da YZ kaygı düzeyi arasında anlamlı farklılıklar saptanmadı (sırasıyla; $p=0,152$, $p=0,430$). Öğrencilerin okudukları sınıflara göre YZ hazırbulunuşluk düzeyleri ve YZ kaygı düzeyi benzerdi (sırasıyla $p=0,524$, $p=0,417$). Ailenin gelir durumunun ile hazırbulunuşluk ya da kaygı düzeyi üzerine etkisi saptanmamıştır (sırasıyla $p=0,273$, $p=0,795$). YZ hazırbulunuşluğu ile YZ kaygı düzeyleri arasında düşük düzeyde ters yönlü anlamlı bir ilişki saptandı ($r=-0.201$; $p=0.001$). Yapay zeka hakkında bilgisinin iyi olduğunu düşünenlerin hazırbulunuşluk düzeyi diğerlerine göre anlamlı derecede yüksek saptandı ($p<0,001$). Bilgisayarı olanların hazırbulunuşluk düzeyi olmayanlara göre daha yüksekti ($p=0,028$). Fakültede Tıbbi YZ dersi olması gerektiğini düşünenlerin ($68,1\pm 15,6$) hazırbulunuşluk düzeyi diğerlerinden ($59,1\pm 18,1$) anlamlı derecede daha yüksekti ($p=0,024$).

Sonuç: Hekimler hastalara yapay zeka teknolojisi uygularken ön planda olmalıdır. Çalışmamızda YZ hazırbulunuşluğu üzerine YZ bilgisi olması ve bilgisayar sahibi olmanın etkili olduğu bulundu. Ayrıca YZ hazırbulunuşluk düzeyi arttıkça YZ kaygısı azalmaktadır.

Anahtar Kelimeler: Yapay zeka, Tıp öğrencileri, Anksiyete, Hazırbulunuşluk

**INVESTIGATION OF FACTORS AFFECTING MEDICAL ARTIFICIAL
INTELLIGENCE READINESS AND ARTIFICIAL INTELLIGENCE ANXIETY
LEVEL OF MEDICAL STUDENTS**

ABSTRACT

Aim: The aim of this study is to investigate the factors affecting the artificial intelligence readiness and artificial intelligence anxiety levels of medical students.

Materials and Methods: It was applied to the students who were studying in Sivas Cumhuriyet University Faculty of Medicine class 1,2,3 and accepted to participate in the study. The universe size was 790 students. The sample size was calculated as 259 with a 95% confidence level and a 5% margin of error. The first 17 questions in the data collection tool were created by the researchers through a literature review, the next 21 questions are the AI anxiety scale (AIAS), and the other 22 questions are the medical AI readiness scale for medical students (MAIRS-MS). Permission was obtained by e-mail from the authors who the authors of scales. In the study, data were collected from the students by face-to-face interview method. The data were evaluated with the SPSS v22 package program. Descriptive analyses, Student's T test and One Way ANOVA test were used. $P < 0.05$ was considered significant.

Results: 290 students participated in the study (First year: 37.2%; Second year: 32.4%; Third year: 30.3%). 10.7% (n=31) of the students evaluated their AI knowledge level as good, 65.9% (n=191) as moderate, 23.4% (n=68) as bad.

The mean MAIRS-MS score was 66.5 ± 15.6 . No significant differences were found between gender and AI readiness or AI anxiety level ($p=0.152$, $p=0.430$, respectively). AI readiness levels and AI anxiety levels were similar according to the grades of the students ($p=0.524$, $p=0.417$, respectively). No effect was found between family income and the level of readiness or anxiety ($p=0.273$, $p=0.795$, respectively). A low-level, inversely significant correlation was found between AI readiness and AI anxiety levels ($r=-0.201$; $p=0.001$). The readiness level of those who thought that they had good knowledge about artificial intelligence was found to be significantly higher than the others ($p < 0.001$). The readiness level of those who had a computer was higher than those who did not have a computer ($p=0.028$). The readiness level of those who thought that there should be a Medical AI course in the faculty (68.1 ± 15.6) was significantly higher than the others (59.1 ± 18.1) ($p=0.024$).

Conclusion: Physicians should be at the forefront when applying artificial intelligence technology to patients. In our study, it was found that having AI knowledge and having a computer were effective on AI readiness. In addition, as AI readiness level increases, AI anxiety decreases.

Keywords: Artificial Intelligence, Medical Students, Anxiety, Readiness

İNSAN SERUMUNDAN HIZLI KALİTATİF ANALİZ İÇİN BOYA BAĞLAYAN ALBÜMİN BASKILI HİDROJELLERİN HAZIRLANMASI

Prof. Dr. Birnur AKKAYA

Cumhuriyet Üniversitesi, Fen Fakültesi, Moleküler Biyoloji ve Genetik Bölümü
ORCID: 0000-0003-1879-8965

Nurgül SARIAYDIN

Cumhuriyet Üniversitesi, Fen Fakültesi, Moleküler Biyoloji ve Genetik Bölümü

ÖZET

Son zamanlarda hastalıkların erken teşhisinde büyük önem taşıyan protein tespit yöntemlerine büyük önem verilmektedir. Bu yöntemler arasında boya bağlama ve protein baskılanmış polimerler (MIP'ler) en çok bilinen ve kullanılanlarıdır. Bu bilgilere dayanarak, mevcut çalışmada insan serum albümini (HSA) model protein olarak seçilmiştir. Biyolojik numunelerden çıplak gözle HSA tespiti için HSA'nın boya bağlama özellikleriyle HSA adsorplanmış MIP'ler kullanıldı. Bu amaçla öncelikle poliakrilamid hidrojel üzerine HSA baskısı yapıldı. Daha sonra protein tekrar bağlanması için adsorpsiyon izoterm ve kinetik çalışmaları yapılmıştır. Yeniden bağlanan (adsorplanan) HSA, boya uzaklaştırma prosedürüne gerek olmadan bradford reaktifi ile boyandı. Amacımız, hastalıkların erken teşhisi için yeni, hızlı, seçiciliği yüksek, maliyeti düşük, yarı kantitatif protein tespit yöntemine ulaşmaktır. Gelecekte bu yeni teknik, kantitatif protein tespiti için enzime bağlı immünosorbent analizine (ELISA) uyarlanmaya çalışılacaktır.

Anahtar Kelimeler: Bradford reaktifi, insan serum albümin, boya bağlama, moleküler baskılanmış polimerler.

USE OF ALBUMIN-IMPRINTED HYDROJELS THAT LINK DYE TO HUMAN SERUM FOR FAST QUALITATIVE ANALYSIS

ABSTRACT

Recently, much attention has been given to protein detection methods, which are of great importance in the early diagnosis of diseases. Among these methods, dye binding and protein-molecularly imprinted polymers (MIPs) are most known and used. Based on this knowledge, in the current study human serum albumin (HSA) is selected as a model protein. HSA adsorbed MIPs coupled by dye based on dye binding properties of HSA for detection in biological samples by naked eyes. For this purpose, first of all HSA was imprinted on polyacrylamide hydrogel. Then rebinded HSA was stained by bradford reagent without destaining procedure. After that, adsorption kinetic studies were performed for protein-dye binding. Our aim was to reach a new, rapid, high selective, low cost, qualitative protein detection method for early diagnosis of diseases. At the future this new technique will be used as adapted to enzyme-linked immunosorbent analysis (ELISA) for quantitative protein detection.

Keywords: Bradford reagent, human serum albumin, dye-binding, molecularly imprinted polymers.

GİRİŞ

Albümin, plazma basıncının korunması, beslenme dengesi, bağlanma ve farklı kimyasalların taşınmasında kritik öneme sahip bir kan plazma proteindir. Kan plazmasındaki veya vücuttaki diğer biyolojik sıvılardaki albümin konsantrasyonu da sağlık durumu ile bağlantılıdır. Çoğu durumda, serum albüminleri model proteinler olarak kullanılır (Roufegarinejad L., 2020).

İnsan serum albümini, insan karaciğeri tarafından üretilen bir grup plazma proteindir. HSA, çeşitli hidrofobik ligandlara bağlanan ve kan ozmotik basıncını koruyan bir polipeptit zincirinden oluşur (Hua J. ve ark. 2020). Kapiller membran geçirgenliğinin düzenlenmesi, ligand bağlanması ve taşınması ve serbest radikal yakalama gibi önemli işlevleri olan bir proteindir. Sağlıklı bir bireyin plazmasındaki toplam protein içeriğinin ~%55'ini oluşturur (Wang S. ve ark., 2021). Moleküler ağırlığı (MW) 66.4 kDa olan ve 583 kDa'dan oluşan kalp şeklinde küresel bir yapıya sahiptir. Farklı biyoaktif kimyasallar albümine bağlanarak vücutta dağılır ve çözünürlüğü düşük bileşiklerin çözünürlüğünü artırır. Bu nedenle, kimyasallar ve albümin arasındaki zayıf ve güçlü etkileşimler, vücuttaki etkilerini belirler. Farklı serum albümin türleri arasında, HSA araştırma, gıda ve ilaç endüstrilerinde yaygın olarak kullanılmaktadır (Roufegarinejad L., 2020). Bu nedenle, proteinlerin tespiti için biyosensör stratejilerinin geliştirilmesi, proteomik, tıbbi teşhis ve patojen tespitindeki uygulamalar için zorunludur (Stevenson D., 2017). Proteinlerin tespiti, ayrılması ve analizi için basit, etiketsiz ve hassas bir teknolojiye olan talep, özellikle son yirmi yılda ilgi odağı olmuştur (Roufegarinejad L., 2020).

Moleküler baskılanmış polimerler (MIP) 30 yıldır birçok alanda kullanım alanı bulmuş bir tekniktir. Kolay hazırlanması, düşük maliyeti ve yüksek seçicilik ve duyarlılığı ile kullanımı tercih edilmektedir. Proteinler gibi daha karmaşık makromoleküllerin tanınmasındaki gelişmeler daha yenidir. Baskılama, fonksiyonel monomerleri hedef molekül ile etkileşime girebilen yan gruplarla birleştirerek bir polimer jel matrisinde (örneğin ince film veya parçacıklar) bir bağlanma boşluğunun oluşturulmasını içerir. Baskılanmış polimerler, uygun monomerler, başlatıcı, çapraz bağlayıcı ve hedef proteinin birleştirilmesiyle sentezlenir. Polimerizasyonda, monomerler üzerindeki yan gruplar ve protein üzerindeki yüzey kalıntıları arasındaki etkileşimler, polimer jel yapısında "dondurulur". Polimerizasyondan sonra protein, şekil, boyut ve yan grupların konumu açısından hedef proteini tamamlayıcı boşluklar bırakarak polimer matrisinden uzaklaştırılır. Polimer bir protein çözeltisi ile etkileştirildiğinde, sadece hedef protein oluşan boşluğa bağlanır (Zayats M. Ve ark., 2014).

MIP'lerin çalışma prensibi, polimer matrisinde oluşturulan spesifik boşluk yapısı nedeniyle hedef molekülün seçici olarak tanınmasını içerir. Bu boşluklar üç adımda oluşturulur: (i) fonksiyonel monomer molekülleri, solüsyonda şablon molekülün etrafında önceden düzenlenir; (ii) oluşan kompleks, çapraz bağlayıcı monomerlerin varlığında polimerize edilir; ve son olarak (iii) şablon moleküller hazırlanan MIP'lerden çıkarılır. Son derece seçici moleküler boşluklar oluşturmak için ilk adım esastır. Bu ön hazırlık aralığı, kovalent bağların oluşumu yoluyla veya kovalent olmayan bağların kendi kendine birleşmesi yoluyla elde edilebilir (Cieplak M., Kutner W., 2016).

Moleküler baskılamada doğru polimerin seçimi en kritik faktörlerden biridir. Polimere yönelik birçok gereklilik uygulamaya özel olmakla birlikte, genel olarak uygulanabilir birkaç nokta vardır. En önemli gereksinim, monomerin şablonla etkileşime girebilen işlevsel gruplara sahip olmasıdır. Bu gruplar, yükler, dipoller, van der Waals etkileşimleri veya π etkileşimleri olarak kovalent olmayan etkileşimler oluşturan herhangi bir grup olabilir (Schirhagl, R., 2014). Fonksiyonel monomerin dikkatli seçimi, şablon ve substratlar ile tamamlayıcı etkileşimler sağlamak için en önemli konulardan biridir.

Kompleks oluşumunu ve dolayısıyla damgalama etkisini en üst düzeye çıkarmak için şablonun işlevselliğini tamamlayıcı bir tarzda (örneğin H-bağı vericisi ile H-bağı alıcısı) işlevsel monomerin işlevselliğiyle eşleştirmek çok önemlidir (Yan, H., ve Row, K. H., 2006). Seçicilik, baskılanmış polimerin sentezinde kullanılan çapraz bağlama maddesinin türü ve miktarından büyük ölçüde etkilenir. Moleküler baskılama ile uyumlu çok sayıda çapraz bağlayıcı bilinmektedir ve bunlardan birkaçı aynı anda şablonla kompleks oluşturabilme ve böylece fonksiyonel monomerler olarak işlev görme yeteneğine sahiptir (Yan, H., ve Row, K. H., 2006). Su bazlı polimerizasyon için, çapraz bağlayıcı olarak kullanılabilir nispeten az sayıda bileşik vardır, başlıca adaylar şunlardır: metilen-bisakrilamid (MBA), etilen bisakrilamid (EBA) ve N,N0 -bis-akrioloilpiperazin (BAP) (Whitcombe M.J. ve ark., 2011). Ayrıca baskılama yönteminin türüne bağlı olarak uygun çözücüler kullanılır. Çözücüler, polimerizasyon sırasında reaksiyon ısısını eşit yayarak, istenmeyen yan ürünlerin oluşumunu engellemekle görevlidir (Çorman M.E., 2014).

Poliakrilamid (PAM) jelin çok inert ve biyouyumlu olduğu bilinmektedir ve düşük çapraz bağlanma derecesine sahip PAM jeli, büyük proteinlerin içeri ve dışarı geçmesine izin veren yumuşak ve makro gözenekli bir yapıya sahiptir. Bu nedenle, bazı araştırmacılar proteinleri tutmak için düşük yoğunluklu çapraz bağlı PAM kullandılar, proteinleri çıkardıktan sonra, PAM jelleri şablon proteinler için mükemmel seçicilik göstermiştir. Fakat PAM monolitlerinde proteinlerin yakalanmasıyla ilgili iki sorun vardır: Birincisi, PAM jelinin derin kısımlarında hapsolmuş bazı proteinler başarılı bir şekilde çıkarılamaz, bu da özellikle bazı pahalı şablon proteinler için bir israfa neden olur. Diğeri ise PAM jelinin yumuşak dokusundan dolayı rejenerasyon özelliğinin zayıf olmasıdır; birkaç kez kullanım ve yıkama, jelin seçiciliğini kaybedecektir (Pang X., 2005).

Protein baskılamaya yönelik iki temel yaklaşım vardır; sert veya yarı sert polimerik malzemeler yapmak için nispeten yüksek derecede çapraz bağlama kullanımı veya hidratlı kalması gereken yumuşak hidrojel malzemeleri hazırlamak için daha düşük miktarlarda çapraz bağlama maddesi kullanmak (Whitcombe M.J. ve ark., 2011). Tamamen ya da bir kısmı hidrofilik polimer ağ yapının oluşturduğu ve çözücüsünün su olduğu koşullarda jel, hidrojel olarak adlandırılır. (Argun A., 2013).

Hidrojeller sıcaklık, pH, elektriksel alan ve çözücü kalitesi gibi özel dış uyaranlara hacimlerdeki önemli değişim ile cevap verebilmektedirler ve bu uyaranlara karşı kararlı yapısını koruyabilmektedir (Argun A., 2013). Matrisin şişmesine veya büzülmesine neden olan stimülasyona duyarlı bir monomer bileşeni ve elektrostatik etkileşimler yoluyla birçok noktada hedef moleküller için bir tutucu görevi gören küçük boyutlu fonksiyonel bir monomer bileşeni içerir. Sert bir matrise sahip geleneksel baskı polimerlerinin aksine, bu tip akıllı hidrojelde fonksiyonel grupların görece konumunu hidrojel matrisi uyarıcı tepkisi yoluyla kontrol etmek mümkündür. Yapıdaki esneklik, akıllı hidrojin elüsyon ve kütle transferi sorununun üstesinden gelirken şablon moleküllerin absorpsiyonunu ve salımını kontrol etmesini sağlar.

Albümin tahlili biyolojik bir laboratuvar rutin bir işidir. HSA'yı boyamak için kullanılan boyalar spesifik değildir. Globülinleri de renklendirirler. Bununla birlikte, boya bazlı yöntemler albümin tahlili için popülerdir. Albümin terapötik amaçla daha sık kullanılmaktadır. Bu bağlamda, HSA preparatlarının saflığının anlaşılması konusuna ciddi bir ilgi vardır (Banerjee D., 2020). Son zamanlarda albümin, biyolojik sıvıdan elektroforetik ayrılmayı takiben kağıt cihazlarda tespit edilir. Bromofenol mavisi (BPB) böyle bir amaç için kullanılmaktadır. Boya aksi takdirde idrarda albümin tespiti için kullanılır (Banerjee D., 2020).

Şu anda, yaygın olarak kullanılan protein nicel tayin yöntemlerinin ticari uygulamaları, Kjeldahl yöntemi, Biuret yöntemi, ultraviyole spektrometresi, Lowry yöntemi, Bradford yöntemi ve bikinkoninik asit (BCA) yöntemleridir (Jiazhen, Zhao, & Jiang, 2020).

Mevcut çalışmada, HSA moleküllerinin varlığında iyonlaşabilen gruplar içermeyen moleküler baskılı poliakrilamid hidrojeller kullanıldı. Ayrıca, HSA'nın baskılanmış polimere bağlanması araştırıldı. Bu amaçla kesikli sistem altında adsorpsiyon kinetiği ve adsorpsiyon termodinamiği çalışmaları yapıldı.

MATERYAL-YÖNTEM

Hidrojellerin Hazırlanması

13,5 µl Akrilamid (%40), 30 µl Metilenbisakrilamid (%2), 50 µl İnsan Serum Albümin (0,5 mg/ml) ve 2,5µl dH₂O eklenerek homojen çözelti hazırlandı. Çözelti 30 saniye vortekslendi. 2µ TEMED (%8) ve 2 µl APS (10%) eklendi. Kontrol grubu olarak, protein içermeyen NIP hidrojel oluşturuldu. Oluşturulan hidrojeller bir gece inkübasyona bırakıldı. Yapılacak tüm deneylerde 0,1 gram hidrojel kullanılmıştır.

Hedef Molekülün Uzaklaştırılması

Yöntem I. MIP hidrojeller (0,1g), 5 kez Tris (pH:7.4), 5 kez SDS-Asetik Asit (%10-%10) ve tekrar 5 kez Tris (pH:7.4) çözeltilerinden 1 ml kullanılarak yıkandı. Her yıkama aşamasında 1 dakika shakerlandı.

Yöntem II. Hazırlanan MIP jelleri (0,1g), 35°C'de 10 dakika boyunca sonikasyona tabi tutuldu. Hedef molekül uzaklaştırılması farklı jellerde sırasıyla; Asetik Asit (%10), SDS-Asetik Asit (%10-%10), NaCl (3M), metanol (%50), Tris (pH:7.4) çözeltileri ile ekstrakte edildi. Ekstraksiyonun ardından jelde boyanma gözlemlenmediği için SDS-Asetik Asit (%10-%10) ile devam edilmeye karar verildi.

Adsorpsiyon (Protein Yeniden Yükleme) Deneyleri

MIP ve NIP hidrojelleri üzerindeki sulu çözeltilerden HSA adsorpsiyon çalışmaları kesikli sistemde gerçekleştirilmiştir. Deneysel çalışmalardan önce hidrojeller 1 saat 5.0 mM fosfat tampon (pH 7.4) ile şişirilmiş ve adsorpsiyon sonrası 8000 rpm'de (25 °C, 30 dakika) santrifüj edilerek hidrojeller çözeltilerinden ayrılmıştır. Tüm adsorpsiyon deneyleri, şişirilmiş hidrojeller (ıslak ağırlık 0.1 g) (2 saat, 190 rpm) kullanılarak 5.0 mM fosfat tamponunda (pH 7.4) hazırlanan farklı konsantrasyonlarda HSA solüsyonları (5.0 mL) ile gerçekleştirildi. Bu süre sonunda mikroküreler adsorpsiyon ortamından uzaklaştırıldı.

MIP ve NIP mikroküreler üzerinde adsorbe edilen proteinin absorbans değerleri, adsorpsiyon öncesi ve sonrasında alınan çözeltilerin UV-VIS spektrofotometresi (Shimadzu, Tokyo, Japan, Model 1601) kullanılarak 595 nm'de ölçülmüştür. Daha sonra 0,1-1,0 mg/mL HSA konsantrasyon aralığında hazırlanan solüsyonların adsorpsiyon miktarı ile kalibrasyon eğrisi oluşturularak protein miktarı hesaplandı (Denklem 3.2).

$$Q = [(C_0 - C) V] / m \quad (3.2)$$

Burada Q, birim hidrojel miktarı (mg/g) başına adsorbe edilen madde miktarıdır; C₀ ve C, adsorpsiyon öncesi ve sonrası HSA solüsyonunun konsantrasyonu (mg/L); V, çözelti hacmidir (mL) ve m, kullanılan mikrokürenin ağırlığıdır (g).

Başlangıç HSA konsantrasyonunun, ortam pH'ının ve adsorpsiyon süresinin adsorpsiyon kapasitesi üzerindeki etkileri araştırıldı. HSA konsantrasyonu 0,05-1 mg/mL arasında değiştirilerek, başlangıç HSA konsantrasyonunun adsorpsiyon kapasitesine etkisi, 4,0-8,0 arasında değiştirilerek pH'ın adsorpsiyon kapasitesine etkisi araştırıldı ve beş kez tekrar kullanılabilirlik çalışması yapıldı.

120 dakika boyunca düzenli aralıklarla alınan protein çözeltilerinde adsorbe edilen HSA miktarları hesaplanarak zamanın adsorpsiyon kapasitesi üzerindeki etkisi araştırıldı.

Bu veriler kullanılarak hidrojelin HSA adsorpsiyonunun birinci ve ikinci dereceden kinetik bağıntıları türetilmiş ve grafikler çizilmiştir.

Bradford Boyama

NIP ve MIP poliakrilamid jelleri %10-50 ve %100 derişimlerinde Bradford Boyası-Asetat Tamponu (pH:5) içerisinde 10 dakika bekletildi. Boyamanın ardından 2 kez Asetat Tamponu (pH:5) ile yıkandı. NIP jellerde boyanma gözlenmezken, MIP jellerde boyanma gözlemlendi. %50 seyreltilmiş Bradford boyası kullanılmaya karar verildi.

SONUÇLAR VE TARTIŞMA

Moleküler baskılama için hedef molekül olarak HSA belirlendikten sonraki adım, ideal olarak spesifik olmayan etkileşimler ortaya koymadan yüksek afiniteli bağlanma bölgelerinin yaratılabileceği uygun bir polimer matrisinin seçilmesidir. Proteinler çok karmaşıktır ve yüklü amino asitler ve hidrofobik/hidrofilik bölgeler gibi yüzeylerinde birçok potansiyel tanıma bölgesine sahiptir. Bu, yüksek seçiciliğe sahip moleküler baskılı polimerlerin oluşturulmasını, baskılanmış hedef protein ile benzer yüke veya hidrofobik/hidrofilik yapıya sahip proteinlerle olası çapraz reaktivite nedeniyle zorlaştırır. Protein (template) ve polimer arasındaki seçici etkileşimden birkaç güçlü bağın sorumlu olduğu aprotik organik çözücülerdeki küçük moleküllerin aksine, sulu ortamda güçlü protein bağlayıcı bir polimer ağının oluşturulması için çoklu zayıf etkileşimlerin gerekli olduğu öne sürülmüştür. Hjertén ve çalışma arkadaşları, çeşitli proteinlerin (örneğin sitokrom C, hemoglobin, ribonükleaz, insan büyüme hormonu ve insan serum albümini) baskılı hidrojellerinin tasarımı için akrilamid (AAm) ve *N,N'*-metilen-bisakrilamidi (MBA) kullandı. Tipik olarak nispeten düşük bir çapraz bağ yoğunluğuna, yani toplam monomer miktarına göre %3 (a/a) sahip hidrojeller kullandılar. Poliakrilamid matrisi yüksüzdür ve polimer-şablon etkileşimlerinden hidrojen bağları ve dipol-dipol etkileşimleri gibi çoklu zayıf etkileşimlerin sorumlu olduğu varsayılır. Ek olarak, bir hedef proteinin yakınında monomerlerin polimerizasyonu, damgalanmış şablonun şekli ve boyutu ile ve önceden belirlenmiş bir oryantasyonda etkileşim bölgeleri ile bir boşluk oluşumuna yol açar.

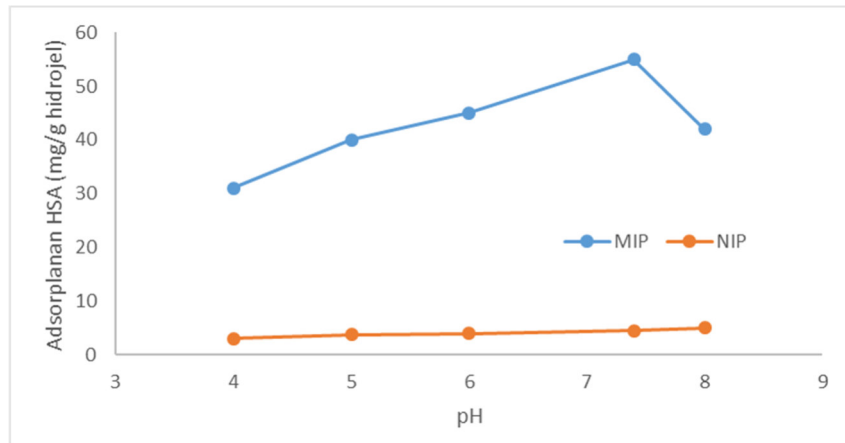

Şekil 1. pH etkisi.

Şekil 1 farklı tampon çözeltilerde hedef proteini uzaklaştırılmış MIP ve NIP hidrojellerine HSA adsorpsiyonuna etkisini göstermektedir. Maksimum bağlanma kapasitesinin 50 mM Tris tamponu (pH 7.4) kullanıldığında elde edildiği görülmektedir. NIP hidrojellerine kaydadeğer bağlanma olmadığı görüldü. Proteinlerin konformasyonel stabilitesinin, proteinin pI'sinin üzerinde anyonik tamponlar kullanılırsa (ve tersine, pI'nin altında katyonik tamponlar kullanılırsa) arttığı bilinmektedir.

pI'lerinde proteinler, NH_3^+ ve COO^- olarak var olan karboksil ve amid gruplarını içerir. Bununla birlikte pI'lerinin üzerinde, proteinler negatif yüklenir. Bu genel negatif net yük, daha uygun ve tamamlayıcı hidrojen bağı etkileşimlerini indükleyerek artan spesifik bağlanma ile sonuçlanır ve dolayısıyla bir Tris tampon (pH 7.4) sistemi tercih edilir (H.F. El-Sharif, 2017). Ayrıca baskılanan yapıdaki boşluklar tamamıyla baskılanan proteinin yapısı ve şekline uygun olmaktadır. Bu durum seçiciliğini artırmaktadır.

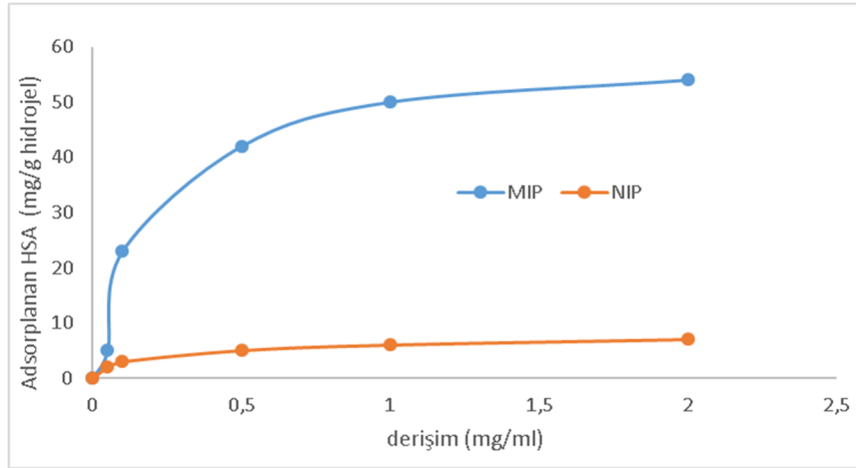

Şekil 2. Adsorpsiyon izotermi.

Şekil 2 HSA baskılanmış ve proteini uzaklaştırılmış MIP ve NIP hidrojellerine başlangıç derişimin etkisini göstermektedir. Farklı derişimlerde hedef protein ile etkileştirilen hidrojelere protein adsorpsiyonu 2.0 mg/ml derişiminde doygunluğa eriştiği görülmektedir. Maksimum adsorpsiyon kapasitesi 55 mg/g hidrojel olarak bulunmuştur.

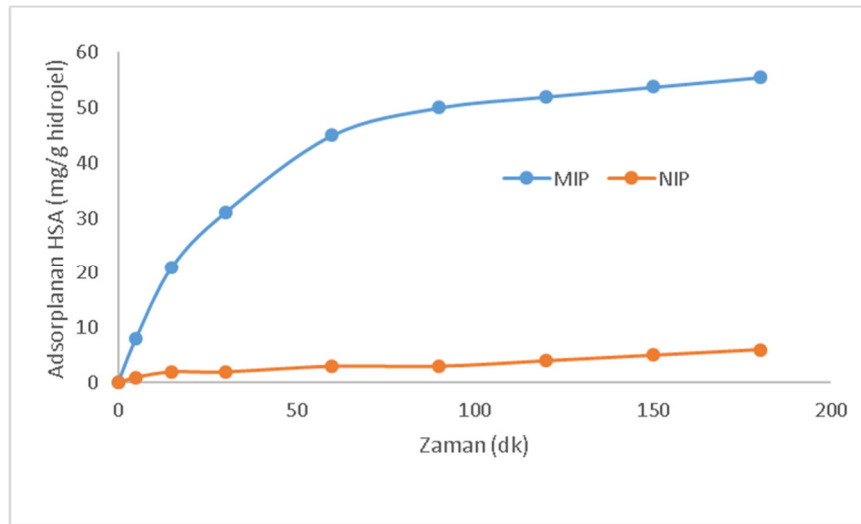

Şekil 3. Adsorpsiyon kinetik eğrisi.

Hidrojellerin hedef proteine bağlanması için dengeye erişim süresi hesaplanmalıdır. Yüksek oranda çapraz bağlanmış protein matrikse proteinin difüzyon hızı yavaştır. Bir proteinin hidrojele difüzyonunu ve dengeye ulaşmasını etkileyen birçok parametre vardır. Dolayısıyla dengeye erişim süresinin hesaplanması oldukça önemlidir. Baskılanmış poliakrilamid hidrojelere daha önce yapılan protein bağlama çalışmalarında farklı sonuçlar bulunmuştur.

Ou vd., dengeye erişim süresini lizozim baskılanmış poliakrilamid jellerde 30 dk. olarak bulmuşlardır (Ou SH vd., 2004). Denge erişim süresinin 2 saat, 10 dk veya tanımsız olarak sunulan başka çalışmalar da vardır (Hawkins, DM vd., 2005; Jainak DS, vd. 2009; Tov OY vd., 2010; Lu SL, VD., 2006). Bu çalışmada başlangıçta hızlı artış görülen adsorplanma 120. dakikada dengeye ulaşmıştır.

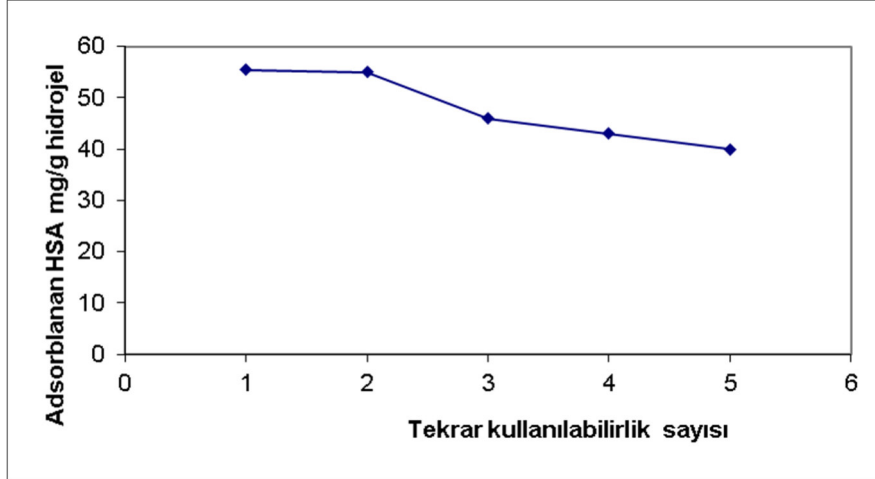

Şekil 4. Tekrar kullanılabilirlik sayısı.

HSA baskılanmış hidrojellerin yeniden kullanılabilirliğini göstermek için, adsorpsiyon/desorpsiyon döngüsü sulu bir HSA çözeltisinden aynı hidrojel kullanılarak beş kez tekrarlandı (Şekil 4). SDS:AcOH ile Beş döngüden sonra boncukların adsorpsiyon kapasitesinde %20 civarı düşüş gözlenmiştir.

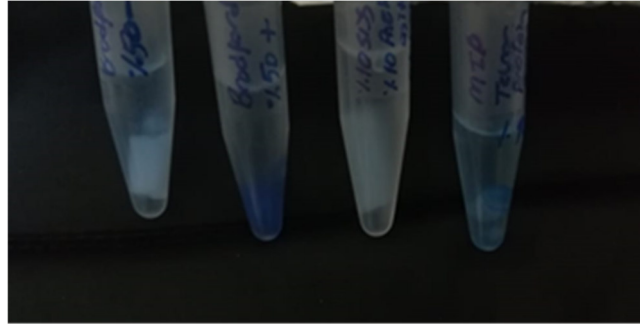

Şekil 51. NIP, MIP, ekstakte edilen MIP ve ekstraksiyonun ardından tekrar Human Serum Albumin (mg/ml) eklenen MIP hidrojellerinin görüntüsü.

PAM, büyük proteinlerin dağılmasına izin verebilen yumuşak ve ıslak makro gözenekli bir çerçeveye sahip biyoyumlu bir hidrojeldir. Polar solventlerde bile proteindeki peptit bağları ve PAM'ın amid fonksiyonel grupları arasında güçlü etkileşimlerin oluşması ana avantajdır (Roufegarinejad L., 2020).

Hjertén ve iş arkadaşlarının öncü çalışması, diğer araştırma grupları tarafından bir başlangıç noktası olarak kullanılmıştır. Hedef proteini (nötr) poliakrilamid hidrojellerden uzaklaştırmak için, protein özelliklerine (boyut, *pI*) bağlı olarak birkaç yöntem kullandılar.

Örneğin, sitokrom C, yüksek tuz (0,5 M) içeren bir çözelti ile yıkanarak uzaklaştırılırken, hemoglobin, albümin ve miyoglobulin için %10 SDS/%10 AcOH gerekliydi ve o zaman bile her iki proteinin izleri kalıcı olarak saptandı (yıkandıktan sonra jeller hafif kırmızı renkli kaldı) (Ellen Verheyen, 2011). Bu çalışmada SDS:AcOH kullanılarak olumlu sonuç alındı (Şekil 5).

KAYNAKLAR

Argun, A. (2013). Kendi Kendini Onarabilen Hidrofobik Modifiye Poliakrilamid Hidrojelinin Mekanik Özelliklerine Bileşenlerinin Etkisinin İncelenmesi (Doctoral Dissertation, Fen Bilimleri Enstitüsü).

Cieplak, M., & Kutner, W. (2016). Artificial Biosensors: How Can Molecular Imprinting Mimic Biorecognition?. *Trends In Biotechnology*, 34(11), 922-941.

Çorman, M. E. (2010). Moleküler Baskılanmış Nanopartiküllerin Hazırlanması, Karakterizasyonu Ve Lizozim Saflaştırılmasında Kullanılması (Master's Thesis, Adnan Menderes Üniversitesi, Fen Bilimleri Enstitüsü).

Çulha, S. (2014). İmmunoglobulin G Saflaştırılması İçin L-Lizin Baskılanmış Seçici Kriyojellerin Hazırlanması.

Dursun, E. M. (2015). Melamin Tanıma Bölgelerine Sahip Polimerlerin Sentezi Ve Karakterizasyonu.

El-Sharif, H. F., Stevenson, D., & Reddy, S. M. (2017). MIP-Based Protein Profiling: A Method For Interspecies Discrimination. *Sensors And Actuators B: Chemical*, 241, 33-39.

Erol, K. (2014). Yüzey Baskılama Yöntemiyle Seçici Ardor bentlerin Hazırlanması, Karakterizasyonu Ve Kromatografik Uygulamaları.

Gölen, İ. (2020). Çapraz Bağlı Akrilamid-Maleik Anhidrit Kopolimerlerinin Sentezi, Yapısal Analizleri Ve Hidrojel Özelliklerinin Araştırılması.

Jahanban-Esfahlan, A., Roufegarinejad, L., Jahanban-Esfahlan, R., Tabibiazar, M., & Amarowicz, R. (2020). Latest Developments In The Detection And Separation Of Bovine Serum Albumin Using Molecularly Imprinted Polymers. *Talanta*, 207, 120317.

Kartal, F. (2013). İnsan Serum Albümin Baskılanmış Eş Boyutlu Manyetik Poli (Glisidil Metakrilat) Partiküller.

Kumar, D., Bhattacharyya, R., & Banerjee, D. (2021). Pseudosterase Activity-Based Specific Detection Of Human Serum Albumin On Gel. *Talanta*, 224, 121906.

Lu, W., Wang, S., Liu, R., Guan, Y., & Zhang, Y. (2021). Human Serum Albumin-Imprinted Polymers With High Capacity And Selectivity For Abundant Protein Depletion. *Acta Biomaterialia*, 126, 249-258.

Pang, X., Cheng, G., Li, R., Lu, S., & Zhang, Y. (2005). Bovine Serum Albumin-Imprinted Polyacrylamide Gel Beads Prepared Via Inverse-Phase Seed Suspension Polymerization. *Analytica Chimica Acta*, 550(1-2), 13-17.

Schirhagl, R. (2014). Bioapplications For Molecularly Imprinted Polymers. *Analytical Chemistry*, 86(1), 250-261.

Whitcombe, M. J., Chianella, I., Larcombe, L., Piletsky, S. A., Noble, J., Porter, R., & Horgan, A. (2011). The Rational Development Of Molecularly Imprinted Polymer-Based Sensors For Protein Detection. *Chemical Society Reviews*, 40(3), 1547-1571.

Yan, H., & Row, K. H. (2006). Characteristic And Synthetic Approach Of Molecularly Imprinted Polymer. *International Journal Of Molecular Sciences*, 7(5), 155-178.

Kızılay, M. Y. (2006). Statik Işık Saçınım Tekniği İle Poliakrilamid Jellerinde İnhomojenitenin İncelenmesi (Doctoral dissertation, Fen Bilimleri Enstitüsü).

Hua, J., Jiao, T., Qiao, Y., Zhang, S., Xiao, T., Zhang, Y., & Yan, J. (2023). Human serum albumin promotes self-renewal and expansion of umbilical cord blood CD34+ hematopoietic stem/progenitor cells.

Ou SH, Wu MC, Chou TC, Liu CC. Polyacrylamide gels with electrostatic functional groups for the imprinting of lysozyme. *Anal Chim Acta* 2004;504(1):163-6.

Tov OY, Luvitch S, Bianco-Peled H. Molecularly imprinted hydrogel displaying reduced non-specific binding and improved protein recognition. *J Sep Sci* 2010;33(11):1673-81.

Lu SL, Cheng GX, Pang XS. Protein imprinted soft-wet gel composite microspheres with magnetic susceptibility. II. Characteristics. *J. Appl Pol Sci* 2006;99(5):2401-7.

Hawkins DM, Stevenson D, Reddy SM. Investigation of protein imprinting in hydrogel based molecularly imprinted polymers *Anal Chim Acta* 2005;542(1):61-5.

Jainak DS, Ayyub OB, Kofinas P. Effects of charge density on the recognition properties of molecularly imprinted polymeric hydrogels. *Macromolecules* 2009;42(5):1703-9.

Zayats, M., Brenner, A. J., & Searson, P. C. (2014). Protein imprinting in polyacrylamide-based gels. *Biomaterials*, 35(30), 8659-8668.

ORIGANUM VULGARE'NİN SİTOTOKSİK ETKİSİ

Assoc. Prof. Dr. Tunay KARAN

Department of Genetics, Faculty of Veterinary, Yozgat Bozok University

ORCID: 0000-0002-9114-8400

ÖZET

Şifalı bitkiler önemli biyolojik aktiviteleri gösteren sekonder metabolitleri içerirler ve yıllardır çeşitli hastalıkların tedavisinde kullanılmaktadırlar. *Origanum vulgare* gıdalarda tatlandırıcı olarak kullanılan geleneksel baharat bitkilerinden biridir. Ayrıca *O. vulgare* kozmetik ve ilaç endüstrilerinde de kullanılmaktadır. *O. vulgare*'nin tatlandırıcı etkisi biyoaktif bileşik içeriğine ve yüksek oranda uçucu yağ içeriğine bağlıdır. Carvacrol ve timol *O. vulgare*'nin başlıca esansiyel yağ bileşikleridir. Rosmarinik asit, *O. vulgare*'nin ana ürünüdür. Bu çalışmada, Gaziosmanpaşa Üniversitesi Tıbbi ve Aromatik Bitkiler Bahçesinden toplanan *O. vulgare*'nin sitotoksitesi, fare fibroblast hücre hattı (L929), insan meme kanseri hücre hattı (MDA-MB-231) ve Kolorektal karsinoma hücre hatları (DiFi) kullanılarak MTT [3- (4,5-dimethyl-thiazol-2-yl)-2,5-diphenyl tetrazolium bromide] testi ile araştırılmıştır. Canlı hücrelerin yüzdesini hesaplamak için 570 nm'de Eliza cihazında absorbans ölçümü yapıldı. *O. vulgare* etil asetat ekstraktının MDA-MB-231 hücre hatları ile muamelesi 10 µg/mL'lik bir konsantrasyonda % 69 canlılık ile sonuçlandı. DIFI hücreleri ile ilgili olarak, *O. vulgare* etil asetat ekstraktının DIFI hücre hatlarına karşı 10 µg/mL'de canlılık % 26 olarak gözlemlendi. Normal hücre olan L929 hücre hatlarında canlılık 10 µg/mL'de % 75 olarak belirlendi. Sonuç olarak *O. vulgare* kolorektal karsinoma için umut vadeden bir ilaç adayı olabilir.

Anahtar Kelimeler: *O. vulgare*, sitotoksite, L929, DIFI, MDA-MB-231

CYTOTOXIC EFFECT OF *ORIGANUM VULGARE*

ABSTRACT

Medicinal plants contain secondary metabolites with important biological activities and have been used in the treatment of various diseases for years. *Origanum vulgare* is one of the traditional spice plants used as a flavouring in foods. Moreover, *O. vulgare* has been used in cosmetic and medicinal industries. The flavouring effect of *O. vulgare* is due to the bioactive compound contents and the high percentage of essential oil content. Its essential Carvacrol and thymol are the major essential oil compounds of *O. vulgare*. Rosmarinic acid is the main product of *O. vulgare*. In this study, cytotoxic effect of ethyl acetate extract of *O. vulgare* collected from Gaziosmanpaşa University Medicinal and Aromatic Plants Garden has been researched for cytotoxicity by MTT [3- (4,5-dimethyl-thiazol-2-yl)-2,5-diphenyl tetrazolium bromide] assay using mouse fibroblast cell lines (L929), Human breast cancer cell lines (MDA-MB-231) and Colorectal carcinoma cell lines (DiFi). To calculate the percentage of viable cells, absorbance was measured at 570 nm with the Elisa plate reader. Treatment of *O. vulgare* ethyl acetate extract with MDA-MB-231 cell lines resulted in 69% viability at a concentration of 10 µg/mL. In concerning the DIFI cells, the viability was observed as 26% after the treatment of *O. vulgare* ethyl acetate extract with the DIFI cell lines at 10 µg/mL. In L929 cell lines which is normal cells, the viability was determined as 75% at 10 µg/mL. As a result, *O. vulgare* could be a promising drug candidate for colorectal carcinoma.

Keywords: *O. vulgare*, cytotoxicity, L929, DIFI, MDA-MB-231

INTRODUCTION

People have been using plants for medicinal purposes since ancient times. Secondary metabolites produced by plants to sustain their life activities form the basis of natural product chemistry (Newman et al., 2003). *Origanum vulgare* L. a well-known medicinal and aromatic plant belonging to the Lamiaceae family, is widely used in the food and pharmaceutical industries. *O. vulgare* with its flower color and sessile glandular hair density, can be distinguished from the other subspecies (Kokkini et al., 1994; Lukas et al., 2013). The most important quality indicator of species belonging to the *Origanum* is the amount of essential oils (EOs) and the proportions of the main components of carvacrol or thymol. Due to the antioxidant, antibacterial and antifungal properties of its essential oils, used in food preservation and extending shelf life, in cleaning, chemistry, cosmetics and pharmaceutical industries (Dutra et al., 2019; Guan et al., 2019). The effectiveness of *O. vulgare* extract against the SARS-CoV-2 virus, which has recently affected the whole world, is being evaluated. In Algeria, *Origanum vulgare* subsp. *glandulosum* has been reported to be used to prevent or treat COVID-19 (Belmouhoub and Aberkane, 2021; Adouani and Boulaacheb, 2022).

O. vulgare can be used in metabolic, hormonal and neuronal problems, skin and urogenital system disorders. It also has antiparasitic, anthelmintic, antimutagenic, cytotoxic and antitumor effects (García-Beltrán and Esteban, 2016). Pure compounds were isolated from the ethyl acetate extract of *Origanum majorana* by chromatographic methods and their effects on HeLa (human uterine cancer cell) and C6 (rat brain cancer cell) cancer cell lines were investigated. (Erenler et al., 2016). In another study, apigenin, rosmarinic acid, and globoidnan A compounds were isolated from *O. rotundifolium*. Ferulic acid showed an effective antioxidant activity, while vitexin had a very high antiproliferative effect against HeLa, HT29 (human colon cancer cell line) and C6 cancer cells (Erenler et al., 2017).

Recently, the preference of natural products used for many purposes has increased the need for plants. As a result of the decrease in the natural environment of the plants collected from nature and traded in time, plant breeding and cultivation studies have gained importance. In this study, the cytotoxic activity of the grown *O. vulgare* ethyl acetate extract was investigated.

MATERIAL AND METHODS

Plant Material and Extraction

O. vulgare was collected from Tokat Gaziosmanpaşa University Medicinal and Aromatic Plants Garden. The aerial parts of the *O. vulgare* were dried at shade. After dried, the aerial parts (200 g) of the plant were extracted with ethyl acetate (3×200 mL) for 3 days at room temperature. Solvent was removed by rotary evaporator under reduced pressure then the extract was yielded.

MTT assay for cytotoxicity

Mouse fibroblast cell lines (L929), Human breast cancer cell lines (MDA-MB-231) and human colorectal carcinoma cell lines (DiFi) cells were used for cytotoxicity by MTT [3-(4,5-dimethyl-thiazol-2-yl)-2,5-diphenyl tetrazolium bromide] assay. The cells (10×10^3 cells/mL) were seeded in 96-well plates and incubated for 24 hours then the extract at various concentration were added to the cells and incubated for 24 h. After discharged of the medium in the well plates, MTT (50 mL, 1 mg/mL) was added to the wells, incubated (2.5 h) at 37°C. Later, MTT solution in the wells was removed, then MTT solvent (isopropanol) was added. ELISA plate reader was used at 570 nm to calculate the percentage of viable cells.

The control cell viability was accepted as 100% and the cell viability of each group was calculated by the given formula:

$$\text{Cell viability \%} = [A_x/A_y] \times 100$$

A_x: is the sample of optical density. A_y: is the control (Karan et al., 2022).

Statistical analysis

The statistical analysis was carried out by GraphPad Prism (8.0.1) with one-way ANOVA. The multiple comparison test was executed by Tukey's test. The results were presented as mean values ± SDs of three independent assays (P < 0.05).

RESULTS

Cytotoxic effect

Cytotoxic effect of extract executed using the L929, MDA-MB-231 and DiFi. The viability of DiFi cell lines for extract at 5, 10 µg/mL was observed as 71 and 26% respectively. Moreover, the viability of MDA-MB cells lines for extract at 5 and 10 µg/mL was determined as 75 and 69%. The significant cytotoxic effect of *O. vulgare* was not detected on the L929 cell lines which was the normal cells (Table 1).

Concentrations (µg/mL)	DiFi	MDA-MB	L929
10	26±1.2 ^a	69±2.1 ^a	75±0.5 ^a
5	71±1.6 ^b	75±2.6 ^b	81±1.6 ^b
2.5	93±0.8 ^c	82±1.6 ^c	103±1.4 ^c
1.25	96±1.3 ^d	94±1.5 ^d	113±1.9 ^d

Table 1. Cytotoxic effect of *O. vulgare* on DIFI, MDA-MB-231 and L929 cell lines.

Data are shown as % viable cells, different letters reveal the significantly difference (P < 0.05)

DISCUSSION

The *Origanum* genus has a wide range of uses in the pharmaceutical and food industries. In addition to its natural growth in the world, it is cultivated effectively. The *Origanum* genus has a wide range of uses in the pharmaceutical and food industries. In addition to its natural growth in the world, it is cultivated effectively. Extinction of thyme species is prevented by cultivating them in suitable conditions. In addition, plants that are the source of material for the supply of sufficient amount of drug should be supported by growing them in agriculture. Extinction of thyme species is prevented by cultivating them in suitable conditions. In addition, plants that are the source of material for the supply of sufficient amount of drug should be supported by growing them in agriculture (Bayram et al., 2010; Temel et al., 2018). According to the World Health Organization (WHO); breast, lung, prostate, colorectal and stomach cancers are the most common diseases that can result in death (Sung et al., 2021). Medicinal plants belonging to the Lamiaceae family contain natural compounds with important antiviral, antibacterial, antioxidant and antitumor effects. In particular, studies are carried out to reveal the chemical compositions and pharmacological effects of *Rosmarinus officinalis* and *Origanum vulgare* extracts and essential oils (Gird et al., 2021). Synthetic drugs used in cancer treatment today kill not only cancer cells but also normal cells. This has focused research on natural products that have no or minimal side effects (Döbrössy, 2002).

Water and various extracts of *O. vulgare* exhibited high anticancer activity in human colon cancer (HT29), human lung cancer (A549), hepatocellular cancer cell (Hep3B), human breast cancer (MCF7) cell lines (Coccimiglio et al., 2016; Elshafie et al., 2017; Gird et al., 2021). In our study, we found that ethyl acetate extract of *Origanum vulgare* was more effective in Difi cancer cell line compared to MDA-MB cell line.

CONCLUSION

O.vulgare could be a promising drug candidate for colorectal carcinoma. The effect of the extract is due to the bioactive compounds it contains. Therefore, it is important to isolate effective compounds, determine their structures and investigate their activities.

REFERENCES

- Adouani, I., & Boulaacheb, N. (2022). An Algerian endemic species in danger to disappear due to pandemic, *Origanum vulgare* subsp. glandulosum (Desf.) Letsw. Biodiversitas Journal of Biological Diversity, 23(6).
- Bayram, E., Kırıcı, S., Tansi, S., Yılmaz, G., Kızıl, O. A. S., & Telci, İ. (2010). Tibbi ve aromatik bitkiler üretiminin arttırılması olanakları. TMMOB Ziraat Mühendisleri Odası, Ziraat Mühendisliği VII. Teknik Kongresi, 11, 15.
- Belmouhoub, M., & Aberkane, B. (2021). Ethnopharmacological survey on medicinal plants used by Algerian population to prevent SARS-CoV-2 infection. Ethnobotany Research and Applications, 22, 1-13.
- Coccimiglio, J., Alipour, M., Jiang, Z. H., Gottardo, C., & Suntres, Z. (2016). Antioxidant, antibacterial, and cytotoxic activities of the ethanolic *Origanum vulgare* extract and its major constituents. Oxidative medicine and cellular longevity, 2016.
- Döbrössy, L. (2002). Cancer mortality in central–eastern Europe: facts behind the figures. The lancet oncology, 3(6), 374-381.
- Dutra, T. V., Castro, J. C., Menezes, J. L., Ramos, T. R., do Prado, I. N., Junior, M. M., & de Abreu Filho, B. A. (2019). Bioactivity of oregano (*Origanum vulgare*) essential oil against Alicyclobacillus spp. Industrial Crops and Products, 129, 345-349.
- Erenler, R., Sen, O., Aksit, H., Demirtas, I., Yaglioglu, A. S., Elmastas, M., & Telci, I. (2016). Isolation and identification of chemical constituents from *Origanum majorana* and investigation of antiproliferative and antioxidant activities. Journal of the Science of Food and Agriculture, 96(3), 822-836.
- Elshafie, H. S., Armentano, M. F., Carosino, M., Bufo, S. A., De Feo, V., & Camele, I. (2017). Cytotoxic activity of *Origanum vulgare* L. on hepatocellular carcinoma cell line HepG2 and evaluation of its biological activity. Molecules, 22(9), 1435.
- Erenler, R., Meral, B., Sen, O., Elmastas, M., Aydin, A., Eminagaoglu, O., & Topcu, G. (2017). Bioassay-guided isolation, identification of compounds from *Origanum rotundifolium* and investigation of their antiproliferative and antioxidant activities. Pharmaceutical Biology, 55(1), 1646-1653.
- García-Beltrán, J. M., & Esteban, M. A. (2016). Properties and applications of plants of *Origanum* sp. Genus. SM J. Biol, 2, 1006-1015.
- Gîrd, C. E., Costea, T., & Mitran, V. (2021). Evaluation of cytotoxic activity and anticancer potential of indigenous Rosemary (*Rosmarinus officinalis* L.) and Oregano (*Origanum vulgare* L.) dry extracts on MG-63 bone osteosarcoma human cell line. Romanian Journal of Morphology and Embryology, 62(2), 525.

Guan, W., Ren, X., Li, Y., & Mao, L. (2019). The beneficial effects of grape seed, sage and oregano extracts on the quality and volatile flavor component of hairtail fish balls during cold storage at 4° C. *Lwt*, 101, 25-31.

Karan, T., Erenler, R., & Bozer, B. M. (2022). Synthesis and characterization of silver nanoparticles using curcumin: cytotoxic, apoptotic, and necrotic effects on various cell lines. *Zeitschrift für Naturforschung C*.

Kokkini, S., Karousou, R., & Vokou, D. (1994). Pattern of geographic variations of *Origanum vulgare* trichomes and essential oil content in Greece. *Biochemical Systematics and Ecology*, 22(5), 517-528.

Lukas, B., Samuel, R., Mader, E., Başer, K. H. C., Duman, H., & Novak, J. (2013). Complex evolutionary relationships in *Origanum* section *Majorana* (Lamiaceae). *Botanical Journal of the Linnean Society*, 171 (4), 667-686.

Newman, D. J., Cragg, G. M., & Snader, K. M. (2003). Natural products as sources of new drugs over the period 1981– 2002. *Journal of natural products*, 66 (7), 1022-1037.

Sung, H., Ferlay, J., Siegel, R. L., Laversanne, M., Soerjomataram, I., Jemal, A., & Bray, F. (2021). Global cancer statistics 2020: Globocan estimates of incidence and mortality worldwide for 36 cancers in 185 countries. *CA: a cancer journal for clinicians*, 71(3), 209-249.

Temel, M., TİNMAZ, A. B., Öztürk, M., & Gündüz, O. (2018). Dünyada ve Türkiye’de tıbbi-aromatik bitkilerin üretimi ve ticareti. *Kahramanmaraş Sütçü İmam Üniversitesi Tarım ve Doğa Dergisi*, 21, 198-214.

ÖĞRETMEN ADAYLARININ ÖĞRETİM PROGRAMI FARKINDALIK DÜZEYLERİ

Dr. Öğr. Üyesi Aysel ARSLAN

Sivas Cumhuriyet Üniversitesi, Eğitim Fakültesi, Eğitim Bilimleri Bölümü

ORCID: 0000-0002-8775-1119

ÖZET

Öğretim programları, eğitim süreçlerinin planlı olarak yürütülmesini sağlayan, öğrencilere kazandırılması amaçlanan kazanımları ortaya koyan ve bunların nasıl gerçekleştirileceğine ilişkin şartları belirleyen bilgileri eğitimcilerle sunmaktadır. Farklı alanlara yönelik olarak tasarlanan öğretim programlarında alanla ilgili öğretilmesi gereken bilgiler aşamalılık ilkesi gereğince gün, ay, yıl ve kademe olarak düzenlenmektedir. Bu bağlamda öğretim programları hem eğitimcilerle hem de öğrencilerle eğitim süreçlerinde rehberlik yapmaktadır. Öğretmenlerin hazırlanmış olan öğretim programlarını sınıf içi eğitim süreçlerinde dikkate almaları ve kendi donanımlarıyla birleştirerek işe vuru hale getirmeleri gerekmektedir. Öğretmenlerin öğretim programının dört temel ögesi olan hedef, içerik, öğrenme ve sınav durumlarına ilişkin yeterlikleri öğretim programını etkili olarak takip edebilmesinde önem arz etmektedir. Öğretmenlerin öğretim programlarının taşıdıkları önemin farkında olmaları, iyi bir program okuyucusu olmaları, kullanılan öğretim programının felsefesini benimsemeleri ve öğretim programının gerektirdiği çabayı göstermeleri beklenmektedir. Yapılan bu çalışmada öğretmen adaylarının öğretim programı farkındalık düzeylerinin cinsiyet, sınıf düzeyi, algılanan gelir düzeyi, anne ve baba eğitim durumu, program geliştirme dersi alıp almamaları, program değerlendirme dersi alıp almamaları, alan eğitiminde program dersi alıp almamaları ve branş değişkenlerine göre incelenmiştir. Araştırmaya ilişkin veriler 2022-2023 akademik yılı güz döneminde İç Anadolu Bölgesi'nde yer alan bir devlet üniversitenin Eğitim Fakültesi'ne devam etmekte olan 127 (98 kız-29 erkek) öğretmene adaylarına ölçeğin online ortamda gönüllülük ilkesine riayet edilerek uygulanmasıyla elde edilmiştir. Kolayda örnekleme yönteminin kullanıldığı bu çalışmada Pektaş ve Pesen (2021a) tarafından geliştirilen "Öğretim Programı Farkındalık Ölçeği" kullanılmıştır. Duyuşsal Farkındalık, Bilişsel Farkındalık ve Psiko-motor Farkındalık şeklinde üç alt faktör ve 25 maddeden oluşan ölçeğin güvenilirliği .79-.85 aralığında, bu çalışmada ise .91-.93 aralığında belirlenmiştir. Araştırmadan elde edilen verilerin analizinde yüzde ve frekans değerleri ile betimsel analiz yapılmıştır. Ayrıca öğretmen adaylarının ölçekten aldıkları puan ortalamalarının araştırma değişkenleri açısından farklılaşıp farklılaşmadığı SPSS.25 analiz teknikleri arasında yer alan normallik analizi, bağımsız gruplar t testi, ANOVA testi, Tukey testi ve Pearson Korelasyon testi kullanılarak incelenmiştir. Araştırma bulgularına göre öğretmen adaylarının öğretim programı farkındalık düzeylerinin cinsiyet, algılanan gelir düzeyi, program geliştirme dersi alma, alan eğitiminde program geliştirme dersi alma ve branş değişkenleri açısından anlamlı düzeyde farklılaştığı saptanmıştır. Ancak sınıf düzeyi, anne ve baba eğitim durumu, program değerlendirme dersi alma değişkenleri açısından anlamlı farklılığın olmadığı bulgu elde edilmiştir. Ayrıca ölçeğin toplam puanı ile alt boyutları arasında yüksek düzeyde bir korelasyonun olduğu belirlenmiştir.

Anahtar Kelimeler: Öğretim Programı, Program Farkındalığı, Öğretmen Adayı, Üniversite

CURRICULUM AWARENESS LEVELS OF TEACHER CANDIDATES

ABSTRACT

Curriculums provide educators with information that ensures that the educational processes are carried out in a planned manner, reveals the gains intended to be gained by the students, and determines the conditions for how to achieve them. In the curriculum designed for different fields, the information to be taught about the field is organized as day, month, year and level in accordance with the principle of gradualism. In this context, curricula guide both educators and students in their educational processes. It is necessary for teachers to take the prepared curriculum into consideration in the classroom education processes and make them functional by combining them with their own equipment. The competencies of the teachers regarding the four basic elements of the curriculum, namely the target, content, learning and testing situations, are important for them to follow the curriculum effectively. Teachers are expected to be aware of the importance of the curriculum, to be a good reader of the curriculum, to adopt the philosophy of the curriculum used, and to show the effort required by the curriculum. In this study, the curriculum awareness levels of teacher candidates were examined according to gender, class level, perceived income level, parental education status, whether they took curriculum development courses, whether they took curriculum evaluation courses, whether they took curriculum courses in field education and branch variables. The data related to the research were obtained by applying the scale online to 127 (98 female-29 male) teacher candidates attending the Faculty of Education of a state university in the Central Anatolia Region in the fall semester of the 2022-2023 academic year. In this study, in which the convenience sampling method was used, the "Curriculum Awareness Scale" developed by Pektaş and Pesen (2021a) was used. Consisting of three sub-factors and 25 items as Affective Awareness, Cognitive Awareness, and Psycho-motor Awareness, the reliability of the scale was found to be between .79-.85, and in this study, it was between .91-.93. In the analysis of the data obtained from the research, descriptive analysis was performed with percentage and frequency values. In addition, whether the mean scores of the pre-service teachers differed in terms of research variables were examined using SPSS.25 analysis techniques such as normality analysis, independent groups t test, ANOVA test, Tukey test and Pearson Correlation test. According to the research findings, it was determined that the curriculum awareness levels of the pre-service teachers differed significantly in terms of gender, perceived income level, taking curriculum development courses, taking curriculum development courses in field education, and branch variables. However, it was found that there was no significant difference in terms of grade level, mother and father educational status, and taking curriculum evaluation courses. In addition, it was determined that there was a high level of correlation between the total score of the scale and its sub-dimensions.

Keywords: Curriculum, Program Awareness, Prospective Teacher, University

GİRİŞ

Eğitim ve öğretim süreçlerinde sürdürülen tüm faaliyetler amaçlı ve planlı olması gerekmektedir. Bunun sağlanması içinse öncelikle öğretim programlarının dikkate alınması önem arz etmektedir. Eğitim ve öğretim hizmeti verilmeden önce bu programlar hazırlanarak okullarda uygulanması sağlanmaktadır (Yüksel, 2002). Yaşanılan coğrafi alana ilişkin koşullar, programın taşıdığı özellikler, öğretmen nitelikleri, kurumun yapısı ve özellikleri, sosyo-ekonomik olanaklar, öğrenci nitelikleri, uygulanan eğitim felsefesi ve sistemi, sınavlar gibi birbirinden farklı birçok etken öğretim programlarının uygulanmasında etkin role sahip bulunmaktadır (Bümen, Çakar, & Yıldız, 2014).

Öğretim programının uygulayıcısı konumunda bulunan öğretmenler kendi alanlarına yönelik olarak hazırlanan öğretim programlarını temele alarak kendi tecrübe ve yeterlikleri ile birleştirmelidir. Ayrıca öğretmenlerin öğretim programını uygularken dikkat edecekleri bir diğer nokta da öğrencilerin yeterlikleridir.

Öğretim programı çerçevesinde ders etkinlikleri planlanarak uygulanmalıdır. Öğretim programının teoriden pratiğe geçmesini sağlayan öğretmenlerin hazırlanan programı ne kadar benimsedikleri ve uygulamaya ne oranda yansıtıklarının saptanması harcanan emek ve zamanın boşa gitmemesi adına önemlidir (Dikbayır & Bümen, 2016). Öğretim programlarını uygulama konusunda gerekli olan bilgi ve beceriyi taşımakla yükümlü olan öğretmenlerin (Ertürk, 2017), öğretim programını tam ve doğru bir şekilde kavrayarak uygulayabilmesi gerekmektedir. Öğretmenlerin yükümlü oldukları öğretim programının yeterliklerini sağlayarak programın hedef, içerik, öğretim süreçleri ve değerlendirme boyutlarını iyi bilmeleri önem arz etmektedir (Yıldız & Baycan, 2012). Çünkü teorik olarak bir program mükemmel olsa da programı hayata geçiren öğretmenlerdir. Ancak iyi bir program okuyucusu olan öğretmen programdan beklenen verimin üst düzeyde olmasını sağlayabilir.

Eğitim sitemlerinde beklenen amaçlara ulaşılabilmesi öğretim programlarından beklenen verimin elde edilmesiyle mümkün olmaktadır. Burada öğretmenlerin program okuryazarlıkları ve farkındalıklarına ilişkin nitelikleri önem arz etmektedir. Öğretmenlerin eğitim ortamlarında hayat verecekleri programları anlamaları, benimsemeleri ve uygulamaya ilişkin yeterli niteliklere sahip olmaları gerekmektedir (Demirel & Kaya, 2008). Farkındalık kavramı olarak yaşanan ve bulunulan ana odaklanmak, anlık deneyimleri bilinçli takip etmek ile ilişkilidir. Yani bireyin yaşam döngüsünde bir tema ile bağlantı kurarak anı takip etmesidir (Ergül, Tınaz, & Ertaç, 2016). Bireyin farkındalığında bilişsel, duyuşsal ve psiko-motor yeterlikleri ve yetenekleri birbirine paralel olarak çalışmaktadır. Yapmak istediği etkinliklere odaklanması ve başarılı olmasında önemli bir başlangıç noktasıdır. Bireyin farkındalığının düşük olduğu süreçlerde yaptığı ya da üzerinde durduğu etkinliklerle ilgili yeterli bir deneyim yaşaması olası değildir (Ünal, 2017). Bireyin çevresine ve dünyaya ilişkin bilinçlilik düzeyi farkındalığı ile paralellik göstermektedir (Dökmen, 2002). Öğretim programına ilişkin farkındalık bilişsel boyuttadır. Öğretim programının niteliğinin üst düzeyde olmasında öğretmenlerin bu konuda bilinçli olmaları ve önem vermeleri gerekmektedir. Bu konuda bilinçli algılarının eğitim fakültelerinde iken gelişmiş olması önemlidir. Bu bağlamda yapılan bu çalışmada öğretmen adaylarının öğretim programı farkındalık düzeylerinin tespit edilmesi amaçlanmıştır. Belirlenen bu amaç doğrultusunda aşağıda yer alan soruların yanıtı aranmıştır:

Öğretmen adaylarının,

- ✓ Öğretim programı farkındalık düzeyleri nedir?
- ✓ Öğretim programına ilişkin farkındalık düzeyleri araştırmaya dâhil edilen değişkenler açısından anlamlı bir farklılık göstermekte midir?

YÖNTEM

Nicel tarama desenine uygun olarak tasarlanan bu çalışmanın verileri kolayda örnekleme yöntemi kullanılarak elde edilmiştir. Örneklem grubunu bir devlet üniversitesinin eğitim fakültesinde 2022-2023 eğitim yılında farklı branşlarda eğitimlerini sürdüren 127 (98 kadın-29 erkek) öğretmen adayı oluşturmaktadır. Örnekleme ait bilgiler aşağıda yer almaktadır.

Tablo 1. Örneklem Ait Betimsel Bilgiler

Değişkenler		f	%
Cinsiyet	Kadın	98	77.2
	Erkek	29	22.8
Sınıf	2.sınıf	22	17.3
	3.sınıf	82	64.6
	4.sınıf	23	18.1
Algılanan gelir	Düşük	15	11.8
	Orta	108	85.0
	Yüksek	4	3.2
Anne eğitim	İlkokul	73	57.5
	Ortaokul	22	17.3
	Lise	20	15.7
	Üniversite	12	9.4
Baba eğitim	İlkokul	34	26.8
	Ortaokul	26	20.5
	Lise	37	29.1
	Üniversite	30	23.6
Program Geliştirme Dersi	Evet	64	50.4
	Hayır	63	49.6
Program Değerlendirme Dersi	Evet	24	18.9
	Hayır	103	81.1
Alan Eğitiminde Program Geliştirme	Evet	74	58.3
	Hayır	53	41.7
Branş	Matematik	34	26.8
	PDR	11	8.7
	Resim	13	10.2
	Sınıf	31	24.4
	Türkçe	18	14.2
	İngilizce	20	15.7

Yukarıdaki verilere göre; örneklem grubunun yaklaşık ¾'ünü kadınlardan oluştuğu, üçüncü sınıfta eğitimlerine devam eden öğrencilerin %64.6'lık bir oranda olduğu ve algılanan gelir düzeyi açısından kendini orta düzeyde olarak ifade edenlerin %85.0 düzeyinde olduğu belirlenmiştir. Ayrıca öğretmen adayların yarısından fazlasının anne eğitiminin ilkökul düzeyinde baba eğitim durumunun ise yaklaşık %30'unun lise düzeyinde olduğu görülmektedir. Katılımcıların %50.4'ü PGD, %18.9'unun PDD, %58.3'ünün AEPGD aldıkları ve altı farklı branşta eğitimlerine devam ettikleri görülmüştür.

Kullanılan Ölçme Araçları

Çalışmanın verileri "*Öğretim Programı Farkındalık Ölçeği*" (ÖPFÖ) kullanılarak toplanmıştır. ÖPFÖ Pektaş ve Pesen (2021) tarafından geliştirilmiş olup toplamda 25 madde ve *Bilişsel Farkındalık=BF*, *Duyuşsal Farkındalık=DF*, *Psiko-motor Farkındalık=PF* olarak tanımlanan üç alt boyuttan oluşmaktadır. Ölçeğin güvenilirliği .79-.85 aralığında, bu araştırmada ise .91-.93 aralığında hesaplanmıştır. Ölçekten 25/125 aralığında puan alınabilir.

Tablo 2. ÖPFÖ Betimsel İstatistikleri

ÖPFÖ	n	En düşük puan	En yüksek puan	\bar{x}	Mad. ort. (1-5)	Mad. ort. (100)	sd	Skewness	Kurtosis	Cron. Alfa
BF	127	7	35	24.82	3.55	70.91	4.38	-.799	1.388	.913
DF	127	6	30	23.34	3.89	77.80	4.30	-1.422	.427	.933
PF	127	12	60	44.70	3.73	74.50	7.20	-1.448	.427	.928
Toplam	127	25	125	92.86	3.71	74.29	14.20	-1.476	1.266	.959

Verilerin Toplanması ve Analizi

Araştırma verileri bir devlet üniversitesinin eğitim fakültesinde öğrenim görmekte olan öğretmen adaylarına ölçeğin online ortamda uygulanması sonucu toplanmıştır. Veriler gönüllülüğe riayet edilerek elde edilmiştir. Elde edilen veriler SPSS 25 programında parametrik testlerin uygulanmasıyla analiz edilmiştir.

BULGULAR

Eğitim fakültesi öğrencilerinin ÖPFÖ'den aldıkları puanlarda cinsiyetin etkisinin belirlenmesi için uygulanan t testi sonuçları aşağıda sunulmaktadır.

Tablo 3. Cinsiyet Değişkeni Bağımsız Gruplar t Testi

ÖPFÖ	Cinsiyet	n	\bar{x}	sd	t	df	p
BF	Kadın	98	25.05	3.79	.886	125	.393
	Erkek	29	24.03	5.98			
DF	Kadın	98	23.64	3.43	1.078	125	.289
	Erkek	29	22.31	6.39			
PF	Kadın	98	45.61	5.60	1.951	125	.048*
	Erkek	29	41.62	10.58			
Toplam	Kadın	98	94.31	11.33	1.578	125	.034*
	Erkek	29	87.97	20.75			

p<.05*

Yapılan analizlerde katılımcıların ölçekten aldıkları puanların cinsiyet değişkeni açısından ölçeğin toplamı ve PF alt boyutunda kadın katılımcılar lehine anlamlı farklılık gösterdiği bulgusuna ulaşılmıştır ($p<.05$). Diğer iki alt boyutunda ise anlamlı farklılık olmadığı belirlenmiştir ($p>.05$).

Katılımcıların sınıf düzeyi açısından ÖPFÖ'den aldıkları puanların incelenmesi amacıyla uygulanan Anova testi sonuçları Tablo 4'te verilmiştir.

Tablo 4. Sınıf Düzeyi Değişkeni Anova Testi

ÖPFÖ	Branş	n	\bar{x}	sd	Varyans kaynağı	df	F	p	Anlamlı Farklılık
BF	2.sınıf	22	23.95	4.19	Gruplar arası	2	.889	.414	-
	3.sınıf	82	24.80	4.67	Gruplar içi	124			
	4.sınıf	23	25.70	3.34	Toplam	126			
DF	2.sınıf	22	22.68	4.58	Gruplar arası	2	1.509	.225	-
	3.sınıf	82	23.13	4.59	Gruplar içi	124			
	4.sınıf	23	24.70	2.40	Toplam	126			
PF	2.sınıf	22	43.41	5.69	Gruplar arası	2	1.321	.271	-
	3.sınıf	82	44.48	8.21	Gruplar içi	124			
	4.sınıf	23	46.74	3.47	Toplam	126			
Toplam	2.sınıf	22	90.05	10.30	Gruplar arası	2	1.525	.222	-
	3.sınıf	82	92.41	16.39	Gruplar içi	124			
	4.sınıf	23	97.13	6.09	Toplam	126			

Tablo 4'deki bulgularda alınan puanlarda sınıf düzeyi değişkeninin ölçek toplamı ve tüm alt boyutlarında anlamlı farklılık göstermediği sonucuna ulaşılmıştır ($p>.05$). Ancak toplam puana bakıldığında sınıf düzeyi yükseldikçe öğrencilerin puanlarının yükseldiği görülmektedir.

Öğretmen adaylarının algılanan gelir düzeyi değişkeni açısından ÖPFÖ'den aldıkları puanların analizinde uygulanan ,ANOVA testinden elde edilen bulgular toplam puan ve alt boyutlarıyla aşağıda sunulmaktadır.

Tablo 5. Sınıf Düzeyi Değişkeni Anova Testi

ÖPFÖ	Gelir	n	\bar{x}	sd	Varyans kaynağı	df	F	p	Anlamlı Farklılık
BF	Düşük ¹	15	22.47	5.18	Gruplar arası	2	2.516	.085	-
	Orta ²	108	25.14	4.16	Gruplar içi	124			
	Yüksek ³	4	25.00	5.48	Toplam	126			
DF	Düşük ¹	15	22.00	4.57	Gruplar arası	2	1.180	.311	-
	Orta ²	108	23.58	4.17	Gruplar içi	124			
	Yüksek ³	4	21.75	6.65	Toplam	126			
PF	Düşük ¹	15	39.67	8.98	Gruplar arası	2	4.533	.013*	2>1
	Orta ²	108	45.44	6.64	Gruplar içi	124			
	Yüksek ³	4	43.50	9.04	Toplam	126			
Toplam	Düşük ¹	15	84.13	18.06	Gruplar arası	2	3.491	.034*	2>1
	Orta ²	108	94.17	13.03	Gruplar içi	124			
	Yüksek ³	4	90.25	20.85	Toplam	126			

p<.05

Tablo 5'e bakıldığında katılımcıların ölçekten aldıkları puan ortalamalarının toplam puan ve PF alt boyutunda ekonomik durumunu "Orta ile Düşük" olarak algılayan gruplar arasında orta olarak ifade edenler lehine anlamlı farklılık gösterdiği belirlenmiştir ($p<.05$). Alınan puanların BF ve DF alt boyutlarında anlamlı farklılık ortaya koymadığı sonucuna ulaşılmıştır ($p>.05$). Anne eğitim düzeyi değişkeni açısından ÖPFÖ'den alınan puanların analizinde uygulanan tek yönlü ANOVA test sonuçları Tablo 6'da sunulmaktadır.

Tablo 6. Anne Eğitim Düzeyi Değişkeni ANOVA Testi

ÖPFÖ	Anne eğitim düzeyi	n	\bar{x}	sd	Varyans kaynağı	df	F	p	Anlamlı Farklılık
BF	İlkokul	73	24.82	3.77	Gruplar arası	3	1.321	.271	-
	Ortaokul	22	24.00	4.34					
	Lise	20	24.40	5.34	Gruplar içi	123			
	Üniversite	12	27.00	5.89	Toplam	126			
DF	İlkokul	73	23.88	3.55	Gruplar arası	3	.901	.443	-
	Ortaokul	22	22.55	3.86					
	Lise	20	22.60	5.69	Gruplar içi	123			
	Üniversite	12	22.75	6.34	Toplam	126			
PF	İlkokul	73	44.85	6.47	Gruplar arası	3	.123	.947	-
	Ortaokul	22	44.86	8.10					
	Lise	20	43.80	8.95	Gruplar içi	123			
	Üniversite	12	45.00	7.42	Toplam	126			
Toplam	İlkokul	73	93.55	12.39	Gruplar arası	3	.339	.797	-
	Ortaokul	22	91.41	14.94					
	Lise	20	90.80	19.12	Gruplar içi	123			
	Üniversite	12	94.75	15.14	Toplam	126			

Tablo 6’da katılımcıların ölçeğin toplamı ve alt boyutlarından aldıkları puan ortalamalarında anne eğitim düzeyi açısından anlamlı farklılık olmadığı belirlenmiştir ($p>.05$). Öğretmen adaylarının puan ortalamalarının üniversite > ilkökul > ortaokul > lise şeklinde sıralandığı saptanmıştır.

Öğretmen adaylarının baba eğitim düzeyi değişkenine göre ÖPFÖ’ye ait puanlara uygulanan ANOVA testi sonuçları Tablo 7’de sunulmaktadır.

Tablo 7. Baba Eğitim Düzeyi Değişkeni ANOVA Testi

ÖPFÖ	Baba eğitim düzeyi	n	\bar{x}	sd	Varyans kaynağı	df	F	p	Anlamlı Farklılık
BF	İlkokul	34	23.94	4.70	Gruplar arası	3	.702	.553	-
	Ortaokul	26	25.04	4.91					
	Lise	37	24.95	3.30	Gruplar içi	123			
	Üniversite	30	25.47	4.73	Toplam	126			
DF	İlkokul	34	23.38	4.33	Gruplar arası	3	.018	.985	-
	Ortaokul	26	23.27	4.53					
	Lise	37	23.32	3.29	Gruplar içi	123			
	Üniversite	30	23.37	5.26	Toplam	126			
PF	İlkokul	34	43.56	7.94	Gruplar arası	3	.414	.743	-
	Ortaokul	26	44.81	8.60					
	Lise	37	45.11	6.19	Gruplar içi	123			
	Üniversite	30	45.40	6.36	Toplam	126			
Toplam	İlkokul	34	90.88	15.86	Gruplar arası	3	.327	.806	-
	Ortaokul	26	93.12	17.29					
	Lise	37	93.38	11.06	Gruplar içi	123			
	Üniversite	30	94.23	13.16	Toplam	126			

Tablo 7 incelendiğinde katılımcıların ölçeğin toplamı ve alt boyutlarından aldıkları puan ortalamalarında baba eğitim düzeyi açısından anlamlı farklılık olmadığı belirlenmiştir ($p>.05$). Öğretmen adaylarının puan ortalamalarının üniversite > lise > ortaokul > ilkököl şeklinde sıralandığı saptanmıştır.

ÖPFÖ puanlarının PGD değişkeni açısından incelenmesi için yapılan t testi sonuçları Tablo 8’de sunulmaktadır.

Tablo 8. PGD Değişkeni Bağımsız Gruplar t Testi

ÖPFÖ	PGD Alma	n	\bar{x}	sd	t	df	p
BF	Evet	64	25.70	4.48	2.336	125	.021*
	Hayır	63	23.92	4.11			
DF	Evet	64	23.56	4.29	.590	125	.556
	Hayır	63	23.11	4.33			
PF	Evet	64	45.63	7.11	1.463	125	.146
	Hayır	63	43.76	7.24			
Toplam	Evet	64	94.89	14.90	1.638	125	.104
	Hayır	63	90.79	13.25			

$p<.05^*$

Ölçekten alınan puanların PGD değişkeni açısından ölçeğin BF alt boyutunda anlamlı farklılık gösterdiği ($p<.05$) ancak ölçeğin toplamı ve diğer iki alt boyutu da anlamlı farklılık göstermediği bulgusuna ulaşılmıştır ($p>.05$) (Tablo 8).

ÖPFÖ puanlarının PDD değişkeni açısından analiz edilmesi amacıyla uygulanan t testi bulguları Tablo 9’dadır.

Tablo 9. PDD Değişkeni Bağımsız Gruplar t Testi

ÖPFÖ	PDD Alma	n	\bar{x}	sd	t	df	p
BF	Evet	24	25.88	5.58	1.079	125	.290
	Hayır	103	24.57	4.04			
DF	Evet	24	23.25	5.42	-.093	125	.927
	Hayır	103	23.36	4.02			
PF	Evet	24	44.96	9.07	.161	125	.873
	Hayır	103	44.64	6.75			
Toplam	Evet	24	94.08	19.67	.359	125	.722
	Hayır	103	92.57	12.70			

Katılımcı puanlarının PDD değişkenine göre ölçeğin toplamı ve alt boyutlarında anlamlı farklılık göstermediği bulgusuna ulaşıldığı görülmektedir ($p>.05$).

ÖPFÖ puanlarının AEPGD değişkenine göre incelenmesi sonucunda elde edilen bulgular aşağıda sunulmuştur.

Tablo 10. AEPGD Değişkenine Göre Bağımsız Gruplar t Testi Sonuçları

ÖPFÖ	AEPGD Alma	n	\bar{x}	sd	t	df	p
BF	Evet	74	25.68	4.24	2.660	125	.009*
	Hayır	53	23.62	4.32			
DF	Evet	74	23.81	4.33	1.477	125	.142
	Hayır	53	22.68	4.21			
PF	Evet	74	45.62	6.85	1.715	125	.089
	Hayır	53	43.42	7.55			
Toplam	Evet	74	95.11	14.41	2.165	125	.032*
	Hayır	53	89.72	13.41			

p<.05*

Ölçek puanlarının AEPGD değişkeni açısından ölçeğin toplamı ve BF alt boyutunda anlamlı farklılık gösterdiği bulgusuna ulaşıldığı görülmektedir ($p<.05$). Anlamlı farklılık bu dersi alan öğretmen adayları lehine olmuştur.

ÖPFÖ puanları için uygulanan ANOVA testi bulguları aşağıda Tablo 11'dedir.

Tablo 11. Branş Değişkeni ANOVA Testi

ÖPFÖ	Branş	n	\bar{x}	sd	Varyans kaynağı	df	F	p	Anlamlı Farklılık
BF	Matematik ¹	34	24.91	3.38	Gruplar arası	5	2.830	.019*	5>3
	PDR ²	11	24.64	3.26					
	Resim ³	13	21.77	7.85	Gruplar içi	121			
	Sınıf ⁴	31	24.29	4.16					
	Türkçe ⁵	18	27.39	3.36	Toplam	126			
	İngilizce ⁶	20	25.25	3.45					
DF	Matematik ¹	34	23.91	3.11	Gruplar arası	5	3.728	.004*	1>3 5>3 6>3
	PDR ²	11	23.64	2.94					
	Resim ³	13	19.15	7.08	Gruplar içi	121			
	Sınıf ⁴	31	22.84	4.54					
	Türkçe ⁵	18	24.94	4.29	Toplam	126			
	İngilizce ⁶	20	24.25	2.02					
PF	Matematik ¹	34	45.15	4.47	Gruplar arası	5	6.131	.000*	1>3 4>3 5>3 6>3
	PDR ²	11	42.82	7.44					
	Resim ³	13	36.54	11.64	Gruplar içi	121			
	Sınıf ⁴	31	44.68	7.86					
	Türkçe ⁵	18	49.17	4.51	Toplam	126			
	İngilizce ⁶	20	46.30	3.05					
Toplam	Matematik ¹	34	93.97	9.34	Gruplar arası	5	5.508	.000*	1>3 4>3 5>3 6>3
	PDR ²	11	91.09	12.37					
	Resim ³	13	77.46	23.48	Gruplar içi	121			
	Sınıf ⁴	31	91.81	15.77					
	Türkçe ⁵	18	101.50	9.54	Toplam	126			
	İngilizce ⁶	20	95.80	5.89					

p>.05*

Araştırmaya katılan öğretmen adaylarının ölçekten aldıkları puan ortalamalarının branş değişkenine göre ölçeğin toplamı ve tüm alt boyutlarında anlamlı farklılık gösterdiği bulgusu elde edilmiştir ($p < .05$). Genel toplam açısından ölçekten alınan puan ortalamaları Türkçe > İngilizce > Matematik > Sınıf > PDR > Resim şeklinde sıralanmaktadır. ÖPFÖ toplamı ve alt boyutlarındaki ilişkinin düzey ve yönünün tespitini belirlemek amacıyla yapılan Pearson Korelasyon sonuçları Tablo 12'dedir.

Tablo 12. ÖPFÖ Toplam Puan ve Alt Bpyutları Korelasyon Analizi Sonuçları

	Toplam	BF	DF	PF
Toplam	1.00	.821**	.855**	.962**
BF		1.00	.509**	.708**
DF			1.00	.780**
PF				1.00

ÖPFÖ toplam puanları ile BF ($r = .821$), DF ($r = .855$), PF ($r = .962$) alt boyutları arasında pozitif yönde yüksek düzeyde bir ilişki olduğu görülmektedir. Ölçeğin BF alt boyutu ile DF alt boyutu arasında ($r = .509$) pozitif yönde orta düzeyde, PF alt boyutu ile ($r = .708$) pozitif yönde yüksek düzeyde olduğu sonucuna ulaşılmıştır. Ölçeğin DF alt boyutu ile PF alt boyutu arasında ise ($r = .780$) pozitif yönde yüksek düzeyde bir ilişki olduğu belirlenmiştir.

TARTIŞMA, SONUÇ VE ÖNERİLER

Yapılan analizler neticesinde öğretmen adaylarının ölçeğin uygulanması neticesinde aldıkları puanların cinsiyet değişkenine göre ÖPFÖ toplamı ve PF alt boyutunda kadın katılımcılar lehine anlamlı olarak kabul edilen düzeyde farklılık gösterdiği bulgusuna ulaşılmıştır. Diğer iki alt boyutunda ise anlamlı farklılık olmadığı belirlenmiştir. Pektaş ve Pesen (2021b) tarafından yapılan çalışmada ölçeğin BF ve DF alt boyutlarında erkek katılımcılar lehine olmak üzere anlamlı farklılık olduğu belirlenmiştir.

Katılımcı puanları sınıf değişkenine göre ÖPFÖ toplamı ve tüm alt boyutlarında anlamlı farklılık oluşturmamıştır. Ancak toplam puana bakıldığında sınıf düzeyi yükseldikçe öğrencilerin puanlarının yükseldiği görülmektedir. Öğretmen adaylarının ÖPFÖ puanlarının toplam ve PF alt boyutunda ekonomik durumunu "Orta ile Düşük" olarak algılayan gruplar arasında orta lehine olmak üzere anlamlı farklılık gösterdiği belirlenmiştir. Katılımcı puanlarının BF ve DF alt boyutlarında anlamlı farklılık göstermediği tespit edilmiştir.

Katılımcı ÖPFÖ puanlarında anne eğitim düzeyi açısından anlamlı farklılık olmadığı belirlenmiştir. Öğretmen adaylarının puan ortalamalarının üniversite > ilkokul > ortaokul > lise şeklinde sıralandığı saptanmıştır. Anne eğitim düzeyinde en yüksek puanı alan grubun anne si üniversite mezunu olan katılımcılar olmasına karşın ondan sonra ilkokul mezunu olan katılımcıların gelmesi beklenen bir durum değildir. Yine katılımcıların ÖPFÖ puanlarında baba eğitim düzeyi açısından anlamlı farklılık olmadığı belirlenmiştir. Öğretmen adaylarının puan ortalamalarının üniversite > lise > ortaokul > ilkokul şeklinde sıralandığı saptanmıştır. Baba eğitim durumunda anne eğitim durumunda görülen sonuçlar baba eğitim durumunda görülmemiştir. Baba eğitiminin düzeyine paralel olarak katılımcıların puanlarının arttığı saptanmıştır.

ÖPFÖ puanları PGD değişkeni açısından BF alt boyutunda anlamlı farklılık göstermiş ancak ÖPFÖ toplamı ve diğer iki alt boyutunda anlamlı farklılık göstermemiştir. ÖPFÖ puanları PDD değişkeni açısından ÖPFÖ toplamı ve alt boyutlarında anlamlı farklılık göstermemiştir. Öğretmen adaylarının büyük bir kısmı PDD dersini almamıştır.

Bu bağlamda dersi alan katılımcı oranının daha büyük olduğu bir grupla çalışılması sonucunda daha net bulguların elde edilebileceği düşünülebilir.

Öğretmen adaylarının AEPGD değişkeni açısından ölçeğin toplamı ve BF alt boyutunda anlamlı farklılık gösterdiği ve bu farklılığın ise dersi alan katılımcıların lehine olduğu görülmüştür. ÖPFÖ puanlarının branş değişkenine göre ölçeğin toplamı ve tüm alt boyutlarında anlamlı farklılık gösterdiği bulgusu elde edilmiştir. Genel toplam açısından ölçekten alınan puan ortalamaları Türkçe > İngilizce > Matematik > Sınıf > PDR > Resim şeklinde sıralanmaktadır. Pektaş ve Pesen'in (2021b) araştırmasında DF ve PF alt boyutlarında branş değişkeni açısından bu çalışmayla uyumlu olarak anlamlı farklılık olduğu bulgusuna ulaşılmıştır. ÖPFÖ puanları ile BF, DF, PF alt boyutlarının ilişkisinin incelenmesinde pozitif yönde bir ilişkinin olduğu ve yüksek olarak kabul edilen düzeyde olduğu saptanmıştır. Araştırmanın sonuçları genel olarak değerlendirildiğinde aşağıda yer alan önerilerin sunulabileceği düşünülmektedir.

✓ ÖPFÖ puanlarında cinsiyet değişkeni toplam ve bir alt faktöründe anlamlı düzeyde farklılık görülmüştür. Bu farklılığın kadın katılımcılar lehine olmasının nedenleri araştırılabilir. Daha geniş katılımcı grubuyla yapılacak çalışmaların bu konuda daha belirleyici olacağı düşünülmektedir.

✓ Sınıf düzeyin açısından anlamlı bir farklılık olmamasına karşın düzey yükseldikçe katılımcı puanları da beraber yükselmiştir. Bu bağlamda katılımcıların program farkındalıklarının alınan eğitimle birlikte arttığı görülmektedir. Nitel yöntemlerle bu sonuçlar desteklenebilir.

✓ Katılımcıların PGD almalarının anlamlı farklılık oluşturduğu ancak PDD ve AEPGD almalarının anlamlı farklılık oluşturmadığı saptanmıştır. Bunun nedenleri araştırılabilir.

✓ ÖPFÖ puanlarının branş değişkeni açısından anlamlı farklılık gösterdiği belirlenmiştir. Farklı branşlarda ortaya çıkan farklılığın nedenleri araştırılabilir. Özellikle sayısal, eşit ağırlık ve sözel branşlarda farklılaşma olup olmadığı belirlenebilir.

✓ ÖPFÖ toplamıyla alt boyutları arasındaki korelasyonun yüksek olduğu görülmüştür. Bunun yanı sıra farklı değişkenlerin ÖPFÖ puanlarını yordama düzeyine de bakılabilir.

KAYNAKÇA

Bümen, N. T., Çakar, E., & Yıldız, D. G. (2014). Türkiye'de öğretim programına bağlılık ve bağlılığı etkileyen etkenler. *Kuram ve Uygulamada Eğitim Bilimleri*, 14(1), 203-228. <https://acikerisim.ege.edu.tr/xmlui/handle/11454/11395>

Demirel, Ö., & Kaya, Z. (2008). *Eğitim bilimine giriş. Pegem Akademi.*

Dikbayır, A., & Bümen, N. T. (2016). Dokuzuncu sınıf matematik dersi öğretim programına bağlılığın incelenmesi. *Uluslararası Eğitim Programları ve Öğretim Çalışmaları Dergisi*, 6(11), 17-38.

Dökmen, Ü. (2002). *Yarına kim kalacak? Evrenle uyumlaşma sürecinde var olmak gelişmek uzlaşmak.* Kişisel Gelişim Dizisi Sistem Yayıncılık

Ergül, M.A., Tınaz, C., & Ertaç, M. (2016). The analysis of the factors influencing sport awareness level of secondary education students: Case of tennis. *Hacettepe Journal of Sport Sciences*, 27(2), 69–83. <https://dergipark.org.tr/tr/download/article-file/221481>

Ertürk, S. (2017). *Eğitimde "Program" geliştirme.* Edge Akademi.

Pektaş, Ö., & Pesen, A. (2021a). Öğretim programı farkındalık ölçeğinin (ÖPFÖ) geliştirilmesi: Geçerlilik ve güvenilirlik çalışması. *Uluslararası Dil, Eğitim ve Sosyal Bilimlerde Güncel Yaklaşımlar Dergisi (CALESS)*, 3(1), 115-132. 10.35452/caless.2021.6

Pektaş, Ö., & Pesen, A. (2021b). Öğretmenlerin öğretim programlarına ilişkin farkındalık düzeylerinin incelenmesi. *Academia Eğitim Araştırmaları Dergisi*, 6(1), 216-232.

Ünal, E. (2017). *Ortaokul 7. ve 8. sınıf öğrencilerinin kış sporlarına yönelik farkındalık düzeylerinin incelenmesi (Erzurum İli Örneği)* [Yayımlanmamış yüksek lisans tezi]. Atatürk Üniversitesi, Erzurum.

Yıldız, S., & Baycan, D. (2012). *Sınıf öğretmenlerinin program geliştirme yeterlikleri hakkındaki görüşleri*. II. Ulusal Eğitim Programları ve Öğretim Kongresi, Abant İzzet Baysal Üniversitesi Eğitim Fakültesi, Bolu. https://www.pegem.net/akademi/kongrebildiri_detay.aspx?id=136866

Yüksel, S. (2002). Yükseköğretimde eğitim-öğretim faaliyetleri ve örtük program. *Uludağ Üniversitesi Eğitim Fakültesi Dergisi*, 15(1), 362. <https://dergipark.org.tr/tr/download/articlefile/153211>

ÖĞRETMEN ADAYLARININ BULAŞICI HASTALIKLARLA İLGİLİ BİLGİ DÜZEYLERİ

Öğr. Gör. Rukiye ASLAN

Sivas Cumhuriyet Üniversitesi, Sağlık Hizmetleri Meslek Yüksekokulu, Tıbbi Hizmetler ve Teknikler Bölümü
ORCID: 0000-0001-5843-626X

Dr. Öğr. Üyesi Aysel ARSLAN

Sivas Cumhuriyet Üniversitesi, Eğitim Fakültesi, Eğitim Bilimleri Bölümü
ORCID: 0000-0002-8775-1119

ÖZET

Sağlıklı bir yaşam sürmek bireylerin hayatında mutluluğunu etkileyen en önemli unsurlardan biri olarak kabul edilmektedir. Bireylerin sağlığına özen göstermesi ve olası risk faktörlerine ilişkin olarak gerekli tedbirleri almaları ve çaba göstermeleri gerekmektedir. Hatta gösterilen bu çabanın daha dünyaya gelmeden önce bireyin ailesi tarafından uygulanması gerekliliğinin de altı çizilmektedir. Farklı birçok yolla sağlıklı bireylere bulaşabilen hastalıkların bilincinde olunarak; doğum öncesinde, sonrasında ve yetişkinlikte gerekli tedbirlerin alınması önem arz etmektedir. Yakın zamanda tüm dünyayı etkisine alan Covid-19 pandemisi bu konuda tüm bireylerin farkındalıklarını artırmış ve tedbir konusunda daha hassas olmalarını sağlamıştır. Bulaşıcı hastalıklar kalabalık ortamlarda daha rahatlıkla yayılabilmektedir. Bu bağlamda okulların da risk alanları olduğu görülmektedir. Bu konuda öğretmenlerin farkındalıklarının yüksek olması olası riskleri azaltmada oldukça önemlidir. Bu çalışmada öğretmen adaylarının bulaşıcı hastalıklar ile ilgili bilgi düzeylerinin “*cinsiyet, sınıf düzeyi, algılanan gelir düzeyi, anne ve baba eğitim durumu, bulaşıcı hastalıklar hakkında bilgi sahibi olma, bu bilginin nereden elde edildiği ve branş değişkenlerine*” göre incelenmiştir. Araştırmaya ilişkin veriler 2022–2023 akademik yılı güz döneminde İç Anadolu Bölgesi’nde yer alan bir devlet üniversitenin Eğitim Fakültesi’nde öğrenimine devam etmekte olan 128 (99 kız-29 erkek) öğretmene adaylarına anket online ortamda gönüllülük ilkesine riayet edilerek uygulanmasıyla elde edilmiştir. Kolayda örnekleme yönteminin kullanıldığı bu çalışmada Demir, Yıldız ve Yürektürk (2020) tarafından geliştirilen “*Bulaşıcı Hastalıklarla İlgili Bilgi Anketi*” kullanılmıştır. 15 maddeden oluşan anketteki maddeler “*Doğru, Yanlış ve Kararsızım*” şeklinde yanıtlanmaktadır. Araştırmadan elde edilen verilerin analizinde yüzde ve frekans değerleri ile betimsel analiz yapılmıştır. Öğretmen adayların en yüksek oranda doğru olarak yanıtladıkları soru %85.2 ile “*Bulaşıcı hastalıklardan korunmak için bağışıklık sistemi güçlü tutulmalıdır.*” olurken en çok kararsız kaldıkları sorunun %85.9 ile “*Tüberküloz tanısı PPD testi ile konur.*” olduğu belirlenmiştir.

Anahtar Kelimeler: Bulaşıcı Hastalık, Öğretmen Adayı, Üniversite, Sağlık

KNOWLEDGE LEVELS OF TEACHER CANDIDATES ABOUT INFECTIOUS DISEASES

ABSTRACT

Living a healthy life is accepted as one of the most important factors affecting the happiness of individuals in their lives. Individuals need to take care of their health and take the necessary precautions regarding possible risk factors and make an effort. In fact, it is underlined that this effort should be initiated by his family before he was even born.

It is important to be aware of the diseases that can be transmitted to healthy individuals in various ways and to take the necessary precautions before, after, and in adulthood. The Covid-19 pandemic, which has recently affected the whole world, has increased the awareness of all individuals on this issue and made them more sensitive about precautions. Infectious diseases can spread more easily in crowded environments. In this context, it is seen that schools are also risk areas. High awareness of teachers on this issue is important in reducing possible risks. In this study, the knowledge levels of teacher candidates about infectious diseases were examined according to “gender, class level, perceived income level, parental education level, knowledge about infectious diseases, where this information was obtained from, and branch” variables. The data relating to the research were obtained by applying the scale online to 128 (99 female-29 male) teacher candidates attending the Faculty of Education of a state university in the Central Anatolia Region in the fall semester of the 2022-2023 academic year. In this study, in which the convenience sampling method was used, the “*Information Questionnaire on Infectious Diseases*” developed by Demir, Yıldız, and Yürektürk (2020) was used. The items in questionnaire consisting of 15 items are answered as “True, False, and Undecided”. In the analysis of the data obtained from the research, descriptive analysis was performed with percentage and frequency values. The question that the teacher candidates answered correctly with the highest rate of 85.2% was “*The immune system should be kept strong in order to be protected from infectious diseases.*” While they were most undecided, with 85.9% of the question, “*The diagnosis of tuberculosis is made with the PPD test.*” has been determined.

Keywords: Infectious Disease, Teacher Candidate, University, Health

GİRİŞ

Sağlıklı olmak ve kendini iyi hissetmek bireyin mutluluk, huzur ve yaşam konforunun üst düzeyde olmasında önemli etkenlerdir. Sağlıklı olmak bireyin normal şartlarda var olan durumu olarak algılanmaktadır. Sağlıklı olma halinin devamlılığını sağlamak için bireyin yaşamsal davranış ve alışkanlıklarına dikkat etmesi gerekmektedir. Bireyin sağlıklı bir hayat sürmesi için daha dünyaya gelmeden önce, anne adayının sağlığı adına birçok noktada dikkatli olması bireyin sağlığını da etkilemektedir. Sağlık ile eğitim arasında yakın bir ilişki bulunmaktadır. Sağlık konusunda farkındalığı gelişmiş bireylerin yetiştirilmesi içinse sağlık bilgi düzeyi belirli oranda yeterli olan öğretmenlerin yetiştirilmesi gerekmektedir. Çocuklar hayattaki birçok konuda ilk bilgilerini aile ortamında almakla birlikte, sağlık konusundaki öncelik eğitim ortamlarındadır. İlk bilgileri evde alan çocuk okulda daha kapsamlı ve doğru bilgileri edinir ve toplumsal yaşamın içinde ve kendi çabalarıyla belirli bir düzeye ulaşır. Okula başlayan bir çocuğun sağlığını riske edebilecek kötü alışkanlıklar edinmeden eğitilmesi ve faydalı yaşam alışkanlıklarını edinmesi daha kolaydır. Elbette burada öğretmenleri yetiştirirken sağlık alanında da bilgi vermek, zaman zaman bu bilgileri güncellemek gerekmektedir (Yıldız & Ergeneçi, 2005).

Eğitim fakültelerinde öğretmen olarak yetiştirilen öğrencilerin göreve başladıkları okullarda oldukça kalabalık ortamlarda görev yapacakları göz önüne alındığında genel olarak sağlık bilgisi ve özellikle de bulaşıcı hastalıklar konusunda bilgilerinin olması gerekmektedir. Bu hem kendi sağlıkları hem de okullardaki öğrencilerin sağlığı için gereklidir (Demirezen & Nahcivan, 2000). Elbette hayatın her alanındaki değişim ve gelişimlerle paralel olarak sağlık alanında da gelişmelerin takibi söz konusudur. Bilgi akışının sürekliliği önem arz etmektedir. Bunun için de bilinmesi gerekli temel konular öğretim sürecinde belirli bir hiyerarşi içinde yer almalı ve düzenli olarak da kalıcılığın sağlanması adına hatırlatmalar yapılmalıdır (Bryne & Bennett, 1986).

Sağlık alanında yapılan bilgilendirmelerde özellikle bulaşıcı hastalıklara yer verilmesi gerekmektedir. Okullar kalabalık ortamlar olup neredeyse tüm gün öğrenci ve öğretmenler birlikte zaman geçirmektedir. Herhangi bir bulaşıcı hastalığın yayılması oldukça kolaydır. Yakın zamanda tüm dünyayı etkisi altına alan ve milyonlarca kişinin ölümüne yol açan Covid-19 pandemisi bu konudaki dikkatlerin alınacak tedbirlere ve halkın bilinçlendirilmesine yöneltmiştir. Bu bağlamda okullarda görev yapan öğretmenlerin ve eğitim fakültelerinde eğitim almakta olan öğretmen adaylarının bulaşıcı hastalıklar konusundaki bilgi düzeyleri önem arz etmektedir. Bu çalışmada öğretmen adaylarının bulaşıcı hastalıklarla ilgili bilgi düzeylerinin belirlenmesi amaçlanmıştır. Belirlenen bu amaç doğrultusunda aşağıda yer alan soruların yanıtı aranmıştır:

Öğretmen adaylarının,

✓ Bulaşıcı hastalık bilgi düzeyleri nedir?

✓ Bulaşıcı hastalık bilgi düzeyleri cinsiyet, sınıf düzeyi, algılanan gelir düzeyi, anne ve baba eğitim durumu, bulaşıcı hastalıkla ilgili bilgi sahibi olma, bulaşıcı hastalıkla ilgili bilgi edinme kaynağı ve branş değişkenleri açısından anlamlı bir farklılık göstermekte midir?

YÖNTEM

Nicel tarama desenine uygun olarak tasarlanan bu çalışmanın verileri kolayda örnekleme yöntemi kullanılarak elde edilmiştir. Örneklem grubunu İç Anadolu Bölgesinde bulunan bir devlet üniversitesinin eğitim fakültesinde 2022-2023 akademik yılında farklı branşlarda eğitimlerini sürdüren 128 (99 kadın- 29 erkek) öğretmen adayı oluşturmaktadır. Çalışma grubunu betimleyen bilgiler aşağıda Tablo 1’de sunulmaktadır.

Tablo 1. Çalışma Grubuna Ait Betimsel Bilgiler

Değişkenler		f	%
Cinsiyet	Kadın	99	77.3
	Erkek	29	22.7
Sınıf Düzeyi	2.sınıf	23	18.0
	3.sınıf	82	64.1
	4.sınıf	23	18.0
Algılanan gelir düzeyi	Düşük	15	11.7
	Orta	108	84.4
	Yüksek	5	3.9
Anne eğitim durumu	İlkokul	74	57.8
	Ortaokul	22	17.2
	Lise	20	15.6
	Üniversite	12	9.4
Baba eğitim durumu	İlkokul	35	27.3
	Ortaokul	26	20.3
	Lise	37	28.9
	Üniversite	30	23.4
Bulaşıcı hastalıklarla ilgili bilgi sahibi olma durumu	Evet	45	35.2
	Hayır	18	14.1
	Kısmen	65	50.8
Bulaşıcı hastalıklarla ilgili bilgiyi edinilen kaynak	İnternet	81	63.3
	Televizyon	6	4.7
	Gazete/Dergi/Kitap	3	2.3
	Sağlık çalışanı	13	10.2
	Sosyal ortam	14	10.9
	Diğer	11	8.6
Branş	Matematik	34	26.6
	PDR	11	8.6
	Resim	13	10.2
	Sınıf	31	24.2
	Türkçe	18	14.1
	İngilizce	21	16.4

Tablodaki verilere göre; örneklem grubunun $\frac{3}{4}$ 'ünden fazlasını kadınlardan oluştuğu, üçüncü sınıfta eğitimlerine devam eden öğrencilerin %64.1'lik bir oranda olduğu ve algılanan gelir düzeyi açısından kendini orta düzeyde olarak ifade edenlerin %84.4 düzeyinde olduğu belirlenmiştir. Ayrıca öğretmen adayların yarısından fazlasının anne eğitiminin ilkökul düzeyinde %57.8, baba eğitim durumunun ise %28.9'unun lise düzeyinde olduğu görülmektedir. Katılımcıların %50.8'inin bulaşıcı hastalıklarla ilgili kısmen bilgi sahibi olduğu altı farklı branşta öğretmenlik eğitimi aldıkları sonucuna ulaşılmıştır.

Kullanılan Ölçme Araçları

Çalışmada veri toplama aracı olarak demografik bilgi formu ve "*Bulaşıcı Hastalıklarla İlgili Bilgi Anketi*" (BHİBA) kullanılmıştır. Demografik bilgi formu araştırmacı tarafından geliştirilmiş ve öğretmen adaylarının cinsiyet, sınıf, branş gibi betimsel bilgilerine dönük ifadeler bulunmaktadır.

"Bulaşıcı Hastalıklarla İlgili Bilgi Anketi" Demir, Yıldız ve Yürektürk (2020) tarafından geliştirilmiştir. Çalışmada kolayda örnekleme yöntemi kullanılmıştır. 15 maddeden oluşan anketteki maddeler "Doğru, Yanlış ve Kararsızım" şeklinde yanıtlanmaktadır. Anket maddelerinin 10 tanesinin yanıtı doğru, 5 tanesinin ise yanlıştır. Analizlerde bu maddeler ters çevrilmiş ve elde edilen sonuçlar yüzdelik oranlar olarak verilmiştir.

Verilerin Toplanması ve Analizi

Çalışmanın verileri; İç Anadolu Bölgesinde yer alan bir devlet üniversitesinin Eğitim Fakültesi'nde, 2022-2023 akademik yılı güz döneminde öğrenimlerine devam eden öğretmen adaylarına anketin online olarak uygulanmasıyla elde edilmiştir. Veriler 25 Kasım 2022 -18 Aralık 2022 tarihleri arasında katılımcılara araştırmanın konusu ve amacı hakkında bilgi verilmiş ardından gönüllü olan katılımcılara önceden hazırlanmış anket formu linki paylaşılmış ve sınıf ortamında anketin doldurulması talep edilmiştir. Veri toplama aşamasında Helsinki Bildirgesi'nde belirtilen kurallara riayet edilmiştir. Araştırmanın yürütülebilmesi için gerekli izinler alınmıştır. Elde edilen veriler SPSS 22.0 programına aktarılarak analiz edilmiştir. Verilerin analizinde frekans ve yüzde analizleri kullanılmıştır. Ayrıca katılımcıların doğru yanıtları üzerinden puan ortalamaları hesaplanmıştır. Farklı değişkenler açısından incelenmesinde ise ikili gruplar için bağımsız gruplar t testi üç ve daha fazla gruplar için tek yönlü Anova testi kullanılmıştır.

BULGULAR

Katılımcıların anketten aldıkları puan ortalamalarına ilişkin yapılan analiz bulguları Tablo 3'te sunulmaktadır.

Tablo 2. BHİBA Betimsel İstatistikleri

ÖPFÖ	n	En düşük puan	En yüksek puan	\bar{x}	Mad. ort. (100)	sd	Skewness	Kurtosis	Cron. Alfa
Toplam	128	0	14	7.87	52.47	3.17	-.385	.425	.752

Katılımcıların anketten aldıkları puan ortalamalarında bulaşıcı hastalıklara ilişkin bilgi düzeylerin %52.47 oranında olduğu belirlenmiştir.

Öğretmen adaylarının BHİBA'dan aldıkları puanların yapılan analizler neticesinde elde edilen sonuçlar aşağıda sunulmaktadır.

Tablo 3. Bilgi düzeyi saptanması amacıyla yöneltilen soru-cevapların dağılımı

Anket soruları	Doğru	Yanlış	Kararsız
	n (%)	n (%)	m (%)
1 Temiz ve titiz insanlar bulaşıcı hastalıklara yakalanmazlar.	94(73.4)	15(11.7)	19(14.8)
2 Dövme ve piercing yaptırmak her zaman güvenlidir.	107(83.6)	2(1.6)	19(14.8)
3 Herpes virüsü uçuklara neden olur.	58(45.3)	-	70(54.7)
4 Bulaşıcı hastalığın nedeni bakteri ise tedavi edilebilir.	48(37.5)	8(6.3)	72(56.3)
5 Hepatit B ilerlediğinde siroza ve kansere neden olabilir.	44(34.4)	7(5.5)	77(60.2)
6 Bazı bulaşıcı hastalıklarda koruyucu aşılar mevcuttur ve mutlaka yapılmalıdır.	100(78.1)	3(2.3)	25(19.5)
7 Bulaşıcı hastalıklardan korunmak için bağışıklık sistemi güçlü tutulmalıdır.	109(85.2)	5(3.9)	14(10.9)
8 AIDS, HPV ve Hepatit B hastalıklarına yakalandıktan yıllar sonra belirtileri ortaya çıkabilir ve bu hastalıkların kalıcı tedavisi yoktur.	61(47.7)	10(7.8)	57(44.5)
9 HPV kadınlarda rahim ağzı kanserine, erkeklerde ise penis kanserine neden olabilir.	57(44.5)	6(4.7)	65(50.8)
10 Doğum kontrol hapları cinsel yolla bulaşan hastalıklara karşı koruyucu etkiye sahiptir.	72(56.3)	7(5.5)	49(38.3)
11 Grip, Nezle ve Tüberküloz solunum yolu ile bulaşır.	97(75.8)	5(3.9)	26(20.3)
12 Klamidya enfeksiyonları cinsel yolla bulaşan bakteri kökenli bir hastalıktır.	21(16.4)	7(5.5)	100(78.1)
13 Tüberküloz tanısı PPD testi ile konur.	13(10.2)	5(3.9)	110(85.9)
14 Nezle antibiyotik ile tedavi edilir.	51(39.8)	37(28.9)	40(31.3)
15 Herpes simplex (uçuk) öpüşme ile bulaşmaz.	75(58.6)	8(6.3)	45(35.2)

Tablo 3'te yer alan öğretmen adaylarının ankete verdikleri yanıtlar incelendiğinde; Madde 1, 2, 6, 7, 8, 10, 11, 14 ve 15'te katılımcıların doğru yanıt verme oranlarının yanlış yanıt verenlerden ve karasız olduğunu belirtenlerden daha yüksek oranlara sahiptir. Katılımcıların temizlikle hastalığın ilişkisi, dövme ve piercingin güvenirliliği, aşuların gerekliliği, bağışıklık sisteminin güçlendirilmesi gerekliliği, AIDS, HPV ve Hepatit B hastalıklarının özellikleri, doğum kontrol haplarının özellikleri, Grip, Nezle ve Tüberküloz hastalıklarının bulaşma yolları, Nezle hastalığının tedavi yolları, Herpes virüsünün bulaşma yolları ile ilgili bilgilerinin daha yüksek olduğu belirlenmiştir. En fazla doğru yanıt verilen maddenin bulaşıcı hastalıklardan korunma yolunun bağışıklığın güçlendirilmesi olduğuna ilişkin olduğu elde edilen sonuçlarda görülmektedir (%85.2).

Madde 3, 4, 5, 9, 12 ve 13'te ise katılımcıların "kararsızım" yanıtları "doğru ve yanlış" olarak yanıtlamalarından daha yüksektir. Katılımcıların Herpes virüsü, bakterilerin tedavi edilmeleri, Hepatit B'nin kanser ve sirozla olan ilişkisi, HPV'nin neden olduğu hastalıklar, Klamidya enfeksiyonları, Tüberkülozun tanı yöntemi hakkında yeterli bilgi sahibi olmadıkları bulgusuna ulaşılmıştır. Öğretmen adaylarının en fazla kararsızlık yaşadıkları madde "Tüberküloz tanısı PPD testi ile konması"dır (85.9).

Katılımcıların en fazla yanlış yanıtladıkları anket maddesi nezlenin antibiyotikle tedavi edilebileceğine ilişkindir (%28.9).

Katılımcıların bulaşıcı hastalıklara ilişkin bilgi düzeylerinin cinsiyet değişkeni açısından farklılık gösterip göstermediğinin belirlenmesi amacıyla uygulanan bağımsız gruplar t testi sonuçları Tablo 4'te yer almaktadır.

Tablo 4. Cinsiyet Değişkeni Bağımsız Gruplar t Testi

	Cinsiyet	n	\bar{x}	sd	t	df	p
BHİBA	Kadın	99	8.09	2.90	1.431	126	.141
	Erkek	29	7.10	3.92			

Tablo 4'e göre katılımcıların anketten aldıkları puan ortalamalarının cinsiyet değişkenine göre anlamlı düzeyde farklılık göstermediği saptanmıştır ($p>.05$). Ancak kadın katılımcıların çok az da olsa daha yüksek oranda doğru yanıt verdikleri görülmektedir.

Katılımcıların bulaşıcı hastalıklara ilişkin bilgi düzeylerinin sınıf düzeyi, algılanan gelir düzeyi, anne ve baba eğitim durumu değişkenleri açısından farklılık gösterip göstermediğinin belirlenmesi amacıyla uygulanan Anova testi sonuçları Tablo 5'te yer almaktadır.

Tablo 5. Sınıf, Gelir, Ebeveyn Eğitim Düzeyi Değişkenleri Anova Testi

BHİBA	Değişken	n	\bar{x}	sd	Varyans kaynağı	df	F	p	Anlamlı Farklılık
Sınıf Düzeyi	2.sınıf	23	8.04	2.77	Gruplar arası	2	.932	.396	-
	3.sınıf	82	7.61	3.22	Gruplar içi	125			
	4.sınıf	23	8.61	3.39	Toplam	127			
Algılanan gelir düzeyi	Düşük	15	8.00	3.23	Gruplar arası	2	.015	.985	-
	Orta	108	7.85	3.17	Gruplar içi	125			
	Yüksek	5	7.80	3.83	Toplam	127			
Anne eğitim durumu	İlkokul	74	7.66	2.95	Gruplar arası	3	.965	.411	-
	Ortaokul	22	7.95	3.86	Gruplar içi	124			
	Lise	20	8.90	2.15	Toplam	127			
Baba eğitim durumu	Üniversite	12	7.25	4.41	Gruplar arası	3	.301	.824	-
	İlkokul	35	7.80	2.91	Gruplar içi	124			
	Ortaokul	26	8.07	3.60	Toplam	127			
Baba eğitim durumu	Lise	37	7.51	3.09	Gruplar arası	3	.301	.824	-
	Üniversite	30	8.20	3.29	Gruplar içi	124			
	Üniversite	30	8.20	3.29	Toplam	127			

Tablo 5'e göre katılımcıların anketten aldıkları puan ortalamalarının sınıf düzeyi, algılanan gelir düzeyi, anne ve baba eğitim durumu değişkenlerine göre anlamlı düzeyde farklılık göstermediği saptanmıştır ($p>.05$). Sınıf düzeyi açısından en yüksek puanın; dördüncü sınıflara, algılanan gelir düzeyinde; düşük gelir düzeyine sahip olanlara, anne eğitim durumunda; annesi üniversite, baba eğitim durumu açısından ise; babası ortaokul mezunu olan öğretmen adaylarına ait olduğu bulguları elde edilmiştir.

Katılımcıların bulaşıcı hastalıklara ilişkin anketten aldıkları puanların bulaşıcı hastalıklara ilişkin bilgilerinin olup olmaması, bilgilerinin edindikleri kaynak ve branş değişkenleri açısından farklılık gösterip göstermediğinin belirlenmesi amacıyla uygulanan Anova testi sonuçları Tablo 6'da yer almaktadır.

Tablo 6. Bulaşıcı Hastalık Bilgi, Bilgi Kaynağı, Branş Değişkenleri Anova Testi

BHİBA	Değişken	n	\bar{x}	sd	Varyans kaynağı	df	F	p	Anlamlı Farklılık
Bulaşıcı hastalık bilgi	Evet ¹	45	9.27	2.86	Gruplar arası	2	7.540	.001*	2-1*, 3-1*
	Hayır ²	18	6.83	2.57	Gruplar içi	125			
	Kısmen ³	65	7.19	3.23	Toplam	127			
Bulaşıcı hastalıklarla ilgili bilgiyi edinilen kaynak	İnternet	81	7.75	3.12	Gruplar arası	5	2.289	.050	-
	Televizyon	6	6.67	2.25	Gruplar içi	122			
	Gazete vd.	3	10.33	1.53					
	Sağlık çal.	13	10.08	2.78					
	Sosyal ort.	14	6.79	2.46	Toplam	127			
	Diğer	11	7.45	4.37					
Branş	Matematik	34	7.44	3.75	Gruplar arası	5	1.494	.197	-
	PDR	11	9.45	2.30	Gruplar içi	122			
	Resim	13	8.31	2.63					
	Sınıf	31	6.94	3.11					
	Türkçe	18	8.39	2.30	Toplam	127			
	İngilizce	21	8.38	3.35					

$p<.05^*$

Tablo 6'daki bulgular incelendiğinde öğretmen adaylarının; Bulaşıcı hastalık ile ilgili bilgilerinin olup olmaması değişkeni açısından aldıkları puanlarda anlamlı farklılık olduğu belirlenmiştir ($p<.05$). Anlamlı farklılığın "Evet ile Hayır ve Kısmen" yanıtını veren gruplar arasında "Evet" yanıtını veren öğrenciler arasında olduğu saptanmıştır. Katılımcıların bulaşıcı hastalıklar hakkında bilgi edindikleri kaynak ve branş değişkenlerine göre anketten aldıkları puan ortalamalarında anlamlı farklılık olmadığı görülmüştür ($p>.05$).

TARTIŞMA, SONUÇ VE ÖNERİLER

Katılımcıların anketten aldıkları puan ortalamalarında bulaşıcı hastalıklara ilişkin bilgi düzeylerin orta düzeyde olduğu belirlenmiştir. İran'da yapılan bir çalışmanın bulgularında katılımcıların bulaşıcı hastalıklarla ilgili bilgi düzeylerinin düşük olduğu belirlenmiştir Madde 1, 2, 6, 7, 8, 10, 11, 14 ve 15'te katılımcıların doğru yanıt verme oranlarının yanlış yanıt verenlerden ve karasız olduğunu belirtenlerden daha yüksek oranlara sahiptir.

Katılımcıların temizlik ile hastalığın ilişkisi, dövme ve piercingin güvenilirliği, aşılardan gerekliliği, bağışıklık sisteminin güçlendirilmesi gerekliliği, AIDS, HPV ve Hepatit B'nin neden olduğu enfeksiyonların özellikleri, doğum kontrol haplarının özellikleri, Grip, Nezle ve Tüberküloz hastalıklarının bulaşma yolları, Nezle hastalığının tedavi yolları, Herpes virüsünün bulaşma yolları ile ilgili bilgilerinin daha yüksek olduğu belirlenmiştir. En fazla doğru yanıt verilen maddenin bulaşıcı hastalıklardan korunma yolunun bağışıklığın güçlendirilmesi olduğuna ilişkin olduğu görülmektedir. Demir ve arkadaşları (2020) tarafından yapılan çalışmada en fazla doğru yanıtın bulaşıcı hastalıklarda koruyucu aşılar varlığı ve uygulanmasının gerekliliğine ait olduğu belirlenmiştir.

Madde 3, 4, 5, 9, 12 ve 13'te ise katılımcıların "Kararsızım" yanıtları "Doğru ve Yanlış" olarak yanıtlamalarından daha yüksektir. Katılımcıların Herpes virüsü, bakterilerin neden olduğu enfeksiyonların tedavisi, Hepatit B'nin kanser ve sirozla olan ilişkisi, HPV'nin neden olduğu hastalıklar, Klamidya'nın neden olduğu enfeksiyon hastalığı, Tüberkülozun tanı yöntemi hakkında yeterli bilgi sahibi olmadıkları bulgularına ulaşılmıştır. Öğretmen adaylarının en fazla kararsızlık yaşadıkları madde "Tüberküloz tanısı PPD testi ile konması"dır. Katılımcıların en fazla yanlış yanıtladıkları anket maddesi nezlenin antibiyotikle tedavi edilebileceğine ilişkindir.

Katılımcıların anketten aldıkları puan ortalamalarının cinsiyet değişkenine göre anlamlı düzeyde farklılık göstermediği saptanmıştır. Ancak kadın katılımcıların çok az da olsa daha yüksek oranda doğru yanıt verdikleri görülmektedir. Doğan, Akdaş, Gitmez ve Ünsal (2012) tarafından yapılan çalışmada kadın katılımcıların puanlarının erkek katılımcılardan daha yüksek olduğu belirlenmiştir. Benzer bir bulgu da Artan, Artan ve Baykan (2014) tarafından yapılan çalışmada elde edilmiştir.

Katılımcıların anketten aldıkları puan ortalamalarının sınıf düzeyi, algılanan gelir düzeyi, anne ve baba eğitim durumu değişkenlerine göre anlamlı düzeyde farklılık göstermediği saptanmıştır. Sınıf düzeyi açısından en yüksek puanın dördüncü sınıflara, algılanan gelir düzeyinde düşük gelir düzeyine sahip olanlara, anne eğitim durumunda annesi üniversite, baba eğitim durumu açısından babası ortaokul mezunu olan öğretmen adaylarına ait olduğu bulgu elde edilmiştir. Eraslan ve Matyar (2010) tarafından yapılan çalışmada sınıf düzeyinde bu çalışmayla uyumlu olarak en yüksek puanı son sınıf öğretmen adaylarının aldığı görülmektedir. Demir ve arkadaşları (2020), Kaya, Aylaz, Yağmur ve Güneş (2007), Toker ve Küçükyılmaz (2001) tarafından yapılan çalışmada sınıf düzeyi yükseldikçe katılımcıların bulaşıcı hastalıklarla ilgili bilgi düzeyinin arttığı belirlenmiştir. Doğan ve arkadaşlarının (2012) çalışmasında ebeveyn eğitim durumu yükseldikçe öğrencilerin bulaşıcı hastalık bilgi düzeylerinin yükseldiği belirlenmiştir.

Elde edilen bulgular incelendiğinde öğretmen adaylarının;

Bulaşıcı hastalık ile ilgili bilgilerinin olup olmaması değişimi açısından aldıkları puanlarda anlamlı farklılık olduğu belirlenmiştir. Anlamlı farklılığın "Evet ile Hayır ve Kısmen" yanıtı veren gruplar arasında "Evet" yanıtı veren öğrenciler arasında olduğu saptanmıştır. Katılımcıların bulaşıcı hastalıklar hakkında bilgi edindikleri kaynak ve branş değişkenlerine göre anketten aldıkları puan ortalamalarında anlamlı farklılık olmadığı görülmüştür. Katılımcıların %80'in üzerindeki bir bölümü bilgi edinmelerinde en fazla yararlandıkları kaynağı internet olarak belirtmişlerdir. Demir ve arkadaşları (2020), ve Kaya ve arkadaşları (2007) tarafından yapılan çalışmalarda ise başlıca bilgi kaynağı olarak okulda almış oldukları dersleri gösterdikleri belirlenmiştir.

Yapılan bu çalışmada öğretmen adaylarının bulaşıcı hastalıklar hakkındaki bilgi düzeylerinin orta düzeyde olduğu belirlenmiştir. Bu oran sağlıkla ilgili olduğu için yetersiz olarak kabul edilmelidir.

Bu konuda öğretmen adaylarının yeterli düzeyde bilgi edinmelerinin sağlanması için gerekli stratejilerin belirlenmesi gerekmektedir. Katılımcıların büyük bir kısmının bulaşıcı hastalıkla ilgili bilgiyi internetten edindikleri ancak bu grubun puan ortalamasının düşük olduğu belirlenmiştir. Bu bağlamda internette sağlıkla ilgili bilgilerin güvenilir olması ve farklı platformlarda sunulması gerekmektedir.

KAYNAKÇA

Artan, M. O., Artan, C., & Baykan, Z. (2014). Sağlık hizmetleri meslek yüksekokulu öğrencilerinin hastane enfeksiyonları ile ilgili bilgi düzeyleri. *Düzce Üniversitesi Sağlık Bilimleri Enstitüsü Dergisi*, 1(1), 17-21.

Bryne, M., & Bennett, F. J. (1986). *The health of school child and adolescent: Community nursing in developing countries/A manual for the community nursing*. New York: Oxford University Pres.

Demir, C., Yıldız, H., & Yürektürk, Ş. (2020). Van yüzüncü yıl üniversitesi sağlık hizmetleri meslek yüksekokulu öğrencilerinin bulaşıcı hastalıklar ile ilgili bilgi durumları. *Van Tıp Dergisi*, 27(4), 458-465.

Demirezen, E., & Nahcivan, N. 2000. Sigaradan korunma: Okul sağlığı programı için model önerisi. *Çocuk Forum Dergisi*, (3) 46-51.

Doğan, N., Akdaş, İ., Gitmez, F., & Ünsal, A. (2012). Sağlık yüksekokulu yaz okulu öğrencilerinde paraziter hastalıklar bilgi düzeyi. *Kafkas Üniversitesi Veteriner Fakültesi Dergisi*, 18, A71-A75.

Eraslan, B., & Matyar, F. (2010). Sınıf öğretmenliği öğrencilerinin sık görülen bulaşıcı hastalıklar ile ilgili bilgi düzeylerinin değerlendirilmesi. *Karadeniz Fen Bilimleri Dergisi*, 1(1), 61-72.

Ghabili, K., Shoja, M. M., & Kamran, P. (2008). Avian Influenza knowledge among medical students, Iran. *Emerging Infectious Diseases*, 14(4), 672-673.

Kaya, M., Aylaz, R., Yağmur, Y., & Güneş, G. (2007). Sağlık yüksekokulu öğrencilerinin HIV/AIDS'le ilgili bilgi ve tutumları. *TSK Koruyucu Hekimlik Bülteni*, 6(3), 175-180.

Toker, S. O., & Küçükılmaz, Ü. (2001). Ege üniversitesi Ödemiş sağlık yüksekokulu öğrencilerinin HIV/AIDS bilgi düzeylerinin eğitim öncesi ve sonrasında değerlendirilmesi. *Ege Tıp Dergisi*, 40(2), 91-97.

Ergeneci, B. D. (2003). Bir öğretmen grubunun bazı sağlık konularına bilgi gereksiniminin saptanması, *Sağlık Eğitimi Dergisi*, 4(5-6);6-16.

İSHALLİ HASTALARIN DIŞKI ÖRNEKLERİNDE İNTESTİNAL PARAZİT VARLIĞININ FARKLI YÖNTEMLER İLE DEĞERLENDİRİLMESİ

Dr. Öğr. Üyesi Ayşe Hümeysra TAŞKIN KAFA

Sivas Cumhuriyet Üniversitesi, Tıp Fakültesi, Tıbbi Mikrobiyoloji Anabilim Dalı,
ORCID: 0000-0002-7282-4928

Dr. Fatih ÇUBUK

Sivas Cumhuriyet Üniversitesi, Tıp Fakültesi, Tıbbi Mikrobiyoloji Anabilim Dalı
ORCID: 0000-0002-8976-7691

Öğr. Gör. Rukiye ASLAN

Sivas Cumhuriyet Üniversitesi, Tıp Fakültesi, Tıbbi Mikrobiyoloji Anabilim Dalı
Sivas Cumhuriyet Üniversitesi, Sağlık Hizmetleri Meslek Yüksekokulu, Tıbbi Hizmetler ve
Teknikler Bölümü
ORCID: 0000-0001-5843-626X

Dr. Öğr. Üyesi Mürşit HASBEK

Sivas Cumhuriyet Üniversitesi, Tıp Fakültesi, Tıbbi Mikrobiyoloji Anabilim Dalı
ORCID: 0000-0002-5217-8607

ÖZET

İntestinal parazit enfeksiyonları, başta gelişmekte olan ülkeler olmak üzere tüm dünyada halen önemli bir halk sağlığı sorunudur. Kötü hijyen koşullarında fekal-oral yolla bulaş, tüm gastroenterit etkenlerinin başlıca bulaş yoludur. Bu enfeksiyonların görülme sıklığı ve oluşturduğu sorunlar parazitin türü, enfeksiyonun şiddeti, toplumun sosyoekonomik ve hijyen koşullarının durumuna bağlı olarak değişkenlik gösterir. *Giardia spp.*, *Entamoeba spp.* ve *Cryptosporidium spp.* parazitleri gastrointestinal hastalıkların başlıca nedenleri arasındadır. Bu çalışmada ishal şikayeti ile hastanemize başvuran hastaların gaita örneklerinde parazit varlığının mikroskopi, antijen testi ve Polimeraz Zincir Reaksiyonu (PZR) ile tespit edilmesi amaçlanmıştır.

Çalışmaya gastrointestinal yakınmaları olan toplam 683 hasta dâhil edilmiştir. Dışkı örnekleri öncelikle renk, kıvam, mukus varlığı açısından makroskopik olarak değerlendirilmiştir. Sonrasında mikroskopi, gaitada antijen testi ve PZR ile eş zamanlı olarak başta *Giardia spp.*, *Entamoeba spp.* ve *Cryptosporidium spp.* olmak üzere parazitlerin varlığı araştırılmıştır.

Çalışmaya dahil edilen hastaların 454 (% 66.5)'ü çocuk ve 229 (% 33.5)'u yetişkin yaş grubundaydı. Ayrıca hastaların 331 (% 48.5)'i kadın ve 352 (% 51.5)'si erkek idi. Çalışmada saptanan genel parazit prevalansı mikroskopi yöntemi ile % 4.2 (29/683); Antijen testi ile % 6.6 (45/683) ve PZR yöntemi ile % 2 (14/683) olarak belirlenmiştir. Çalışmada dışkı örneklerinin 45 (% 6.6)'inde *Giardia intestinalis*, yedisinde (% 1) *Entamoeba histolytica*, 10 (% 1.5)'nunda *Cryptosporidium parvum* bulunmuş olup, bu üç etken için genel prevalans % 9.1 (62/683) olarak tespit edilmiştir.

İntestinal parazitler hâlen önemli ve mücadele edilmesi gereken bir sağlık problemidir. Temiz suya erişim ve hijyen koşullarının iyileşmesi sayesinde bağırsak parazitlerinin prevalansında yıllar içinde bir düşüş görülebilmektedir. Ancak özellikle yoğun göç alan bölgelerimizde epidemiyolojik verilerin belirli zaman aralıklarında izlenmesi önemlidir.

Anahtar Kelimeler: İntestinal Parazitler, PZR, Mikroskopi

THE EVALUATION OF THE PRESENCE OF INTESTINAL PARASITES IN THE STOOL SAMPLES OF PATIENTS WITH DIARRHEA BY DIFFERENT METHODS

ABSTRACT

Intestinal parasite infections are still an important public health problem all over the world, especially in developing countries. Fecal-oral transmission in poor hygiene conditions is the main mode of transmission of all gastroenteritis agents. The incidence of these infections and the problems they cause vary depending on the type of the parasite, the severity of the infection, the socioeconomic conditions of the society and the hygiene conditions. *Giardia spp.*, *Entamoeba spp.*, and *Cryptosporidium spp.* parasites are among the major causes of gastrointestinal diseases. It was aimed to detect the presence of parasites in the stool samples of patients who applied to our hospital with the complaint of diarrhea, by microscopy, antigen test, and Polymerase Chain Reaction (PCR), in this study.

A total of 683 patients with gastrointestinal symptoms were included in the study. Firstly, the stool samples were evaluated as macroscopic in terms of color, density, and mucus presence. Next, microscopy, stool antigen test, and PCR test, and simultaneously with these tests, the presence of many parasites, primarily *Giardia spp.*, *Entamoeba spp.*, and *Cryptosporidium spp.* were investigated.

Of the patients included in the study, 454 (66.5%) were children, and 229 (33.5%) were adults. In addition, 331 (48.5%) of the patients were female and 352 (51.5%) were male. The general parasite prevalence detected in the study was determined as 4.2% (29/683) by microscopy method, 6.6% (45/683) by antigen test, and 2% (14/683) by PCR method. *Giardia intestinalis* was detected in 45 (6.6%), *Entamoeba histolytica* in 7 (1%), and *Cryptosporidium parvum* in 10 (1.5%) of stool samples in the study. The general prevalence for these three parasites was 9.1% (62/683).

Intestinal parasites are still an important health problem that needs to be fight. The prevalence of intestinal parasites has decreased over the years, thanks to accessibility to clean water and improved hygiene. However, it is substantial to monitor the epidemiological data at certain time intervals, especially in our regions with high immigration.

Keywords: Intestinal Parasites, PCR, Microscopy

SOCIAL DIABETES AWARENESS

Nuriye SARIAKÇALI

Institute of Social Sciences, Department of Health Institutions Management, Sivas Cumhuriyet University

ORCID: 0000-0002-0451-2498

ABSTRACT

Diabetes is among the top four non-communicable diseases that result in death. As in the whole world, it is increasing day by day in our country and even it is seen as an unstoppable epidemic. Diabetes is defined as a chronic and broad-spectrum metabolic disorder characterized by hyperglycemia, which results from partial or complete insulin deficiency or 'insulin resistance' developed against the action of insulin in peripheral tissues, affecting many organs and causing multisystemic involvement. 42% of the adult population in our country has been diagnosed with diabetes or is in the diabetes risk group (1). In order to reduce the risk of acute and chronic complications of this disease, which is so common and causes serious problems by affecting many systems, it is of great importance to raise awareness of this disease in the society, although it is necessary to continuously educate health workers and patients.

In order to conduct diabetes risk analysis and raise awareness, 276 individuals who voluntarily participated in the diabetes awareness event we held in Sivas city center were interviewed and the analyzes of 262 people who gave full answers to the questionnaires were evaluated. 53.6% of the participants were male and 46.4% were female. As a result of the analyzes of individuals who had blood glucose measurements in a randomized manner, it was determined that they had a 3.1% risk of diabetes, and when the Type 2 Diabetes Risk Diagnosis Form (Finnish Diabetes Risk Score - FINDRISC) scores were evaluated, they were found to have a high risk of type 2 diabetes at a rate of 32.5%. Individuals in the risk group accompanied by diabetes symptoms were given the necessary training, information was provided, and they were directed to health centers for further examinations.

As a result of the activity aimed at preventing, keeping under control and raising awareness of diabetes, it was aimed to contribute to public health by raising social awareness and providing information and guidance to the individuals participating in the event about the signs and symptoms of diabetes, complications, prevention of diabetes and the importance of routine health checks.

Keywords: Diabetes, Society, Awareness

INTRODUCTION

Diabetes is defined as a chronic and broad-spectrum metabolic disorder characterized by hyperglycemia that occurs partially or completely due to insulin deficiency or insulin resistance developed against insulin effect in peripheral tissues, affecting many organs and causing multisystemic involvement (1-2). Diabetes is defined as a chronic disease that develops as a result of the pancreas' inability to produce insulin or the body's inability to use the insulin it produces well. As a result of insufficient production of the insulin hormone or inability to use it effectively, the glucose level in the blood rises, and this elevation in a long time causes damage to the body and causes disease development in organs and tissues (3). There are three main types of diabetes: Type 1, Type 2 and Gestational (Pregnancy). Type 1 diabetes develops at any age, but is more common in children and adolescents. In type 1 diabetes, the body produces little or no insulin.

In type 1 diabetes, daily insulin injections are needed to keep blood sugar levels under control (3-4). Type 2 diabetes constitutes approximately 90% of diabetes cases and is seen at a higher rate in adults (3-4).

In type 2 diabetes, the body cannot effectively use the insulin it produces. In Type 2 diabetes, individuals need oral medications or insulin to keep their blood sugar levels under control, but the most basic element in the treatment of Type 2 diabetes is a balanced and healthy diet, increasing physical activity and developing a healthy lifestyle. Gestational diabetes, that is, diabetes occurring during pregnancy, is a type of diabetes that develops due to high blood sugar levels during pregnancy and causes adverse conditions for both mother and baby. Even if it mostly disappears after pregnancy, affected women and children are at risk of Type 2 diabetes in later years (3).

The incidence of type 2 diabetes increases with advancing age. However, its incidence is increasing in children, adolescents and young adults due to the increase in obesity, being physically inactive and not eating a balanced diet (3-4). There are many risk factors for diabetes, the most important of which are; A family history of diabetes is an unhealthy and unbalanced diet, being overweight, being physically inactive, increasing age, high blood pressure, ethnicity, impaired glucose tolerance (IGT), and a history of gestational diabetes (3-5). Among the most important symptoms of type 2 diabetes, dry mouth, constant thirst, frequent urination, weakness and fatigue, delayed healing of wounds, recurrent infections of the skin, blurred vision, tingling or numbness in the hands and feet can be seen (3). Diabetes can be diagnosed by measuring fasting blood glucose or by performing an oral glucose tolerance test (OGTT). Measuring fasting blood glucose as 100-125 mg/dl is defined as impaired fasting glucose. Measuring fasting blood glucose of 126 mg/dl or above makes the diagnosis of diabetes. In OGTT, it is important to measure blood glucose 2 hours after taking the fluid containing glucose. If the blood glucose measurement to be measured in the second hour is 140-199 mg/dl, impaired glucose tolerance is diagnosed, and if it is 200 mg/dl or higher, diabetes is diagnosed (6).

According to the statements of the International Diabetes Federation; In 2021, 537 million adults (20-79 years) worldwide are living with diabetes, and this number is estimated to increase to 643 million in 2030 and 783 million in 2045. 3 out of 4 adults with diabetes live in low- and middle-income countries. Diabetes is responsible for 6.7 million deaths in 2021. Diabetes has caused at least \$966 billion in healthcare spending, an increase of 316 percent in the last 15 years. 541 million adults have Impaired Glucose Tolerance (IGT), which poses a high risk for Type 2 diabetes (7).

The Finnish Type 2 diabetes risk assessment form, which was developed in 2001 to determine the risk of type 2 diabetes, is shown as an example of a questionnaire that can be used effectively in effective, easy, fast and public campaigns. The IDF shows that the Finnish Diabetes Risk Score (FINDRISC) can be used to predict an individual's risk of developing Type 2 diabetes within a decade. There is an eight-point question where the total test score provides a measure of the probability of developing type 2 diabetes in the next ten years, and on the back of the form there are brief suggestions about what the participant can do to reduce their risk of developing diabetes, whether they need advice or a clinical examination (3) .

MATERIAL AND METHOD

Type of Research

The sample group of the study, which was planned as a descriptive and relationship-seeking study, consisted of individuals over the age of 18 who participated in the diabetes awareness event held within the scope of 14 November World Diabetes Day in Sivas city center.

Interviews were made with 276 individuals who were screened by participating in the event, and the data of 262 individuals who gave full answers to the questionnaires were evaluated.

Data Collection Tools

Personal Information Form and Type 2 Diabetes Risk Diagnosis Form (Finnish Diabetes Risk Score - FINDRISC) were used to collect data. Personal Information Form: It consisted of questions including age, gender, family history of diabetes, presence of chronic disease, hypertension, whether women were diagnosed with diabetes during pregnancy, physical activity status, height, weight and body mass index (BMI). After completing the questionnaire questions, blood glucose measurements were made by taking capillary blood samples with a glucometer randomly.

FINDINGS AND DISCUSSION

The mean age of the individuals who voluntarily participated in the screening consisted of 34.1% of individuals aged 60 and over, 30.7% of individuals younger than 40 years of age, 30.3% of individuals between the ages of 40-49, and 5% of individuals between the ages of 50-59. There were 53.6% male and 46.4% female participants. The rate of women diagnosed with diabetes during pregnancy was found to be 3.5% during screening. When their family histories were questioned, it was stated that 39.5% of the family members had diabetes mellitus. When evaluated in terms of high blood pressure, they stated that they had high blood pressure at a rate of 25.1%. When their physical activity status was evaluated, 42.3% said that they were active. In the analysis made by looking at the height and weight balance, it was seen that 66.4% were within the normal range, 30.9% were overweight, and 2.7% were within the obesity limits. In the blood glucose measurement results, 61.7% were found to be between 70-100, within the normal range, 23% were between 100-126, 12.1% were between 126-200, and 3.1% were measuring 200 and above.

Random PG (Plasma Glucose) measurement is a blood glucose measurement value made at any time of the day, regardless of hunger or satiety. Diabetes mellitus is diagnosed when the random measurement value is 200 mg/dl and above and this condition is accompanied by diabetes symptoms (8). When Type 2 Diabetes Risk Diagnosis Form (Finnish Diabetes Risk Score - FINDRISC) scores are evaluated, 16.8% (6) points, 10.7% (7), 4.2% (8) points, It was calculated as 0.8% (9) points. It has been suggested by 32.5% of the individuals who scored above 5 points in total that individuals have a high risk for diabetes, but that the diagnosis of Type 2 diabetes can be made by the physician as a result of the necessary examinations, examinations and analyzes, and if there is a physician following the individual, the controls should continue without interruption.

Type 2 diabetes is a chronic disease with an increasing incidence and prevalence in all societies, causing acute and chronic complications, and increasing the risk of premature death if treatment and control is not provided (1-3). For this reason, it is important to know and be aware of diabetes risk factors, to diagnose diabetes in the early period and to prevent complications that may develop. Conducting risk analysis screenings to create social awareness is of great importance in terms of raising awareness about diabetes (9).

Although raising awareness about the risk factors and complications that cause diabetes is very important in terms of controlling and managing the incidence of the disease, Syed et al. (2022) found in their study that 56% of an outpatient group had diabetes awareness.

In a study investigating the prevalence and awareness of diabetes, it was emphasized that the level of diabetes awareness was 50% among 311 adults in a rural area, and that the awareness of diabetes in the general population as well as individuals with diabetes was more inadequate, especially in rural areas. Insufficient information and low awareness about chronic diseases such as diabetes may increase morbidity and mortality rates (10).

CONCLUSION and RECOMMENDATIONS

The adoption of the modern lifestyle of societies has led to a decrease in physical activity and changes in eating habits. A diet rich in saturated fats and poor in fiber, adding high-calorie foods to the diet, and adopting a fast-prepared and consumed diet have also led to a rapid increase in the prevalence of diabetes (1). Awareness and control of diabetes, which is rapidly increasing, is important in terms of recognition and possible complications. In large-scale screening studies conducted in our country, it has been revealed that a significant portion of individuals with diabetes and prediabetes are not yet diagnosed (1). Lifestyle change is recommended to prevent type 2 diabetes because it is cheap, easy and can be applied on a social scale (1). Eating a healthy and balanced diet, increasing physical activity, avoiding smoking and alcohol, adequate and regular sleep, weight loss in overweight individuals, and regular health check-ups are the most effective methods in preventing diabetes (11). Diabetes can be prevented or delayed with healthy lifestyle behaviors. Eating a balanced and healthy diet, giving importance to physical activity, developing healthy lifestyle behaviors, education and awareness are important factors in diabetes control (12).

It is also emphasized by the guidelines that change and develop every year that an increase in disease management, quality of life and standards, and a decrease in mortality and morbidity will occur if the individual's awareness of diabetes prevention and treatment is high and a multidisciplinary healthcare team participates in these processes and is their best advocate (13). Informing individuals about the pathogenesis and complications of diabetes and raising their awareness by raising their awareness on this issue is seen as the most important primary prevention (14).

As a result of the activity aimed at preventing, keeping under control and raising awareness of diabetes, it was aimed to contribute to public health by providing information and guidance to individuals participating in the event about the signs and symptoms of diabetes, complications, prevention of diabetes and the importance of routine health checks.

REFERENCES

1-TEMED Diabetes Mellitus Ve Komplikasyonlarının Tanı, Tedavi Ve İzlem Kılavuzu-2022 https://file.temd.org.tr/Uploads/publications/guides/documents/diabetes-mellitus_2022.pdf Date of access: 03.01.2023).

2-Jennifer B. Marks; Type 2 Diabetes Is More Than Hyperglycemia. *Clin Diabetes* 1 July 2003; 21 (3): 99–100. <https://doi.org/10.2337/diaclin.21.3.99>

3- International Diabetes Federation <https://www.idf.org/aboutdiabetes/what-is-diabetes.html> / <https://www.idf.org/aboutdiabetes/type-2-diabetes.html> Date of access: 04.01.2023

4- Oram, R., & Weedon, M. (2020). The clinical consequences of heterogeneity within and between different diabetes types.

5- Satman I, Omer B, Tutuncu Y, et al. Twelve-year trends in the prevalence and risk factors of diabetes and prediabetes in Turkish adults. *Eur J Epidemiol.* 2013;28(2):169-80.

6-Türkiye Diyabet Vakfı <https://www.turkdiab.org/diyabet-hakkinda-hersey.asp?lang=TR&id=46> Date of access: 04.01.2023

7-IDF Diabetes Atlas <https://diabetesatlas.org/> International Diabetes Federation Date of access: 04.01.2023

8- American Diabetes Association. Standards of medical care in diabetes. Classification and diagnosis of diabetes. *Diabetes Care* 2022;45(Suppl. 1):S17-S38 https://diabetesjournals.org/care/article/45/Supplement_1/S17/138925/2-Classification-and-Diagnosis-of-Diabetes

9- Erdoğan, G., & Coşansu, G. (2021). Diyabet Risk Farkındalığı: Bir Metropol Örneği. *Sürekli Tıp Eğitimi Dergisi*, 30(5), 307-316.

10- Syed, W., Alharbi, M. K., Samarkandi, O. A., Alsadoun, A., Al-Rawi, M. B. A., Iqbal, A., & Samreen, S. (2022). Evaluation of Knowledge, Awareness, and Factors Associated with Diabetes: A Cross-Sectional Community-Based Study. *International Journal of Endocrinology*, 2022.

11- Salman S, Satman İ, Imamoglu S ve ark.; TEMD Diabetes Mellitus Çalışma ve Eğitim Grubu. Diabetes Mellitus ve Komplikasyonlarının Tanı, Tedavi ve İzlem Kılavuzu-2020. 12. Baskı, TEMD Yayınları, Ankara, 2020.

12- Eroğlu N. Diyabetin Komplikasyonlarından Korunmak için Tanı, Tedavi ve İzlem. İzmir Kâtip Çelebi Üniversitesi Sağlık Bilimleri Fakültesi Dergisi. 2019;4(1):31-3.

13- American Diabetes Association. (2022). Introduction: Standards of Medical Care in Diabetes-2022. *Diabetes, Practice Guidelines Resources | American Diabetes Association* <https://diabetesjournals.org/clinical/article/40/1/10/139035/Standards-of-Medical-Care-in-Diabetes-2022> Date of access: 04.01.2023

14- Soltanian, A. R., Borzouei, S., & Afkhami-Ardekan, M. (2017). Design, developing and validation a questionnaire to assess general population awareness about type II diabetes disease and its complications. *Diabetes & Metabolic Syndrome: Clinical Research & Reviews*, 11, S39-S43.

**DİYABETTE GLİPİZİD, TARÇIN VE BİRLİKTE KULLANIMLARININ
DİYABETİN UZUN DÖNEM KOMPLİKASYONLARI SONUCU OLUŞAN AĞIZ
YARALARINA ETKİSİ**

Öğr. Gör. Dr. Münteha Zeynep KEMERLİ

Erciyes Üniversitesi İlaç Uygulama ve Araştırma Merkezi, Erciyes Üniversitesi
Erciyes Üniversitesi Halil Bayraktar Sağlık Hizmetleri Meslek Yüksekokulu, Halil Bayraktar
Sağlık Meslek Yüksekokulu, Erciyes Üniversitesi
ORCID: 0000-0002-3950-2978

Dr. Öğr. Üyesi Hatice BEKÇİ

Kayseri Üniversitesi, Develi Hüseyin Şahin MYO
Erciyes Üniversitesi İlaç Uygulama ve Araştırma Merkezi, Erciyes Üniversitesi
ORCID: 0000-0003-3268-709X

Ayşegül ALTIPARMAK

Erciyes Üniversitesi İlaç Uygulama ve Araştırma Merkezi, Erciyes Üniversitesi
ORCID: 0000-0001-6783-6003

İrem ÖNAL

Erciyes Üniversitesi İlaç Uygulama ve Araştırma Merkezi, Erciyes Üniversitesi
ORCID: 0000-0002-3655-3526

ÖZET

Glipizid diyabet tedavisinde oral kullanılan ikinci kuşak sülfonilüre türevi bir antidiyabetik ilaçtır. Seylan tarçını (*Cinnamomum zeylanicum*) geleneksel tıpta uzun yıllardır kullanılan bir ağaçtır. Ağacın kabuk kısımları antidiyabetik etkisinden dolayı drog olarak kullanılmaktadır. Cortex Cinnamomi zeylanici (Seylan tarçını kabuğu) droğunun antidiyabetik etkisi in vitro ve in vivo çalışmalarla değerlendirilmiş antidiyabetik etkinliği kanıtlanmıştır.

Diabetes Mellitus (diyabet) kan glukoz, lipid ve protein metabolizmasındaki bozuklukların eşlik ettiği insülin eksikliği durumudur. Uzun dönem diyabetten muzdarip hastalarda vasküler yapının mikro ve makro düzeyde bozulması bu nedenle periferik nöropati, serebrovasküler hastalıklar, nefropati ve retinopati gibi komplikasyonlar oluşabilmektedir. Uzun dönemde oluşan komplikasyonlar diyabette yara iyileşmesini geciktirmektedir.

HGF-1 (insan diş eti fibroblast) insandan elde edilen sağlıklı hücre hattıdır. Diyabet hastaları ilk basamakta yaşam tarzı değişiklikleri ve diyetle tedaviden fayda görülmezse oral antidiyabetiklerle, hala kan glukoz seviyesi kontrol altında tutulamazsa hem oral antidiyabetiklerle hem de insülinle kombine tedavi edilmektedir. Birçok hasta geleneksel tıbbın gücüne inanarak antidiyabetik etkinliği bilimsel olarak da kanıtlanmış olan tarçını dekoksasyon veya maserasyonla kullanmaktadır. Uzun dönemde ağız içi yarası olan hastanın diş eti hem tarçın ekstraktları ile hemde oral antidiyabetik Glipizid'le temas etmektedir. Çalışmada amacımız Glipizid'in, Cortex Cinnamomi zeylanici'nin ve birlikte kullanımının diş eti üzerine etkisini araştırmaktır. Bu amaçta HGF-1 hücre hattına 2 madde ayrı ayrı ve kombine şekilde uygulanarak hücre canlılık düzeyi MTT (3-(4,5-Dimethylthiazol-2-yl)-2,5-Diphenyltetrazolium Bromide) yöntemi ile değerlendirilmiştir.

Sonuç olarak Glipizid'in özellikle düşük dozlarda hücre canlılığını etkilemediği, Tarçın ekstresinin düşük dozlarda Glipizid'den daha fazla canlılığı düşürdüğü görülmüştür.

Birlikte kullanımda ve tekli kullanımda yüksek dozlarda hücre canlılığının önemli ölçüde azaldığı gözlemlenmiştir. Diyabet hastalarında bilinçsiz bitki kullanımının ilaçla birlikte dış eti sağlığını olumsuz etkileyebileceği gözlemlenmiştir. Dış sağlığı etkilenmesi sonucu oluşan yaralar diyabetli kimselerde zor iyileşeceği için çalışmamız önem arz etmektedir. İlerleyen çalışmalarda in vivo deneyler yapılması planlanmaktadır.

Anahtar Kelimeler: Glipizid, *Cinnamomum zeylanicum*, HGF-1, Cortex Cinnamomi zeylanici

EFFECTS OF GLIPIZIDE, CINNAMON AND THEIR COMBINED USE IN DIABETES ON MOUTH WOUNDS CAUSED BY LONG-TERM COMPLICATIONS OF DIABETES

ABSTRACT

Glipizide is a second generation sulfonylurea derivative antidiabetic drug used orally in the treatment of diabetes. Ceylon cinnamon (*Cinnamomum zeylanicum*) is a tree that has been used in traditional medicine for many years. The bark of the tree is used as a drug due to its antidiabetic effect. The antidiabetic effect of Cortex Cinnamomi zeylanici (Ceylon cinnamon bark) has been evaluated by in vitro and in vivo studies, and its antidiabetic activity has been proven.

Diabetes Mellitus (diabetes) is a state of insulin deficiency accompanied by disorders in blood glucose, lipid and protein metabolism. In patients suffering from long-term diabetes, the micro and macro level deterioration of the vascular structure may result in complications such as peripheral neuropathy, cerebrovascular diseases, nephropathy and retinopathy. Long-term complications delay wound healing in diabetes.

HGF-1 (human gingival fibroblast) is a human-derived healthy cell line. Diabetic patients are treated with oral antidiabetics if there is no benefit from lifestyle changes and diet therapy in the first step, and if blood glucose levels are still not kept under control, they are treated in combination with both oral antidiabetics and insulin. Many patients believe in the power of traditional medicine and use cinnamon, which has scientifically proven antidiabetic effectiveness, with decoction or maceration. The gingiva of the patient with a long-term oral wound comes into contact with both cinnamon extracts and the oral antidiabetic Glipizide. Our aim in this study is to investigate the effect of Glipizide, Cortex Cinnamomi zeylanici and their combined use on gingiva. For this purpose, 2 substances were applied to the HGF-1 cell line separately and in combination, and the cell viability level was evaluated with the MTT (3-(4,5-Dimethylthiazol-2-yl)-2,5-Diphenyltetrazolium Bromide) method.

As a result, it was observed that Glipizide did not affect cell viability especially at low doses, and Cinnamon extract reduced viability more than Glipizide at low doses. It has been observed that cell viability is significantly reduced at high doses in combination and single use. It has been observed that unconscious plant use in diabetic patients may adversely affect gingival health with the drug. It is important for us to work because the wounds that occur as a result of dental health are difficult to heal in people with diabetes. In future studies, in vivo experiments are planned.

Keywords: Glipizide, *Cinnamomum zeylanicum*, HGF-1, Cortex Cinnamomi zeylanici

GİRİŞ

Diyabet dünya çapında hızla yaygınlaşan bir metabolik rahatsızlıktır. Sadece kan glukoz düzeyini değil kan protein ve lipid dengesinde değiştirdiği için çeşitli kalp damar hastalıklarında predispozisyonu arttırmaktadır.

Küresel olarak diyabet vaka sayısı her geçen gün diğeri günlere nazaran daha da artmaktadır. Toplumda artık daha sık görülen bu rahatsızlığın bu derece artmasının başlıca sebebi beslenme değışiklikleri, sedanter yaşam tarzı ve kullanılan ikincil ilaçlar olabilmektedir. Genetik yatkınlık da bu hastalığın gelişmesinde en az çevresel faktörler kadar rol oynayabilmektedir. Toplumda en çok tip 2 diyabet görülmektedir (Zheng ve ark., 2018).

Kadınlarda ve erkeklerde görülme insidansı ülkelere göre değışmektedir. Bunun yanında ileri dönem komplikasyonları kadınlarda daha farkedilir olabilmektedir. Özellikle obez ve ileri yaş kadınlarda komplikasyonlar daha fark edilir biçimdedir (Kautzky-Willer ve ark., 2016).

Diabetes mellitus'un Tip 1 ve Tip 2 olmak üzere klinikte temel olarak 2 tipi vardır. Bunun yanında gestasyonel diyabet (gebelikte görülen diyabet), ilaç kullanımını sonucu ortaya çıkan diyabet, gen mutasyonu ve pankreatik hastalıklar sonucu ortaya çıkan diyabet tipleri görülebilmektedir (Kerner ve Brückel, 2014).

Tip 1 diyabet genellikle erken yaşlarla ortaya çıkar. Obeziteyle direkt olarak ilintisi yoktur. Otoimmün hastalık sınıfında değerlendirilebilmektedir. Tip1 diyabette pankreas beta hücrelerinde hasar vardır. Kan insülin düzeyi yetersizdir. Dışardan insülin verilerek tedavi sağlanır. Tip 2 diyabette ise hastaların çoğu obezdir. Genetik yatkınlık fazladır. İnsülin sentezinde sıkıntı yoktur ancak salınan insülin yeterli gelmemekle birlikte reseptörle ilgili olaylarda patolojiye katkı sağlar (American Diabetes Association, 2005).

Tip 2 Diyabet tedavisinde ilk basamakta beslenme tarzı değışiklikleri, hasta kilolu ise ideal kiloya erişmesi ve egzersiz tavsiye edilir. Tüm bunlar kan glukoz seviyeleri üzerinde ve glikozile hemoglobin üzerinde istenilen etkileri göstermezse ilaçla tedaviye geçilir. İlaçla tedavide ilk tercih oral antidiyabetiklerdir. Diyabet tedavisinde kullanılan sülfonilüreler oral antidiyabetik ilaçların önemli grubunu oluşturur. Bu grupta olan Glipizid en kısa yarı ömre sahip sülfonilüre türevi ilaçtır. Bu ilaçlar pankreas beta hücresinde ATP duyarlı potasyum kanalları üzerinden insülin salgılanmasını arttırarak tedaviye katkı sağlarlar. Oral antidiyabetiklerle tedavinin yetersiz kaldığı durumlarda mutlaka insülin başlanmalı ve hastanın kan düzeyi takip edilmelidir (Foster ve Plosker, 2000; da Rocha ve ark., 2020).

Dünya çapında tüm kronik hastalıklarda olduğu gibi diyabette de bitkisel tedavi hem halk arasında yaygınlaşmakta hem de bilimsel anlamda önem kazanmaktadır. Ancak literatürde farmakolojik tedavinin yerini alacak kadar güçlü bir bitkisel tedavi görülmemiştir. Bitkisel tedaviler kan glikoz düzeyinin düzenlenmesinde yardımcı olabilmektedir. Tarçım'ın kan glikoz düzeyini düzenlemede yardımcı olduğu in vivo deneylerle gösterilmiştir (Leach ve Kumar, 2012).

Diyabet vücudun tüm metabolizmasını etkileyen bir hastalıktır. Vücuttaki dengenin bozulması hem Tip 1 Hem Tip 2 diyabette çeşitli akut ve kronik komplikasyonlara sebep olmaktadır. Akut komplikasyonlar laktik asidozis, ketoasidozis ve hipoglisemi şeklinde sıralanıp bu liste arttırılabilir. Kronik komplikasyonlar ise damar yapısı bozulmasından ileri gelen mikro ve makro düzeyde rahatsızlıklardır. Mikro komplikasyonlar küçük damar yapıları ile ilgili iken, makro komplikasyonlar daha büyük damarları ve hatta organları kapsar (Cole ve Florez; 2020). Diyabetik yaralar ise bu komplikasyonlar arasında fırsatçı patojenlerin tabloyu ağırlaştırabileceği riskli durumlardır. Yara iyileşmesi bu hastalarda gecikmiştir. Yara oluşması istenmeyen bir durum olmasına rağmen çoğu zaman kaçınılmazdır. Özellikle ağız içinde diş eti hastalıkları, diş çürükleri, fırsatçı patojenlerin oluşturduğu mantar enfeksiyonları görülebilmektedir (Leite ve ark., 2013).

İnsandan elde edilen sağlıklı hücre hattı HGF-1 (insan diş eti fibroblast)'dir. Diyabet hastaları erken tanılarda ve tedavilerinin ilk basamaklarında yaşam tarzı değışiklikleri ve diyetle tedaviden fayda görülmezse oral antidiyabetiklerle, hala kan glukoz seviyesi kontrol altında tutulamazsa hem oral antidiyabetiklerle hem de insülinle kombine tedavi edilmektedir.

Birçok hasta geleneksel tıbbın gücüne inanarak antidiyabetik etkinliği bilimsel olarak da kanıtlanmış olan tarçını dekoksasyon veya maserasyonla kullanmaktadır. Uzun dönemde ağız içi yarası olan hastanın diş eti hem tarçın ekstraları ile hem de oral antidiyabetik Glipizid'le temas etmektedir. Glipizid diyabet tedavisinde oral kullanılan ikinci kuşak sülfonilüre türevi bir antidiyabetik ilaçtır. Seylan tarçını (*Cinnamomum zeylanicum*) geleneksel tıpta uzun yıllardır kullanılan bir ağaçtır. Ağacın kabuk kısımları antidiyabetik etkisinden dolayı drog olarak kullanılmaktadır. Cortex Cinnamomi zeylanici (Seylan tarçını kabuğu) droğunun antidiyabetik etkisi in vitro ve in vivo çalışmalarla değerlendirilmiş antidiyabetik etkinliği kanıtlanmıştır (Ranasinghe ve ark., 2012). Çalışmada amacımız Glipizid'in, Cortex Cinnamomi zeylanici'nin ve birlikte kullanımının diş eti üzerine etkisini araştırmaktır. Bu amaçta HGF-1 hücre hattına 2 madde ayrı ayrı ve kombine şekilde uygulanarak hücre canlılık düzeyi MTT (3-(4,5-Dimethylthiazol-2-yl)-2,5-Diphenyltetrazolium Bromide) yöntemi ile değerlendirilmiştir.

YÖNTEM

Malzemeler ve Cihazlar

- Glipizid (Sigma-Aldrich)
- *Cinnamomum zeylanicum*
- HGF-1 CRF 2014 (ATCC) hücre hattı
- Dulbecco's modified eagle's medium
- S. American-orijin FOETAL BOVINE SERUM
- Tripsin/EDTA solusyonu, (0.25%)
- Penisilin-streptomisin
- 0,22 µm Steril şırınga filtre 0,22/25 (50 adet/paket)
- Cell counting slides ; 30 slide pack of dual-chamber slides (60 counts) 1.5 ml trypan blue içeren, Biorad TC10™ or TC20™ automated cell counter ile uyumlu
- Hücre kültürü için kabin ve etüv
- Liyofilizatör
- Evaporatör
- Karıştırıcı ısıtıcı ve balık
- Distile su
- DMSO

Ekstraksiyon (dekoksasyon)

Cinnamomum zeylanicum aktardan kurutulmuş olarak temin edilmiştir. Daha sonra öğütücü ve havanda yüzey alanı küçültülerek toz haline getirilmiştir. Toz haline getirilen drog erlene alınmış ve üzerine distile soğuk su eklenmiştir. Isıtıcı manyetik karıştırıcıda balık yardımı ile karıştırarak 70 °C' de 24 saat karıştırılmıştır. Daha sonra huni yardımı ile süzgeç kağıdından süzülerek başka bir erlene aktarılmıştır. Daha sonra evaporatörün balon joesine aktarılan ekstrenin burada suyu uçurulmuştur. Kalan ekstre liyofilizatörde -80 °C' de 24 saat süreyle bekletilmiş hücre kültürü çalışmalarında kullanılmak üzere kuru toz ekstre elde edilmiştir.

Hücre Kültürü

HGF-1 hücreleri Dulbecco's modified eagle's medium besiyerinde önce 25 cm²'lik flaskta daha sonra doluluk istenilen orana ulaşıncaya 75 cm²'lik flaskta çoğaltılmıştır. İstenilen doluluğa ulaşıldığında Biorad hücre sayım cihazı ve tripan mavisi ile sayım yapılmış 96'lık plate'e kuyu başına 10000 hücre olacak şekilde ekim yapılmıştır.

24 saatlik inkübasyon döneminden sonra ayrı ayrı bitki ekstresi ve Glipizid ve ikisi birlikte 31.25, 62.5, 125, 250, 500 ve 1000 µg/ml konsantrasyonlarda uygulanmıştır.

MTT Sitotoksite Deneyi

MTT (3-(4,5-dimethylthiazole-2-yl)-2,5-diphenyl tetrazolium bromide) yöntemi ile bir hücre topluluğundaki canlı hücreler kolorimetrik ve kantitatif olarak saptayabilen mitokondrinin MTT boyasının tetrazolium halkasını parçalayabilmesi ilkesine dayanmaktadır (McGahon ve ark., 1995).

MTT metodu, suda çözünen bir tuz olan birtetrazoliumun fenol kırmızısı içermeyen medium çözeltilerinde hazırlandığında sarı renkli bir çözelti oluşturur. Tetrazolium halkasının kimyasal reaksiyonla dehidrogenaz enzimlerince parçalanması sonucu MTT mor renkli çözünmez bir bileşik olan formazana dönüşür (Benov, 2021).

Bu dönüşümü canlı hücreler ile gerçekleştirir. Tetrazolium tuzu mor renkli formazanlara indirgenmesi yalnızca canlı hücrelerde saptanır. Oluşan formazan kristalleri, başka bir çözücü yardımı ile çözünür hale getirilir ve mikroplate okuyucusunda 570 nm'de miktarı belirlenebilir (Doyle ve Griffiths, 1998).

Hücreler 96'lık platete 24 saat inkübe edildikten sonra her kuyuya 20 µL hacimde 5 g/mL konsantrasyonda MTT eklendi. 4-5 saat 37 °C'de %5 CO₂ içeren ortamda inkübe edildi. MTT ile oluşan formazonu çözmek için kuyucuklara 150 µL DMSO eklendi. 10-15 dakika 37 °C'de CO₂ inkübatöründe bekletildi. Her kuyu 570 nm dalga boyunda spektrofotometrede okutuldu. Sitotoksite düzeyleri aşağıdaki formül ile belirlendi.

LD50 (%Hücre Ölümü)= $[1 - (\text{Test kuyucuğunun absorbanı} / \text{Kontrol kuyucuğunun absorbanı}) \times 100]$

Kontrol (sadece besiyeri içeren) kuyucukları ile uygulama yapılan kuyucuklar karşılaştırarak, hücrelerin yüzde ölüm oranları saptandı.

BULGULAR

Glipizid, Tarçın ve ikisi birlikte HGF-1 hücrelerine 31.25, 62.5, 125, 250, 500 ve 1000 µg/ml konsantrasyonlarda uygulanmıştır. Her kuyuda deney 6 kere tekrar edilmiştir.

Tablo 1. MTT Uygulaması

Gruplar	Dozlar	N (Grup Sayısı)
Glipizid	31.25, 62.5, 125, 250, 500 ve 1000 µg/ml	6
Tarçın	31.25, 62.5, 125, 250, 500 ve 1000 µg/ml	6
Glipizid+Tarçın	31.25, 62.5, 125, 250, 500 ve 1000 µg/ml	6

Uygulama sonrasında veriler Excel programında grafiklendirilmiş ve yüzde canlılık hesaplanmıştır. İstatistiksel analiz SPSS 25 programında yapılmıştır. Farklılıklar sadece besiyeri eklenmiş HGF-1 hücre hattına göre değerlendirilmiştir. p <0.05 anlamlı kabul edilmiştir.

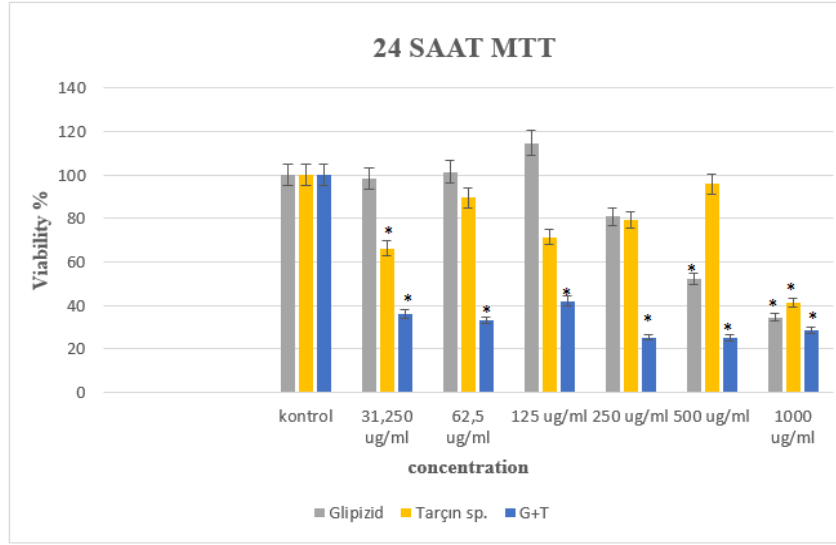

Şekil 2. MTT canlılık düzeyleri

(*) ($p < 0.05$) Kontrol grubuna göre anlamlı bir fark var.

HGF-1 hücrelerine tarçın ve Glipizid kombinasyonunun uygulanmasıyla, sadece tarçın ekstresi veya sadece Glipizid uygulamasına göre hücre canlılığının daha çok azaldığı görülmüştür. Tarçın ve Glipizid uygulamaları sonucu 500 ve 1000 $\mu\text{g}/\text{ml}$ konsantrasyonlarının dışında diğer konsantrasyonlarda tarçın ekstresinin hücre canlılığını daha çok düşürdüğü tespit edilmiştir. 500 ve 1000 $\mu\text{g}/\text{ml}$ konsantrasyonlarında yapılan uygulamalarda ise glipizid, tarçın ekstresine göre canlılığı daha fazla düşürmüştür. Hücre canlılığının kontrol grubuna göre anlamlı ölçüde azalması, glipizid konsantrasyonunun ancak 500 ve 1000 $\mu\text{g}/\text{ml}$ konsantrasyonunda görülmüştür. Buna rağmen sadece tarçın ekstresinin ve Glipizid + tarçın kombinasyonunun 31,250 $\mu\text{g}/\text{ml}$ konsantrasyonunda, hücre canlılığında kontrol grubuna göre anlamlı ölçüde azalma olmuştur.

TARTIŞMA VE SONUÇ

Bu çalışmada, özellikle diyabet hastalığında kullanımı görülen *Cinnamomum zeylanicum*, Glipizid ve ikisinin kombine preparatının insan oral fibroblast hücreleri üzerine etkisi incelenmiştir. Daha önce, *Cinnamomum zeylanicum* kullanılarak insan sağlıklı oral fibroblast hücreleriyle yapılan bir çalışma olmamakla birlikte bu bitki ekstresinin diyabetle olan ilişkisini kanıtlayıcı nitelikte çeşitli hücre hatları kullanılarak yapılan çalışmalar mevcuttur. Örneğin yapılan bir çalışmada tarçının insülin reseptör parametreleri düzeylerine ve glukoz taşıyıcı tip 4 (GLUT4) üzerine olan etkileri incelenmiş ve insülin sinyal yolağında yer alan proteinlerin miktarını arttırdığı gösterilmiştir (Cao ve ark., 2007). Bunun yanında INS-1 insülinoma hücre hattıyla yapılan bir çalışmada tarçın ekstresinin insülinotropik bir etki gösterdiği gözlemlenmiştir (Verspohl ve ark., 2005). 3T3-L1 adiposit hücreleri üzerinde yapılan bir çalışmada ise tarçın ekstresinin hücreye glukoz alımını insülin yokluğunda arttırdığı, insülin varlığında ise glukoz alımını azalttığı tespit edilmiştir (Roffey ve ark., 2006). Aynı adiposit hücre hattıyla yapılan bir başka çalışmada, tarçının glukoz alımından sorumlu olan biyoaktif bileşiğinin Cinnamtannin-B1 olabileceği ile ilgili bulgular elde edilmiştir (Taher ve ark., 2006). Ancak tarçın tüketiminin yemek sonrası kan şekerini düşürücü etkisinin tespiti için yapılan klinik çalışmada yapılan tek bir uygulama sonucunda kan glukoz seviyesinin değişmediği görülmüştür (Markey ve ark., 2011).

Buna rağmen dünya çapında yaygın olarak görülen diyabet hastalığına sahip kişiler ilaç tedavisi almanın yanında alternatif yöntemlere de yönelmektedirler (Ranasinghe ve ark., 2012). Bu nedenle hem ilaç tedavisi hem de alternatif yöntemlerin aydınlatılması adına çeşitli çalışmalar yapılmış ve yapılmaktadır. Diyabet hastalarının tedavisinde kullanılan ve bu çalışmada kullandığımız Glipizid, etkisini birincil olarak pankreatik beta hücrelerinden insülin sekresyonunu uyarak sağlamaktadır. Alternatif yöntem olarak da sıklıkla etkisi incelenen *Cinnamomum zeylanicum* bitkisinin diyabet üzerine yapılan bu çalışmaları önemli olmakla birlikte diyabet hastalarının tedavisine yönelik alternatif yaklaşımın, hastaların dış eti hücreleri üzerine olası etkilerinin incelenmesi adına, yapılan bu çalışma önem taşımaktadır. Sonuç olarak Glipizid'in özellikle düşük dozlarda hücre canlılığını etkilemediği, Tarçın ekstresinin düşük dozlarda Glipizid'den daha fazla canlılığı düşürdüğü görülmüştür. Birlikte kullanımda ve tekli kullanımda yüksek dozlarda hücre canlılığının önemli ölçüde azaldığı gözlemlenmiştir. Diyabet hastalarında bilinçsiz bitki kullanımının ilaçla birlikte dış eti sağlığını olumsuz etkileyebileceği gözlemlenmiştir. Dış sağlığı etkilenmesi sonucu oluşan yaralar diyabetli kimselerde zor iyileşeceği için çalışmamız önem arz etmektedir. İlerleyen çalışmalarda ileri in vitro deneylerle etki mekanizmalarına bakılması ve in vivo deneyler yapılması planlanmaktadır.

KAYNAKLAR

- American Diabetes Association. (2005). Diagnosis and classification of diabetes mellitus. *Diabetes care*, 28(1), S37.
- Benov, L. (2021). Improved Formazan Dissolution for Bacterial MTT Assay. *Microbiology Spectrum*, 9(3), e01637-21.
- Cao, H., Polansky, M. M., & Anderson, R. A. (2007). Cinnamon extract and polyphenols affect the expression of tristetraproline, insulin receptor, and glucose transporter 4 in mouse 3T3-L1 adipocytes. *Archives of biochemistry and biophysics*, 459(2), 214-222.
- Cole, J. B., & Florez, J. C. (2020). Genetics of diabetes mellitus and diabetes complications. *Nature reviews nephrology*, 16(7), 377-390.
- da Rocha, R. B., Silva, C. S., & Cardoso, V. S. (2020). Self-Care in Adults with type 2 diabetes mellitus: a systematic review. *Current Diabetes Reviews*, 16(6), 598-607.
- Doyle A., Griffiths J.B., *Cell and Tissue Culture: Laboratory Procedures in Biotechnology*. John Wiley&Sons. 57-61: 62-64, 1998.
- Foster, R. H., & Plosker, G. L. (2000). Glipizide. *Pharmacoeconomics*, 18(3), 289-306.
- Kautzky-Willer, A., Harreiter, J., & Pacini, G. (2016). Sex and gender differences in risk, pathophysiology and complications of type 2 diabetes mellitus. *Endocrine reviews*, 37(3), 278-316.
- Kerner, W., & Brückel, J. (2014). Definition, classification and diagnosis of diabetes mellitus. *Experimental and clinical endocrinology & diabetes*, 122(07), 384-386.
- Leach, M. J., & Kumar, S. (2012). Cinnamon for diabetes mellitus. *Cochrane database of systematic reviews*, (9).
- Leach, M. J., & Kumar, S. (2012). Cinnamon for diabetes mellitus. *Cochrane database of systematic reviews*, (9).
- Leite, R. S., Marlow, N. M., Fernandes, J. K., & Hermayer, K. (2013). Oral health and type 2 diabetes. *The American journal of the medical sciences*, 345(4), 271-273.

Markey, O., McClean, C. M., Medlow, P., Davison, G. W., Trinick, T. R., Duly, E., & Shafat, A. (2011). Effect of cinnamon on gastric emptying, arterial stiffness, postprandial lipemia, glycemia, and appetite responses to high-fat breakfast. *Cardiovascular diabetology*, 10(1), 1-10.

McGahon AJ, Martin SJ, Bissonnette RP, Mahboubi A, Shi Y, Mogil RJ, Nishioka WK, Green DR., The end of the (cell) line: methods for the study of apoptosis in vitro, Schwartz LM, Osborne BA (Ed.): *Methods in Cell Biology, Cell Death*. Academic Press. San Diego, 46, 150-181, 1995.

Ranasinghe, P., Jayawardana, R., Galappaththy, P., Constantine, G. R., de Vas Gunawardana, N., & Katulanda, P. (2012). Efficacy and safety of 'true' cinnamon (*Cinnamomum zeylanicum*) as a pharmaceutical agent in diabetes: a systematic review and meta-analysis. *Diabetic medicine*, 29(12), 1480-1492.

Roffey, B., Atwal, A., & Kubow, S. (2006). Cinnamon water extracts increase glucose uptake but inhibit adiponectin secretion in 3T3-L1 adipose cells. *Molecular nutrition & food research*, 50(8), 739-745.

Taher, M., Majid, F. A. A., & Sarmidi, M. R. (2006). A Proanthocyanidin From *Cinnamomum Zeylanicum* Stimulates Phosphorylation Of Insulin Receptor In 3T3-L1 Adipocytes. *Jurnal Teknologi*, 53-68.

Verspohl, E. J., Bauer, K., & Neddermann, E. (2005). Antidiabetic effect of *Cinnamomum cassia* and *Cinnamomum zeylanicum* in vivo and in vitro. *Phytotherapy Research: An International Journal Devoted to Pharmacological and Toxicological Evaluation of Natural Product Derivatives*, 19(3), 203-206.

Zheng, Y., Ley, S. H., & Hu, F. B. (2018). Global aetiology and epidemiology of type 2 diabetes mellitus and its complications. *Nature reviews endocrinology*, 14(2), 88-98.

SELANİK'TE BİR EŞKIYALIK HAREKETİ: EŞKIYA DİMİTRİ VE ÇETESİ

Seren ÇINAR

Sivas Cumhuriyet Üniversitesi, Sosyal Bilimler Enstitüsü, Tarih Ana Bilim Dalı
ORCID: 0000-0002-7703-0449

ÖZET

Tarihte pek çok eşkıya çeteleri ve faaliyetleri ile karşılaşmak mümkündür. Öyle ki 19. yüzyılda Osmanlı Devleti'nin coğrafyasında da birçok eşkıya çetesi bulunmaktaydı. Bu eşkıyalar; yağmalama, ev veya çiftlik basma, soygun, tecavüz, yol kesme ve adam kaçırma gibi kanun dışı eylemleri gerçekleştirmekteydiler. Bu kanun dışı eylemlere karşılık Osmanlı Devleti, çeşitli önlemler almış olsa da eşkıyaların varlığının devam etmesinin en büyük sebeplerinden birisi yoksulluk olmuştur. Bu yoksulluktan dolayı geçim sıkıntısı yaşayan birçok köylü, yaşadığı iktisadi ve sosyal mağduriyetlerden ötürü kanun dışı yollardan yaşamayı seçmişlerdir. Devletin iç güvenlik problemlerinin başında gelen eşkıyalık faaliyetleri, Anadolu'da olduğu kadar Rumeli'de de aktif bir şekilde devam etmekteydi. Özellikle Ege bölgesinde gerçekleştirdikleri faaliyetler, o coğrafya üzerinde önemli bir vilayet olan Selanik'in de asayişinde sıkıntılar yaratmıştır. Selanik vilayetinin aynı zamanda denize olan yakınlığı, eşkıyaların suç işledikten sonra firar etmelerine kolaylık sağlamaktaydı. Bu nedenle Selanik bölgesinin eşkıyalar tarafından aktif olarak kullandıkları görülmekteydi. Literatürde Osmanlı'da eşkıyalık hareketlerine dair kaleme alınmış çeşitli araştırmalar mevcuttur. Lakin "Maden-Eşkıya" adı altındaki çalışmaların sınırlılığı, arşivde bulunan birçok vesikanın da transkripsiyonunun yapılmaması araştırma konusunun orijinalliği ve çalışılabilirliği açısından önemli bir husustur. Ele alınan bu çalışmada, Selanik'de eşkıya Dimitri ve çetesi tarafından gerçekleştirilen Kesendire İzvor madenleri müdürünün kaçırılması konusu ele alınmıştır. Kaynak olarak ise Cumhurbaşkanlığı Devlet Arşivleri Başkanlığı Osmanlı Arşivi'nden çeşitli belgeler kullanılarak olaylar kronolojik bir düzen içerisinde anlatılmaya çalışılmıştır. Kesendire İzvor maden müdürüne ait arşiv vesikalarının ele alınmasıyla ortaya çıkan bu çalışmada; maden müdürünün İzvor'dan Istraton'a dönüş yolunda eşkıya çetesine mensup iki kişi tarafından kaçırılması, devamında gerçekleşen gelişmeler ve ortaya çıkan sorunlar değerlendirilmeye alınacaktır. Bu kapsamda çalışmanın amacı, Selanik'te bulunan maden çalışanlarının eşkıyaya karşı güvenliğinin nasıl sağlandığı ve emniyetleri için başka ne gibi faaliyetlerin gerçekleştirilebileceğidir. Öyle ki bu durum eşkıya-devlet ilişkisini, vilayetin askeri durumunu ve izlenecek politikayı görmemizi sağlayacaktır.

Anahtar Kelimeler: Rumeli, Selanik, Maden, Eşkıya

A BANDITRY MOVEMENT IN THESSALONIKI: BANDIT DIMITRI AND GANG

ABSTRACT

It is possible to encounter many bandits gangs and activities in history. So much so that in the 19th century, there were many bandits gangs in the geography of the Ottoman Empire. These bandits; They carried out illegal actions such as plundering, home or farm printing, robbery, rape, road cutting and kidnapping. In response to these illegal actions, the Ottoman Empire has taken various measures, but one of the main reasons for the continuation of the existence of bandits has been poverty. Many peasants, who had a shortage of livelihoods due to this poverty, chose to live in illegal ways because of their economic and social grievances.

The banditry activities, which were one of the internal security problems of the state, continued actively in Rumelia as well as in Anatolia. In particular, their activities in the Aegean region have created problems in the order of Thessaloniki, an important province on that geography. At the same time, the proximity of the Thessaloniki province to the sea made it easy for bandits to escape after committing a crime. For this reason, it was seen that the Thessaloniki region actively used it by bandits.

In the literature, there are various studies on banditry movements in the Ottoman Empire. However, the limitation of the studies under the name of "Mine-Bandit" and the fact that many documents in the archive are not transcribed is an important issue in terms of the originality and workability of the research topic. In this study discussed, the issue of the kidnapping of the Kesendire Mines Manager carried out by the bandit Dimitri and his gang in Thessaloniki was discussed. As a source, various documents from the Ottoman Archives of the Presidency of the Republic of Turkey's State Archives Directorate were used to describe the events in a chronological order. In this study, which emerged with the discussion of the archive documents of the Kesendire Izvor mine manager; The kidnapping of the mine manager on his way back to Istraton from Izvor by two members of a bandit gang, the subsequent developments and the problems that arose will be evaluated. In this context, the aim of study is to examine how the security of mine workers in Thessaloniki was ensured against bandits and what other activities could be carried out for their safety. So much so that this situation will allow us to see the bandit-state relationship, the military situation of the province and the policy to be followed.

Keywords: Rumelia, Thessaloniki, Mine, Bandit

GİRİŞ

Çalışmanın bahisi olan Dimitri ve çetesinin hikâyesine geçmeden önce araştırmaya dair bir kaç kavram ve mekânlara değinmek, konunun sistematik olarak ilerlemesi adına önem arz etmektedir. Bu doğrultuda eşkıya; sözlükte "bedbaht, talihsiz; günahkâr, âsi" gibi mânalara gelen şakî kelimesinin çoğuludur (Bardakoğlu, 1995, s. 463). Soygun yapıp halkın malına ve canına kasteden, etrafı haraca kesen gruplar için İslâm tarihinde "yol kesen" anlamında kullanılan "harrâbe" veya "kuttâu't-tarîk" tabirlerine karşılık olarak Osmanlılar'da ise bu tarz faaliyetlerde bulunan kimselere "şaki" veya bunun çoğulu olarak "eşkıya" denilmiştir (İlgürel, 1995, s. 467).

Eşkıya çeteleri gruplar halinde dolaşır ve genellikle sarp dağlarda yuvalanırlardı. İnsanların eşkıya olmasındaki en büyük neden yoksulluktu. Eşkıya olduklarında ise yiyecek içecek temini, haber alma, lojistik destek sağlama uzun süreli faaliyetleri için belli bir gücün desteğine de ihtiyaç duyuyorlardı. Bu eşkıyalara bazen köylüler, bazen de buldukları yörenin zengin ağası yardımcı oluyor ve bunlar "yatak" adıyla anılıyordu. Yatağı olmayan eşkıya çetelerinin uzun süreli barınması ve durumunu devam ettirebilmesi mümkün değildi (İlgürel, 1995, s. 467).

14. yüzyılda Osmanlı Devleti'nin de dâhil olduğu Akdeniz bölgesinde kendini göstermeye başlayan eşkıyalık, 17. Yüzyılda devletin başlıca problemlerinden birisi haline gelmiştir. Bu durumun var olmasındaki en önemli sebepler bölgede görülen nüfus artışı, iktisadi zorluk, ticari faaliyetin yoğunlaşması, halkın fakirleşmesi ve siyasî iktidarların zayıflamasıdır. Bu yüzyılda ortaya çıkan eşkıyalık faaliyetlerinin en mühim sonucu kırsal bölgelerdeki halkın kentlere kaçması sonucu toprakların işlenememesi olmuştur. Böylece topraklar ekilmiyor, halk zahiresiz kalıyordu. Zahiresini üretemeyen reayanın ise kıtlıkla karşılaşması kaçınılmazdı (Bkz. Karademir, 2017). 18. Yüzyıla gelindiğinde ise "Âyânlar çağı" başlamıştı.

Genellikle sözlerinin geçtiği bölgenin başına yönetici olarak tayin edilen ayanlar, hem idarenin amiri hem askerin komutanı hem de asayiş ve düzenin koruyucusu olmuşlardı (Çelik, 2019, s. 90). Ayanların görev icabı bölgenin asayişinden sorumlu olduklarından dolayı Anadolu'da güvenlik sağlanmış olsa da Rumeli'de hal böyle değildi. Rumeli ayanları, Anadolu ayanlarına nazaran özellikle dağlı eşkıyaları himayeleri altına almışlardır.

19. Yüzyılda Osmanlı Devleti, art arda aldığı yenilgilerle sonuçlanan savaşlar ve iç isyanlar nedeniyle her geçen gün zayıflamaya başladı. Ekonomisini savaşlardan aldığı zaferlerle güçlendiren Osmanlı Devleti, yaşanan bu olaylar sonucunda dış borçlanmaya başlamıştır. Ekonominin bu kadar kötüleşmesi doğrultusunda bazı bölgelerde iç güvenlik meselelerinin başında gelen eşkıyalık faaliyetleri de artış göstermiştir.

Bu bölgelerin en başında Ege bölgesinde bulunan Osmanlı vilayetleri gelmekteydi. Eşkıyalığın, Ege bölgesinde artmasının üç ana nedeni vardır. Bunlar; Osmanlı Devleti'nin yaşadığı savaşlar sonrası meydana gelen göç dalgaları ile Ege bölgesinin demografik yapısının değişmesi, bunun bir sonucu olarak işsizliğin ve gelir kaynaklarının yetersizliğinin artması ve Ege bölgesinin coğrafi konumu ve iklim özellikleri nedeniyle eşkıyalık hareketlerinin görülmesine elverişli bir ortam yaratması olmuştur (Cömert, 2019, s. 130). Gerçekleşen bu durumlar neticesinde Ege bölgesinde yaşanan eşkıyalık faaliyetleri Türklerin daha iç kesimlerde çoğunlukta olmasına ve Rum nüfusun ise kıyı kesimlerde artış göstermesine sebep olmuştur.

ZAMAN VE MEKÂN: SELANİK

Selanik vilayetinden bahsetmeden evvel şehrin tarihi hakkında birkaç malumat vermek doğru olacaktır. Selanik şehri, Rumeli'de hem ticari hem de siyasi olarak önemli bir merkez olmuştur. İskender'in babası II. Philippos'un başvekâletinde bulunan ve İskender zamanında da Makedonya hükümetini idaresi altına almış olan Antipatros'un oğlu Terma'nın namına bu şehir "Terma" olarak isimlendirilmiştir. Daha sonra tahta geçen Antipatros'un oğlu Kassandros'un eşi ve İskender'in kız kardeşi Thessolonika'nın namına Terma şehrinin adı değiştirilerek "Thessolonik" olmuştur. Makedonya bölgesi, Romalıların idaresi altında bulunduğu zaman Selanik şehrinde birçok kez taht değişikliği olmuş ve yaşayan halkın sayısı devamlı artmıştır. Miladi 360 senesinde Selanikliler, Roma imparatoru olan Teolopos'a isyan etmeleri sonucunda 7.000 kişi idam edilmiştir. 7. Yüzyılda Selanik, Makedonya'da bir krallığın ortaya çıkması sonucunda Sicilya krallarından I. Kilyom tarafından istila edilmiştir. 1179 senesinde Roma İmparatoru Manuel Kommenos tarafından kızına çeyiz olmak üzere damadına verilmişse de daha sonra damadının erkek kardeşine miras olarak kalmıştır. 1223 senesine gelindiğinde Selanik, İznik İmparatorluğu'nun topraklarına katılmış olup daha sonra kısa bir süre Venediklilerin hâkimiyetine geçmiştir (SVS, 1886, s. 120-121). Sultan I. Murad (1359-1389) döneminde 1387 tarihinde abluka altına alınan Selanik, idare altına alınamamasından dolayı elden çıkmıştır. Sultan Yıldırım Bayezid (1389-1402) döneminde şehri yeniden ele geçirmek için akınlar düzenlenmiştir. Lakin şehir tam olarak Sultan II. Murad (1421-1451) zamanında 1430 tarihinde Venediklilerle süren çatışmalar sonucunda ele geçirilmiştir (Kiel, 2009, s. 352-353).

Şehrin matematik ve coğrafi konumuna değinecek olur isek; İstanbul'dan başlayarak 6 derece ve 10 dakika batısında, 40 derece ve 38 dakika kuzeyinde bulunmaktadır. Payitahta 475 km uzaklıktadır (SVS, 1890, s. 89). Güneydoğu Avrupa ve Balkan Yarım Adası'nın güneyinde bulunan Selanik'in; güneyinde Selanik Körfezi, batısında Vardar Nehri ve Vardar Ovası, kuzeyinde ise Hortiadis Dağı ve doğusunda Halkidiki Yarımadası bulunur (Türker, 2012, s. 12).

Selanik, coğrafi konumu sayesinde hem kıtalar arası geçiş yollarının üzerinde bulunmasından ötürü mühim bir liman kenti olmasının yanı sıra hem de üç demir yolu hattının kesiştiği nokta ile Avrupa demir yollarına bağlanması siyasi, ticari ve askeri yönden önemini arttırmıştır.

Bu mühim şehir, 19. Yüzyıla gelindiğinde Rumeli Eyaleti teşkilatı içerisinde bulunan önemli bir sancak konumuna gelmişti. Bu durumdan ötürü şehir yöneticileri de yüksek rütbeli kişilerden seçilmiştir. 1830'lara kadar mutasarrıflar tarafından idare edilen Selanik, 19. Yüzyılın yarısına gelindiğinde bu kişilerin askeri görevlerinden dolayı şehirde bulunamadıklarından otorite ve idare için mütesellimler tayin edilmeye başlamıştır (Çakılcı, 2021, s. 105). Tanzimat Fermanı'na kadar olan süreçte tayin edilen idarecilerin gaddar veyahut umursamaz oluşları şehir ahalisini de epey rahatsız etmiştir (Mazower, 2020, s. 190-198). Tanzimat Fermanı'ndan sonra taşra yönetimlerinin idari ve ekonomik işlerini yürütme görevi muhassıllara verilmiştir. Yine bu dönem içerisinde idarecileri en çok meşgul eden meselelerin başında gelen askerî işlerin yürütülmesi ve zaptiye hususu artık müşirlere verilmiştir. 1864 tarihindeki Vilayet Nizamnamesi ile Osmanlı toprakları; vilayet, sancak, kaza ve köylerden oluşan yönetim birimlerine ayrılmıştır. Bununla birlikte Rumeli toprakları da altı vilayete bölünmüştür. Bunlar; Edirne, Selanik, Manastır, Yanya, İşkodra ve Kosova Vilayetleri'dir (Adanır, 2001, s. 3). Böylelikle Selanik, bir vilayet statüsünde Osmanlı Devleti'nin idari yapılanmasında yer almaya başlamıştır. Bu düzenleme sonucunda vali yönetici olarak hem durumunu hem de unvanını korumuştur.

Halk ve Emniyet

Osmanlı Devleti'nin, gelecekte de var olabilmesi için topraklarındaki nüfus oranları önemli bir husustu. Öyle ki Selanik'in vilayet konumuna getirilmesindeki önemli etkenlerden birisi de nüfus sayıları olmuştur. Osmanlı Devleti, ilk nüfus sayımını 1831 yılında gerçekleştirmiştir. Lakin bu nüfus sayımında sadece erkeklerin sayısı belirlenmiştir.

Tablo 1. 1831 Osmanlı Nüfus Sayımı (Karpat, 1985, s. 18)

Yıl	İdari Bölge	Müslümanlar	Reaya	Çingenerler	Yahudiler	Ermeniler	Toplam
1831	Selanik	12.368	21.669	511	5.667	-	40.215

Tablo 1'e bakıldığında 1831 yılındaki nüfus sayımına göre Selanik'te yaşayan toplam erkek nüfus 40.215'tir. Bunun 12.368'i Müslüman, 5.667'si Yahudi ve 21.669'u da reayadır. Her ne kadar yapılan nüfus sayımında erkekler sayılmış olsa da kadın nüfusu için bu oran iki ile çarpılsa bile 80.430'dan fazla bir nüfusun söylenemeyeceği görülmüştür.

Veba salgını gibi ölümle sonuçlanan hastalıkların nüfusu olumsuz etkilemesine rağmen Selanik'in nüfus oranı yıllar geçtikçe artış göstermiştir. Bunun en önemli sebebi yabancı işçilerin çalışmak için bu bölgeye göç etmesidir. Böylelikle şehirdeki Rum nüfusu da hızla artmaya başlamıştır. Zaman içerisinde Yunan nüfusunun Osmanlı topraklarına dağıldığını ve en çok yoğun olan bölgelerden birinin de Selanik vilayeti olduğu bilinmektedir. (Karpat, 1985, s. 48). Bunun bir göstergesi de Selanik'te, Hristiyan nüfusunun resmi olarak Sırlardan değil, Yunanlılardan ve Bulgarlardan oluşmasıydı (Karpat, 1985, s. 51).

Tablo 2. 1881/82-1893 Osmanlı Genel Nüfus Sayımı (Karpas, 1985, s. 134-136)

İdari Bölge	Müslümanlar		Yunanlılar		Ermeniler		Bulgarlar		Katolikler	
	Kadın	Erkek	Kadın	Erkek	Kadın	Erkek	Kadın	Erkek	Kadın	Erkek
Selanik Merkezi	14.303	15.186	17.815	19.170	61	88	279	838	230	241
Selanik Vilayeti	216.916	230.988	129.289	147.948	75	126	104.454	118.220	1.129	1.182

Tablo 2’de verilen nüfus bilgileri ise 1881/82 yıllarındaki Selanik merkezinin toplam nüfusu 68.211 iken vilayetin toplam nüfusu ise 950.327’dir. Tablodaki veriler Selanik’te bulunan Rum nüfusunun varlığını kanıtlamaktadır. Selanik merkez kazadaki oranlara bakıldığında Rum nüfusun ön planda olduğu görülmektedir. Lakin vilayetin genel nüfusuna baktığımız zaman durumun tam aksine sonuçla karşılaşmaktayız. Müslüman nüfus %62,31 oranla Rum nüfusundan fazladır.

Tablo 3. 1890 Tarihli Selanik Vilayet Salnamesine Göre Nüfus Sayısı (SVS, 1890, s. 29)

İdari Bölge	Yerli		Yabancı		Toplam
	Kadın	Erkek	Kadın	Erkek	
Selanik Merkezi	246.649	266.410	3.685	12.145	528.889

1890 yılına gelindiğinde ise vilayetin toplam nüfusunun 996.298 olduğu bilinmektedir (SVS, 1890, s. 28). Merkez nüfusun ise toplamı ise 528.889’dur. Merkezde yerli kadın sayısı, yerli erkek sayısının %92.58’i iken yabancı kadın sayısı, yabancı erkek sayısının yalnızca %30.34’üdür. Bu duruma bakıldığında yabancı nüfustaki erkek sayısının yüksek çıkmasının sebebi olarak bu kişilerin ticaret veya çalışmaya bağlı geldiklerini düşünmek yanlış olmayacaktır.

Tablo 4. Ahalinin Dini Olarak Ayrılmasındaki Nüfus Sayısı (SVS, 1890, s. 29)

Din	Müslim	Rum	Bulgar	Yahudi	Toplam
Nüfus	494.656	243.991	222.316	37.174	998.137

Tablo 4’de Selanik vilayetindeki nüfusun dinlere göre ayrımına bakıldığında en ilgi çeken husus gayri müslim nüfustur. Tabloda müslim nüfus 494.656 iken gayri müslim nüfus 503.481’dir. Hal böyle iken Selanik’in konumu gereğince birçok tebadan nüfus barındırması vilayetin asayişini de zorlamıştır.

Tanzimat Fermanı’nın ilanından önce bölgenin huzur ve asayişinin sorumluluğu valilerdeydi. Bu sebeple valiler, belirli aralıklarla uzun teftiş gezilerine çıkarlardı. Bu geziler esnasında zaptiye birliklerinin durumunu kontrol edip, eşkıyalık faaliyetlerinin sık görüldüğü yerlerde halkı kefalete bağlamak veyahut nezre kesmek gibi tedbirlere başvurulardı (Yüksel, 2015, s. 3241). Lakin Tanzimat Dönemi ile birlikte gelen düzenlemeler sonucunda iç güvenlik sorununda ele alınarak 1844 yılında Anadolu ve Rumeli zaptiye örgütü kurulmuştur.

Zaptiyeler buldukları bölgenin iç güvenliğinden sorumlu idi. Fakat özellikle yaz aylarında daha çok kendini göstermeye başlayan eşkıyalara karşı idareciler, önlem olarak sayıları 20-30’u geçmeyen “Kır Serdarı” adı verilen zaptiye çavuşlarını görevlendirmiştir (Yüksel, 2015, s. 3242).

1856'dan sonra valilere verilen fevkalade yetkiler neticesinde eşkıyanın takibi ve yakalanması hususunda ivme kazanılmıştır. Lakin alınan bütün önlemlere rağmen eşkıyalık Rumeli bölgesinin başlıca sorunlarından birisi olmaya devam etmiştir.

Kesendire

Çalışmadaki olaylar Selanik merkez sancağına bağlı Kesendire kazası çevresinde başladığı için olayların daha iyi anlaşılması adına bu bölgenin tarihinden bahsetmek gerekmektedir. Bölgenin adı, İskender'den sonra Makedonya'da hüküm süren Kassandros tarafından "Kassandreia" isminin verilmesinden gelmektedir. Kesendire, Osmanlı Devleti'ne katıldıktan sonra Selanik vilayetine bağlı bir kaza olmuştur. Bu kazanın merkezi ise Poliroz kasabasıdır. Bu kasaba, Selanik vilayetinin güney doğusunda basit bir arazi de yer almakta olup kesin olmamakla birlikte 12-14 (SVS, 1886, s. 285; SVS, 1893 s. 339; SVS, 1894, s. 309) saatlik bir mesafedir. Kaza konum itibariyle vilayet merkezine en yakın olan burundur (İnciciyan ve Andreasyan, 1974, s. 50). Bu konumundan dolayı Yunanistan'a yakınlığı ile de bilinmektedir.

Kazanın arazisi geniş olmakla birlikte birçok bölgesini ormanlık alanlar oluşturmaktadır. Öyle ki bu ormanların kırk iki büyük kıtası devlete aittir. Bu ormanların tershaneler için kereste temini hususunda da büyük bir yeri vardır. Bu geniş alan dışında kalan 800.000 dönümlük arazi ise ziraat için kullanılmıştır. Bahsi geçen kaza 19. Yüzyıldan itibaren çeşitli maden yataklarından dolayı da bir maden kazası olarak bilinmektedir. Burada bulunan altın, gümüş, simli kurşun, manganez ve krom gibi mühim madenlerin bir kısmı devletin idaresinde bulunsa da bazıları yabancı şirketler tarafından işletilmiştir. Bölgenin hem dağlık hem de maden yataklarına ev sahipliği yapması eşkıyalık faaliyetlerinin önemli bir sebebi olmuştur. Keza madenlere yapılan baskınlar ve çalışanların kaçırılması bölgedeki köylerde yaşayan insanları tedirgin etmiştir.

Tablo 5. 1881/82-1893 Osmanlı Genel Nüfus Sayımı (Karpat, 1985, s. 134)

İdari Bölge	Müslümanlar		Yunanlılar		Ermeniler		Toplam
	Kadın	Erkek	Kadın	Erkek	Kadın	Erkek	
Kesendire Kazası	1.856	2.482	14.361	16.006	4	3	34.712

Yukarıda verilen tablodaki bilgiler ışığında bölgenin ahalisinin Müslüman, Yunan ve Ermenilerden oluştuğu görülmektedir. Tablo 5'de verilen bilgiler neticesinde 1881/82 yıllarında Kesendire nüfusu 34.712'dir. Tabloda dikkat çeken hususlardan biri de gayri müslimlerin, Müslüman nüfustan fazla olmasıdır. Merkeze bakıldığında da gayri müslimlerin sayısının fazla olduğu görülse de Kesendire ahalisinin % 87.50'sini gayri müslimlerin oluşturması büyük bir orandır. Bunun en büyük sebeplerinden birisi ticarettir. Özellikle yeraltı kaynaklarıyla dikkat çeken Kesendire'de, yabancı şirketler tarafından işletilen madenler ve bu madenler için çalışmaya gelen yabancı nüfus ile birlikte büyük bir artış görülmüştür. Bu nüfus artışı doğrultusunda İngiltere, Almanya, Fransa, Yunanistan, Avusturya, Rusya, Romanya gibi devletler tarafından konsolosluklar açılmıştır (Bu konsolosluklar için bkz. Güven ve Şentürk, 2021, s. 555-575).

Tablo 6. 1886 Selanik Vilayet Salnamesine Göre Kesendire Kazasının Nüfus Bilgileri (SVS, 1886, s. 287)

DİN	KADIN	ERKEK
Müslüman (Yerli)	4.446	4.736
Müslüman (Yabancı)	52	348
Rum (Yerli)	16.119	17.711
Rum (Yabancı)	551	909
Toplam	21.168	23.704

Tablo 6’da Kesendire kazasında toplam nüfusu ise 44.872’dir. Bu kazada yaşayan Rum nüfusunun Müslüman nüfusa göre %27,58 oranda fazla olduğu görülmektedir. Rum nüfusun fazlalığı, sahil şeridinde yer alması, eşkıyalık faaliyetleri ile öne çıkan Kesendire’de, güvenlik unsurunun ilk olarak ortaya çıkışı II. Mahmut (1808-1839) yıllarında Asâkir-i Mansûre askerlerinin ilk görev yeri olmasıyla gerçekleşmiştir (Çakılcı, 2021, s. 64). Yine bu dönemde Selanik taşralarının güvenliği tabyalar tarafından sağlanmıştır. Bu tabyalardan birisi de Kesendire’de bulunmaktaydı. Keza sahil şeridinde yer almasından dolayı bu kazanın güvenliğini tabyalar sağlamıştır. Poliroz ve Romelya gibi merkeze geçit sağlayan bölgelerin güvenliği için buralarda da birer tabyalar yer almaktaydı. Bu tabyaların en önemli görevi eşkıyaların Selanik Vilayeti bölgesine yayılmasını engellemektir. Özellikle Yunanistan’a olan yakınlığı sebebiyle eşkıyaların firarını ve suçluları yakalamak adına önemli mevkilere zaptiyeler yerleştirilmiştir. Eşkıyaların çeşitli faaliyetlerde bulunduğu Kesendire’de güvenlik her ne kadar yıllar içinde artış yaşamış olsa da hızla artan nüfus emniyeti zorlaştırmıştır.

EŞKIYA DİMİTRİ VE ÇETESİ

Mösyö Şvay’ın Kaçırılması ve Sonrasında Yaşananlar

Çalışmanın hikayesine geçmeden evvel araştırmanın ana karakterlerinden bahsetmek gerekmektedir. Lakin çalışmanın ana karakterlerinden olan eşkıya reisi Dimitri ve Mösyö Şvay hakkında net bir biyografi oluşturmak hayli zordur. Onlar hakkındaki malumatlar Devlet Arşivleri Başkanlığı Osmanlı Arşivi’ndeki vesikalardan elde edilen bilgiler ile kısıtlıdır. Bundan dolayı arşiv vesikaları kronolojik bir sıralama ile ele alınarak sistematik şekilde anlatım yapılmıştır.

Çalışmanın ana karakterlerinden olan Mösyö Şvay, Fransız tebasına mensup bir mühendis olmasının yanı sıra Kesendire’de bulunan İzvor madenlerinin müdürüdür. Kendisi arşiv belgelerinde “Şövalye, Chavalier, Chavallier, Chevalier, Chevallier ve Chevelier” gibi isimlerle anılmaktadır. Kendisi hakkında arşivde başka bir ayrıntıya yer verilmemektedir.

Mösyö Şvay ile ilgili karşımıza çıkan vesikalarda ilk belgenin 11 Haziran 1899 tarihine ait olduğu görülmektedir. Bu belgenin devamında onun eşkıyalar tarafından kaçırılması ve ardından kurtarılma serüveni gelmiştir. Karşımıza çıkan ilk belgede maden müdürünün kaçırılabilceği durumu on güne yakın bir zamandan beri bilinmekte idi. Bundan dolayı kendisinin bulunduğu bölgelerde kontrol amaçlı askerlerde gezdirilmeye başlamıştı. İzvor ve oraya yakın bölgede bulunan Larigova’da da bu duruma karşı tedbiren asker bulundurulduğu görülmektedir. Lakin Mösyö Şvay, kaçırıldığı gün yanına on iki yaşındaki oğlunu, zevcesini ve babasını bir de hizmetkârını almış olup bölgedeki askerlerden kendisine bir miktar refakatçi verilmesine rağmen kimseye müracaat etmeyerek İzvor’daki düğün eğlencesine gitmişti. Düğün eğlencesi bitiminde Istraton’a dönerken kaçırılma hadisesi gerçekleşmiştir (BOA. Y.PRK.UM.46/97; BOA. BEO.1324/99261; BOA. Y.A.HUS.397/27; BOA. DH.MKT.2213/112).

Şvay, 11 Haziran 1899 tarihinde İzvor'dan Istraton İskelesi'ne dönerken Değirmenler mevkiinde (BOA. Y.PRK.UM.46/97; BOA. DH.ŞFR.236/124) iki eşkıya tarafından kaçırılmıştır. Kaçırılma esnasında Şvay'a bağlı olan hizmetkârı da öldürülmüştü. Bu olay sırasında İzvor nizamiye yüzbaşısının da mevkiisini terk edip Larigova'ya gitmesi eşkıyaların işini daha da kolaylaştırmıştır. Bu durumdan dolayı Kesendire Kaimmakamlığı, kaçırılma olayındaki en büyük açıklardan biri olan yüzbaşının görev yerini terk etmesinin de sebeplerinin araştırılmasını istemiştir (BOA. Y.PRK.UM.46/97). Kaimmakamlık tarafından yaşanan bu olay üzerine bölgeye otuz neferin gönderilmesi emredilmişti (BOA. BEO.1323/99182).

Dönemin Selanik Valisi Hasan Bey tarafından aynı gün payitahta gönderilen yazıda, bu iki ve henüz sayısı bilinmeyen eşkıya refiklerinin olay yerine yakın bölgede bulunan ormanlık alanda saklandıkları tespit edilmiş olup, polis memurları, bir yüzbaşı ve bir miktarda askerin bu şahısları takibe başladığını bildirmiştir. Kesendire kazasında evvelden beri bir bölük asker bulunmaktaydı. Osmanlı hükümeti, eşkıya saldırısının haberini alındıktan sonra buraya bir bölük asker daha yollaması üzerine toplam askeri kuvvet yüz doksan nefere ulaşmıştır. Bu sayının üzerine vilayetden yirmi nefer jandarma daha ilave edilmişti. Lakin bu sıralarda kazanın, asayiş ile korunmasına itina gerektiren durumların ortaya çıkması üzerine, geçen cuma günü bir teğmen refakatiyle kırk nefer asker daha gönderilmiştir. Bununla beraber 11 Haziran günü yaşanan durumdan ötürü merkez vilayetden hazırlanan otuz yayadan jandarma neferi olay yerine yetişebilmek üzere jandarma kumandanı refakatiyle yola çıkarılmıştı. Selanik Valisi, Kesendire Kaimmakamlığı'nın da olayı takip etmesini istemesinin yanı sıra bir binbaşı veya kolağası kumandası idaresinde yeterli miktarda asker gönderilmesini Müşiriyet Vekâleti'ne de bildirmiştir (BOA. BEO.1323/99182; BOA. DH.ŞFR.236/124).

Bu askeri tedbirlerin en büyük sebebi, eşkıyanın fidyeye isteme düşüncesi ve bu fidyeyi aldıktan sonra veyahut almadan Şika İskelesi'nden Yunanistan'a doğru firar etmeleri ihtimalinin yüksek olduğunun düşünülmesi olmuştur. Bu durum, burada bulunan Bahriye Miralayı Rasım Bey ve Komodor İbrahim Bey'in karşılıklı görüşmelerine sebep olmuştur. Görüşmelerde alınan karar neticesinde Nusret istimbota hümayununu Şika tarafına doğru harekete geçirmek için kumandana emir bildirilmişti. Lakin olay yerinin bulunduğu Orfa Körfezi'nde olan Arpus adındaki sahile kala-i sultaniyeden gereken karakol gemilerinin süratle yola çıkması gerektiğinden emirin verilmesi Bahriye Nezareti'ne bildirilmiştir (BOA. BEO.1323/99182; BOA. DH.ŞFR.236/124).

Mösyö Şvay'ın kurtarılmasında başarılı olunması ümit edildiğinden ve bu hadise üzerine olay yerine davet edilen Üçüncü Ordu-yu Hümâyun Birinci Feriki Hayri Paşa ile karşılıklı görüşmeler gerçekleştirilmişti. Görüşmeler neticesinde; Kesendire kazasındaki sahilin geniş ve Yunanistan sahiline yakın olmasından dolayı eşkıyanın saldırısına maruz olup, Kesendire kazasında yeterli bir kuvvette askerin bulundurulması gerektiği kanaatine varılmıştır. Lakin bölgeye gönderilecek askerin merkezde yeterli sayıda mevcut olmadığından ötürü gönderilemeyeceği bildirilmiş idi. Kesendire kazasında bulunan bölüklerin sayısını bir tabura ulaştırmak için merkezdeki kısımlarda bulunan neferlerin oraya gönderilmesiyle birlikte, merkez vilayete yakın olan Toyran'da bulunan dört taburdan birinin her ihtimale karşı merkeze getirilmesi gerekmekteydi. Bu sebeple gereken emrin verilmesi Makam-ı Vâlâ-yı Seraskeriye himayesinde olduğu Selanik Valisi tarafından payitahta yazı ile bildirilmiştir (BOA. BEO.1323/99182; BOA. DH.ŞFR.236/124).

Mösyö Şvay'ı dağa kaldırmış olan eşkıyanın 17 Haziran'da Şvay ile beraber Istraton civarında buldukları anlaşılmıştır.

Eşkîyanın, Şvay'ı alıp deniz yoluyla firar etmelerini engellemek ve gereken sahil koruması için kıtayı sultaniyeden hızla birkaç vapurun gönderilmesi gerektiği Selanik vilayetinden haber verilmiş olup gerekenin yapılacağına dair geri dönüş yapılmıştır (BOA. Y.MTV.191/47).

Bir Fidyeye Meselesi

13 Haziran'da İzvor'da bulunan mühendisler tarafından Selanik-Fransa konsolosluğuna yazılan telgrafnamede yer alan bilgiye göre, eşkıya tarafından kaçırılan maden müdürü için on beş bin lira fidye istenilmekte olduğu bildirilmişti (BOA. Y.PRK.UM.46/97; BOA. BEO.1324/99261; BOA. Y.A.HUS.397/27; BOA. Y.A.HUS.397/36; BOA. Y.A.HUS.397/58). Bunun üzerine İzvor madeni imtiyazcılarında Fernandes, fidyeyi kendisinin peşin ödemesi ve daha sonra bu miktardaki parayı devletten alacağı fikrinde olduğunu Osmanlı hükümeti yetkililerine karşı dile getirmiştir (BOA. Y.PRK.UM.46/97; BOA. BEO.1324/99261). Fransa Sefareti, ise Mösyö Şvay için talep edilen meblağın Osmanlı Devleti tarafından karşılanmasını ve fidyenin verilmediği takdirde eşkıyanın gözdağı vermesinden dolayı oluşacak her türlü olayda sorumluluğun Osmanlı Hükümeti'ne ait olacağı düşüncesindeydi (BOA. Y.PRK. BŞK. 59/90). Hariciye Nazırı Tevfik Paşa yazdığı telgrafda, sefaretten verilen yazıdaki habere göre fidyenin ödemesine gerek kalmadan Mösyö Şvay'ın kurtarılmasının mümkün olduğunu konsolosa söylemiştir. Lakin konsolosluk anlaşmanın bozulmasından ve fidyenin ödemesinde meydana gelecek gecikmeden Osmanlı Devleti'nin sorumlu tutulacağını belirtmiştir (BOA. BEO.1324/99288). Bu sebeplerden ötürü Selanik Valisi Hasan Bey, fidye ödenmedikçe esiri bırakmayacakları için ne lazım geliyor ise acil yapılması gerektiği emrini vermiştir (BOA. Y.PRK.UM.46/97).

Eşkîyanın fidye olarak talep ettiği meblağ, Mösyö Şvay'ın müdürü olduğu İzvor madeni idaresince her sene Osmanlı Devleti'ne teslim olunan üç bin liradan hesaba geçirilmek üzere vilayete teslimi ve ödeme senedi idarece uygun görülmesi halinde ödenecekti. Fransa konsolosu namına konsolosluk baş tercümanı, paranın ödenmesi halinde bir sonraki gün Şvay'ın kurtarılması için şartların tamamlanacağını ifade etmiştir (BOA. BEO.1327/99488; BOA. BEO.1327/99523; BOA. İ.HUS.75/92). Kesendire'de bulunan İzvor madeni şirketince ödenecek on beş bin lira, şirket müdürü Mösyö Karlo Alatini aracılığıyla Osmanlı Devleti'ne teslim edilmiş olup, böylelikle Şvay'ın kurtarılmasındaki gereken tüm şartlar tamamlanmıştı (BOA. BEO.1327/99488; BOA. BEO.1328/99541). Mösyö Şvay'ın kurtarılması için sadaretden Kesendire'deki İzvor maden şirketine yazılan mektupda, şirket idaresi tarafından Osmanlı Devleti'ne verilen on beş bin lira telgrafname ile verilen izine dayanarak kabul edilmiştir (BOA. BEO.1353/101470). Öyle ki Osmanlı Devleti eşkıyalara vereceği fidye tutarını, maden şirketinden resmi vergi mukabilinde istediğinden ötürü eşkıyalar yakalandıktan sonra verilen bu on beş bin lira parayı geri iade etmeyecekti (BOA. BEO.1327/99523; BOA. İ.HUS.75/92).

Kesendire civarında eşkıya tarafından dağa kaldırılan Kesendire İzvor madenleri müdürü Fransalı Mösyö Şvay'ın kurtarılması için fidye olarak eşkıyaya verilmesi gereken on beş bin lira Osmanlı Devleti tarafından tam olarak Selanik Valisine teslim edilmiştir (BOA. BEO.1328/99559). Haziran 1899'da Miralay Rasim Bey, Selanik Valisi Hasan Bey, Selanik ve Edirne Adliye Müfettişi Reşad Bey'den gelen telgrafnamede; Mösyö Şvay'ın kurtarılması için talep edilen fidye verildikten sonra eşkıya tarafından Yunanistan'a götürülen maden müdürü orada terk edilmiştir (BOA. DH.ŞFR.238/64).

Maden müdürü sabah saat dokuzda (BOA. Y.PRK.UM.46/127; BOA. Y.A.HUS.397/97) Yunanistan'da sağ salim olarak kurtarıldıktan sonra Selanik'e doğru yola çıkarılmıştır. Selanik'e geldiklerinde ise Mösyö Şvay'ın ailesine teslim edildiği bilgisi verilmişti (BOA. Y.MTV.191/99; BOA. Y.PRK.AZN.20/61; BOA. Y.A.HUS.397/97). Kaçırılan maden müdürü Mösyö Şvay, padişaha daha sonrasında ise Jandarma Kumandanı Mehmed Paşa ile Kesendire Kaimmakamı İbrahim Sırrı Bey'e, Erkân-ı Cedid Kaimmakamlarından Hamdi Bey'e, Binbaşı İsmail Efendi'ye ve İzvor Telgraf Müdürü İsad Efendi'ye kendisinin kurtarılmasındaki gayretlerinden ötürü teşekkürlerini bildirmiştir (BOA. Y.PRK.AZJ.38/112). Aynı zamanda Osmanlı hükümeti, Kesendire Kaimmakamı Sırrı Bey'in, Mösyö Şvay'ın kurtarılmasında gösterdiği üstün gayret ve hizmetlerinden dolayı rütbe-i saniye ile ödüllendirmiştir (BOA. DH.MKT.2259/98).

Dimitri ve Refikleri Yunanistan'da: Çete Üyelerinin Firarı ve Yakalanmaları

Selanik Valisi Hasan Bey tarafından 1 Temmuz'da alınan bilgiye göre bilinmeyen üç kişi Lankaza kazasında ekmek alıp Kesendire tarafına geçtikleri ve bu kişilerin İzvor maden müdürünü dağa kaldıran eşkiyadan oldukları düşünülmektedir. Bundan dolayı Lankaza, Kesendire kazalarından ve merkez vilayetten askerlerin sevk olunması gerekmektedir. Askerlerin bu şahısları takip edip, araştırmasından sonra Lankaza kazasında ve Vardar Ovası'nda eşkiya çetesinin olmadığı görülmüştür (BOA. Y.PRK.UM.46/16). Lakin bu sırada Karaferye ve Toyran kazalarında birçok eşkiya çetesi ortaya çıkmıştır. Bu durumda Mösyö Şvay'dan başka kişilerin de esir olduğu ihtimali ve vilayetteki asayişin bozuk olmasından dolayı ahali tedirgin olmuştur. Bunun üzerine bölgedeki eşkiyanın yakalanıp, asayişin sağlanması amaçlanmıştır (BOA. Y.PRK.BŞK.59/110.)

23 Temmuz'da, Selanik Valisi Hasan Bey'den Mösyö Şvay'ı kaldıran eşkiyadan dördünün Kesendire kazası dâhilinde Romelya karyesi civarında boyun eğdiklerinin haberi alınması üzerine asker ve jandarmanın pusuları tertip edip üç koldan üzerlerine hücum edildiği haberi gelmiştir. Asker ve jandarma yapılan tertiplerin neticesinde olay yerine giderken bir Bulgar çetesi ile çarpışma yaşanması sonucu sekiz eşkiya ölmüştür. Şvay'ı kaçıran eşkiyadan ise üçü diri ve biri ölü yakalanmıştır (BOA. Y.A.HUS.398/75; BOA. DH.MKT.2225/107; BOA. Y.MTV.192/95; BOA. Y.PRK.UM.47/51). Yakalanan bu eşkiyaların üzerlerinde verilen fidyenin bin dört yüz yetmiş iki lirası bulunmuş olup, takip memurları tarafından merkeze bildirilmişti (BOA. Y.A.HUS.398/75; BOA. DH.MKT.2225/107; BOA. Y.MTV.192/95; BOA. BEO.1328/99541). Ertesi gün ise eşkiya çetesinden yedi kişi daha yakalanmış olup üzerlerinde beş bin altı yüz altmış beş lira para çıkmıştır (BOA. Y.PRK.UM.47/51; BOA. BEO.1345/100804.)

Dönemin Kol Ağası Naci Bey, Kesendire Kaimmakamı Sırrı Bey ve Jandarma Kumandanı Mehmed Bey'den 31 Temmuz'da gelen habere göre; Mösyö Şvay'ı dağa kaldıran eşkiya çetesinden Kosta, fidyeden hissesine düşen sekiz yüz liranın yedi yüz üç lirasını yatağı olan Nikola'ya vermiştir. Nikola'nın bu parayı Pornadiye çiftliğindeki kiler duvarına gömdüğü öğrenilmişti. Bu haberin alınmasıyla birlikte o bölgeye memur gönderilerek bahsedilen fidye miktarı ile daha önceki eşkiyalık vukuatlarından aldığı yüz üç lira beraber Nikola'da ele geçirilmiştir (BOA. Y.PRK.UM.47/51; BOA. Y.PRK.AZN.20/64). Böylelikle o güne kadar meydana çıkarılan paraların toplamı altı bin yüz elli üç lirayı bulmuştur (BOA. BEO.1356/101651).

Maden müdürünü dağa kaldıran eşkiya çetesini takip eden memurlar 4 Ağustos günü Selanik vilayetine gelmişlerdi. Araştırma sırasında Mösyö Şvay'ı dağa kaldıran eşkiyadan olduğu anlaşılan sekiz kişiden; biri ölü, beşi diri yakalanmıştır. Böylelikle yakalanıp sorgulanan şahıslardan eşkiya çetesinin planı öğrenilmişti.

Eşkıyanın maden müdürünü kaldırmasını kolaylaştıran iki kişi ile birlikte çeteye yardım edip bu olaydan önce ve sonra kendilerini geçindirip yardım edenlerin de dokuz kişi olduğu ortaya çıkmıştı. Böylelikle toplamda on altı şahıs yakalanıp memurlar tarafından Selanik vilayetine götürülmüştür. Yakalanan eşkıyaların ifadeleri neticesinde çeteye mensup dört kişinin fidyeden beş bin lira alarak Yunanistan'a kaçtıklarının doğruluğu anlaşılmıştır. Bunu üzerine Yunanistan Hükümeti'ne bir tebligat gönderilmesi uygun görülmüştü (BOA. BEO.1353/101470; BOA. BEO.1425/106863).

Yakalanan çete üyelerinden üzerlerinde bulunan fidye paraları alınmış olsa da geri kalan meblağ yedi bin yedi yüz yetmiş dokuz liraydı (BOA. BEO.1353/101470). 15 Ağustos'ta eşkıyaya verilen fidyenin bin altı yüz doksan bir lirası daha geri alınarak Kesendire madenleri şirketine verilmiştir (BOA. BEO.1356/101651). Ertesi gün yedi yüz küsur lira daha geri alınmış olup şimdiye kadar meydana çıkarılan paranın toplamı altı bin yüz elli üç lirayı bulmuştu (BOA. BEO.1356/101651). İlerleyen günlerde bu eşkıya çetesinden toplam on altı kişi daha diri yakalanmıştır. Bu kişilerle birlikte fidye olarak verilen paranın yedi bin yedi yüz yetmiş dokuz lirası geri alınmıştır. Osmanlı Hükümeti tarafından bu meblağdan Kesendire ve Siroz'daki kılavuzlara yüz kırk beş lira verilmesine izin verilmiştir (BOA. BEO.1356/101651). Kalan yedi bin altı yüz otuz dört liranın, Kesendire Madenleri Osmanlı Şirketi namına Alatini kumpanyasına ödenmiş olduğu 5 Ağustos 1899 tarihli telgrafname ile bildirilmiştir (BOA. BEO.1353/101470; BOA. BEO.1353/101471; BOA. BEO.1356/101651). Eşkıyaya yataklık edenlerden geri alınan elli yedi lira dahi kumpanyaya verilmiş olup hal böyle iken fidyeden kumpanyaya ödenen paranın toplamı yedi bin altı yüz doksan bir lirayı bulmuştu (BOA. BEO.1356/101651). Bu sırada eşkıya çetesinin üyelerini ele geçirmek hususundaki önemli hizmetlerine karşılık Osmanlı Devleti, Selanik Vilayeti Jandarma Kumandanı Mehmed Paşa ile Kol Ağası Naci Bey'e de Selanik vilayeti hazinesinden iki bin guruş verilmesini de buyurmuştur (BOA. BEO.1351/101288; BOA. DH.MKT.2235/122; BOA. DH.MKT.2259/98; BOA. Y.PRK.AZN.20/64; BOA. İ.HUS.76/62).

14 Ağustos'ta Atina Sefareti'nden Osmanlı Devleti'ne ulaşan bilgide, Yunanistan'da yapılan araştırmalar neticesinde adı geçen dört eşkıyanın asıl eşkâline dair bir bilgi verilmediğinden araştırmanın yavaş ilerlediği dile getirilmişti. Bundan dolayı eşkıya hakkında Selanik Valisi tarafından Yunanistan hükümetine işe yarar bazı bilgiler verildiği takdirde bu eşkıyanın yakalanabileceği ifade edilmiştir (BOA. BEO.1417/106220; BOA. BEO.1425/106863). Bu sebepten Osmanlı Hükümeti, adliyeden firar edenler hakkında malumat isteyip Yunanistan ile paylaşmıştır (BOA. HR.TH.236/46).

Eylül başlarında iki esnafın genel olarak davacı olup polis müdüriyetine havale olunan ve geniş bir araştırma neticesinde bu eşkıyaların eşkâli belirlenmiştir. Bu eşkâllere göre Yanni Muçaris namı diğer Efsiru Hortispi; Grebene'nin Avdella karyesi ahalisinden olup tahminen 40-42 yaşlarında, kısa boylu ve kilolu birisidir. Aynı zamanda sol yanağı ve çenesinde kurşun izi vardır. Hristo Kaçarus ise tahminen 30-35 yaşlarında olup uzun boylu, kestane saçlı, ela gözlü ve kendisi Yanni'nin kız kardeşinin eşidir (BOA. BEO.1417/106220).

Serfiçe Mutasarrıflığı'nın yaptığı araştırmaların sonucunda 14 Kasım sonrasında Pelgi ailesinin sahip olduğu yere bağlı olan Nevmi Çiftliği'nde Yanni Muçaris namı diğer Efsiru Hortispi ve Hristo Kaçarus buldukları yeri değiştirecekleri esnada yakalanmıştı (BOA. BEO.1417/106220; BOA. Y.PRK.EŞA.33/44). Bu şahısları Nevmi Çiftliği'nde yakalayan kişiler seyyar polislerden onbaşı Mavriko, polis erlerinden Baços Dimitriyos, Kılıçakis Andreyas, Konstantinos Avangelus'dur. Osmanlı Devleti'nin eşkıyaya vermiş olduğu fidyenin bir kısmı yakalanıp hapisane için yola çıkartılan bu iki şahsın üzerinde bulunduğu haberi verilmiştir. Hortispi ve arkadaşı Hristo Kaçarus'un yakalanıp Kardıçe Hapishanesi'ne nakl olunmuştur (BOA. BEO.1417/106220).

Bahsedilen şahıslardan Yanni Muçaris namı diğer Efsiru Hortispi'nin bilinen bir eşkıya olup birçok kazada dolaştıkları ve aynı zamanda da dilencilik yaptıkları öğrenilmiştir. Hizmet ettiği çiftlikte "Kutuplu" namını alan Hortispi'nin, önceden taş paraya muhtaç olduğu halde bugün iki yüzden fazla koyununun olması bunları eşkıyalık sonucu çaldığını göstermekle beraber bahsi geçen çiftlik sahiplerinin güvenlerini ve emniyetlerini kazanmış olması fidye akçesiyle nüfuz elde ettiğini göstermektedir (BOA. BEO.1417/106220).

Adaletin Kılıcı: Çete Üyelerinin Sorgulanması

Yaşanan olaylar sonrasında dönemin Dâhiliye Nazırı Ahmed Münir Paşa, Mösyö Şvay ile görüşmesinde geçen ifadeleri şöyle anlatmaktadır; "16 Temmuz 1899'da eşkıya tarafından kaçırılan Fransız Mösyö Şvay Avrupa'ya gitmek üzere Selanik'e yanına geldi. Söz arasında kendisinin kurtarılması için Osmanlı Devleti tarafından fidye olarak verilen on beş bin liranın kişiler arası paylaşılmasından bahsetti. Eşkıyanın, Şvay'ı kaldırdığı sırada katl olunan hizmetkârının varislerine verilmek üzere üç yüz lira, kendisine yüz lira ve eşine de altı lira verildiğini dile getirdi. Kendisine verilen yüz lirayı gerekenlere bahşiş olarak dağıttığını söyledi. Hizmetkârın varislerine verilmek üzere aldığı üç yüz lirayı da bu kişilere dağıttığını ve hakkında parayı kötüye kullandığı şikâyetlerinden ötürü hazinenin kendisinden bu meblağı geri istemiş olup konu üzerine derin araştırma yapıp neticesinin bildirileceğini dile getirdi." (BOA. BEO.1328/99541; BOA. DH.MKT.2224/18). Bu ifadeler Mösyö Şvay hakkında karışıklık yaratmıştır.

Mösyö Şvay, eşkıya hakkındaki ifadelerinin ve gerekenin yapılması hakkında bazı tedbirlere dair 25 Ağustos'da Miralay Rasim Bey'in yanına gönderilmiştir. İfadeler sonrası edinilen bilgilere göre maden ocağı taraflarında emniyetin yetersiz olduğu ve bunun sonucunda eşkıya tarafından adam kaçırılmasının kolay oluşu dile getirilmişti. Bundan dolayı maden mühendislerinin gayri müslim memur istihdâm eylememeleri, gereken memurun istihdâm edildiği halde korunmalarındaki ihmallerin olmaması ve fidye gibi durumlarda onlar tarafından amaca uygun ödenmesinin yeterli olamayacağı bilgisi verilmiştir. Korumayı yapacak kişilere devletin karşı durmaması ve iyi karşılanması istenilmişti (BOA. DH.MKT.2238/48).

Adliye Nazırı Abdurrahman Nureddin Paşa'dan 15 Ekim'de gelen bilgiye göre İzvor madeni müdürü Mösyö Şvay'ı dağa kaldırıp, on beş bin lira fidyeyi aldıktan kısa bir süre sonra yakalanan eşkıya çetesi reisi Dimitri Halikya'nın ifadesi alınmıştı. Buna göre çete reisi Dimitri ve çete yataklarının aslında otuz bin lira fidye talep etmeyi düşündükleri ve bunun on bin lirası Mösyö Şvay'a verilmek üzere bu kaçırılma olayının tertip edildiği dile getirilmiştir. Lakin fidyenin on beş bin lira olarak değiştirilmesi üzerine Şvay'a bin beş yüz lira (BOA. HR.TH.233/105; BOA. Y.PRK.AZN.20/64; BOA. Y.A.HUS.398/101; BOA. DH.ŞFR.239/18.) verildiği söylenmektedir (BOA. HR.TH.233/105). Bunun yanı sıra Dimitri'nin hanesinden üç yüz doksan dokuz lira ve ormanın içine gömdükleri üç bin üç yüz seksen dört lira ile beraber yakalanan iki kişinin üzerinde de doksan lira bulunmuştur (BOA. Y.A.HUS.398/101). Verilen fidyeden ele geçirilen tüm para Kesendire Osmanlı Maden Şirketince toplandıktan sonra Osmanlı hükümetine teslim edilmiştir (BOA. A.}DVN.MKL.40/29). Henüz yakalanamayan eşkıyalarında ele geçirilip verilen fidyeden yedi bin küsur liranın da tamamlanması gerekmekteydi (BOA. BEO.1345/100875; BOA. BEO.1349/101125; BOA. BEO.1589/119144; BOA. DH.MKT.2432/10).

Güvenlik ve Tedbirler

Maden müdürünün eşkıyalar tarafından kaçırılmasının ardından oluşan güvenlik açığı için Kesendire'de İzvor'da bulunan maden şirketince bir takım önlemler sunulmuştur. Bundaki en büyük gerekçe ise benzer olayların tekrarlanmaması ve mühendislerin yakalanmadan işlerine devam edebilmeleri için personellerin güvenliğini sağlamak istemeleridir (BOA. BEO.1442/108102). Öyle ki İzvor'un, Kesendire merkezi olan Poliroz'a sekiz saatlik uzaklığı yetkililer ve madenin yönetimi arasındaki iletişimi zorlaştırmaktadır. Madene yakın farklı konumlara 10'ar kişilik 6 ila 8 adet karakol kurulması istenilmektedir. Şu anda İzvor'da 60 asker, Istraton'da 10 jandarma görev yapmaktadır. Bahsi geçen mevkiiler arası uzaklığın fazla olmasından dolayı bu noktalara karakolhane inşa etmek gerekmektedir. Yapılacak karakolhanelerin masraflarının şirkete ait olmasının yanı sıra Osmanlı Devleti'nden yalnızca bu karakolhaneler için 6 ila 8 muhafız birliği istenilmekteydi. Son olarak, bölgenin dağlık olmasından dolayı 6 ila 8 silahlı köylüden oluşan bir muhafız birliğinin meydana getirilmesini gerekmektedir. Osmanlı Devleti'ne herhangi bir maliyeti olmayan bu önlemlerle, personelin huzurunu ve daha fazla gelişme ve önem kazanan işlerin sorunsuz bir şekilde yürütülmesini sağlamayı düşünüyorlardı (BOA. DH.TMIK.M.80/44). 24 Temmuz'da emniyetsizliği ortadan kaldırmak ve yeniden tekrarlanmaması için bu tedbirler kabul edilmiştir (BOA. BEO.1345/100843).

Bu tedbirler kapsamında ilk olarak Ayzover karyesinde maden şirketi adına bir müdürlük yapılacaktır. Müdürlük merkezine yakın Istraton mevkiisine maden şirketi tarafından yapılacak karakolhanelerin kuvvetlendirilmesinde gereken polis ve jandarmaların vilayetin asayiş görevlisi mevcudundan ayrılması mümkün değil ise bunların yerli ahalden karşılanması durumu ortaya çıkacaktır. Ayzover karyesinde yapılacak olan müdürlük için nezaretten beş bin yedi yüz altmış ve maliyeden iki bin iki yüz elli altı guruş ayrılmıştır. Vilayetin asayiş görevlisi mevcudundan jandarma ve polis gönderilmesinin mümkün olmamasıyla birlikte bir çavuş, iki onbaşı ve on altı nefer jandarmanın bir senelik maaşları ve diğer harcamalar toplamda otuz yedi bin dört yüz altmış üç guruş, sekiz paradır. Bunlar ve istihdam olacak iki nefer polisin elbise ve bir senelik maaşları olan üç bin altı yüz guruş için Osmanlı Devleti'nden karşılık bulunamadığından, bu iki kalemin vilayetin jandarma ve polis müdürlüğüne ait meblağında karşılığı olmadığı için yerli ahalden teşkil olacak askerin masrafı şirket tarafından ödenecektir. Hükümet konağı olarak kabul edilecek hanenin kirası olan beş yüz lira da yine şirket tarafından ödenecekti (BOA. DH.TMIK.M.80/44).

SONUÇ

Bu çalışma, öncelikle zengin içerikli arşiv vesikalarından meydana getirilmiştir. Konu ile alakalı arşiv vesikaları incelendikçe olay örgüsü meydana gelmiş olup bu durum sistematik bir şekilde anlatılmaya çalışılmıştır. Öyle ki çalışma, Osmanlı Devleti'nin son yıllarında Balkan coğrafyasının asayiş hakkında önemli bilgiler vermektedir. Özellikle, Balkan coğrafyasında yer alan maden bölgelerinin gün geçtikçe yabancı şirketler tarafından işletilip gayri müslim nüfusa istihdam sağlaması bu bölgenin göç alımını arttıran sebeplerden birisi olmuştur. Selanik vilayetinin aldığı göç ile doğru orantılı olarak nüfusunda artması bölgenin asayişini giderek zorlaştırmıştır. Dolayısıyla bu durumu fırsata çeviren eşkıya çetelerinde faaliyetleri artmıştır. Eşkıya Dimitri ve çetesinde bu durumdan faydalandığı görülmektedir. Dimitri ve çetesinden olan kişiler ve bunların yatakları olan Nikola'nın da yakalanıp hapisaneye gönderilmesi kolay olmamıştır. Yakalanma süreçlerinde Selanik Valisi Hasan Bey başta olmak üzere birçok devlet ve vilayetin asayiş görevlileri önemli hizmetlerde bulunmuştur. Yapılan araştırmalar ve ifadeler neticesinde kaçırılma olayının tertibatında Mösyö Şvay'ın da yer alması kaçırıldığı gün ki ihmalkarlığını net bir şekilde açıklamaktadır.

Bu durum sonucunda olay yerinde bulunan madenlerin ve çalışanlarının emniyeti gündeme gelmiş olup gerekli tedbirlerin yapılması için çalışmalar başlatılmıştır. İncelenilen arşiv belgeleri neticesinde Selanik vilayetinde bulunan Kesendire kazasının asayişine dair kayda değer bilgilere ulaşılmıştır.

KAYNAKÇA

Cumhurbaşkanlığı Devlet Arşivleri Osmanlı Arşivi (BOA)

A.}DVN.MKL. (Sadaret Mukavelename) 40/29.

BEO. (Bab-ı Ali Evrak Odası) 1323/99182, 1324/99261, 1324/99288, 327/99488, 1327/99523, 1328/99541, 1328/99559, 1345/100804, 1345/100843, 1345/100875, 1349/101125, 1351/101288, 1353/101470, 1353/101471, 1356/101651, 1417/106220, 1425/106863, 1442/108102, 331589/119144.

DH.MKT. (Dahiliye Mektubi) 2213/112, 2224/18, 2225/107, 2235/122, 2238/48, 2259/98, 2432/10.

DH.ŞFR. (Dahiliye Şifre) 238/64, 236/124, 239/18.

DH.TMIK.M., 80/44.

HR.TH. (Hariciye Tahrirat) 233/105, 236/46.

İ..DH. (İrade Dahiliye) 1367/3.

İ..HUS. (İrade Hususi) 75/92, 76/62.

Y.A.HUS. (Yıldız Hususi Maruzat) 397/27, 397/36, 397/58, 397/97, 398/75, 398/101.

Y.MTV. (Yıldız Mütenevvi Maruzat) 191/47, 191/99, 192/95.

Y.PRK.AZJ. (Yıldız Arzuhal Jurnal) 38/112.

Y.PRK.AZN. (Yıldız Adliye ve Mezahib Nezareti Maruzatı) 20/61, 20/64.

Y.PRK.BŞK. (Yıldız Başkitabet Dairesi Maruzatı) 59/90, 59/110.

Y.PRK.EŞA. (Yıldız Elçilik, Şehbenderlik ve Ateşemiliterlik) 33/44.

Y.PRK.UM. (Yıldız Umumi) 46/16, 46/97, 46/127, 47/51.

İslam Araştırmaları Merkezi - Selanik Vilayet Salnameleri (SVS.)

H. 1303 - M. 1886; H. 1307 - M. 1890; H. 1311 - M. 1893; H. 1312 - M. 1894.

Literatür

Adanır, F. (2001). *Makedonya Sorunu*, İstanbul: Tarih Vakıf-Yurt.

Bardakoğlu, A. (1995). Eşkîya. *Türkiye Diyanet Vakfı İslam Ansiklopedisi*, 11, s. 463-466.

Cömert, O. (2019). 19. Yüzyılda Ege Bölgesinde Bir İç Güvenlik Meselesi Olarak Eşkîyalık, (Basılmamış Yüksek Lisans Tezi). Dokuz Eylül Üniversitesi Atatürk İlkeleri Ve İnkılap Tarihi Enstitüsü, İzmir.

Çakılcı, D. (2021). 19. Yüzyılın İlk Yarısında Selanik Şehri. (Basılmamış Doktora Tezi) Akdeniz Üniversitesi Sosyal Bilimler Enstitüsü. Antalya.

Çelik, B. (2019). Âyânlık İle Eşkîyalık Arasında: Osmanlı Taşrasında Küçük Ali Sorunu 1752-1763. *OTAM Ankara Üniversitesi Osmanlı Tarihi Araştırma ve Uygulama Merkezi Dergisi*, 46, s. 87-108.

Güven, O & Şentürk, O. (2021). Selanik Romanya Konsolosluğu Ve Faaliyetleri (1879-1912). *Stratejik ve Sosyal Araştırmalar Dergisi (SSAD)*, 5(3), s. 555-575.

İlgürel, M. (1995). Osmanlılar'da Eşkîyalık Hareketleri. *Türkiye Diyanet Vakfı İslam Ansiklopedisi*, 11, s. 466-469.

İnciciyan, P.L & Andreasyan, H.D. (1974). Osmanlı Rumelisi Tarih ve Coğrafyası. *Güney Doğu Avrupa Araştırmaları Dergisi*, Sayı 2-3'ten ayrı basım, s. 11-88.

INTERNATIONAL INTERDISCIPLINARY CONGRESS OF WOMEN IN SCIENCE

"Diversity, Careers, Interdisciplinarity"

January 13-14, 2023 / Sivas-TÜRKİYE

WEB: [https:// www.iksadkongre.com/women](https://www.iksadkongre.com/women)

E-MAIL: contact@ijosper.co.uk

Karademir, Z. (2017). *İmparatorluğun Açlıkla İmtihanı Osmanlı Toplumunda Kıtliklar (1560-660)*, İstanbul: Kitap.

Karpat, K. (1985). *Ottoman Population 1830-1914 (Demographic and Social Characteristics)*, Madison: The University Of Wisconsin.

Kiel, M. (2009). Selânik. *Türkiye Diyanet Vakfı İslam Ansiklopedisi*, 36, s. 352-357.

Mazower, M. (2020). *Selanik Hayaletler Şehri (Hristiyanlar, Müslümanlar ve Yahudiler 1430-1950)*, (G. Çağalı Güven, Çev.). İstanbul: Alfa.

Türker, O. (2012). *Selanik'ten Thessaloniki'ye Unutulan Bir Kentin Hikâyesi 1912-2012*, İstanbul: Sel.

Yüksel, A. (2015). Tanzimat Bürokratlarının Rumeli'de Eşkîyalıkla İmtihanı, *Yeni Türkiye*, 68, s. 3238-3259.

YAŞAR NEZİHE'NİN KİTAPLARINA GİRMEMİŞ ŞİİRLERİ

Zişan GÖŞEN

Sivas Cumhuriyet Üniversitesi, Edebiyat Fakültesi, Türk Dili ve Edebiyatı Bölümü

ORCID: 0000-0003-0876-9319

ÖZET

Yaşar Nezihe (1882-1971), Türk edebiyatının önemli kadın şairlerindedir. Edebî yönü ve hayat hikâyesiyle hem yaşadığı dönemde hem de sonrasında dikkatleri üzerine çekmiştir. Yoksul ve kederli bir hayat süren Yaşar Nezihe, düzenli eğitim görmemesine rağmen kendini hayli geliştirmiş ve şiirleriyle ön plana çıkmıştır. Hayatındaki olumsuzlukların süreklilik oluşturması onu duygusal bir insan hâline getirmiştir. İçinde bulunduğu bu durum onun şiirlerinin alt yapısını oluşturmuştur.

Şarkı, gazel, türkü nazım şekilleriyle şiirler yazmıştır. 1896'da ilk şarkısını *Malumat*'ta Mazlume imzasıyla yayımlamıştır. *Sabah*, *Hanımlara Mahsus Gazete*, *Kadın*, *Kadınlar Dünyası* ve *Musavver Terakki*'de pek çok şiir kaleme almıştır. Şiirlerine artan ilginin sonucunda müstakil eser oluşturmaya karar vermiştir. İlk eseri 1913 yılında *Bir Deste Menekşe* adıyla yayımlanmıştır. Bu eser Yaşar Nezihe'nin dergi ve gazetelerde yer alan şiirleri ile herhangi bir yerde yayımlanmamış olan şiirleri ihtiva etmektedir. İkinci eseri *Feryatlarım* 1924 yılında Rıfat Necdet'in yardımıyla neşredilmiştir. Eser beş bölümden oluşmaktadır. İlk bölümde hicran, aşk elem, ölüm gibi konuları işlediği şiirler; ikinci bölümde oğlu Vedat için yazdığı şiirler; üçüncü bölümde gazeller; dördüncü bölümde çeşitli isimlere yazılmış nazireler ve son bölümde de şarkılar bulunmaktadır. Yaşar Nezihe'nin basılmamış bir eseri de *Şiir Defteri*'dir.

Bu çalışmada, Yaşar Nezihe'nin 1898-1903 yılları arasında *Musavver Terakki*'de yayımlanmış fakat kitaplarında yer almamış şiirleri dikkate sunulacak ve söz konusu şiirler üzerinde değerlendirmeler yapılacaktır. İncelenen şiirler Yaşar Nezihe'nin eserlerine bir katkı oluşturması ve hayatından izler taşıması açısından önem arz etmektedir. Derginin belirtilen yılları arasında Yaşar Nezihe'ye ait, çoğunluğu şarkıların oluşturduğu, on adet şiir mevcuttur. Bu şiirler şekil özellikleri ve muhteva özellikleri olarak iki başlık hâlinde ele alınmıştır. İlk önce şiirlerde görülen nazım şekilleri, vezin, kafiye, redif, edebi sanatlar ve sık tekrar eden kelimeler hakkında genel bilgiler verilmiş ardından kullanılan dil, üslup ve işlenen bireysel temalar konu edilmiştir.

Anahtar Kelimeler: Yaşar Nezihe Bükülmez, Şiir, *Musavver Terakki*

YAŞAR NEZİHE'S POEMS THAT ARE NOT INCLUDED IN THE BOOKS

ABSTRACT

Yaşar Nezihe (1882-1971) is one of the important female poets of Turkish literature. With his literary aspect and life story, he attracted attention both during and after his lifetime. Yaşar Nezihe, who led a poor and sad life, improved himself considerably and came to the fore with his poems, despite not receiving regular education. The continuity of the negativities in his life made him an emotional person. This situation formed the infrastructure of his poems.

In 1896, he published his first song in *Malumat* with Mazlume's signature. He wrote many poems in *Sabah*, *Hanımlara Mahsus Gazete*, *Kadın*, *Kadın Dünyası* and *Musavver Terakki*. As a result of the increasing interest in his poems, he decided to create an independent work. His first work was published in 1913 under the name *Bir Deste Menekşe*.

This work includes Yaşar Nezihe's poems that are published in magazines and newspapers and poems that have not been published anywhere. His second work was published with the help of Rıfat Necdet in 1924 under the name of My Cries. The work consists of five chapters. In the first part, the poems in which he deals with subjects such as hijran, grief of love and death; the poems he wrote for his son Vedat in the second part; ghazals in the third part; In the fourth part, there are nazires written to various names and in the last part there are songs. Another unpublished work of Yaşar Nezihe is the Poetry Book.

In this study, Yaşar Nezihe's poems, which were published in *Musavver Terakki* between 1898-1904 but were not included in his books, were handled in order to identify and evaluate. There are ten poems of Yaşar Nezihe, mostly composed of songs, between the specified years of the magazine. These poems are handled under two headings as form features and content features. First of all, general information about verse forms, meter, rhyme, redif, literary arts and frequently repeated words in poems are given, then the language used, style and individual themes are discussed.

The poems examined are important in terms of contributing to Yaşar Nezihe's works and bearing traces of her life.

Keywords: Yaşar Nezihe Bükülmez, Poem, *Musavver Terakki*

GİRİŞ

Yaşar Nezihe Bükülmez, 1882 yılında İstanbul Şehremine'nin Baruthane Yokuşu'nda virane bir evde doğmuştur. Babası belediye kantarcısı Kadri Efendi alkole tutkun, evine ilgisiz bir adam; annesi Behçesaraylı bir ailenin çocuğu olan Kaya Hanım'dır. Kaya Hanım'ın adı bir süre sonra kocası tarafından Eda olarak değiştirilmiş; annesiyle aynı kaderi paylaşan şairenin, ilk eşi tarafından Yaşar Zeliha olan adı Yaşar Nezihe olarak değiştirilmiştir. Yaşar Nezihe henüz beş altı yaşlarında annesini veremden kaybetmiş ve evlerinde bir amca ile yaşlı teyzeyle beraber yaşamıştır. Onların vefatıyla evde tek başına kalan şaire, yaşamını komşularından öğrendiği dikiş nakış işleriyle sürdürmektedir.

Babasının engellemesi yüzünden sadece bir yıl okul hayatı olsa da şaire okuma hevesinden bir an olsun vazgeçmemiş, şiiri ve edebiyatı kendi çabalarıyla öğrenmiştir. "Tecvit, Karabaş, Mızraklı İlmihâl, Tuhfe-i Vehbi gibi manzum kitapları Fuzuli Divanı'nı okumuştur. Onun işçiye seslenen, 1 Mayıs'ı öven siyasi nitelikte şiirleri de vardır. Bu şiirler ve bilgi birikimini yazarın çok daha fazla ve farklı kitaplar okuduğunu da göstermektedir. Yaşar Nezihe için en uzun süreli ve etkili okul 'hayat', aldığı en büyük ders de 'acılar' olmalıdır" (Seçkin, 1995).

Daha on altı yaşındayken babası sefalet hayattan kurtulmak için kızını kendinden yirmi yedi yaş büyük Atıf Zahir adında bir evkaf kâtibiyile evlendirmiş fakat beraberliği sadece bir yıl sürmüştür. Atıf Bey tarafından çocuğu olmadığı gerekçesiyle terk edilen Yaşar Nezihe ikinci evliliğini Mühendis Fevzi Bey ile yapmıştır. Bu evlilikten Suat, Sedat ve Vedat adında üç çocukları olmuştur. Çapkın bir adam olan Fevzi Bey bir süre sonra hiçbir maddi destek sağlamadan eşinden ayrılmıştır. Yaşar Nezihe yokluk içinde çocuklarını geçindirmeye çalışsa da gücü yetmediği için oğlu Suat ve Sedat'ı gıdasızlıktan kaybetmiş, tek oğlu Vedat'la yaşamını devam ettirmiştir. Evlilikten yana yüzü gülmeyen Yaşar Nezihe üçüncü evliliğinde de benzer bir talihsizlik yaşamış, Yusuf Niyazi Bey'in daha önceden evlendiğinden habersiz olan şaire evliliğini elli günün sonunda bitirmiştir.

Hayatta tek tutunduğu dal oğlu Vedat olan Yaşar Nezihe, onu okutup yetiştirmek için mücadele etmiştir. Esirgeme Derneği'nde, Kızılay'da, Şark Eşya Pazarı'nda ve Darphane'de dikişçilik yapmış bunun yanı sıra Birinci Dünya Savaşı ve ardından gelen İstiklal Harbi yıllarında yaşam koşulları daha da zorlaştığı için komşularının eşlerine, oğullarına, kardeşlerine mektuplar yazmıştır.

Yaşar Nezihe yaşadığı zorlu, çileli hayata inat Bükülmez soyadını almıştır. Mücadeleci tavrını ömrünün son anına kadar sürdürmüş olup 1971 yılında vefat etmiş ve Küçükyalı Altıntepe Mezarlığı'nda toprağa verilmiştir.

Yaşar Nezihe, Ahmet Rasim'in Leyla Feride imzasıyla "*Malumat*" mecmuasında yayımladığı bir şarkısını görünce cesaretlenip şiir yazma emelinde bulunmuş ve ilk şiirini 1896 yılında Mazlume imzasıyla *Malumat*'ta yayımlamıştır. Bu şiirine herhangi bir eleştiri gelmediğini gören şaire daha fazla şiir yazmaya başlamıştır (İnal, 2013). Yaşar Nezihe, şiirlerini çoğunlukla hayatı etrafında şekillendirmiş, bireysel acı ve sıkıntılara yer vermiştir. Divan şiir anlayışını benimseyip aruz veznini kullanmasına rağmen daha sade, açık ve anlaşılır dil kullanmıştır. İsmail Hikmet'e göre lisanı parlak, kuvvetli zengin bir lisan olmaktan ziyade hazin, heyecanlı, samimi ve hasta bir lisandır (Ertaylan, 2011).

Oğlu Vedat'a ithaf ettiği ilk kitabı 1913 yılında *Bir Deste Menekşe* adıyla yayımlanmıştır. İlkine göre daha hacimli olan ikinci kitabını *Feryatlarım* da 1924'te Rıfat Necdet'in yardımıyla çıkarılmıştır. Bu kitapta şairin gazelleri, nazireleri, şarkıları ve türküleri yer almaktadır. Taha Toros'a (1992) göre, şaireyi edebiyatımıza bir ıstırap şairi olarak tanıtan eseri *Feryatlarım*'dır. İbrahim Halil Çelik (1987); Yaşar Nezihe'nin ve kitabının şöhreti Urfa'da yayıldığını söylemektedir. Urfa'da "Gazelhanlık" geleneğinin temsilcilerinden birisi 1930 yılında İstanbul'dan getirdiği bu kitabı sıra gecelerinde okumuştur. Gazellerdeki lirizm, melankolik hava gazelhanların beğenisini toplamıştır.

Yaşar Nezihe hayatta iken yayımlaması için Taha Toros'a teslim ettiği *Şiir Defteri* adlı basılmamış bir eseri bulunmaktadır. Eserin içinde şairenin 1934'ten 1942 yılına kadar yazdığı elli beş adet şiiri mevcuttur. Şiirlerin çoğu şarkı nazım şeklinde yazılmış olup tema olarak yakın aile çevresini işlemiştir (Kırılmış, 2012).

Hayatı boyunca şiir yazan Yaşar Nezihe çeşitli imzalarla karşımıza çıkmaktadır. Bunlar: Mazlume, Mahmure, Mehçure, Yaşar Nezihe, Yaşar binti Kadri, Yaşar binti Abdulkadir, Yaşar Nezihe binti Kantarcı Kadri, Y. Nezihe, Y. N. Silivrikapılı Binti Kantarcı Kadri. Döneminin en fazla yazan kadın şairlerinden biri olması sebebiyle Yaşar Nezihe'yi farklı mecmua ve gazetelerde de görmek kaçınılmazdır. *Hanımlara Mahsus Gazete, Sabah, Menekşe, Kadın Yolu, Kadınlar Dünyası, Musavver Terakki, Aydınlık, Haber, Yarın, Nazikter*'de pek çok şiir yayımlamıştır.

Bahsedilen mecmualar arasında dönemin edebî faaliyetleri açısından önemli bir yer edinmiş olan *Musavver Terakki*'de Yaşar Nezihe'nin pek çok şiiri bulunmaktadır. Bu çalışma kapsamında; Yaşar Nezihe'nin 1898-1903 yılları arasında *Musavver Terakki*'de yayımlanmış fakat yukarıda adı geçen kitaplarına girmemiş on altı şiir tespit edilerek değerlendirmeye tâbi tutulmuştur. Belirtilen seneler, Yaşar Nezihe'nin, 16-21 yaş aralığında olup annesini kaybettiği, ilk aşkı Hilmi Çavuş'a kavuşamadığı ve kendinden yirmi beş yaş büyük ilk eşi Atıf Bey'le evlenip boşandığı dönemleri kapsadığından değerlendirmeler bu doğrultuda yapılmıştır. İki bölümü ihtiva eden çalışmanın ilk aşamasında; ele alınan şiirler muhteva açısından incelenerek şairenin hayatı etrafında şekillenmiş olan bu şiirlerdeki aşk, ayrılık, tabiat, özlem gibi temalar üzerinde durulmuştur. İkinci aşamada ise; tespit edilen şiirlerin şekil özelliklerini oluşturan nazım biçimi, vezin, kafiyeye, kelime kadrosu, edebî sanat vs. unsurları incelenmiştir.

Çalışmanın amacı Yaşar Nezihe Bükülmez'in eserlerine katkıda bulunmaktır. Ayrıca burada ele alınan şiirler Yaşar Nezihe'nin henüz yeni şiir kaleme aldığı yıllardır. Bu yüzden kendinin de belirttiği gibi bunlar hüzünlü kederli şiirlerdir (Toros, 1992).

Yaşar Nezihe'nin eşi tarafından şiirlerinin yakıldığı, "Azaplı Geceler" (*Feryatlarım*, s.38-56) başlıklı şiirinde dipnot olarak verilmiştir.

Bu durum *Musavver Terakki*'deki bazı şiirlerin yakılan bu şiirler arasında olduğunu ve bundan dolayı kitaplarında yer almayı sadece mecmua sütununda kaldığını da düşündürebilir.

1. Değerlendirilen Şiirlerin Muhtevası

Yaşar Nezihe şiirlerini büyük ölçüde divan şiiri nazım şekilleriyle kaleme almıştır. Fakat muhteva açısından tamamen divan şiirine bağlı değildir. Şiirlerini şekillendiren etkiler çoğunlukla özel hayatından gelmekte; şiirlerine annesizlik, olumsuz evlilikler, evlat acısı, yoksulluk gibi unsurlar yön vermektedir. Nitekim yaşadığı döneme kayıtsız kalmayan şairede, dönemin edebî ortamını oluşturan Servet-i Fünun sanatçılarının ve onların getirdiği romantizm anlayışının etkilerini de görmek mümkündür.

1.1. Aşk

Aşk, geçmişten günümüze şiirin değişmez temalarından biri olmuştur. “En eskisinden en yenisine şairler aşkı işlerken bir yandan duygu boyutunda derinleşmiş, bir yandan da sevilen kişide gördükleri fizyolojik özellikleri şiirleştirmişlerdir” (Asiltürk, 2017).

Yaşar Nezihe'nin şiirlerinde en temel konu aşktır. Çocukluğunda birlikte yaşadığı yaşlı teyzenin başından geçen aşk hikâyesini nakletmesi ve Kerem ile Aslı, Tahir ile Zühre, Kamber ile Arzu gibi hikâyeleri anlatması şiirlerinde görülen aşk temasının çıkış kaynağı olmuştur. Bu mevzuyu şairenin hayatında bulunmuş erkeklerle olan duygusal bağ desteklemiştir.

Yaşar Nezihe, ilk aşkı olan Hilmi Çavuş ile babası yüzünden kavuşamamıştır. Buna rağmen kalbindeki yeri ömrünün sonuna kadar aynı kalmış ve hayatı boyunca unutamamıştır. Taha Toros'a (1992) gönderdiği bir mektubunda Hilmi Çavuş'un hayalinden aldığı ilhamla pek çok şiir yazdığını da dile getirmiştir. Şairenin şiirlerinde oluşturduğu sevgili imajı, hayal kırıklıklarını ve üzüntülerini yaşadığı kocalarıyken onun için ideal sevgili tipi ise ilk aşkı Hilmi Çavuş'tur. Bu aşk, şairenin 1896 yılında *Malumat*'ta ilk şiirinin neşredilmesini sağlayan bir sergüzeştir. Yâd ettiği bu sevgiliden aşkta eşlerinden göremediği bir sıcaklık gördüğü platonik aşkıdır (Kırılmış, 1997).

Aşk teması Yaşar Nezihe'nin şiirlerinde soyut bir kavram olmaktan daha çok kendi hayatı etrafında şekillenmiş olsa da divan şiirindeki âşık- sevgili imajı karşımıza çıkmaktadır. Âşık cefa çeker, sevgiliden yana yüzü gülmez; sevgili ise âşığa yüz vermez. Âşık çektiği acılar yüzünden sevgiliye vefasız, riyakâr, merhametsiz gibi ithamlarda bulunur. “Eyledin evvelce sen va'd-i visal/Etmedin incaz va'd ey meh-i cemal!” diyerek sevgilinin sözünde durmadığından yakınır.

Sevgilinin acımasızlığı o kadar büyüktür ki kimseyle boy ölçüşemeyecek noktaya gelir. Oysa karşısında onu canından çok seven bir âşık vardır. Âşık, gözlerinden kanlı yaşlar dökülse de sevgisinden vazgeçmez. “Öyle sengin kalbe mâliksin ki gelmez rikkate/ Âşıkânın âh u zârı gönlünü şâdan eder” mısraında da anlaşılacağı üzere âşığın perişan hâlleri sevgiliyi daima mutlu eder.

Şaire sevgilinin vasıfları üzerinde çok durmasa da şiirlerde karşımıza çıkan bazı hâlleri vardır: Gözleri “sema-fam”, ağız “gül-fem”, yüzü “gül” ayrıca kendisi gül bedenli ve melek yaratılışlıdır. “Bir melek haslet sanıp sevdim seni” diyen şairenin sevgiliyi melek olarak tanımlaması Servet-i Fünuncuların şiirindeki sevgili tipini anımsatabilir. Çünkü Servet-i Fünun şiirinde sevgili tipi, yer yer insanî özellikler taşımakla birlikte, saf aşkı temsil etmesiyle, romantik Avrupa resminde görülen bir çeşit melek tipine yakındır (Asiltürk, 2017). Aşk, Yaşar Nezihe'nin bir şiirine de başlık olmuştur (*Musavver Terakki*, “Aşk”, sene 6, S. 24, s.182).

1.2. Aşkla Birlikte Gelen Ayrılık

Aşk teması ayrılığı ve hüsrani beraberinde getirmiştir. Hayatının sonuna kadar ayrılık yaşamış bir şairedir. Ayrılığın her türlüünü yaşayan Yaşar Nezihe, ilk ayrılık acısını anneden ayrılarak tatmıştır. Bunu kavuşmadan ayrıldığı aşkı Hilmi Çavuş, terk edip giden ilk eşi Atıf Bey, acımasızca bırakan ikinci eşi Fevzi Bey, kaybettiği çocukları Sedat ve Suat, son eşi Yusuf Niyazi Bey ayrılıkları takip etmiştir. İncelenen şiirlerin yazılış tarihi dikkate alınınca şairenin hayatında ayrılığın görüldüğü sahneler şunlardır: Anneden, çocukluk aşkıdan ve ilk eşinden ayrılık.

Yaşar Nezihe sürekli tekrar eden ayrılık hâli ve yaşadığı hayal kırıklıkları neticesinde aşka olan inancını kaybederek karamsar bir psikolojiye bürünmüştür. İlk kocası Atıf Bey tarafından çocukları olmadığı için terk edilmesi Yaşar Nezihe'yi perişan etmiş, gururunu incitmiştir. Bu yüzdendir ki şiirlerinde görülen sitem dolu sözler hayali sevgilinin yanı sıra bırakıp giden eşine yönelik de olabilir.

Yukarıda Yaşar Nezihe'nin şiirlerinde, divan edebiyatı geleneğinden gelen âşık-sevgili imajının görüldüğünden bahsedilmiştir fakat farklı yaklaşımlar da söz konusudur. Divan şiirinde âşık, sevgilinin çektiği eziyetten memnunken Yaşar Nezihe'nin şiirlerinde âşık, sevgiliye perişan hâlini şikâyet eder. Aşağıdaki mısralar bu duruma örnek verilebilir.

Yeter nazın yeter ey meh-cebînim
Mürüvvet yok mu sende nâzenînim

(*Musavver Terakki*, sene 6, S. 7, s. 52)

Şaire talihin bir türlü yüzüne gülmemesinden müteessirdir. Kendini "Rahm ederdin hâl-i bedbahtâneme elbet benim/ Rahm etmeyerek hâl-i keder-nâkime ey yar!" mısralarında olduğu gibi "hâl-i bedbahtane" ve "hâl-i keder-nâk" olarak tanımlar.

Yaşadıklarına dayanamayan Yaşar Nezihe, isyanını sadece şiirlerinde dile getirmeyip birkaç kez de intihar girişiminde bulunmuş ve bu teşebbüsün ilki 1315(1900) (Çelik, 1987) senesinde gerçekleşmiştir. Kırılmış'ın (1997) belirttiğine göre 1900 yılı Atıf Bey'in Yaşar Nezihe'yi boşadığı tarihtir. Öyle ki şairede tasavvur eden intihar olgusunda romantik anlayışında etkisi olabilir. Nitekim romantik sanatkarlar da intiharı, "biricik kurtuluş yolu" (Çetişli, 2014) olarak görmüşlerdir.

1.3. Aşk ve Ayrılığın Bir Yansıması: Tabiat

Yaşar Nezihe, aşkı ve ayrılığı tabiat teması ile birleştirmiştir. Sevgilinin hasretine duyduğu acıdan dolayı kederli hâlini şiirlerinde tabiata yansıtmıştır.

Divan edebiyatında tabiat fikri; kasidelerin başlarında, mesnevilerde, gazellerde bahar, yaz, sonbahar, kış veya tabiata ait herhangi bir unsur güneş, ay, sümbül ile tasvir olunurken (Kaplana, 2016); yeni Türk şiirinde romantik anlayışının etkisiyle şairler tabiatı daha somut ele almışlardır. Romantikler için tabiat, bir sığınak ve tapınak olmuş; şairler hayatın çirkinliklerinden bunaldığı zaman sürekli tabiata sığınmışlardır (Çetişli, 2014). Bu doğrultuda adından söz edilebilecek ön plana çıkmış şairlerimiz vardır:

Recaizade Mahmut Ekrem, "Şevki Yok" başlıklı şiirinde iç dünyasını tabiata aktarmış, Hilal-i Seher'de ise tabiatı dertleşecek bir unsur olarak görmüştür. Cenap Şahabettin'in "Likâ-yı Hazan", "Elhan-ı Hazan", "Berg-i Hazan", "Temaşâ-yı Hazan" şiirlerinde sonbahar mevsimi; "Leyal-i Zahir", "Terane-i Mehtap", Temaşâ-yı Leyal" şiirlerinde gece karşımıza çıkmaktadır. Bu şiirlerde Cenap tabiatı seyretmiş ve kırgın insan tasviri yapmıştır (Enginün, 1989). Hamit ise tabiatı metafizik boyutta ele almıştır.

Yaşar Nezihe'nin şiirlerinde bahsedilen bu iki anlayışın da izlerini görmek mümkündür fakat yaşamının olumsuzlukları onu biraz daha romantiklerin melankolik havasına yaklaştırmıştır. Kendi iç dünyası da hayata bakışı da tıpkı romantikler gibi hüznü ve karamsardır. Henüz yeni şiir yazdığı dönemlerde olması sebebiyle derin bir tabiat anlayışı ortaya koyduğunu söylemek pek de mümkün değildir. Değerlendirilen şiirlerinde daha çok "hazan" ve "gece" kavramları üzerinde durmuştur.

"Hazan" ve "gece" kavramları tüm şairlerde olduğu gibi Yaşar Nezihe'de de ayrılık ile bütünleşmiştir. "Romantik şiirlerde baharın yeşilliğinden daha çok sonbaharın sararmış yapraklarının; tan kızılığının yaşama sevinci veren türkülerinden çok akşamın hüznü ezgileri duyulur. Şiirlerde göze çarpan ışık değil gölgedir" (Yetkin, 1967). Yaşar Nezihe'nin şiirlerinde sonbahar tıpkı güzel günlerden sonra gelen hüznün ve ayrılığın karşılığıdır. "Bugün sensiz bahar oldu hazanım" mısraındaki gibi bahar ve sonbaharı genellikle karşılaştırarak kullanmıştır. "O zaman ki güneş gurub eyler/ Yayılır bir hüzn cihana o dem" diyen şaireye göre gece, hissedilen acıyı çoğaltsa da; "Firkatinle ağlarım subh u mesa" mısraındaki gibi sabah akşam acı çeker.

1.4. Anne Hasreti ve Mezar

Türk edebiyatında anneye duyulan sevgi ve özlem konulu birçok şiir karşımıza çıkmaktadır. Anne-çocuk ilişkisinin çoğu zaman çocuk penceresinden bir bakış açısıyla yansıtıldığı görülür. Annesini küçük yaşta kaybeden şairler bu konuya daha hassasiyetle yaklaşırlar. Şair yetişkin olsa da bir çocuk gözüyle anneye olan duygularını işler. Şiirlerde anne; özlemle yâd edilen, ölümünden ömür boyu ıstırap duyulan bir varlıktır.

Abdülhak Hamit Tarhan'ın, annesi Münteha Hanım'ın acıklı hayatını anlatan, "Validem" adlı manzumesi anne özlemini işleyen ilk şiirdir. Hamit'in ardından anne-çocuk imajına şiirlerinde yer veren Cenap Şahabettin "Mersiye" başlıklı manzumesini annesinin ölümü üzerine yazmış; Ahmet Haşim "Şi'r-i Kamer" serisinde annesiz geçirdiği gecelerinden bahsetmiş ve Yahya Kemal "Ufuklar" adlı şiirinde yıllar geçse de annesizliği unutamadığını dile getirmiştir (Yüksel, 2011).

Annenin ölümü daima bilinçaltında var olan bir olgudur. Hayat şartları, yaşanılan olumsuz durumlar bu olguyu gün yüzüne çıkarır ve şairler şiirlerine konu edinir. Bu doğrultuda değerlendirilebilecek şairlerden biri de Yaşar Nezihe'dir. Annesini henüz altı yaşındayken veremden kaybeden Yaşar Nezihe, büyük acılar çeker ve büyük bir boşluk hissine kapılır. Şairenin yaşadığı bu durum zaman zaman şiirlerine de yansır. *Musavver Terakki*'de annesine ithaf ettiği "O Zaman" başlıklı manzumesini ilk eşinden ayrıldıktan sonra kaleme almıştır. Muhtemel ki kocası Atıf Bey'in terk edişinden sonra derin hüzn ve keder yaşaması onun annesine özlemini yeniden canlandırmıştır.

Annesinin yokluğundan sonra Yaşar Nezihe bir başına kalmış, hayatının sonuna kadar aradığı anne sıcaklığını bir türlü yakalayamamıştır. Hayattaki en değerli varlığını yitirmiş olmasının ardından kocasının da bırakıp gitmesi Yaşar Nezihe'de artık mutluluğun bir anlam ifade etmeyeceği "Bana lazım değil safâ-yı cihan" mısraından anlaşılabilir. Yaşar Nezihe; öksüz olmasının acısını ilerleyen yıllarda tekrar dile getirecek ve zaman zaman annesini "mader-i pür-vefa" olarak şiirlerinde yâd edecektir. Bu da annesinin eksikliğini yüreğinde hep taşıdığını gösterir.

Şiirlerinde tabiatı, ayrılıkla birleştiren şaire annesinden ayrılığı doğaya yansıtmış; kendi elemine doğayı ortak etmiştir:

Dökülür gözlerimden eşk-i elem
Bir kuzu dağlarda gamlı gamlı meler
Sonra bülbül terennüme başlar

Bu dizelerde şaire duygularını daha çocuksu bir şekilde dile getirdiği düşünülebilir fakat aradan geçen zaman onu daha fazla yormuş olmalı ki yaşadıkları karşısında dertleşecek birini arar:

Kimi eyler azimet-i sahra
Kimi cuybar kenarında
Bende bir makberin civarında
Ağlarım bâr eder de annemi ben

diyerek kendisini annesinin mezarı başında görür.

Anne hayatın zorlukları karşısında sığınılacak bir liman, her zaman güvenilecek bir kaledir. Annenin ölümünden sonra bu kale somutlaşarak mezar hâlini alır. Ölümle birlikte mezar kavramı şairlerde mezarın ziyaret edilmesi düşüncesiyle karşımıza çıkar. Mezar, anneyi; mezara gitme de psikanalizde anne karnına dönüşü simgeler. Bu konuda İsmail Safa'nın "Makbere-i Mâderde Bir Nevha-i Yetîmane", Tevfik Fikret'in "Hemşirem İçin" ve Ahmet Hamdi Tanpınar'ın "Annem İçin" şiirleri de örnek verilebilir. (Yüksel, 2011).

Yaşar Nezihe'deki anne-çocuk imajını sadece annesini kaybeden çocuk olarak değerlendirmek haksızlık olur. O aynı zamanda çocuklarının acısını yaşamış bir annedir. İkinci eşinden olan Suat ve Sedat adındaki çocuklarını açlıktan kaybetmenin kederini hayatı boyunca içinde yaşamıştır. Yaşar Nezihe'nin bu acıyı yaşaması için bir süre daha beklemesi gerekecektir. Bu çalışmada henüz ikinci evlilik ve anne olarak Yaşar Nezihe karşımıza çıkmamaktadır.

1.5. Bir Cülûsiye Örneği

Edebî terim olarak cülûsiye, "hükümdarın tahta çıkışı münasebetiyle yazılmış manzumeler" (Özcan, 1993)dir. Bu şiirlerde padişahın tahta çıkışı tebrik edilir, çeşitli yönleri övülür ve saltanatının devamlı olması için dualar edilir.

Cülûs yıldönümlerinde ve bayramlarda; padişahı öven şiirlerin gazete ve mecmuaların ilk sayfalarında yer alması, kitap ve gazete mukaddimelerinde padişaha şükranların sunulması, yapılan her işin onun sayesinde gerçekleştiğinin minnettar ifadelerle dile getirilmesi I. Meşrutiyet Dönemi'nde örneklerine sıkça rastlanan uygulamalardır (Yüksel, 2022). I. Meşrutiyet'te moda hâline gelen bu uygulamaya dönemin sanatçıları gibi Yaşar Nezihe'de kayıtsız kalmayarak şiirler yazmıştır.

Yukarıda dile getirildiği gibi Yaşar Nezihe, *Malumat*'ta yayımlanan ilk şiirinin ardından aldığı övgüler ile kendine güveni artmış bu sayede çeşitli mecmualarda şiirlerini yayımlamaya başlamıştı. Aşk, ayrılık, tabiat temaları şiirlerinin çoğunluğunu oluştursa da sadece bunlarla yetinmemiş ve daha on beş yaşındayken *Hanımlara Mahsus Gazete*'de bir cülûsiye yayımlamıştır. Bir süre sonra da 1903'te *Musavver Terakki*'de II. Abdülhamit'e Kurban Bayramı münasebetiyle tebrik amaçlı bir manzume yazmıştır. Nezihe Hanım'ın gençlik yıllarında yazdığı bu manzumeyi siyasî tavrı olarak değerlendirmekten ziyade dönemin gelişmelerini takip etme isteği olarak yorumlamak mümkündür.

Bahsedilen bu manzume "Şaire-i Nezihetü'l-Makal Y. Nezihe Hanımefendi'nindir" açıklamasıyla verilmiş ve *Musavver Terakki*'nin (sene 6, s.265) 34. sayısından Safa adlı bir şair tarafından Arapçaya tercüme edilmiştir (Avcu, 2021).

2. Değerlendirilen Şiirlerin Şekil Özellikleri

Divan şiiri, kendine ait estetik yapısıyla yüzyıllardır varlığını sürdürmüş bir gelenektir. Yenileşmenin ve farklılaşmanın başlangıcı olan Tanzimat Dönemi'nde ve sonrasında divan şiir geleneğinde değişiklikler meydana gelmiştir. Gerçekleşen ilk değişimler muhteva ile ilgili olup nazım biçimleri ve vezin konusunda tamamen bir yenilik söz konusu olmamıştır. Şairler yeni var olan nazım şekilleriyle, o güne kadar görülmemiş konuları şiire aktarmışlardır.

“Şiirde Batılılaşma sürecinin tamamlanması, şekilde ve temalarda daha disiplinli bir sanat anlayışına varılması Servet-i Fünuncularla mümkün olmuştur. Şiirin konusuna uygun vezin seçmeleri, mahreçleri birbirine yakın ünsüzlerden oluşan kelimelerle aheng-i taklidî aramaları, nazım şekli olarak soneyi ve daha değişik formları bu arada serbest müstezadı kullanmaları hep Batı'dan alıp başarıyla Türk şiirine uyguladıkları tarzlardır” (Okay, 2018).

Gelişen yeni Türk şiirinin kendini gösterdiği ve divan edebiyatının yıkılmaya başladığı bir dönemde yazmaya başlayan Yaşar Nezihe, divan şiir geleneğini sürdürmüştür. Parlak bir eğitim hayatı olmayan şaire nazım şekillerini, aruz veznini hatta edebiyatı kendi çabasıyla öğrenmiştir. Bu sebeple şiirlerinde teknik açıdan bazı kusurlar bulunsa da şairenin amacı kusursuz bir şiir oluşturmak değildir. Onun asıl gayesi yaşadıklarını, duygularını şiirle aktarmaktır. Bu yüzden Yaşar Nezihe, “nazım birimlerini, şekillerini ve kafiye düzenini duygu ve hayal dünyasını anlatmak için birer araç olarak kullanmıştır” (Yüksel, 1995).

İncelenen şiirlerinde on iki şarkı, iki gazel, bir kaside ve bir serbest şekilde yazılmış şiir karşımıza çıkmaktadır. Yaşar Nezihe bu şiirlerde aruz veznini, divan şiiri nazım şekillerini ve kafiye anlayışını kullanmıştır. Şiirlerde görülen aruz kalıpları şunlardır:

1. Mefûlü mefâilü mefâilü feûlün (3 kez)
2. Fâilâtün fâilâtün fâilün (6 kez)
3. Mefâilün mefâilün feûlün (3 kez)
4. Fâilâtün fâilâtün fâilâtün fâilün (3 kez)

Fâilâtün fâilâtün fâilâtün fâilün kalıbı gazelerde ve kasidede, diğer kalıplar şarkılarda görülmektedir.

Şiirlerde çoğunlukla tam kafiye kullanılmıştır:

“Rahm eylemenin âşık nakâmına eyvah
Kurban olayım çeşm-i sema-famına ey mah”
Sen dil-i mecrhumun âlâm her gah”

(*Musavver Terakki*, sene 4, S. 3, s. 18)

“Nar-ı aşkın sine-i mecrhumu suzan der
İftirakın dide-i bi-habımı giryan eder”

(*Musavver Terakki*, sene 2, S. 39, s. 308)

İki şarkısında da yarım kafiye görülür:

“Firkatinle ağlarım ey afetim
Kalmadı sabrım tükendi takatim”

(*Musavver Terakki*, sene 6, S. 6, s. 45)

“Bak beni ne hâle koydu firkatin
Çekmeden etmem şikâyet mihnetin”

(*Musavver Terakki*, sene 2, S.6, s. 44)

“Yaşar Nezihe Hanım şairliğinin ilk tecrübesini “şarkı” nazım şeklinde ortaya koymuş ve bunu şairliğin son dönemine kadar oldukça fazla kullanmıştır” (Kırılmış, 1997). Şarkı divan edebiyatının diğer nazım şekillerine göre daha anlaşılır ve sade bir dille yazılmaktadır. Bu yüzden şaire duygularını daha açık anlatmak için şarkı nazım şeklini sıkça tercih etmiş olabilir.

İncelenen şiirlerin klasik şarkı nazım şeklinin kurallarına uygun olduğu görülmektedir. Şiirlerden biri aaaa bbba, diğer on biri ise aAaA bbbA kafiye düzeniyle yazılmıştır.

Yaşar Nezihe'nin kullandığı bir diğer şekil ise gazeldir. *Musavver Terakki*'deki iki gazelinden biri divan şiir geleneğinde olduğu nazım şekline göre başlıklandırılmışken diğeri “Aşk” adını almıştır. Her iki gazelde dokuz beyitten oluşmakta ve başlıksız olan gazelin son beytinde şairin mahlası görülmektedir.

“İnkisarımdan hazer etsin Yaşar söyle o mah

Bir kuş âh-ı derunum âlemi viran eder”

(*Musavver Terakki*, sene 2, S. 39, s. 308)

Yaşar Nezihe'nin kitaplarında bulunmayan şiirlerinden biri de kaside nazım şekliyle yazılmıştır. Mecmuanın “Kasaid-i Cülusiye” sütunu altında bulunan ve Kurban Bayramı münasebetiyle kaleme alınan manzume II. Abdülhamit'e övgüler içermektedir. Klasik kaside kaidelerine uygun olup on beş beyitten oluşmaktadır.

Ele alınan şiirlerden sonuncusu serbest şekilde yazılmıştır. Yirmi mısraı ihtiva etmektedir.

Yaşar Nezihe devrin en çok şiir yazan kadın şairi olsa da şiirlerini belirli bir sözcük kadrosuyla oluşturması dikkat çekicidir. Şairenin yaşadığı acılar, ayrılıklar, anne özlemi, geçim sıkıntısı, evlat hasreti, sevgisizlik gibi durumlar sözvarlığını meydana getirmiştir. Daha çok klasik şiir kalıplarını ve söz dağarcığını kullanmıştır.

Şiirlerde sevgili; yar, mah, meh-i cemal, afet, dildar, ruh, yar-ı can olarak adlandırılmıştır. Sevgiliye gül-fem, gül-ruhsar, riyakâr, şivekâr, bi-vefa gibi sıfatlar verilmiştir.

Çok sık tekrar eden; âlâm, mecruh, firkat, nale, mihnet, hazan, gam, feryat, enin, mah, cangâh, vaat, figan, ah vb. sözcüklerin genelde keder ve dert bildiriyor olması şairenin hayatıyla ilişkilendirilebilir.

Yine bu şiirlerde saf saf, tatlı tatlı, gamlı gamlı gibi ikilemeler görülmektedir. Tek bir beyitte cevri ile cefa, enin ile nâle gibi benzer kelimeler bir arada kullanılmıştır. Bu durum kelimelerle sınırlı kalmamış, farklı şiirlerde de benzer cümleler karşımıza çıkmaktadır.

“Bugün sensiz hazan oldu baharım”

(*Musavver Terakki*, sene 4 S. 21, s. 141)

“Hazan oldu sensiz bu yıl baharım”

(*Musavver Terakki*, sene 3 S. 38, s. 264)

İncelenen şiirlerde şekil olarak son tespit edilen özellik Nezihe Hanım'ın kullandığı edebî sanatlardır. En çok kullanılan sanatlar istifham, nida ve tezattır.

İstifham sanatına örnek verilebilecek mısralar:

“Yâdına gelmez mi mazi bi-vefa”

(*Musavver Terakki*, sene 4, S. 12, s. 90)

“Acep nerde gezersin şivekârım”

(*Musavver Terakki*, sene 4, S. 21, s. iç ön kapak, 141)

“Yok mu ruhum! Zerrekahmın şefkatin”

(*Musavver Terakki*, sene 2, S.6, s. 44)

Tezat sanatına örnek verilebilecek mısralar:

“Firkatinle ağlarım **subh** u **mesa**”

(*Musavver Terakki*, sene 4, S. 12, s. 90)

“**Hazan** oldu bu yıl sensiz **baharım**”

(*Musavver Terakki*, sene 2, S. 33, s.259)

“**Ruz** u **şeb** etmekteyim ah u figan”

(*Musavver Terakki*, sene 6, S. 24, s. 182)

Nida sanatına örnek verilebilecek mısralar:

“Kurban olayım çeşm-i famına ey mah”

(*Musavver Terakki*, sene 4, S. 3, s. 18)

“Etmedin incaz va'd ey meh-i cema”

(*Musavver Terakki*, sene 4, S. 12, s. 90)

“Rahm eylemiyorsun bana ey ruh-ı mücessem”

(*Musavver Terakki*, sene 3, S. 38, s. 264)

SONUÇ

Yaşar Nezihe Bükülmez, döneminin en çok şiir yazan kadın şairi olmuş ve şiir yazmayı hayatının sonuna kadar bırakmamıştır. Babasının yüzünden düzenli bir eğitim hayatı olmamış fakat şaire kendi çabalarıyla edebiyatı ve şiiri öğrenmiştir. Yaşar Nezihe'nin şiirlerinin temel kaynağı yaşadığı bireysel acı ve sıkıntılardır. Divan şiir anlayışını benimseyip aruz veznini kullanmasına rağmen daha sade, açık ve anlaşılır dil kullanmıştır. Yaşar Nezihe dönemde pek çok gazete ve mecmua sütununda şiirlerini neşretmiştir. Hayatı boyunca yazdığı şiirlerini üç eserde toplamış, bunlardan ikisi basılmıştır. *Bir Deste Menekşe* ve *Feryatlarım* adlı eserlerinde şarkılar, türküler, gazeller yer almaktadır. *Şiir Defteri* adlı eseri ise basılmamış bir eserdir. Yaşar Nezihe'nin bu eserlerine dâhil olmamış şiirlerini de görmek mümkündür. Bu doğrultuda *Musavver Terakki* adlı mecmuada şarkıları, gazelleri, kasidesi ve serbest şekilli bir şiiri görülmektedir. Şaire bu şiirlerinde de bireysel acı ve sıkıntılarına yer vermiş; aşk, ayrılık, tabiat, anne hasreti ve mezar temalarını işlemiş ve divan şiir nazım şekillerini kullanmıştır. Kitaplarından yer almayan bu manzumeler “ilk dönem şiirleri” şeklinde adlandırılabilir; bireysel temaları ele alması ve hayatı etrafında şekillendirmesi yönüyle de hüznü, kederli şiirler olarak değerlendirilebilir.

KAYNAKLAR

Avcu, Y. (2021). *Musavver Terakki* (altıncı sene) inceleme-tahlili dizin-seçilmiş metinler (Basılmamış Yüksek Lisans Tezi). Sivas Cumhuriyet Üniversitesi Sosyal Bilimler Enstitüsü, Sivas.

Bükülmez, Y. N. (1331). *Bir deste menekşe*. İstanbul: Cihan Matbaası.

- Bükülmez, Y. N. (1340). Feryatlarım. İstanbul: Vatan Matbaası.
- Çelik, H. İ. (1987). Yaşar Nezihe Hanım hayatı sanatı gazelleri. Şanlıurfa: Dal Yayıncılık.
- Çetişli, İ. (2014). Batı edebiyatında edebi akımlar. Ankara: Akçağ Yayınları.
- Döşkaya, F. Ç. (2010). Yaşar Nezihe. İzmir: Dokuz Eylül Üniversitesi Fen-Edebiyat Fakültesi Yayını.
- Enginün, İ. (1989). Cenap Şahabettin. Ankara: Kültür Bakanlığı Yayınları.
- Ertaylan, İ.H. (2011). Türk edebiyatı tarihi. Ankara: Türk Tarih Kurumu Basımevi.
- İnal, İ. M. K. (2013). Son asır Türk şairleri cilt V. (A. Celepoğlu, Ed.). Ankara: Atatürk Kültür Merkezi Yayınları.
- Kaplan, M. (2016). Türk edebiyatı üzerine araştırmalar 1. İstanbul: Dergah Yayınları.
- Kırılmış, İ. T. (1997). Yaşar Nezihe Bükülmez hayatı ve şiirleri (Yayımlanmamış Yüksek Lisans Tezi). İstanbul Üniversitesi Sosyal Bilimler Enstitüsü, İstanbul.
- Kırılmış, İ. T. (2012). Şair bir halk kızı Yaşar Nezihe Bükülmez. Uluslararası Türkçe Edebiyat Kültür Eğitim Dergisi, 1/4, 70-84.
- Okay, O. (2018). Batılılaşma devri Türk edebiyatı. İstanbul: Dergah Yayınları.
- Özcan, A. (1996). Cülûsiye. TDV İslam Ansiklopedisi, 8, 108-114.
- Seçkin, S. (1995). Yaşar Nezihe Bükülmez. Türklük Bilimi Araştırmaları Dergisi, 1, 95-103.
- Toros, T. (1992). Mazi cenneti. İstanbul: İletişim Yayınları.
- Yetkin, S. K. (1967). Edebiyatta akımlar. İstanbul: Yükselen Matbaası.
- Yüksel, S. (2011). Şairlerimizde anne hasretinin sembolü olarak mezar. CÜ Sosyal Bilimler Dergisi, 35, 2.
- Yüksel, S. (2022). I. meşrutiyet dönemi basın hayatı. Prof. Dr. Nazım H. Polat'a Armağan (T. Haykır, D. Apaydın, M. Akbaş, Ed.). Ankara: Türk Edebiyatı Vakfı Yayınları.

EKLER

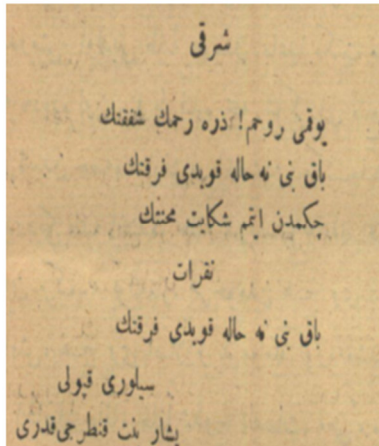

Şarkı

Yok mu ruhum! Zerreh rahmın şefkatin
Bak beni ne hâle koydu firkatın
Çekmeden etmem şikâyet miñnetin
Bak beni ne hâle koydu firkatın

Silivrikapılı Binti Kantarcı Kadri
(*Musavver Terakki*, sene 2, S.6, s. 44)

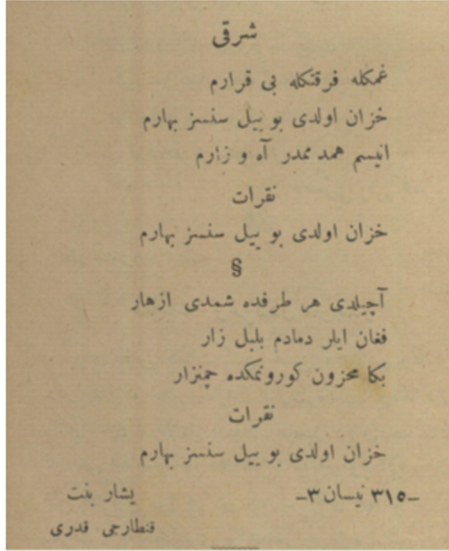

Şarkı

Gamınla fırkatınle bîkararım
Hazan oldu bu yıl sensiz baharım
Enisim hemdemimdir âh u zârım
Hazan oldu bu yıl sensiz baharım
Açıldı her tarafta şimdi ezhar
Figan eyler demâdem bülbül-zar
Bana mahzun görünmekte çemen-zar
Hazan oldu bu yıl sensiz baharım

Yaşar Binti Kantarcı Kadri

3 Nisan 1315

(*Musavver Terakki*, sene 2, S. 33, s.259)

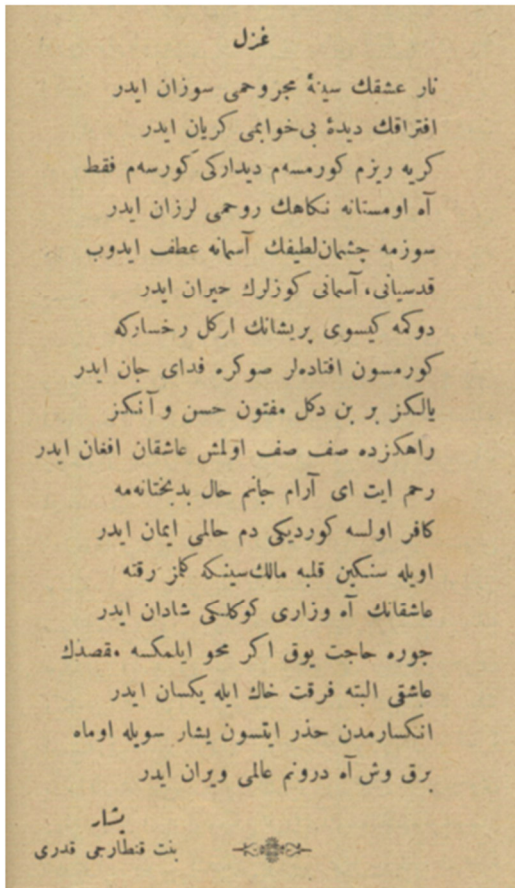

Gazel

Nâr-ı aşkın sine-i mecruhumu sûzan eder
İftirâkın dide-i bî-hâbımı giryan eder

Girye-rîzim görmesem didarını görsem fakat
Ah o mestâne nigâhın ruhumu lerzan eder

Sûzıma çeşman latifin âsumana atfedip
Kudsiyanı, âsumanı gözlerim hayran eder

Dökme gisü-yı perişanım o gül ruhsarına
Görmesin üftâdeler sonra fedâ-yı can eder

Yalnız bir ben değil meftun hüsn ü engiz
Rahınız da saf saf olmuş âşıkân efgan eder

Rahm et ey âram-ı canım hâl-i bedbahtâneme
Kâfir olsa gördüğü dem hâlimi iman eder

Öyle sengin kalbe mâliksin ki gelmez rikkate
Âşıkânın âh u zârı gönlünü şâdan eder

Cevre hâcet yok eğer mahveylemekse maksadım
Âşığı elbette fırkat-i hâk ile yeksan eder

İnkisarımından hazer etsin Yaşar söyle o mah
Bir kuş âh-ı derunum âlemi viran eder

Yaşar Binti Kantarcı Kadri

(*Musavver Terakki*, sene 2, S. 39, s. 308)

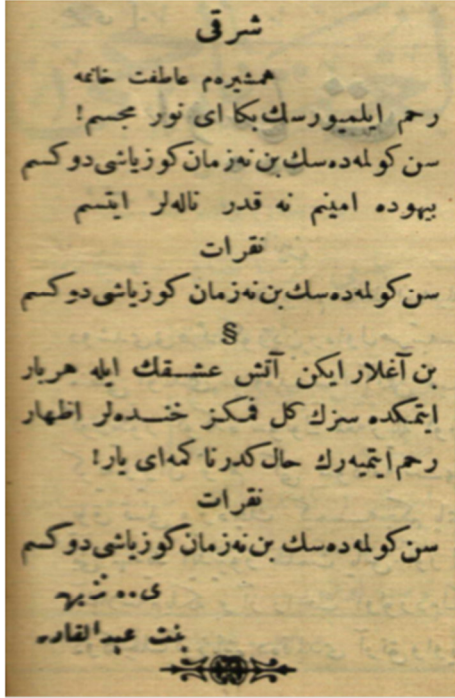

Şarkı

-Hemşirem Atıfet Hanım'a-

Rahm eylemiyorsun bana ey nur-ı mücessem!
Sen gülmedesin ben ne zaman gözyaşı döksem
Beyhûde eminim ne kadar nâleler etsem
Sen gülmedesin ben ne zaman gözyaşı döksem

Ben ağlarken ateş-i aşkın ile herbar
Etmekte sizin gülfeminiz handeler izhar
Rahm etmeyerek hâl-i keder-nâkime ey yar!
Sen gülmedesin ben ne zaman gözyaşı döksem

Y. Nezihe Binti Abdulkadir

(*Musavver Terakki*, sene 3, S. 38, s. 264)

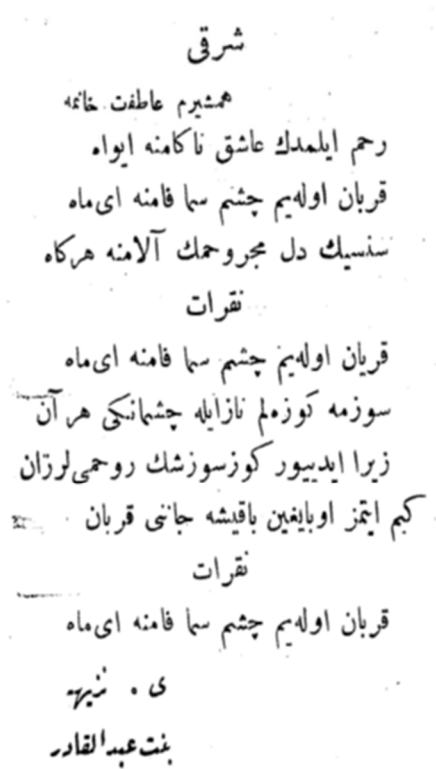

Şarkı

-Hemşirem Atıfet Hanım'a-

Rahm eylemedin âşık-ı nakâkına eyvah
Kurban olayım çeşm-i semâ-fâmına ey mah
Sensin dil-i mecruhunun âlâmına her gah
Kurban olayım çeşm-i semâ-fâmına ey mah

Süzme güzelim naz ile çeşmamı her an
Zira ediyor göz süzüşün ruhumu lerzan
Kim etmez o baygın bakışa canını kurban
Kurban olayım çeşm-i semâ-fâmına ey mah

Y. Nezihe Binti Abdulkadir

(*Musavver Terakki*, sene 4, S. 3, s. 18)

شرقی

طالع سندن بنی ابتدی جدا
یادکہ کلزمی ماضی بیوفا !
فرقتکله آغلارم صبح و مسا
نقرات
یادکہ کلزمی ماضی بیوفا

ایلدک اولجه سن وعد وصال
ایتمدک انجامز وعد ای مه جمال !
ترک ایدوب کیتدک بنی انجام حال
نقرات

یادکہ کلزمی ماضی بیوفا

ی. نزهة

بنت عبد القادر

Şarkı

Tâlim senden beni etti cüda
Yâdına gelmez mi mâzi bîvefa !
Firkatinle ağlarım subh u mesa
Yâdına gelmez mi mâzi bîvefa !

Eyledin evvelce sen va'd-i visal
Etmedin incaz va'd ey meh-i cemal !
Terk edip gittin beni encam-ı hâl
Yâdına gelmez mi mâzi bîvefa !

Y. Nezihe Binti Abdulkadir

(*Musavver Terakki*, sene 4, S. 12, s. 90)

شرقی

حالی عرض ایلرم سن ماممه
سن سببک ناله جانکاهمه
شیوه کارم مرحمت قیل آهمه
نقرات

سن سببک ناله جانکاهمه
بر ملک خصلت صانوب سودم سنی
اوغرینه ایتدم فدا جان وتی
بیک چقابه ایلدک شانان بنی

نقرات

باعث اولدک ناله جانکاهمه

ی. نزهة

بنت عبد القادر

Şarkı

Hâlimi arz eylerim sen mâhıma
Sen sebepsin nâle-i cangâhıma
Şivekârım merhamet kıl âhıma
Sen sebepsin nâle-i cangâhıma

Bir melek haslet sanıp sevdim seni
Uğruna ettim fedâ can u teni
Bin cefaya eyledin şâyan beni
Bais oldun nâle-i cangâhıma

Y. Nezihe Binti Abdulkadir

(*Musavver Terakki*, sene 4, S. 15, s. 113)

شرقی

عشقکله ترقی ابدیور آه و انیم
کچمز بو محبت کوزه لم بدن امین

جلب ایتمه ده رقتی طور خزیم
نقرات
کچمز بو محبت کوزه لم بدن امین
بن ایلم ایکن محنت هجرک ایله فریاد
فریادیه بیلیم نه ایچون ایتمک امداد
شاد اولسه ده لطفک ایله خاطر ناشاد
نقرات
کچمز بو محبت کوزه لم بدن امین
ی. نزهه:
بنت عبدالقادر

Şarkı

Aşkınla terakki ediyor âh u eninin
Geçmez bu muhabbet güzelim benden eminin
Celp etnese de rikkatini tavr-ı hazinim
Geçmez bu muhabbet güzelim benden eminin

Ben eyler iken mihnet-i hecrin ile feryat
Feryadıma bilmem ne için etmedin imdat
Şad olmasa da lütfun ile hatır-i naşad
Geçmez bu muhabbet güzelim benden eminin

Y. Nezihe Binti Abdulkadir

(*Musavver Terakki*, sene 4, S. 19, s. iç ön
kapak, 129)

شرقی

بجیب نرده کزوسک شیوه کارم ،
خراشکله دمامم کریمه بام ،
نیم محو ایلمک شوق و مسارم ،
نقرات
بوکون سنسز خزان اولدی بهارم .
بکا وعد ایلمک اول ریاکار ،
تماشای سوار، عنیم چنزار ،
فقط اولدک بوکون همبزم اغیار ،
نقرات
بوکون سنسز خزان اولدی بهارم
چنار هپ قابله نشئه بردر
اوتن هر دم هزار نغمه کردر
نیم نظره مده هر پر برکدردر
نقرات
بوکون سنسز خزان اولدی بهارم
ی. نزهه:
بنت عبدالقادر

Şarkı

Acep nerde gezersin şivekârım
Firâkınla demâdem girye-bârım
Benim mahveyledin şevk mesârım
Bugün sensiz hazan oldu bahârım

Bana va'd eyledin evvel riyakâr
Temaşâ-yı bahar, azm-ı çemen-zâr
Fakat olduk bugün hembezm-i ağıâr
Bugün sensiz hazan oldu bahârım

Çemenler hep kulûba neşe-i berdir
O ten her dem hezâr-ı nağme-gerdir
Benim nazramda her yer pür-kederdir
Bugün sensiz hazan oldu bahârım

Y. Nezihe Binti Abdulkadir

(*Musavver Terakki*, sene 4, S. 21, s. iç ön
kapak, 141)

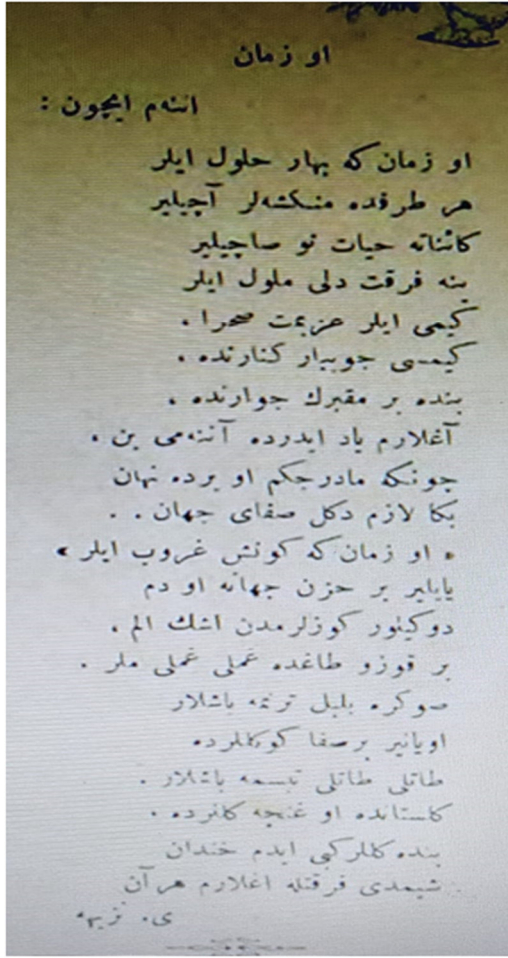

-Annem İçin-
O zamanki bahar hulûl eyler
Her tarafta menekşeler açılır
Kâinata hayat-ı nev saçılır
Yine firkat dili melûl eyler
Kimi eyler azimet-i sahra
Kimi cuybar kenarında
Bende bir makberin civarında
Ağlarım bâr eder de annemi ben
Çünkü maderciğim o yerde nihan
Bana lazım değil safâ-yı cihan
O zaman ki güneş gurup eyler
Yayılr bir hüzün cihana o dem
Dökülür gözlerimden eşk-i elem
Bir kuzu dağlarda gamlı gamlı meler
Sonra bülbül terennüme başlar
Uyanır bir safa göklerde
Tatlı tatlı tebessüme başlar
Gülstanda o gonca kâfir
Bende güller gibi idim handan
Şimdi firkatle ağlarım her an

Y. Nezihe

(*Musavver Terakki*, sene 5, S. 36, s. 286)

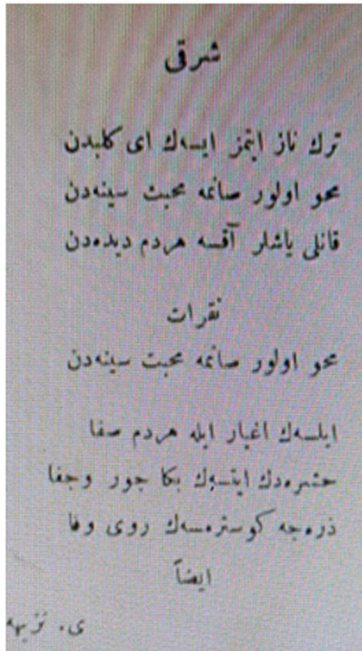

Şarkı

Terk-i naz etmez isen ey gül-beden
Mahvolur sanma muhabbet-i sineden
Kanlı yaşlar aksa her dem dideden
Mahvolur sanma muhabbet-i sineden

Eylesen ağyar ile her dem safa
Haşreden etsen bana cevri ü cefa
Zerrece göstermesem rû-yı vefa

Eyzan

Y. Nezihe

(*Musavver Terakki*, sene 5, S. 39, s. 305)

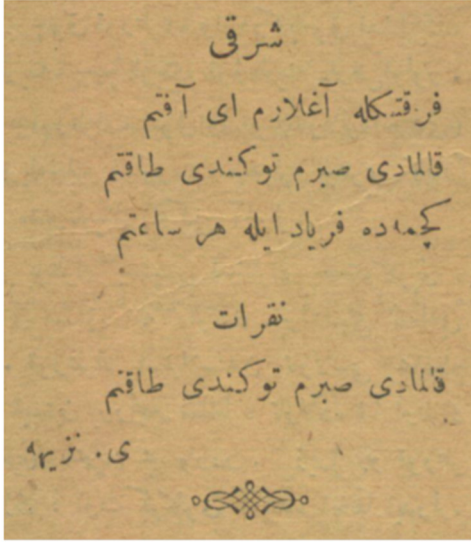

Şarkı

Firkatinle ağlarım ey âfetim
Kalmadı sabrım tükendi takatim
Geçmede feryat ile her saatim
Kalmadı sabrım tükendi takatim

Y. Nezihe

(*Musavver Terakki*, sene 6, S. 6, s. 45)

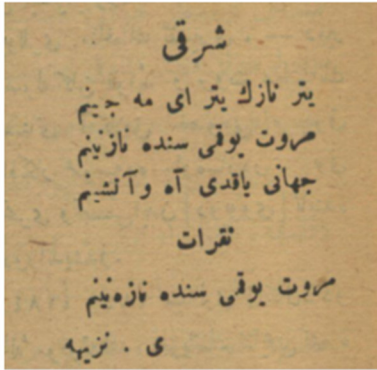

Şarkı

Yeter nazın yeter ey meh-cebînim
Mürüvvet yok mu sende nâzenînim
Cihanı yakıtı âh u âteşinim
Mürüvvet yok mu sende nâzenînim

Y. Nezihe

(*Musavver Terakki*, sene 6, S. 7, s. 52)

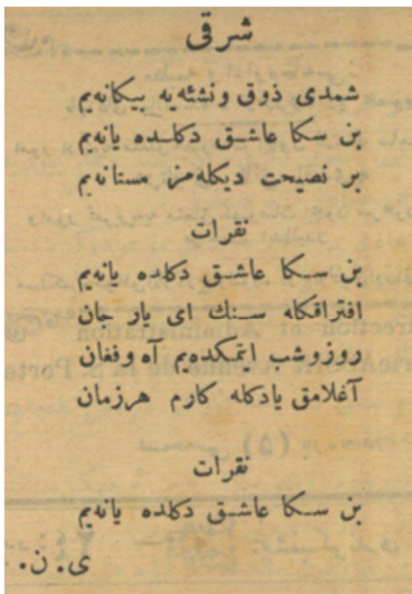

Şarkı

Şimdi zevk ü neşeye bigâneyim
Ben sana âşık değil de yâ neyim
Bir nasihat dinlemez mestâneyim
Ben sana âşık değil de yâ neyim

İftirakınla senin ey yâr-ı can
Ruz u şeb etmekteyim âh u figan
Ağlamak yâdımla karim her zaman
Ben sana âşık değil de yâ neyim

Y. N.

(*Musavver Terakki*, sene 6, S. 24, s. 182)

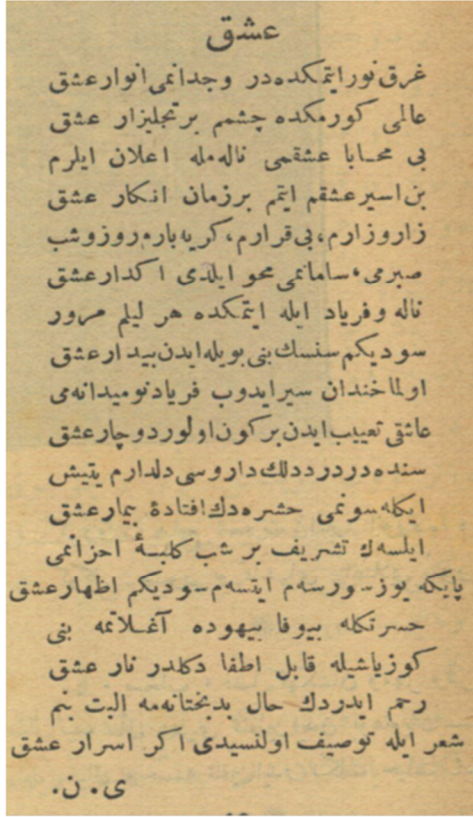
**Aşk**

Gark-ı nur etmektedir vicdânımı envâr-ı aşk
Âlemi görmekte çeşmim bir tecelli-zâr-ı aşk

Bî-muhâbâ aşkıma nâlemler ilan eylerim
Ben esir-i aşkı etmem bir zaman inkâr-ı aşk

Zâr u zârım, bî-firârım, girye-bâr u ruz u şeb
Sabrımı, sâmanımı malhveyledi ekdâr-ı aşk

Nâle ü feryat ile etmekte her leydim-i merur
Sevdiğim sensin beni böyle eden bîdâr-ı aşk

Olmadı handan seyredip feryat-ı nevmidânemi
Âşığı ta'yib eden bir gün olur dûçâr-ı aşk

Sendedir derd-i dilin dârûsu dildârım yetiş
İnlesin mi haşeredin üftâde-i bimâr-ı aşk

Eylesen teşrif bir şeb-i külbe-i ahzanım
Pâyma yüz sürsem etsem sevdiğim ezhâr-ı aşk

Hasretinle bî-vefa beyhude ağlatma beni
Gözyaşıyla kabul ifta değildir nâr-ı aşk

Rahm ederdin hâl-i bedbahtâneme elbet benim
Şiir ile tavsif olunsaydı eğer esrâr-ı aşk

Y. N.

(Musavver Terakki, sene 6, S. 24, s.182)

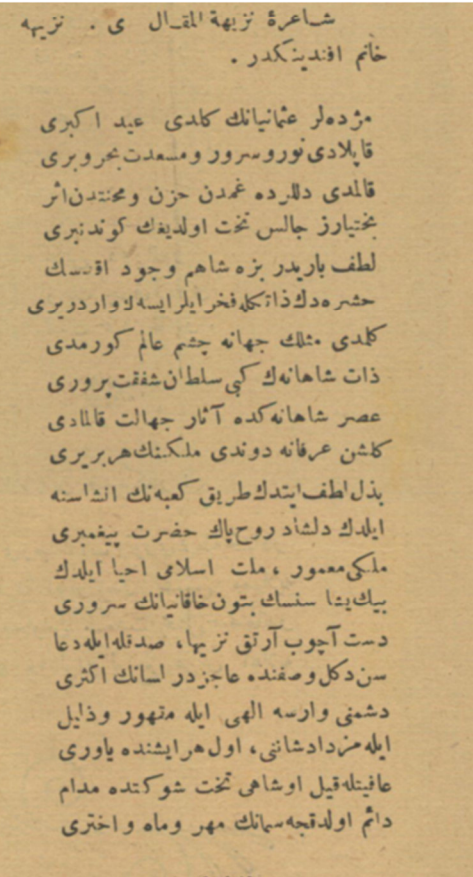

(Şaire-i Nezihetü'l-Makal Y. Nezihe Hanefendinindir)

Müjdeler Osmaniyânın geldi id-i ekberi
Kapladı nûr u sürür u mesadet-i bahr u beri

Kalmadı dillerde gamdan hüzn ü mihnetten eser
Bahtıyanız câlis-i taht olduğun günden beri

Lutf-ı bâridir bize şahım vücud-ı akdesin
Haşredin zâtıyla fahr eyler isen vardır yeri

Gelmedi mislin cihana çeşm-i âlem görmedi
Zât-ı şahanen gibi sultan-ı şefkat-perveri

Asr-ı şahanen de âsâr-ı cehalet kalmadı
Gülşen-i ırfana döndü mülkütün her bir yeri

Bez-i lütfettin tarik-i Kabe'nin inşasına
Eyledin dilşad ruh-ı pak hazret-i peygamberi

Mülki mâmur, millet-i İslâmı ihya eyledin
Bin yaşa sensin bütün Hakaniyanın süruru

Dest açıp artık Nezihâ, sıdkla eyle dua
Sen değil vafında âcizdir lisanın ekseri

Düşmanı varsa ilahi ile mütehevvir ü zelil
Eylemez dâd-ı şânımı, evvel her işinde yâveri

Afiyetle kıl o şâhi taht u şevkette müdam
Daim oldukça semanın mihr ü mah u ahteri

(Musavver Terakki, sene 6, S. 25, s.197)

MEVLÂNÂ'YA GÖRE SEVGİ KAVRAMI

Dr. Fatıma AYDIN

Osmaniye Korkut Ata Üniversitesi, Türk Dili Bölümü

ORCID: 0000 0002 6245 4492

ÖZET

Mevlâna Celaleddin Rûmî, düşünceleri ile yüzyıllardır insanları etkilemektedir. Dünyanın her yerinden farklı etnik ırklara, dillere ve dinlere sahip insanlar, 17 Aralık Şeb-i Arus törenlerinde bir araya gelerek bu büyük mutasavvıfı anmaktadır. Mevlana'nın bu denli çok sevilmesinin nedenlerinden biri de onun sevgi kavramına getirdiği bakıştır.

Mevlânâ Celâleddin Rûmî, 1207'de bugün Afganistan toprakları içinde bulunan Belh kentinde doğmuştur. Onun asıl ismi, Muhammed Celâleddin'dir. Mevlânâ efendimiz anlamına gelen bir hitapken Muhammed Celâleddin'e bir anlamda lakap olmuştur. Rûmî kelimesi ise Anadolulu manasındadır. Böylece bu büyük düşünür, Mevlânâ Celâleddin Rûmî olarak anılmıştır. Mevlânâ Celâleddin Rûmî asil ve âlim bir aileden gelmektedir. Babası Bahaeddin Veled, Sultanü'l-Ulema yani bilginler sultanı olarak anılmıştır. Tüm eserlerini yaşadığı dönemde edebiyat dili olan Farsça ile kaleme aldığından Fars kökenli olduğu öne sürülse de bizzat Mevlânâ kendi eserinde neslinin Türk olduğunu vurgulamıştır. Bir yandan Moğol istilasının yarattığı korku, diğer yandan yönetimle babası Bahaeddin Veled arasında olduğu düşünülen çatışmalar nedeniyle aile, Belh'ten göçer. Uzun bir yolculuk sonunda Anadolu'ya ulaşırlar. Selçuklu Sultanı tarafından Konya'ya davet edilirler ve bu şehre yerleşirler. Babasının izinden giden Mevlâna, eğitimini tamamlayarak müderris olur. Şems ile karşılaşan Mevlâna, tasavvufta gittikçe derinleşir. Birçok eser yazan Mevlâna, eserlerinde özellikle sevgi kavramı üzerinde durmuştur.

Günümüzde sevgi, başka duygularla sıklıkla karıştırılmaktadır. Empati, fedakârlık, merhamet, tutku, romantizm, arkadaşlık, sadakat, mali-duygusal-sosyal destek gibi kavramlar, sevginin bazı yönlerini ifade etse de bu kavramlardan hiçbiri tek başına sevgiyi anlatmak için yeterli değildir. Sevgi nedir sorusuna Japon düşünür Masumi Toyotome üç farklı sevgi türünü tanımlayarak cevap verir: eğer sevgisi, çünkü sevgisi, rağmen sevgisi. Mevlana'nın eserlerine baktığımızda dördüncü bir sevgi türünden bahsetmek gerekir: koşulsuz sevgi. Kişinin kim olduğu, sahip oldukları veya sahip olabilecekleri için değil sadece insan olması nedeniyle sevildiği bu sevgi türü, koşulsuz ve sınırsızdır.

Anahtar Kelimeler: Mevlâna Celaleddin Rûmî, Sevgi, Sevgi Türleri.

THE CONCEPT OF LOVE ACCORDING TO MEVLÂNÂ

ABSTRACT

Mevlâna Celaleddin Rûmî has been influencing people for centuries with his thoughts. People of different ethnic races, languages and religions from all over the world, come together in the Seb-i Arus ceremonies on December 17 to commemorate this great mystic. One of the reasons why Mevlâna is loved so much is the view he brought to the concept of love.

Mevlânâ Celâleddin Rûmî was born in 1207 in the city of Belh, which is located in today's Afghanistan. His real name is Muhammed Celâleddin. While Mevlânâ was an address meaning our master, it became a nickname for Muhammed Celâleddin in a sense. The word Rûmî means Anatolian. Thus, this great thinker was called Mevlâna Celâleddin Rûmî. Mevlâna Celâleddin Rûmî comes from a noble and scholarly family. His father, Bahaeddin Veled, was known as Sultanü'l-Ulema, that is, the sultan of scholars.

Although it is claimed that he was of Persian origin, since he wrote all his works in Persian, which was the literary language in his lifetime, Mevlânâ himself emphasized that his generation was Turkish in his own work. On the one hand, the fear of the Mongol invasion and on the other hand, the family migrated from Belh due to the conflicts thought to be between the administration and his father, Bahaeddin Veled. After a long journey, they reach Anatolia. They were invited to Konya by the Seljuk Sultan and settled in this city. Following in the footsteps of his father, Mevlâna completes his education and becomes a professor. Encountering with Shams, Mevlâna deepens in Sufism. Mevlâna, who wrote many works, especially focused on the concept of love in his works.

Nowadays, love is often confused with other emotions. Although concepts such as empathy, self-sacrifice, compassion, passion, romance, friendship, loyalty, financial-emotional-social support express some aspects of love, but none of these concepts alone, are sufficient to describe love. To the question of what is love, the Japanese thinker Masumi Toyotome answers by describing three different types of love: love if, because love, love despite. When we look at Mevlana's works, it is necessary to mention a fourth type of love: unconditional love. This type of love, in which a person is loved not for who he/she is, what he/she has or can have, but just because he/she is a human, is unconditional and unlimited.

Keywords: Mevlâna Celaleddin Rûmî, Love, Types of Love.

GİRİŞ

Hazreti Mevlânâ, yaşadığı yüzyıldan günümüze dek belki de dünyada en çok sevilen ve anılan mutasavvıftır. Ölümünün üzerinden yüzlerce yıl geçmesine rağmen şiirleri, sözleri ve düşünceleriyle hâlâ insanları etkilemektedir. Bu nedenle UNESCO 2007 yılını Mevlânâ yılı ilan etmiştir. Annemarie Schimmel, Batı dünyasında Mevlânâ kadar çok tanınan ve sevilen bir başka mutasavvıf olmadığını belirtir (Schimmel, 1999, s. 303).

Mevlânâ, yalnız tasavvufun değil aşkın, musikin ve elbette sevginin de sembolü olmuştur. Dünyanın her yerinden insanlar Müslüman olsun olmasın onun mirasını görmek için Konya'ya Şeb-i arus törenlerine akın etmektedir. İslam dünyasında çok sevilen Mevlânâ, Amerika'da da çok sevilmiş, hatta onun ve eserlerinin üzerine araştırmalar yapılmış, bu araştırmaları yapanlarca vakıflar ve enstitüler açılmıştır (Kaval, 2006, s. 24). Kaliforniya'da Mevlânâ'yı Anlama Derneği (Society of Understanding Mevlânâ) adında bir dernek kurulmuştur. *Publisher's Weekly*, Mevlânâ'yı 1994 yılında eserleri en çok satan şair olarak açıklamıştır. Pakistanlı sanatçı Nusret Ali Han, Mevlânâ'nın şiirlerini içeren bir albüm hazırlamıştır. Mevlânâ'nın şiirleri okunup dinlenmekle kalmayıp New York Moda Haftası'na da ilham vermiştir. Disney dükkânlarında Mevlana'nın şiirleri dinlenmesi tavsiye edilmekte, dünyanın her bir köşesinde onun şiirleri üzerine şiir dinletileri düzenlenmektedir (El-Zein, 2010, s. 39-127).

Yaşadığı yüzyılda Mevlânâ; zengin, fakir, kadın-erkek, Müslüman ya da gayrimüslim toplumun hangi sınıfından olursa olsun tüm insanlara kucak açmış ve değer vermiştir. Onun felsefesi Batı ve Doğu edebiyatlarını ve kültürlerini yüzlerce yıldır etkilemektedir. Mevlânâ'ya göre insan ne makamı ne ırkı ne de malı adına değil sadece insan olması hasebiyle değerlidir. Çünkü insan, Allah'ın yeryüzündeki halifesidir. Öyleyse tüm insanlar değerlidir, saygıdeğerdir. Bu düşüncesiyle de Mevlânâ büyük bir hümanist olarak anılmaktadır (Yazoğlu, 2002, s. 67-83). Mevlânâ, yüzyıllar öncesinden farklılıklara rağmen birlikte yaşayabilme düşünce düzeyini yakalamıştır (Nicholson, 2014, s. 85).

Mevlânâ'nın asıl ismi Muhammed Celâleddin'dir. Mevlânâ *efendimiz* anlamına gelen bir hitapken Muhammed Celâleddin'e bir anlamda lakap olmuştur. Rûmî kelimesi ise *Anadolulu* manasındadır. Böylece bu büyük düşünür, Mevlânâ Celâleddin Rûmî olarak anılmıştır.

Mevlânâ Celâleddin Rûmî asil ve âlim bir aileden gelmektedir. Babası Bahaeddin Veled, Sultanü'l-Ulema yani bilginler sultanı olarak anılmıştır. Babasının soyu Hazreti Ebu Bekir Sıddık'a dayandırılmaktadır. Annesi ise Belh emiri Rûkneddin'in kızı Mümine Hatun'un ise seyyit olduğu yani peygamber efendimizin soyundan geldiği belirtilmiştir. Babaannesi Harzemşahlar hanedanlığından bir Türk prensesdir (Tahir'ül-Mevlevî, 1963, s. 19-21).

Mevlânâ Celâleddin Rûmî'nin milliyeti öteden beri tartışma konusu olmuştur. Tüm eserlerini yaşadığı dönemde edebiyat dili olan Farsça ile kaleme aldığından Fars kökenli olduğu öne sürülmüştür. Fakat bizzat Mevlânâ kendi eserinde neslinin Türk olduğunu vurgulamaktadır (Cunbur, 2012, s. 24). Mevlânâ'na üzerine birçok araştırma yapan Abdülbaki Gölpınarlı, onun Türk olduğunu belirttiği şiirlerine ek olarak, Türkçe yazdığı şiirlerini de inceleyerek Mevlânâ'nın kökeninin Türk olduğunu vurgulamaktadır (Gölpınarlı, 1930, 19-23).

Mevlânâ Celâleddin Rûmî, 1207'de bugün Afganistan toprakları içinde bulunan Belh kentinde doğmuştur. Bir yandan Moğol istilasının yarattığı korku, diğer yandan yönetimle babası Bahaeddin Veled arasında olduğu düşünülen çatışmalar ailenin Belh'ten göçerler. Önce Bağdat'a oradan da Kûfe yoluyla Kâbe'ye giderler. Hac ibadetini yerine getiren ailesiyle Şam'a, oradan da Anadolu'ya geçer (Mazıoğlu, 2017, s. 85). Karaman'da Mevlânâ 18 yaşında iken Semertkantlı bir alimin kızı olan Gevher Hatun'la evlenir. Karaman'da bir müddet yaşadıkdan sonra Selçuklu Sultanının davetiyle Konya'ya yerleşirler. Konya'ya yerleştikten iki yıl sonra babası Bahaeddin Veled vefat eder, babasının kabri bugün Konya'dadır (Gölpınarlı, 2004, s. 43).

Bahaeddin Veled zamanının büyük alimlerindedendir. Halk tarafından çok sevilen sünnî müderrislerindendi. Yolculuğu boyunca kalabalık halk kitleleri onu dinlemek için sohbetlerine katılırdı (Bark, 2003, s. 46). Hatta Larende'de Emir Musa Bey ona saygı gösterip bir medrese yaptırmıştır (Yücebaş, 1959, s. 4).

Mevlânâ'nın eğitim hayatına baktığımızda ilk eğitimini, Kübrevî tarikatı halifelerinden de olan babasından aldığını görürüz. Babası devrinin önemli âlimlerinden ve mutasavvıflarındandır. Babasının ölümünden sonra Mevlânâ'nın eğitimiyle yine bir Kübrevî olan Burhaneddin-i Muhakkık-ı Tirmizî ilgilenmiştir (Cebecioğlu, 2005, s. 32). Babasının ölümünden sonra boş kalan müderrislik makamına Mevlânâ geçer. Dönemin âlimlerinin övgülerine mazhar olur. Tasavvufla ilgilenmeye devam eden Mevlânâ, Burhaneddin-i Muhakkık'ın müridi olur. Bu konuda daha iyi eğitim almak için döneminin en önemli ilim merkezlerinden bugünkü Suriye topraklarında yedi yıllık bir eğitim görmüştür. Schimmel'e göre bu yolculuk sırasında İbn-i Arabî ile karşılaşması olasıdır (Schimmel, 1999, s. 21).

Mevlânâ'nın tasavvuf konusunda asıl büyük çıkışı Şems ile karşılaşması sonucunda olmuştur. Şems'in tam adı Muhammed b. Ali b. Melikdâd'dır (Eflaki, 2006, s. 60). Şems; yalnızlığı seven, fazla dostu olmayan, toplum tarafından anlaşılabilen bir kişi olarak tanıtılmaktadır. Eğitimli biri olmasına rağmen bir yerde fazla durmayan devamlı seyahat eden Şems'e bu nedenle "Şems-i Perende" (uçan Şems) de denilmiştir. Özgür ruhlu Şems, tasavvufta derinleştikçe kendi seviyesinde bir sohbet arkadaşı aramaya başlar. Bu arayışla Konya'ya dek gelir, aradaki derinliği de Mevlânâ Celâleddin de bulur (Tebrizî, 1974, s. 234). Sezai Karakoç, Mevlânâ üzerine yazdığı eserinde bu buluşmayı Doğu (Şems) ile Batının (Mevlânâ) buluşması olarak yorumlar (Karakoç, 1999, s. 97).

Şems ile buluşan Mevlânâ daima onunla vakit geçirmeye başlar. Toplumdan uzaklaşır. Giderek artan olumsuz tepkilerden rahatsız olan Şems, iki yıllık dostluktan sonra gizlice şehirden ayrılır. Fakat bu ayrılığa çok üzülen Mevlânâ, oğlu Sultan Veled'i onu araması için görevlendirir. Uzun arayışlar sonucu Şems'i Şam'da bulan Sultan Veled, onu geri dönmeye ikna eder.

Ne yazık ki Şems'in geri dönmesiyle olumsuz yorumlar ve dedikodular daha da artar. Şems bir daha dönmemek üzere ortadan kaybolur. Bu sefer Mevlânâ ne kadar aratsa da onu bulamaz (Schimmel, 1999, s. 312).

Şems'in ortadan kayboluşundan sonra Mevlânâ, bir kuyumcu olan Selahaddin Zerkubî ile dost olur ve kendisine halife tayin eder. Okuma yazması olmayan biri ile olan bu yakın dostluğu da çevresinden olumsuz tepkiler almıştır. Sessiz sakin biri olarak tanımlanan Selahaddin Zerkubî, on yıllık bir dostluktan sonra hastalanarak vefat etmiştir (Füruzanfer, 1997, s. 136-137). Zerkubî'nin vefatından sonra Mevlânâ müritlerinden Hüsameddin Çelebi ile yakın dostluk kurdu. Hüsameddin Çelebi *Mesnevî*'nin kaleme alınması önermiş ve Mevlânâ'nın söylediği beyitleri yazarak *Mesnevî*'nin kâtibi olmuştur (Füruzanfer, 1997, s. 141)..

Mevlânâ Celâleddin Rûmî, 66 yaşında 17 Aralık 1273 günü vefat etmiştir. Cenazesine toplumun her kesiminden, her dinden ve kültürden oluşan büyük bir kalabalık katılmıştır. Ölümünü bir düğün gecesi, sevdiğine kavuşma anı olarak gören Mevlânâ'nın ölüm yıldönümü her yıl **17 Aralık günü Şeb-i Arus** törenleriyle anılmaktadır. Bugün Yeşil Kubbe denilen türbesinde ebedi istirahatindedir. Bu türbe, Sultan Veled ile Alaeddin Kayser'in gayreti ve Emir Pervane'nin eşi Gürcü Hatun'un yardımıyla Çelebi Hüsameddin zamanında yapılmıştır. Türbe'nin mimarı, Tebrizli Bedreddin'dir (Eflaki, 2006, s. 320).

Mevlânâ'nın eserlerine baktığımızda ilk olarak çok geniş bir hacme sahip olan Divanı'ndan bahsetmemiz gerekir. **Divan-ı Kebir**, kelime anlamı olarak büyük divan demektir. *Divan-ı Kebir*, Farsça kaleme alındığı halde içerisinde Türkçe, Rumca ve Arapça beyitlere rastlanır. Divan-ı Kebir'in tamamı sekiz cilt olarak Gölpınarlı tarafından günümüz Türkçesine aktarılmıştır (Rûmî, 2007). Bu eser, İngilizce, Almanca, Fransızca, İspanyolca, İtalyanca, Rusça, Arapça, Urduca, Endonezya dili, Özbekçe ve İbranice çevirileriyle birçok dilde tam metin veya seçmeler halinde yayınlanmıştır. Ayrıca seçmeler halinde Türkçe çevirileri yapılmıştır. Eserdeki rubailer, Divân-ı Rubâiyyât adıyla ayrı bir kitap şeklinde yayınlanmıştır. Hasan Ali Yücel, Âsaf Hâlet Çelebi, Hüseyin Rıfat Işıl, Abdülbaki Gölpınarlı, Şefik Can ve Ziya Avşar eser üzerine çalışmış ünlü isimler arasındadır (Yeniterzi, 2010, s. 39-40). Mevlânâ, Divan-ı Kebir'de birden fazla mahlas kullanmıştır. Hâmuş, hâmuşkîn gibi sözlerle birlikte Şems, Şems-i Tebrîzî en fazla kullanılan mahlaslardır (Füruzanfer, 1997, s. 200-201). **Fîhi mafih**, Eser, Mevlânâ'nın sohbet meclislerinde anlattığı konuları anlatır. Eser birçok kez Türkçeye tercüme edilmiştir (Rûmî, 1969). Osman Nuri Küçük bu eser üzerine bir yüksek lisans tezi hazırlamıştır (Küçük, 2001). **Mektûbat**, Hazreti Mevlânâ'nın yakınlarına, dostlarına, dönemin âlimlerine ve devlet erkânına yazdığı mektuplardan oluşan eseridir. (Elmas, 2007, s. 157). Mektuplardan dört tanesi Arapça yazılırken diğerleri Farsça kaleme alınmıştır. Bu mektupların içinde çocuklara yazmış olduğu kişisel mektupları da vardır (Akalın, 2014). Yedi meclis anlamına gelen **Mecâlis-i Seb'a**, Mevlânâ'nın çeşitli meclislerde yapmış olduğu vaazlardan oluşur. Çeşitli dini konular, ayet ve hadislerin ışığında açıklanmıştır (Kırlangıç, 2010). Bu eser büyük ihtimalle Mevlânâ'nın vaazları sırasında not alan Hüsameddin Çelebi veya Sultan Veled tarafından kaleme alınmış, sonrasında bu notlar gözden geçirilerek tekrar düzenlenmiştir (Rûmî, 1965, s. 3-4). **Mesnevî-i Manevî** adlı eseri ise en çok sevilen ve en ünlü eseridir. Manzum olarak ve Farsça yazdığı bu eser, birçok dile tercüme edilmiş, defalarca şerh edilmiştir kısa hikayeleri içerir.

Mevlânâ, o denli sevilmiştir ki Konya şehri onunla anılır olmuştur, şehir birçok kaynakta Mevlânâ kenti olarak tarif edilmiştir. Mevlana'ya duyulan sevgiyle Mevlevî olsun olmasın birçok şair tarafından Mevlana'ya sayısız övgü şiirleri yazmıştır (Gökalp, 2009). Mevlânâ'nın, on üçüncü yüzyılda Moğol saldırıları ve hiç bitmeyen savaşlarla bunalmış insanlara sağladığı psikolojik destek günümüzde hâlâ seminerlere konu olmaktadır.

Modern psikoloji biliminin terapilerde üzerinde durduğu yaşanan ana odaklanma, kabullenme, yargısızlık gibi birçok değer Mevlânâ'nın düşünce siteminde de bulunmaktadır. Mevlânâ'nın etkisini gördüğümüz bir başka nokta ise modadır. Popüler kültürün etkisiyle Mevlânâ'nın ve Mevlevîliğin sembolleri sayılan ney, Mevlevî külahı gibi nesnelere resimleri, kıyafetlere basılmakta, takılarda kullanılmaktadır. Divan şairlerinden günümüz şair ve yazarlarına kadar Türk edebiyatı sahasında Mevlânâ'dan etkilenmeyen ve onu anmayan sanatçı neredeyse yoktur. Mevlânâ'nın düşüncesini edebiyat sahasında, şiir ve romanın dışında aranması gereken bir başka tür ise kişisel gelişim kitaplarıdır. Yalnız Türk edebiyatı değil Dünya edebiyatı da Mevlânâ'nın etkileri ile doludur. Eserleri Batı ve Doğu dillerine çevrilmiş bu eserleri konu alan çok sayıda çalışma yapılmıştır.

Yaşadığı dönemde olduğu gibi günümüzde de çok sevilen Mevlana'nın bu denli sevilmesinin bir nedeni de onun sevgi kavramına getirdiği bakıştır. Sevgi, "insanı bir kimseye ya da şeye karşı yakın ilgi ve bağlılık göstermeye yönelten içsel bir duygudur" (TDK, Güncel Sözlük). Fakat sevgi kavramına baktığımızda çok çeşitli duygulardan bahsedildiğini görürüz. Empati, fedakârlık, merhamet, tutkulu-romantik sevgi, arkadaş sevgisi, bağlılık, mali-duygusal-sosyal destek gibi kavramlar da sevginin bazı unsurlarını bünyelerinde barındırıyor olsalar da hiçbiri sevgiyi tek başına ve tam anlamıyla açıklamak için yeterli gelmemektedir. Günümüzde sevgi ile bambaşka duygular birbirine karıştırılmaktadır.

Japon yazar ve düşünür Masumi Toyotome, üç tür sevgiden bahsetmektedir: Eğer sevgisi, çünkü sevgisi ve rağmen sevgisi (Toyotome, 2021). Eğer sevgisi belli beklentileri karşılırsak bize sunulacak sevgidir. Eğer çalışkan bir öğrenci olursam annem beni sever. Eğer çok para kazanırsam çevrem beni sever. Eğer çok güçlü olursam veya çok güzel olursam sevgilim beni sever gibi sevginin şartlı verildiği bir ticarettir. Kanımca kısa süre için bu sevgi gönlümüzü tatmin etse de uzun vadede kalbimiz bu pazarlıktan bıkacaktır. Çünkü makam da para da güç de güzellik de hatta kibarlık da bir anda kaybedilebilir. Bir anlık öfkeye, bir anlık yanılığa bakar. Hepsini elimizden uçup gider. Öyleyse sevgiyi elde etmek adına devamlı koşturmak bizim kalbimizi tatmin edemez.

Çünkü sevgisinde ise kişi, bir şey olduğu, bir şeye sahip olduğu ya da bir şey başardığı için sevilir. Bu sevgi türünde belki eğer gibi ayrıca bir güç sarfiyatı yapmak gerekmiyor. Ama bu durumda da elinizdekini korumanız bekleniyor. Güzel olduğun için seni seviyorum, zengin olduğun için seni seviyorum, seni seviyorum çünkü ünlüsün veya yumuşak huylu olduğun için seni seviyorum demek gibi. Oysa en güzel insanın dahi çirkin uyandırdığı sabahlar, en iyi huyluların bile öfkeli olduğu anlar olur. Bu durumda da sevgiyi kaybetmek kaçınılmazdır.

Masumi Toyotome'nin önerdiği sevgi türü ise rağmen sevgisidir. Bir şey olduğu için değil, bir şey olmasına rağmen sevilir insan. Dünyanın en çirkin, en bencil, en kibirli, en kıskanç insanı olması hiç önemli değil. Bunlara rağmen en değerli gibi sevilir. Yani öfkeli biri olmana rağmen seni seviyorum demek gibi. Japon düşünür, yaptığı incelemede dünyadaki çoğu sevgi ilişkisinin eğer ve çünkü sevgilerine dayandığı için insanlığın mutsuz olduğuna dikkat çekiyor ve modern insana, rağmen sevmeyi tavsiye ediyor (Toyotome, 2021).

Fakat bu konuda durup bir düşünmenizi istiyorum. Her an hatalarınızı gözetleyen ve buna rağmen sizi sevdiğini vurgulayan biri tarafından sevmek nasıl olurdu? Başarılı olamamaya rağmen seni seviyorum. Yeterli para kazanmamaya rağmen seni seviyorum gibi. Kendinizi sevilmemiş hissettiniz mi? Modern düşünürlerin sunduğu bu üç sevgi türünde kendinizi koşulsuz ve güvenli bir şekilde sevildiğinizi hissettiniz mi? Oysa Mevlana, bir diğer sevgi türünden bahsetmektedir: koşulsuz sevgi. Koşulsuz ve ön yargısız sevgi, birey ne yaparsa yapsın onun sevgi ve saygıya layık olduğunu kabul eden anlayışın ürünüdür.

Başkalarının iyi olma durumunu önde tutan, hiçbir mecburiyet altında kalmadan kişinin hür iradesi ile meydana gelen, kişileri ön yargısız şekilde anlamayı, oldukları gibi koşulsuz şekilde kabul etmeyi içeren fedakar, şefkatli, açık ve duyarlı bir sevgi türüdür. Bu sevgi, karşılıklı tepkiler üzerine kurulu değildir, hiçbir kişisel kar amacı gütmeyen, pazarlığa dayanmaz ve sevgiye karşılık verip verilmediğini takip etmez. Bencil olmayan ve sınırsız olan bu sevgi, hayatımızın asıl amacını, hayatın anlam ve haysiyetinin kaynağını, benlik saygımızın temelini oluşturur. Ancak koşulsuz sevgi, kişinin kendi refahı, benlik saygısı ve mutluluğu gibi tüm ikincil etmenleri bir kenarda bırakarak öncelikle sevilenin iyiliğini istemeyi gerektirir. Sevgi, gönülleri birbirine yaklaştırarak kişiler arasında bir uyum ortaya çıkarırken; nefret ise uyumsuzluğa, nefret edilen nesneden fizik ötesi ve mutlak bir uzaklaşmaya yol açmaktadır. İslam, insanı ve onun temel değerlerini korumayı ana hedef edinmiştir. İslam insanı merkeze alarak insana ait yaşam, mal, ırz, aile, inanç, düşünme gibi temel haklarını kutsal kabul ederek bunların korunmasına azami gayret gösterir. Bu dini geleneneğe bağlı tüm düşünce sistemlerinde diğerini kabullenme, saygı ve koşulsuz sevgiyi teşvik etme ön plandadır. Tüm ilahi dinler, insana önem verilmesini, insanların birbirini sevmesini istemiştir. Mevlana'nın önerdiği sevgi türü işte toplumun her kesimini koşulsuz kucaklayan duyarlı sevgidir (Kayadibi, 2008). Tüm insanlığın iyi oluşuna odaklanan duyarlı sevgi yakın ya da uzak tüm insanlara duyulan yardım etme, önemseme, ilgi, şefkat gibi duygu ve düşünceler ile fedakârlık, empati gibi öğeleri de içinde barındıran kapsamlı bir kavramdır. Başkalarının iyiliğine yoğunlaşan bu sevgi türünde sevginin bir karşılığı beklenmemektedir. Sevmek eylemi seven kişiyle alakalıdır. Ben seni seviyorum öyleyse sen de karşılığında şunu yapmalısın gibi cümleler bu sevgi türünde bulunmaz. Modern dünyada sevgi tanımlamaları birer pazarlık gibidir. Ben seni seviyorum ve sana bunları sunuyorum öyleyse karşılığı nerede diyen insanoğlu sevenden çok tüccara dönüşür. Karşılığını alamadığı her sevgi kırıntısı birer öfkeye dönüşür. Sevgi ve şiddet ışık ve karanlık gibi iki ayrı kavramken ya benimsin ya kara toprağın gibi saçma sözlerle bu iki zıt kavram bir arada topluma sunulmaktadır.

Oysa Mevlâna sevgiyi anlatırken şiddetten tamamen uzaklaşmıştır. Diyor ki: "*Sevgi ve merhamet insanî, hiddet ve şehvet hayvanî vasıftır*" (Rumi, 2007: 67). Elbette sevgi için çeşitli fedakarlıklar yapılır ama bunun karşılığı beklenemez. Eğer bir karşılık gelecek ise o kara çalının bir gül açması kadar tabii olmalıdır: "*Gülün dikene katlanması onu güzel kokulu yaptı*" (Rumi, 2007: 65). Kişi sevgi ile sahip olma hırsını birbirine karıştırırsa öfkeyle ancak sahip olduklarını da yitirir: "*Kapları kırıp döktün mü su bir olur gider*" (Rumi, 2007: 63).

Tüm sevgilerin kaynağı Allah'tır. Mevlânâ, bu sevgisinin kaynağını da Kur'an ve sünnete bağlılık olarak şöyle dile getirmektedir: "*Pergel gibiyim. Bir ayağım İslâm'da sağlamca durduğu halde, diğer ayağımla 72 milleti dolaşıyorum*" (Füzanfer, 1997: 16). İnsan, Allah için sevmeli, Allah için merhamet etmelidir. Çünkü "*Sevgi Tanrı'nın ışığıdır, Tanrı'nın sevgisidir*" (Rumi, 2007: 67). Allah için seven kişi insanlar arasında ayırım nasıl yapar? Bizden olan ve bizlerden olmayan diye bakmak kalbin şaşılığı değil midir?

Çünkü "*İkilik şaşı gözün işidir*" (Rumi, 2007: 68). Öyleyse kalbi sevgi ile dolu olan tüm insanlara aynı gözle bakmalıdır: "*Yetmiş iki millete bir göz ile bakmayan halka müderris olsa hakikatte asidir*" (Rumi, 1991: C. III: 188). Mevlana'nın sunduğu bu sevgi modeli bütünleştiricidir: "*Hepimiz de bir tek olgun kişiyiz; fakat neden böyle şaşıyız ki? Neden zengin, yoksulları böyle hor görür ki?*" (Rumi, 2007: 145)

Öfke, kolay olandır. Küsmek, vazgeçmek, kolay olandır. Oysa koşulsuz sevmek gerçekten emek isteyen bir uğraştır. İnsan önce kendisiyle mücadele etmek zorunda kalır. Bu konuda Mevlâna bizlere zamanın ne kadar kısa olduğunu düşünmemizi öğütler.

Ömür sevdiklerimize darılmak için ne kadar kısadır! Her an ölebiliriz ve son sözlerimiz sevdiklerimize söylediğimiz o acı sözler olabilir. Öyleyse koşulsuz sevgi ile birbirimize kıymet verelim. Mevlâna diyor ki:

"Gel de birbirimizin kadrini bilelim;

Çünkü ansızın ayrılacağız birbirimizden" (Rumi, 2007: 97-98).

Sevdiklerimiz öldükten sonra hepimiz onları affederiz. Bizi kızdıran kusurlarının ne denli küçük olduğunu onları kaybedince fark ederiz. Bu nedenle ölümü düşünmek bizi koşulsuz sevgi konusunda motive edecektir: *"Ölümünden sonra, biliyorum, uzlaşacaksın, barışacaksın bizimle; fakat bir ömür boyunca neden gamınla sınıp duruyoruz biz?"* (Rumi, 2007: 98). Öyleyse ölmeden ölümü düşünmek bize barışmanın kapısını açacaktır: *"Şimdi öldüm say da barış benimle; zaten teslim oluştâ ölümlere benzeriz biz"* (Rumi, 2007: 98).

Mevlânâ, insanın mutlu olabilmesi için sevgi dolu mutlu bir ortama ihtiyaç duyduğunu belirtir. Oğluna der ki: *"Bahaeddin! Eğer daima cennette olmak İstersen, herkesle dost ol, hiç kimsenin kinini yüreğinde tutma! Fazla bir şey isteme ve hiç kimseden de fazla olma! Merhem ve mum gibi ol! İğne gibi olma! Eğer hiç kimseden sana fenalık gelmesini istemezsen fena söyleyici, fena öğretici veya fena düşünceli olma! Çünkü bir adamı dostlukla anarsan, daima sevinç içinde olursun. İşte o sevinç cennetin ta kendisidir. Eğer bir kimseyi düşmanlıkla anarsan, daima üzüntü içinde olursun. İşte bu gam da cehennemin ta kendisidir. Dostlarını andığın vakit içinin bahçesi, çiçeklenir, gül ve fesleğenlerle dolar. Düşmanları andığın vakit, için, dikenler ve yılanlarla dolar, canın sıkılır, içine pejmürdelik gelir"* (Hidayetoğlu, 2006: 66).

Hava gibi su gibi gıda gibi sevgi de insanoğlunun temel ihtiyacıdır. Çünkü sevgi bizi güçlendirir, bizi korur, bizi iyileştirir, acılarımızı katlanılır hale getirir. Sevgi dünyadaki her şeye güzellik katar:

"Sevgiden acılar tatlılaşır, sevgiyle bakır altın olur.

Sevgiden bulanıklıklar durulur, sevgiyle dertler şifa bulur.

Sevgiden ölü bile dirilir, sevgiyle padişah köle olur.

Sevgiden zindan gül bahçesi olur, sevgiyle karanlık evler aydınlanır.

Sevgiyle nâr (ateş), nur (ışık) olur, sevgiyle demir mum gibi erir.

Sevgiden hastalık şifa bulur, sevgiyle kahır rahmet olur" (Rumi, 1991, C. II: 1525-31).

Anadolu'nun bağrında bir sevgi pınarı gibi çağlayan Mevlâna Celaleddin Rumi, günümüz dünyasında sevgi yoksunluğu ile kavrulmuş insanların yüreklerini yüzyıllar ötesinden ferahlatmaktadır. Koşulsuz, pazarlıksız, ayırım yapmadan, merhamet ve empati ile yaklaşarak, kırmadan, incitmeden sevmenin ipuçları onun sözlerinde gizlidir. Mevlana'ya göre bireyin ve toplumun huzur ve mutluluğu tüm insanlara duyarlı koşulsuz sevgiden geçer. Onun eserlerinin tekrar tekrar okunması ve bu derin sözlerin tefekkür edilmesi dileklerle konuşmama burada son veriyorum. Beni dinlediğiniz için çok teşekkür ederim.

KAYNAKÇA

AKALIN, E. (2014). Duacı Bir Baba Olarak Mevlânâ ve Mektupları. Electronic Turkish Studies,9(3). http://isamveri.org/pdfdrq/D03262/2014_3/2014_3_AKALINE.pdf
Erişim tarihi: 25. 05. 2015.

BARK, C. (2003). The Book of Love, Harper. Newyork: Collins Publisher.

CEBECİOĞLU, E. (2005). Psiko-Tarih Açısından Farklı Rûhî Tekâmül Mertebelerinin Mevlânâ'nın Anlaşılmasındaki Rolü-Methodolojik Bir Yaklaşım. Türkiye Diyanet Vakfı İslam Araştırmaları Merkezi, Tasavvuf İlmi ve Akademik Araştırma Dergisi, 29-54.

CUNBUR, M. (2012). Mevlana'nın Eserlerinde Türklük Bilinci. Türk Yurdu, 300.

- EFLÂKÎ (2006). Ariflerin Menkıbeleri. (Çev. Tahsin Yazıcı), İstanbul: Kabalcı Yay.
- ELMAS, N. (2007). Mektuplardaki Mevlâna. Mevlânâ Celâleddin Rûmî 800. Yıl Gelibolu'da Mevlâna Günleri Bilgi Şöleni-Bildiriler içinde, İstanbul: Türkiye Yazarlar Birliği Yay.
- EL-ZEİN, A. (2010). Amerika Birleşik Devletleri'nde Ruhâni Tüketim: Rumi Fenomeni. Çev. Mustafa Özbaş, Sufi Araştırmaları içinde, 1/1, Manisa.
- FÜZANFER, B. (1997). Mevlana Celaleddin, (Çev. F.N. Uzlu), Ankara: MEB.
- GÖKALP, H. (2009). Mevlana Methiyeleri. İstanbul: Kriter Yay.
- GÖLPINARLI, A. (1930). Mevlana'nın Doğumu ve Anadili. 687. Yıldönümünde Mevlana, Konya.
- GÖLPINARLI, A. (1970). Divan-ı Kebîr'den Seçmeler, İstanbul.
- GÖLPINARLI, A. (2004). Mevlana Celaleddin (Hayatı, Eserleri, Felsefesi). İstanbul: İnkılap Kitabevi.
- HİDAYETOĞLU, S. (2006). Hazreti Mevlana Muhammed Celaleddin-i Rumi Hayatı ve Şahsiyeti, Konya.
- KARAKOÇ, S. (1999). Mevlana. İstanbul.
- KAVAL, M. (2006). Schimmel'in Mevlana'ya Bakışı. Yüksek Lisans Tezi, Ankara Üniversitesi SBE, Ankara.
- KAYADİBİ, F. (2008). Mevlana'da Sevgi Birlik ve Barış, İstanbul Üniversitesi İlahiyat Fakültesi Dergisi, Mevlana Anısına, Sayı 16, 1-20.
- KIRLANGIÇ, H. (2010). Mevlânâ Celaleddin Rumi Yedi Meclis (Mecalis-i Seb'a). İstanbul: Kurtuba Yay.
- KÜÇÜK, O. N. (2001). Fihî Ma Fih Ekseninde Mevlâna Celaleddin Rumi'nin Tasavvufî Görüşleri. Yüksek Lisans Tezi, Atatürk Üniversitesi Sosyal Bilimler Enstitüsü, Erzurum.
- MAZIOĞLU, H. (2017). Eski Türk Edebiyatı Makaleleri. Ankara: TDK Yay.
- NİCHOLSON, R. A. (2014). İslam Sufileri. Çev. Mehmet Dağ vd., İstanbul: Büyüyen Ay Yay.
- RÛMÎ, M. C. (1965). Mevlana, Mecalis-i Seb'a: Yedi Meclis. (Çev. Abdülbaki Gölpınarlı), Konya: Konya Turizm Derneği.
- RÛMÎ, M. C. (1969). Fihî Mâ Fih. Çev. Meliha Anbarcıoğlu, İstanbul.
- RÛMÎ, M. C. (1991). Mesnevî, C. I, II, III, IV, V, VI, (Çev. Veled İzbudak), İstanbul: MEB.
- RÛMÎ, M. C. (1994). Fihî Mâ Fih, (Çev. Ahmed Avni Konuk, Haz: Selçuk Eraydın), İstanbul: İz.
- RÛMÎ, M. C. (2007). Dîvân-ı Kebîr. Çev. Abdülbaki Gölpınarlı, İstanbul: Türkiye İş Bankası Kültür Yay.
- SCHİMMEL, A. (1999) "Ben Rüzgârım Sen Ateş Mevlânâ Celâleddin Rûmî, (Çev."Senail Özkan), İstanbul: Ötüken.
- TAHİR'ÛL MEVLEVÎ (1963). Mesnevi. Konya. Selam Yay.
- TDK, Güncel Sözlük Sevgi için : www.sozluk.gov.tr Erişim Tarihi: 15.10.2021
- TEBRİZİ, Ş. M. (1974). Makalât-ı Şems-i Tebrizî. Çev. M. Nuri Gencosman, İstanbul: Hürriyet Yay.
- TOYOTOME, M. (2021). Her Şeye Rağmen Sevgi. İstanbul: GDK.
- YAZOĞLU, R. (2002). Hümanizm ve Mevlana. Atatürk Üniversitesi Türkiyat Araştırmaları Enstitüsü

INTERNATIONAL INTERDISCIPLINARY CONGRESS OF WOMEN IN SCIENCE

"Diversity, Careers, Interdisciplinarity"

January 13-14, 2023 / Sivas-TÜRKİYE

WEB: [https:// www.iksadkongre.com/women](https://www.iksadkongre.com/women)

E-MAIL: contact@ijosper.co.uk

YENİTERZİ, E. (2010). Sevginin Evrensel Mühendisi Mevlâna. Ankara: Türkiye Diyanet Vakfı Yay.

YÜCEBAŞ, H. (1959). Edebiyatımızda Mevlana. İstanbul: Yeni Matbaa. Dergisi, 20, Erzurum.

TÜRKİYE’NİN İLK MEKTEPLİ KADIN GAZETECİSİ VASFİYE ÖZKOÇAK’IN TÜRK GAZETECİLİĞİNDEKİ YERİ VE ÖNEMİ

Dr. Öğr. Üyesi Gülsemin MISIRLI

Tokat Gaziosmanpaşa Üniversitesi, Erbaa Sosyal ve Beşerî Bilimler Fakültesi, İletişim ve Tasarımı Bölümü

ORCID: 0000-0001-8103-8462

ÖZET

1923 yılında Tokat’ın Zile ilçesinde dünyaya gelen Vasfiye Özkoçak Türk gazetecilik tarihinde önemli bir kadın gazeteci olarak karşımıza çıkmaktadır. Babiâli’nin “Vasfiye Abla”sı olarak da bilinen bu isim; Gazetecilik Enstitüsünün 1952 yılında verdiği ilk mezunlarından biridir. Mezun olduktan sonra Cumhuriyet gazetesinde muhabir olarak işe başlayan Özkoçak önceleri maarif, parti, işçi, esnaf ve sağlık muhabirliği yapsa da adliye ve polis birimine bakan arkadaşlarının haberlerini okumaktan keyif aldığı için sonraları adliye muhabirliğini seçmiş ve Türkiye’nin ilk kadın adliye muhabiri olmuştur. İzinli olduğu günlerde dahi adliyeye giden Vasfiye Özkoçak, adliyede yeni başlayan genç gazetecilere yardımcı olup onların yetişmesine katkıda bulunmuştur. Muhabirliğe başladığı dönemlerde tek kadın muhabir olarak çalışan Özkoçak kadın kimliğinden dolayı sektörde uzun yıllar var olma mücadelesi vermiştir. Hatta çevresindeki birçok kişi onun bu mesleği yapamayacağını ve bırakıp gideceğini dile getirmiştir. Ancak Vasfiye Özkoçak’ın çalışkanlığı, meslekteki kararlılığı ve cesurluğu onu zamanla istihbarat şefliğine kadar yükseltmiş ve ilk kadın istihbarat şefi unvanını almasını sağlamıştır.

Bu çalışmanın amacı, literatür taraması yapılarak elde edilen bilgiler doğrultusunda Vasfiye Özkoçak’ın Türk gazeteciliğindeki önemini ortaya koymak ve kadının sektördeki yerini teslim etmektir. Bir kadın gazeteci olarak sektörde pek çok ilke imza atan, birçok ünlü gazeteci yetiştiren ve kadınların da bu sektörde başarılı olabileceğini Babiâli’ye kabul ettiren Özkoçak böylece hem kadın muhabirlerin önünü açmış hem de kadın gazeteciliğinin gelişmesine destek olmuştur. Dolayısıyla bu çalışma, Türk gazeteciliğinde önemli bir yere sahip olan kadın bir gazeteciye tanıtmak ve Türk gazeteciliğine katkılarını ortaya koyması bakımından önem taşımaktadır.

Anahtar Kelimeler: Kadın Gazeteci, Vasfiye Özkoçak, Adliye Muhabiri, Türk Gazeteciliği

THE IMPORTANT ROLE AND CONTRIBUTIONS OF VASFIYE OZKOC AK TO TURKISH JOURNALISM AS THE FIRST TRAINED FEMALE JOURNALIST IN TURKEY

ABSTRACT

Vasfiye Ozkocak, who was born in 1923 in Zile, Tokat, was an important female figure in Turkish journalism. She was one of the first graduates of the Institute of Journalism in 1952 and she was often called “the Big Sister” in Sublime Porte. After graduating from the Institute, she got a job in Cumhuriyet daily national newspaper as a reporter. In her early years, she wrote newspaper stories mostly about education, political parties, workers, and craftsmen. Then, she became the first female crime reporter in turkey as she had been caught up with the stories that her friends wrote about crimes. Vasfiye Ozkocak, who went to work even when it was her day off, made great contributions to young journalists by helping them learn the job.

INTERNATIONAL INTERDISCIPLINARY CONGRESS OF WOMEN IN SCIENCE

"Diversity, Careers, Interdisciplinarity"

January 13-14, 2023 / Sivas-TÜRKİYE

WEB: [https:// www.iksadkongre.com/women](https://www.iksadkongre.com/women)

E-MAIL: contact@ijosper.co.uk

She was the only female reporter at the time, so she had to overcome lots of difficulties because she was a woman. Many people said she would not be able to do her job and would quit. However, she was promoted to news editor because of her determination and courage, and she became the first female news editor in Turkey.

The current study aims to underline the importance of Vasfiye Ozkocak in Turkish journalism based on a review of literature and emphasize the role of female journalists in the sector. Ozkocak, who led the way for several things, who trained many famous journalists, and who proved the Sublime Porte that women could succeed in journalism, too became an important role model for female journalists. Therefore, the current study celebrates a female journalist as an important figure in Turkish journalism by highlighting her contributions to the field.

Keywords: Female journalists, Vasfiye Özkoçak, Crime reporter, Turkish journalism

MACARİSTAN'DA TÜRK-KUMAN KEÇE SANATINDAN ÖRNEKLER VE SEMBOLİK UNSURLAR ÜZERİNE BİR DEĞERLENDİRME

Doç. Dr. Özlem DEMREN

Sivas Cumhuriyet Üniversitesi, Edebiyat Fakültesi, Türk Halkbilimi Bölümü

ORCID: 0000-0002-8924-5367

ÖZET

Macaristan'da yaşayan Kuman Türkleri, geçmişte Orta Asya'dan getirdikleri kültür unsurlarından biri olan keçe işleme sanatını günümüzde de sürdürmektedirler. Hayvancılığa dayalı ekonominin belli bir oranda da olsa devam ettirildiği Macaristan'da hayvancılıkla ilgilenenlerin ve en iyi çobanların çoğu hâlâ Kumanlar arasından çıkmaktadır. Bu durum keçe sanatının Kumanlar arasında günümüzde de varlığını sürdürmesine katkı sağlamıştır. Bu çalışmada, Macaristan'dan derlenen, Kuman keçe işleme sanatını yansıtan örnekler ve bu keçeler üzerinde yansıtılan motiflerin sembolik anlamları üzerinde durulacaktır.

Kuman keçe işleme sanatı, geçmişte "keçe evlerde" yaşayan Orta Asyalı Kumanlar için hayati bir öneme sahip olmuştur. Sonraları Macaristan'daki yerleşik yaşamla birlikte keçe evlerden çıkıp taş, vb. evlere geçtiklerinde de Kumanlar bu sanatı unutmamışlardır: Çoban kepeneği, başlık, şapka, heybe, duvar süsü, çeşitli örtüler, vb. günlük yaşamlarında gerekli olan kullanım malzemelerinin çoğunu yine keçeden yapmaya devam etmişlerdir.

Macaristan'da Kumanlar arasında günümüzde de varlığını devam ettiren keçe işleme sanatı, geleneksel tarzda ve geleneksel motiflerle karşımıza çıkmaktadır. Genel olarak motiflerde, Orta Asya'dan taşınan ve "göçebe sanatının" izlerini yansıtan "hayvan sembolizmi" devam ettirilmektedir. Örneğin, keçe işlemelerde, kurt, kartal, geyik, aslan, kuş, griffon (kartal başlı ve kanatlı, aslan vücutlu mitolojik hayvan), vb. hayvan motifleri yanında, hayvan boğuşma sahneleri de yansıtılmaktadır. Bununla birlikte, bitkisel (hayat ağacı, içi içe geçmiş bitkiler, vb.) motifler ve bazı figüratif (eli belinde, koç boynuzu, çapraz, vb.) motifler de Kuman keçe işleme sanatının devam eden unsurları arasındadır. Geleneksel tarzda işlenen keçelerde kullanılan renkler daha çok yeşil, kırmızı, mavi, gri, turuncu ve kahverenginin pastel tonlarındadır. Kullanılan motiflerde karşılıklı ve ikili tekrarlar göze çarpmaktadır. Keçe işlemelerdeki motiflerin kullanımı sembolik tarzdadır ve geçmiş göçebe yaşamın anlam formları bu semboller aracılığıyla kendini hissettirmektedir. Bu bağlamda keçe işleme sanatı, Macaristan'da yaşayan Kumanlar tarafından, Kuman kültürünü yaşatmanın bir göstergesi olarak günümüzde de yaşatılmaktadır.

Anahtar Kelimeler: Macaristan, Kumanlar, Keçe Sanatı, Motifler, Semboller.

EXAMPLES OF TURK-CUMAN FELT ART IN HUNGARY AND AN EVALUATION ON SYMBOLIC ELEMENTS

ABSTRACT

Cuman Turks living in Hungary continue still today the art of felt embroidery, which is one of the cultural elements they brought from Central Asia in the past. In Hungary, where the livestock-based economy is still maintained to a certain extent, most of the animal husbandry and best shepherds still come from among the Cumans. This situation contributed to the continuation of the art of felt among the Cumans today. In this study, the examples reflecting the Cuman felt art compiled from Hungary and the symbolic meanings of the motifs reflected on these felts will be evaluated.

The art of making felt was of vital importance to the Central Asian Cumans living in “felt houses” in the past. Later, with the settled life in Hungary, they came out of the felt houses and Cumans did not forget this art when they moved into the houses produced stones, etc.: Shepherd's cloak, headgear, hat, saddlebag, wall decoration, various covers, etc., they continued to make most of the usage materials from felt which are necessary in their daily life.

The art of felt embroidery, which continues to exist among the Cumans in Hungary, appears in traditional style and with traditional motifs. In general, the “animal symbolism” carried from Central Asia and reflecting the traces of “nomadic art” is continued in the motifs. For example, animal motifs like wolf, eagle, deer, lion, bird, griffon (mythological animal with eagle head and wings, and lion body) etc., reflected in the motifs. In addition to animal motifs, animal struggle scenes are also reflected in the felt embroidery. Also, herbal (tree of life, intermingled plants, etc.) motifs and some figurative (hand on waist, ram's horn, cross, etc.) motifs are among the continuing elements of the Cuman felt art. The colors used in traditionally processed felts are mostly in pastel tones of green, red, blue, gray, orange and brown. Dual use and double repetitions of motifs are striking in the felt art. The use of motifs in felt embroideries is in a symbolic style and the meaning forms of the past nomadic life are felt through these symbols. In this context, the art of felt embroidery is still kept alive by the Cumans living in Hungary as an indicator of keeping the Cuman culture alive.

Keywords: Hungary, Cumans, Felt Art, Motifs, Symbols.

TÜRKİYE İNSAN HAKLARI VE EŞİTLİK KURUMUNUN MOBBİNGLE MÜCADELEDE ETKİNLİĞİ*

Dr. Öğr. Üyesi Asuman ÇAPAR

Sivas Cumhuriyet Üniversitesi Hukuk Fakültesi, İdare Hukuku Anabilim Dalı

ORCID: 0000-0002-7870-0811

ÖZET

Mobbing olgusu tüm dünyada olduğu gibi Türkiye’de de işyeri çalışanlarını olumsuz yönde etkileyen bir olgu olarak sıklıkla gündeme gelmektedir. Mobbing işyerinde çalışan bir kişiyi yıldırma, sindirme veya kişinin işten ayrılmasını sağlamak gibi amaçlarla, işyeri çalışanı ya da çalışanları tarafından sistematik bir şekilde yapılan, baskı oluşturan birtakım davranışlar bütünü ifade etmektedir. Türkiye İnsan Hakları ve Eşitlik Kurumu, Türkiye’de mobbing konusunda yapılan şikayetleri incelemekle yetkili ve görevli olan organlardan birisidir. Bu Kuruma başvuru yapabilmek için ayrımcılık yasağının ihlali kapsamında 6701 sayılı Kanun’da sayılan ayrımcılık temellerinden en az birisine dayanılması gerekir. Bu Kuruma mobbing konusunda yapılan başvuruların ve Kurumun bu konuda verdiği ihlal kararlarının sayıca azlığına bakıldığında, Kurumun bugün itibarıyla istenen etkin konuma henüz gelemediğini değerlendirmekteyiz. Bu kapsamda Türkiye İnsan Hakları ve Eşitlik Kurumunun mobbing konusunda etkinliğinin artması için birtakım çalışmaların yapılması gerekir. Bu Kurumun mobbing konusunda görev ve yetkilerinin çalışan kesime daha fazla tanıtılması, sahada daha etkin çalışması ve 6701 sayılı Kanun’da öngörülen taşra bürolarının kurulması gerekmektedir.

Anahtar Kelimeler: Ayrımcılık Yasağı, Mobbing, Türkiye İnsan Hakları ve Eşitlik Kurumu, İdari Yaptırım

THE EFFECTIVENESS OF HUMAN RIGHTS AND EQUALITY INSTITUTION OF TÜRKİYE IN THE FIGHT AGAINST MOBBING

ABSTRACT

Mobbing is frequently discussed as a phenomenon that negatively affects employees in Türkiye as well as all over the world. Mobbing is defined a set of behaviors that are systematically performed by another employee or employees, creating pressure, in order to intimidate, suppress or force a person working in the workplace to quit his/her job. The Human Rights and Equality Institution of Türkiye is one of the bodies authorized and responsible for investigating complaints regarding mobbing incidents in Türkiye. In order to apply to this Institution, the violation of the prohibition on discrimination must be established on at least one of the bases of discrimination listed in Law No. 6701. Considering the low number of applications made to this Institution regarding mobbing and the violation decrees issued by the Institution, we conclude that the Institution has not yet reached the desired effective position as of today. Therefore, it is necessary to take some actions to increase the effectiveness of the Human Rights and Equality Institution of Türkiye on mobbing.

* Bu bildiri "INTERNATIONAL INTERDISCIPLINARY CONGRESS OF WOMEN IN SCIENCE" adıyla 13-14 Ocak 2023'te Sivas/Türkiye’de düzenlenen kongrede, 13 Ocak 2023'te sözlü olarak sunulan özet bildirinin genişletilmiş halidir.

The functions and authority of this Institution regarding mobbing must be further promoted to the working public, the Institution must operate more effectively in the field and the provincial offices envisaged in Law No. 6701 must be established.

Keywords: Prohibition of Discrimination, Mobbing, Human Rights and Equality Institution of Türkiye, Administrative Sanction

GİRİŞ

Mobbing olgusu tüm dünyada çalışma hayatını etkileyen bir olgu olarak karşımıza çıkmaktadır. Ülkeler mobbingin ortadan kaldırılması için birtakım çalışmalar yapmaktadır, mobbinge çeşitli yaptırımlar bağlayarak bunun önüne geçmek istemektedir. İnsan haklarının korunması ve ayrımcılığın engellenmesi kapsamında kurumsallaşmanın ortaya çıkmasıyla, Türkiye’de bu alanda çeşitli kurumlar ihdas edilmiştir. Türkiye İnsan Hakları ve Eşitlik Kurumu (TİHEK) bu alanda Türkiye’de faaliyette bulunan kurumlardan birisidir.

Bu çalışma mobbing olgusunu, idari bir kurum olan TİHEK’in mobbing konusundaki görev ve yetkileri çerçevesinde ele almayı amaçlamaktadır. Mobbing olgusunun diğer hukuki ve cezai etkileri ile disiplin hukuku bakımından sonuçları bu çalışmanın kapsamına girmektedir. TİHEK mobbing konusunda hem kamu kesiminde çalışan hem de özel sektörde çalışan bireylerin şikayetlerini incelemeye yetkili olduğu için bu çalışmada kamu sektörü ve özel sektör çalışanları bakımından bir ayrıma gidilmemiştir.

Literatürde mobbing kavramı yerine *‘psikolojik taciz’* ya da *‘işyerinde yıldırma’* kavramları gibi kavramlar da kullanılmaktadır. 6701 sayılı Türkiye İnsan Hakları ve Eşitlik Kurumu Kanunu’nda (6701 sayılı Kanun)¹ *‘işyerinde yıldırma’* kavramı kullanılmıştır. Bu çalışmada daha yaygın bir kullanım olduğu için *‘mobbing’* kavramı kullanılacaktır.

I. MOBBİNG KAVRAMI, MOBBİNGİN ÖZELLİKLERİ VE MOBBİNG ÇEŞİTLERİ

A. Mobbing Kavramı ve Genel Olarak İç Hukukumuzdaki Yeri

1. Mobbing Kavramı

Mobbing olgusu, iş yerinde çalışan kişiler arasındaki ilişkilerin kalitesini ve her geçen gün daha fazla çalışanı etkileyen bir olgu olarak karşımıza çıkmaktadır (Kowal & Gwiazda-Sawicka, 2018: 132). Mobbing kelimesi İngilizcede Konrad Lorenz tarafından hayvan grubu davranışını tanımlamada kullanılmıştır. Lorenz tek bir büyük hayvanı tehdit eden bir grup küçük hayvanın saldırılarını ‘mobbing’ olarak adlandırdı. Daha sonra, çocukların ders saatleri arasında birbirlerine neler yapabilecekleriyle ilgilenmeye başlayan İsveçli bir doktor olan Heinemann, Lorenz’den bu terminolojiyi ödünç aldı ve küçük çocuk gruplarının tek bir çocuğa karşı yıkıcı davranışlarını ‘mobbing’ olarak adlandırdı (Leymann, 1996: 167).

Mobbing kavramı çalışma yaşamında bugünkü anlamıyla ilk kez 1980’li yılların başlarında İsveçli endüstri psikoloğu olan Heinz Leymann tarafından düşmanca bir işyeri davranışını tanımlamak için kullanılmıştır. Leymann, çalışanlar arasında uzun dönemli, benzer tipte saldırgan ve düşmanca davranışların varlığına ilişkin saptamalar yapmıştır. Leymann’ın görüş ve tespitleri tüm dünyada işyerindeki mobbing olgusuna ilişkin araştırmalara temel oluşturmuştur. Leymann işyerinde mobbing olgusunun varlığını tespit etmekle kalmamış, aynı zamanda bunun özelliklerini, ortaya çıkış şeklini, bundan en fazla etkilenen kişileri ve bunun doğurabileceği psikolojik sonuçları da vurgulamıştır. Mobbing kavramının İskandinav ülkelerinden sonra Almanya’ya ve diğer Avrupa ülkelerine yayılmasını sağlamıştır (Tınaz, 2006: 14).

¹ Resmi Gazete, 29690/20.04.2016

Çalışma yaşamında mobbing, bir ya da birden fazla kişi tarafından sistematik bir şekilde yapılan, temel olarak bir kişiye yönelik düşmanca ve etik dışı davranış anlamına gelir. Leymann'a göre bu davranışların mobbing olarak kabul edilebilmesi için bu eylemlerin sıklıkla (neredeyse her gün) ve uzunca bir süreçte (en az altı ay) gerçekleşmesi ve bu sıklıktan ve süreden dolayı önemli ölçüde psişik, psikosomatik ve sosyal sorunların ortaya çıkması gerekir (Leymann, 1990: 119-120; Erkal, 2014: 14).

Mobbing kavramı en genel tanımıyla iş yaşamında hedef alınan kişiyi ya da kişileri sindirmek, yıldırma, korkutmak, itaat ettirmek ya da iş ortamından kaçırmak amacıyla, bir kişi ya da bir grup tarafından sistematik biçimde baskı uygulanması olarak tarif edilebilir. Mobbing sadece hedef alınan kişiler bakımından değil, aynı zamanda diğer çalışanların da verimliliğini, birbirleri ile olan ilişkilerini ve çalışma ortamının huzurunu olumsuz olarak etkileyen bir süreçtir (Emül, 2017: 2).

Türk Dil Kurumunun Türkçe Sözlüğünde mobbing kavramı, Türkçe 'bezdiri' kavramına gönderme yapmaktadır. Bezdiri kavramı ise "*İş yerlerinde, okullarda vb. topluluklar içinde belirli bir kişiyi hedef alıp, çalışmalarını sistemli bir biçimde engelleyip huzursuz olmasına yol açarak yıldırma, dışlama, gözden düşürme*" olarak açıklanmıştır (<https://sozluk.gov.tr/>, 01.01.2023).

TİHEK'in vermiş olduğu bir kararda *işyerinde yıldırma* kavramı, işyerinde bir ya da birden çok kişi tarafından, başka bir kişi ya da kişilere yönelik olarak gerçekleştirilen, belli bir zaman diliminde sistematik olarak devam eden, pasivize etme, yıldırma ya da işten uzaklaştırmak niyetiyle kişilerin kişilik değerlerine, sosyal ilişkilerine, mesleki durumlarına, sağlıklarına zarar veren, kasıtlı ve kötü niyetli olarak yapılan, olumsuz davranışlar ve tutumlar bütünü olarak ifade edilmiştir.²

2. Mobbing Olgusunun Genel Olarak İç Hukukumuzdaki Karşılığı

Mobbing konusu Türkiye'de 2000'li yıllarda ele alınmaya başlanmış olup, 19.03.2011'de Başbakanlıkça (mülga) çıkarılan 2011/2 Nolu *İşyerlerinde Psikolojik Tacizin (Mobbing) Önlenmesi Genelgesi*' ile gündeme gelmiştir. Bu genelge özel sektör ve kamu sektörü olmak üzere çalışma hayatını kapsamaktadır (İşyerinde Psikolojik Taciz (Mobbing) Bilgilendirme Rehberi, 2017: 7). Aile, Çalışma ve Sosyal Hizmetler Bakanlığı tarafından, 2011 yılında oluşturulan ilgili tüm sosyal tarafların yer aldığı Psikolojik Tacizle Mücadele Kurulu ve buna bağlı olarak kurulan Mobbing Teknik Komitesi bu konuda yaptığı çalışmalarla alana önemli katkılar sağlamıştır. Mobbing konusu 2012 yılında Aile, Çalışma ve Sosyal Hizmetler Bakanlığına (mülga Çalışma ve Sosyal Güvenlik Bakanlığı) bağlı Çalışma ve Sosyal Güvenlik Eğitim ve Araştırma Merkezi (ÇASGEM) adına proje çalışması olarak ele alınmıştır. Söz konusu çalışma; 23.05.2012'de '*1. Çalışma Hayatında Psikolojik Taciz/Mobbing Panel ve Çalıştayı*' adıyla gerçekleştirilmiştir. Bundan sonra çeşitli kuruluşlar bu konuda birtakım faaliyetlerde bulunmuştur (Akgün, 2020: 216-217).

İç hukukumuzda 1982 Anayasası'nın 5. maddesinde düzenlenen devletin amaç ve görevleri, 10. maddesinde düzenlenen eşitlik ilkesi, 12. maddesinde belirtilen temel haklar ve hürriyetler, 49. maddesinde düzenlenen devletin çalışanları koruma yükümlülüğü ve 56. maddesinde düzenlenen sağlık hakkı gibi düzenlemeler mobbing yasağına dayanak olarak ileri sürülebilir (Erkal, 2014: 139).

² Türkiye İnsan Hakları ve Eşitlik Kurulu (Kurul) Karar No: 2020/269, Karar Tarihi: 29.12.2020; <https://www.tihkek.gov.tr/kategori/pages/kararlar>, erişim tarihi 10.12.2022. Çalışmada kaynak belirtilmeyen Kurul kararları bu adresten belirtilen tarihte alınmıştır.

5237 sayılı Türk Ceza Kanunu'nda mobbing ayrı bir suç çeşidi olarak düzenlenmemiş olup, unsurlarını oluşturmak kaydıyla görevin kötüye kullanılması, hakaret, nefret ve ayrımcılık ya da eziyet gibi suçlar içerisine girebilmektedir. Mobbing disiplin hükümleri bakımından da tanımlı bir disiplin suçu olarak düzenlenmemiştir, fakat yapılan fiiller kanunda tanımlanan unsurları taşıyorsa disiplin suçları kategorisinde değerlendirilebilir. 6331 sayılı İş Sağlığı ve Güvenliği Kanunu kapsamında çalışanların iş sağlığının ve güvenliğinin korunması mevzuuna dahil edilebilir. Bunun haricinde 4721 sayılı Türk Medeni Kanunu, 6098 sayılı Borçlar Kanunu, 4857 sayılı İş Kanunu gibi çeşitli kanunlarda açıkça düzenlenmese bile mobbing yasağına iç hukukumuzda hukuki temel bulmak mümkündür.

Türk hukukunda mobbing 2012 yılında yürürlüğe giren 6098 sayılı Türk Borçlar Kanunu'nun 'İşçinin kişiliğinin korunması' başlığı altında düzenlenen 417. maddesinde 'psikolojik taciz' ifadesi ile açıkça karşılık bulmaya başlamıştır. Bu maddeye göre "İşveren, hizmet ilişkisinde işçinin kişiliğini korumak ve saygı göstermek ve işyerinde dürüstlük ilkelerine uygun bir düzeni sağlamakla, özellikle işçilerin psikolojik ve cinsel tacize uğramamaları ve bu tür tacizlere uğramış olanların daha fazla zarar görmemeleri için gerekli önlemleri almakla yükümlüdür..."

6098 sayılı Borçlar Kanunu'nda 'psikolojik taciz' ifadesi geçse de Türkiye'de mobbing olgusu kanuni bir tanımlama olarak açık bir şekilde 2016 yılında kabul edilen 6701 sayılı Kanun'da tanımlanmıştır. 6701 sayılı Kanun madde 4/1 (e)'de 'İşyerinde yıldırma' kavramı bu Kanun kapsamına giren ayrımcılık türleri arasında düzenlenmiştir. 6701 sayılı Kanun'da tanımları düzenleyen madde 2/1 (g)'de 'İşyerinde yıldırma' kavramı "Bu Kanunda sayılan ayrımcılık temellerine dayanılarak kişiyi işinden soğutmak, dışlamak, bıktırmak amacıyla kasıtlı olarak yapılan eylemler" olarak tanımlanmıştır.

6701 sayılı Kanun madde 2/1 (j)'de ise taciz kavramı düzenlenmiş olup, taciz kavramı mobbingden farklıdır. Buna göre taciz; "Psikolojik ve cinsel türleri de dâhil olmak üzere bu Kanunda sayılan temellerden birisine dayanılarak, insan onurunun çiğnenmesi amacını taşıyan veya böyle bir sonucu doğuran yıldırıcı, onur kırıcı, aşağılayıcı veya utandırıcı her türlü davranış" olarak tanımlanmıştır. Bir davranışın tek bir sefer yapılması taciz oluşturabilirken, mobbing kapsamına girebilmesi için sistematik bir şekilde yapılması ve belli bir hedefe yönelerek kasten yapılmış olması aranmaktadır.

2016 yılında yayımlanan Türkiye çapında farklı sektörlerde yapılan bir çalışmada, Leymann'ın "en az altı ay boyunca haftada en az bir kere saldırgan davranışlara maruz kalma" kriteri temel alınmış ve % 23 oranında psikolojik taciz tespit edilmiştir (Minibaş-Poussard & İdiğ-Çamuroğlu, 2016: 31). Türkiye'de 2017 yılında 481 yardımcı doçente ve araştırma görevlisine Leymann kriterleri kullanılarak uygulanan anket sonucunda ise psikolojik taciz oranı % 26 olarak saptanmıştır (Seçkin-Çelik & Minibaş-Poussard, 2017: 115).

Leymann ölçütlerine benzer ölçütlerle yapılan bir çalışmada mobbing oranı İsveç'te % 3,5, İngiltere'de % 11 ve İsviçre'de % 7,6 olarak saptanmış olup (Minibaş-Poussard & İdiğ-Çamuroğlu, 2016: 31), mobbing olgusu Avrupa Birliği ülkelerinde çeşitli yaptırımlarla karşılık bulmaktadır. Örneğin Almanya'da mobbing mağdurları erken emekliliğini isteyebilmektedir. Fransa'da mobbing âdi bir suç olarak düzenlenmiştir. İsveç'te İş Güvenliği ve İşçi Sağlığı Kanunu'nda suç olarak tanımlanmıştır (Tınaz, 2006: 15).

B. Mobbingin Özellikleri

Yapılan saldırının mobbing kapsamında değerlendirilebilmesi için, mobbingin ayırt edici özelliklerini taşıması gerekmektedir. Mobbingin varlığının kabul edilmediği hallerde mağdur, saldırıyı gerçekleştirenin tutum ve fiillerine karşı diğer kanuni yollara başvurabilecektir (Hüseyinli & Aslan Atabay, 2017: 603). Mobbing olgusunun varlığını tespit etmek için geliştirilen ve kullanılan birtakım parametreler bulunmaktadır. Bunlar iş ortamı, süre, sıklık, davranış tarzları, birbirini izleyen evrelerde gelişme, taraflar arasında düzeysel eşitsizlik ve zalimce niyet olarak sıralanmaktadır (Tınaz, 2009: 19-21). Bir davranışın mobbing kapsamında değerlendirilebilmesi için işyerinde gerçekleştirilmesi, süreklilik kazanacak bir sıklıkla ve sistemli bir şekilde yapılması, kasten yapılması, işten uzaklaştırma ve pasivize etme amacıyla yapılması, mağdurda bir zarara neden olması gerekmektedir.³

Mobbing olgusu Danıştay kararlarına da konu olmaktadır. Danıştay birtakım kararlarında mobbingi hizmet kusuru olarak değerlendirmiş ve mağdura tazminat ödenmesine karar vermiştir.⁴ Aynı zamanda mobbing kapsamında yapılan hareketler şartlarını taşıyorsa, amaç unsuru bakımından idari işlemin sakatlığına neden olup yetki saptırması kapsamında idari işlemin iptaline neden olabilir.⁵

Anayasa Mahkemesine göre yapılan muamelelerin mobbing kapsamına girebilmesi için içermesi gereken unsurlar şunlardır:⁶

- İşyeriyle ilgili olarak işyerindeki yöneticiler ya da diğer çalışanlar tarafından gerçekleştirilmesi veya bu tür müdahalelere göz yumulması
- Süreklilik gösterecek şekilde tekrarlanması, kasıtlı ve sistemli olması, keyfilik içermesi, dışlama ve yıldırma amacı taşıması
- Mağdurun kişiliğinde, sağlığında ya da mesleki durumunda zarar ortaya çıkaran veya ciddi bir zarar tehlikesi meydana getirecek nitelikte olması gerekir.

6701 sayılı Kanun'a göre bir davranışın mobbing kapsamına girebilmesi için şu unsurları içermesi gerekmektedir:⁷

-Fiiller iş ilişkisi çerçevesinde gerçekleşmeli ve bu Kanun'da sayılan ayrımcılık temellerine dayanmalıdır.

-Fiiller kişiyi dışlamak, işinden soğutmak, bıktırmak amacıyla yapılmalıdır.

- Fiiller kasten yapılmalı ve olayda birden fazla fiil olmalıdır.

Mobbing başvurusunun TİHEK'in görevi kapsamına girebilmesi için mobbing eyleminin, 6701 sayılı Kanun madde 3/1'de ayrımcılık temelleri olarak ifade edilen "*cinsiyet, ırk, renk, dil, din, inanç, mezhep, felsefi ve siyasi görüş, etnik köken, servet, doğum, medeni hâl, sağlık durumu, engellilik ve yaş temellerine dayanılarak yapılması ve ayrımcılık yasağını ihlal ettiği iddiasının yer alması gerekmektedir.*". Bu çerçevede 6701 sayılı Kanun'da ayrımcılık yasağının ihlali konusunda açık uçlu bir yaklaşımın benimsenmediği görülmektedir (Demir, 2021: 127). Ayrımcılık sadece bir yaş ya da ırk gibi bir sebepten kaynaklanabileceği gibi ayrımcılığın birden fazla sebebe dayandığı durumlar da vardır ve bu çoklu ayrımcılığa yol açabilir (Gervais, 2022: 1).

³ Kurul Karar No: 2020/269, Karar Tarihi: 29.12.2020

⁴ Danıştay 8. Dairesi, Esas (E.) 2018/5292, Karar (K.) 2022/2874, 20.04.2022; Danıştay 2. Dairesi, E. 2021/17360, K. 2022/1064, 07.03.2022; <https://karararama.danistay.gov.tr/>, erişim tarihi 12.01.2023; Danıştay 8. Dairesi, E. 2008/10606, K. 2012/1736, 16.04.2012; Legalbank, erişim tarihi 15.01.2023

⁵ Danıştay 12. Dairesi, E. 2011/5197, K. 2013/12977, 27.12.2013; Legalbank, erişim tarihi 15.01.2023

⁶ Anayasa Mahkemesi, Mehmet Bayrakçı, 5/4/2018, Başvuru No: 2014/8715; <https://kararlarbilgibankasi.anayasa.gov.tr/>, erişim tarihi 15.12.2022

⁷ Kurul Karar No: 2022/496, Karar Tarihi: 9.8.2022

TİHEK'e mobbing başvurusunda bulunabilmek için başvuranın 6701 sayılı Kanun'da sayılan bu ayrımcılık temellerinden en az birisine dayanması gerekmektedir. Bunlardan birisine dayanılmıyorsa o zaman TİHEK'e yapılan başvuru "başvurunun kabul edilemezliği" şeklinde sonuçlanacaktır. Bununla birlikte, yapılan eylemler 6098 sayılı Borçlar Kanunu'nun 417. maddesi kapsamında sözleşmeye aykırılık hükümlerine ya da 4857 sayılı İş Kanunu'nun ilgili hükümlerine aykırılık teşkil edebilir (Dalgaldere, 2021: 182). Mobbing mağdurunun ceza hukukuna ve disiplin hukukuna ilişkin hukuki başvuru hakları devam etmektedir.

C. Mobbing Çeşitleri

Literatürde mobbing çeşitleri olarak ifade edilebilecek bir kısım kavramlar kullanılmaktadır. Bunlar dikey mobbing, yatay mobbing ve sanal mobbingdir.

-Dikey Mobbing: Bir üst pozisyonda yer alan yöneticiler tarafından, alt pozisyonda yer alan çalışanlara yönelik olarak gerçekleştirilen mobbing, dikey mobbingin bir çeşidi olarak karşımıza çıkmaktadır (Lokmanoğlu, 2019: 42). Burada yönetici mesleki konumunun getirdiği ayrıcalıklardan yararlanmak suretiyle, sahip olduğu gücü astlarına karşı kötüye kullanmaktadır (Tokat, Cindiloğlu & Kara, 2011: 59).

Görülmesi daha nadir olsa da aşağıdan yukarıya mobbing, dikey mobbingin bir diğer türüdür. Bu mobbing biçiminde otoriteyi tanımama hali söz konusudur. Burada mobbing yöneticiyi sabote etmeye ya da dışlamaya yönelik olarak yapılır. Mobbing olgusu burada yöneticinin verdiği görevin yapılmaması, süresinin uzatılması, yöneticinin aldığı kararların sorgulanması, devamlı hatasının aranması, yönetici hata yaptığında onun üzerine gidilmesi gibi davranışlar şeklinde karşımıza çıkar. Bu durumda taciz eden genellikle tek bir kişi değildir, çoğu zaman bir grup çalışan veya tüm birim çalışanları mobbing failidir (Şimşek, 2014: 4).

- Yatay Mobbing: Mobbingin mutlaka üst ya da ast konumunda bir çalışan tarafından yapılması şart değildir. Eşit statüde olan çalışanlar arasında yapılan mobbinge yatay mobbing denilmektedir (Tokat, Cindiloğlu & Kara, 2011: 60; Yıldız Bağdoğan, 2018: 66-67).

- Sanal Mobbing: Mobbingin günümüzde görülen bir diğer çeşidi sanal mobbing olarak ifade edebilir. Burada mobbing basın yayın organları ve sosyal medya vasıtasıyla yapılan paylaşımlarda kişinin itibarsızlaştırılması, işyerinde ve toplumda dışlanması şeklinde gerçekleşebilir. Yapılan karalamaların daha çok kişiye kısa sürede ulaşabilmesinden dolayı sanal mobbingin etkilerinin daha ağır ve yıkıcı olması muhtemeldir (Akgün, 2020: 217). Sanal mobbing faili, işyerinde çalışan olmak kaydıyla mobbing mağdurunun üstü olabileceği gibi astı ya da kendisiyle eşit düzeyde başka bir çalışan da olabilir.

II. TÜRKİYE İNSAN HAKLARI VE EŞİTLİK KURUMUNUN KURULUŞU, HUKUKİ NİTELİĞİ VE İDARİ TEŞKİLAT İÇİNDEKİ YERİ

A. Türkiye İnsan Hakları ve Eşitlik Kurumunun Kuruluşu ve Yapısı

TİHEK'in kuruluşu 7-9 Ekim 1991 tarihlerinde Paris'te düzenlenen Paris Prensipleri olarak anılan "*İnsan Haklarının Geliştirilmesi ve Korunması için Kurulan Ulusal Kuruluşların Statüsüne İlişkin İlkeler*"e dayanmaktadır. Bu ilkelerde ulusal kurumlara dair uluslararası standartlar belirlenmiştir. Bu ilkelerin tamamı insan haklarının korunup yaygınlaştırılması, aynı zamanda ayrımcılıkla mücadeleyi de önermektedir. Bu öneri Birleşmiş Milletlere ışık tutmuş, Birleşmiş Milletler İnsan Hakları Komisyonunun 1992/54 sayılı ve 03.03.1992 tarihli, Birleşmiş Milletler Genel Kurulu'nun ise 48/134 sayılı ve 20.12.1993 tarihli kararıyla Paris Prensipleri kabul edilmiştir. Paris Prensiplerine göre, insan haklarının korunup geliştirilebilmeleri için kurulacak kurumların en verimli şekilde çalışabilmeleri için birtakım standartlar gerekir.

Bu kurumların hükümetten bağımsız olması, bağımsızlıklarının anayasa ya da kanunla teminat altına alınması, çoğulcu biçimde oluşturulması, bunlara geniş yetkiler verilmesi ve yeterli finansal desteğin sağlanması gerekir (Odyakmaz, Keskin & Deniz, 2016: 727).

Paris Prensipleri uyarınca ilk olarak tüm insan hakları ihlalleri kurumlar tarafından takip edilmelidir, bunu sağlamak için kurumların gerekli personelinin ve altyapısının olması gerekir. Bu kurumlar, insan haklarına uyulması konusunda hükümete ve diğer organlara tavsiyelerde bulunabilmelidir. Bunun için ilgili devlet organlarıyla bu kurumlar arasında resmi veya gayri resmi bazı iletişim kanalları oluşturulmalıdır, bu konuda faaliyet gösteren ulusal ve uluslararası organlarla iletişim halinde olunmalıdır. Bu kurumlar, insan hakları alanında eğitim verip halkı bilgilendirme yetkisine sahip olmalıdır. Aynı zamanda bazı kurumlara yargı fonksiyonuna benzer yetkiler de verilir (Kjærum, 2003: 6-7).

Paris Prensipleri çerçevesinde 21/6/2012 tarihli ve 6332 sayılı mülga Türkiye İnsan Hakları Kurumu Kanunu ile Türkiye İnsan Hakları Kurumu Türkiye'nin idari yapısına dahil edilmiştir. Bu Kanun 6701 sayılı Kanun'un 06.04.2016 tarihinde yürürlüğe girmesiyle mülga edilerek Türkiye İnsan Hakları ve Eşitlik Kurumu ihdas edilmiştir. 6701 sayılı Kanun'un uygulanmasını göstermek üzere bu Kanun'a dayanılarak Türkiye İnsan Hakları ve Eşitlik Kurumu Kanununun Uygulanmasına İlişkin Usul ve Esaslar Hakkında Yönetmelik (Yönetmelik)⁸ çıkarılmıştır.

TİHEK insan haklarının korunması, geliştirilmesi, ayrımcılığın önlenmesi, eşit muamelenin güvenceye alınması maksadıyla faaliyette bulunmak, kötü muamele ve işkenceyle mücadele edip, bu hususta ulusal önleme mekanizması görevini yerine getirmek amacıyla kurulmuştur (6701 sayılı Kanun madde 1).

TİHEK'in iki tane organı bulunmakta olup bunlar, başkanlık ve Kurul. TİHEK'in karar organı Kurul'dur. Cumhurbaşkanının atadığı başkan, ikinci başkan olmak üzere toplam on bir üyeden oluşur. Kurul yetkilerini kullanırken ve görevlerini yerine getirirken bağımsız bir şekilde, kendi sorumluluğu altında yerine getirir. Görev alanına giren konularda bağımsız ve tarafsız olup, hiçbir organ, kişi, merci ya da makamdan emir ve talimat almayıp, bunlardan hiçbirini Kurul'a telkin ve tavsiyede bulunamaz. Mobbing konusunda yapılan müracaatlar Kurul tarafından incelenir ve karara bağlanır. Kurul başkan, ikinci başkan ve dokuz üyeden oluşmaktadır. Üyelerin tamamı cumhurbaşkanı tarafından atanır (6701 sayılı Kanun madde 10).

6701 sayılı Kanun madde 14/5 uyarınca gerek görülmesi durumunda TİHEK'in teklifi ile cumhurbaşkanı kararıyla TİHEK'e bağlı bürolar kurulabilir. Bağımsız bir kurum olmasına rağmen, büro açma yetkisinin TİHEK'in kendisine verilmemesi bazı yazarlar tarafından eleştirilmiştir (Eren, 2016: 138).

TİHEK'in Türkiye'de il ya da ilçe merkezinde açtığı büro bugün itibarıyla bulunmamaktadır. TİHEK'in taşra teşkilatının kurulmamasının ve taşrada görev yapacak uzman personelin olmamasının birtakım olumsuz etkileri vardır. TİHEK'e mobbing konusunda yapılan başvuruların sayıca az olmasında taşra bürosunun bulunmamasının etkisi olabilir. TİHEK'in taşrada bürolarının bulunması, kendisine yapılan başvuruları artıracaktır. Başvuruların bizzat yerinde yapılması, bürolarda görevli personelin ilgili şikayetlere ilişkin ispat vasıtalarını yerinde görmesi, gerektiğinde çalışanların bilgisine ve görgüsüne başvurulmasını kolaylaştırması bakımından TİHEK'in taşrada bürolarının bulunması faydalı olacaktır. Böylelikle mobbing iddiasına ilişkin ispat vasıtalarının ilk elden kolayca toplanması sağlanacaktır.

⁸ Resmi Gazete, 30250/ 24.11.2017

Taşra bürolarının açılması ve buralarda uzman personelin istihdam edilmesi ile Kurul'un vereceği kabul edilmezlik ve ihlal bulunmadığı kararlarının azalacağını, ihlal ve idari yaptırım kararlarının artacağını değerlendirmekteyiz.

B. Türkiye İnsan Hakları ve Eşitlik Kurumunun Hukuki Niteliği ve Türk İdari Teşkilatı İçindeki Yeri

TİHEK, kamu tüzel kişiliğine haiz, 6701 sayılı Kanun'da ve ilgili diğer kanunlarda belirtilen konularda düzenleme ve denetleme yetkisi bulunan, idari ve mali özerkliğe sahip, özerk bütçeli bir kamu kurumudur (6701 sayılı Kanun madde 8). TİHEK, kendi başına idari kararlar alabilme ve almış olduğu kararları uygulayabilme yetkisine haizdir. Kamu tüzel kişiliğine haiz bir kurum olduğu için TİHEK üzerinde hiyerarşik bir denetimin bulunmaması temel özelliği olmakla birlikte, tamamen denetimsiz bir kurum değildir (Dinçkol, 2021: 193-194). TİHEK üzerinde merkezi idarenin ilgili kanunlarda belirtilen konularda, bir nevi idari vesayet denetimi olarak adlandırılabilir denetim yetkisi mevcuttur.

Mülga 6332 sayılı Kanun'un 3. maddesinde Türkiye İnsan Hakları Kurumu başbakanlıkla ilişkili bir kurum olarak düzenlenmişken, TİHEK 6701 sayılı Kanun kapsamında cumhurbaşkanı tarafından belirlenecek bakanlıkla ilişkili bir kurum olarak düzenlenmiştir. Buna göre 2018/1 sayılı Cumhurbaşkanlığı Genelgesi'nin Ek-1 listesinde TİHEK, Adalet Bakanlığı ile ilişkilendirilmiştir.⁹

İyi yönetim ilkesinin gerçekleştirilmesi amacıyla idari teşkilat içerisinde yerini almış olan TİHEK, ayrımcılık yasağı, eşitlik ilkesi ve insan hakları kapsamında çeşitli fonksiyonları yerine getirmekle birlikte aynı zamanda idarenin yargı dışı denetim yollarından birisini gerçekleştiren bir organdır (Cin Karagöz, 2016: 25).

TİHEK düzenleyici ve denetleyici bir kurum olarak temel hakların ve özgürlüklerin korunmasını amaçlamakla birlikte, bu çerçevede idari işlem tesis edebilme yetkisine sahiptir (Dinçkol, 2021: 194; Kalabalık, 2017: 344-345). Bununla birlikte doktrinde TİHEK'in hizmet bakımından ya da yer bakımından yerinden yönetim organı olmadığı, düzenleyici ve denetleyici kurumların özelliklerini de tam olarak taşımadığı, kendine özgü/atipik yapısı olduğu yönünde bir görüş bulunmaktadır (Eren, 2016: 84).

Düzenleyici ve denetleyici kurumlar, 'bağımsız idari otorite' olarak da adlandırılmaktadır (Gözler & Kaplan, 2022: 219). Açılan bir iptal davasında Anayasa Mahkemesi de mülga 6332 sayılı Kanun döneminde faaliyet gösteren Türkiye İnsan Hakları Kurumunun niteliğini açıklarken, 'bağımsız idari otorite' terimini kullanmayı tercih etmiş ve şu açıklamalarda bulunmuştur:¹⁰

"Kanun'un 3. maddesinde, İnsan Hakları Kurumunun kamu tüzel kişiliğini haiz, idari ve mali özerkliğe sahip, özel bütçeli ve Başbakanlıkla ilişkili olduğu belirtilmek suretiyle, Kurumun kendisine verilen görevleri bağımsız bir şekilde yerine getirmesinin amaçlandığı anlaşılmaktadır. Türk idari teşkilatı içinde yer alan ilişkili kuruluşlar, kamudaki bazı alanları düzenlemek ve korumak amacıyla kurulan, kamu tüzel kişiliğine sahip, kararları hiyerarşik açıdan denetime tabi olmayan, üyeleri bağımsız, yönetimleri idari ve mali açıdan özerk olan kuruluşlardır. Bu kuruluşların Ülkemiz için tipik örneği bağımsız idari otoritelerdir."

Belirtmek gerekir ki mobbingin önlenmesi, bu konuda gerekli tedbirlerin alınması yalnızca TİHEK'in sorumluluğunda değildir.

⁹ Resmi Gazete, 30479/15.07.2018

¹⁰ Anayasa Mahkemesi, 17.07.2013, E. 2012/98, K. 2013/92; <https://normkararlarbilgibankasi.anayasa.gov.tr/>, erişim tarihi 12.01.2023

Özel hukuk ve kamu hukuku alanında faaliyet gösteren çeşitli kurum ve kuruluşlar, işverenin sorumluluğu ve idarenin sorumluluğu çerçevesinde, mobbingin önlenmesi ve ortadan kaldırılması hususunda gerekli faaliyetleri yerine getirmekle yükümlüdürler.

III. TÜRKİYE İNSAN HAKLARI VE EŞİTLİK KURUMUNUN MOBBİNG KONUSUNDAKİ GÖREV VE YETKİLERİ

TİHEK'in mobbing konusundaki görev ve yetkileri önleyici nitelikteki görev ve yetkiler ile mobbing şikayeti üzerine işletilecek görev ve yetkiler olarak iki kısma ayrılabilir.

A. Türkiye İnsan Hakları ve Eşitlik Kurumunun Mobbingin Önlenmesi Konusunda Yaptığı Faaliyetler

TİHEK'in görev ve yetkileri 6701 sayılı Kanun'un 9. maddesinde düzenlenmiştir. Buna göre genel olarak ifade etmek gerekirse TİHEK'in insan haklarının korunması, ayrımcılığın önlenmesi, bu konudaki ihlallerin giderilmesi, duyarlılığın artırılması maksadıyla gerekli çalışmalar yapmak, kamu kurum ve kuruluşlarıyla, yükseköğretim kurumları ile eşgüdümlü çalışmalar yapmak, görev alanıyla ilgili mevzuat çalışmalarına görüş ve öneri sunmak, insan hakları ve ayrımcılık yasağı ihlalleri konusunda resen inceleme yapmak, kendisine başvuranları süreçten haberdar edip, diğer hukuki süreçler hakkında yol göstermek, işkence ve kötü muameleyle mücadele edip bu konuda çalışmalar yapmak, bu alandaki uluslararası gelişmeleri izlemek, diğer kurumların ayrımcılığın önlenmesi konusundaki faaliyetlerini desteklemek, Türkiye'nin taraf olduğu uluslararası insan hakları sözleşmelerinin uygulanması hususunda bir takım görevleri yapmak ve kanunlarda belirtilen diğer görevleri yerine getirmek gibi çeşitli görevleri bulunmaktadır.

Ayrımcılık yasağının ihlali durumunda konuya ilişkin yetkisi ve görevi bulunan kurum ve kuruluşlar, ihlalin sona erdirilip sonuçlarının ortadan kaldırılması, tekrarının önlenmesi, idari ve adli yollardan takibinin yapılması amacıyla gerekli tedbirleri almakla yükümlüdürler (6701 sayılı Kanun madde 3/3). Ayrımcılık yasağıyla ilgili hususlarda sorunları, çözüm önerilerini tartışmak ve bu konularda görüş ve bilgi alışverişinde bulunmak için kamu kurum ve kuruluşları, sosyal ve mesleki kuruluşlar, sivil toplum kuruluşları, yükseköğretim kurumları, sendikalar, araştırmacılar, basın ve yayın kuruluşları, ilgili diğer kurum ve kuruluşlar, kişilerin katılımıyla istişare komisyonu oluşturup, istişare toplantısı düzenleyebilirler (6701 sayılı Kanun madde 22).

Bu kapsamda mobbingin önlenmesi konusunda TİHEK'in çeşitli kurum ve kuruluşlarla iş birliği içerisinde çalıştığı, birtakım faaliyetlerde bulunduğu görülmektedir. Mobbing bilincinin oluşması, kişilerin kendilerini mobbing uygulayan kişilere karşı koruması noktasında kurumların yapmış olduğu bu faaliyetler mobbing farkındalığının yükseltilmesi adına isabetli uygulamalardır. Kişilere hukuki haklarının ve başvuru yollarının tanıtılması ile bu tür vakaların sineye çekilme oranı azalacaktır.

TİHEK, ayrımcılıkla mücadele alanında kamusal bilinci ve kamuoyu farkındalığını artırmak üzere Türkiye çapında 2022 Mart ayında online olarak '*Kamu Kurumlarında Mobbing Farkındalığı Anketi*' düzenlemiştir. Zaman zaman mobbing eğitimleri verilmektedir. 04-10 Şubat '*Mobbing Farkındalığı Haftası*' kapsamında mobbinge mücadele için çeşitli etkinlikler yapılmaktadır (<https://www.tihkek.gov.tr/kamu-kurumlarında-mobbing-farkındalığı-hakkında-onemli-duyuru/>, 12.12.2022). Bununla birlikte aşağıda belirtileceği üzere TİHEK'e mobbing konusunda yapılan başvuruların sayısına bakıldığında, yapılan bu faaliyetlerin artırılması gerektiğini değerlendirmekteyiz.

B. Türkiye İnsan Hakları ve Eşitlik Kurumunun Mobbing Şikayeti Üzerinde Yaptığı Faaliyetler

1. Mobbinge Uğrayanların Türkiye İnsan Hakları ve Eşitlik Kurumuna Başvuru Hakkı

TİHEK'e ayrımcılık yasağının ihlali kapsamında hem gerçek kişiler hem de tüzel kişiler başvuru hakkına sahipken, mobbing konusunda başvuru yapabilecek kişiler işin doğası gereği sadece gerçek kişilerdir. Bir diğer deyişle mobbing mağduru sadece insanlar olabilir. Bu kişinin, bir işyerinde çalışan statüsünü taşıması gerekir. İşveren ile kendisi arasındaki ilişkinin hukuki niteliği önemli değildir.

6701 sayılı Kanun vatandaşlık şartı öngörmediği için, işyerinde çalışan sıfatını taşıyan yabancıların da karşılıklılık esası gözetilmeden şikayet başvurusunda bulunabileceği söylenebilir. Mobbing ihlalini yapan gerçek kişiler ya da tüzel kişilik aleyhine TİHEK'e başvuru yapılabilir. Mobbinge göz yuman kurum da şikayetin muhatabı olabilir (Erkal, 2014: 196).

Bu kapsamda mobbing sadece işveren tarafından işlenebilen bir olgu değildir. İşyerinde çalışan herhangi bir kişi tarafından da işlenebilir. Bununla birlikte TİHEK'e yapılan mobbing temeline dayanan ayrımcılık yasağı ihlallerinde tüzel kişilikler de şikayet edilen konumunda olabilir. Kamu kurum ve kuruluşları aleyhine idari para cezasına hükmedilirse, ilgili kamu görevlisine rücu edilebileceği düzenlenmiştir (6701 sayılı Kanun madde 25).

Başvuru yapılmadan önce başvuran ihlali yapan ilgiliye ihlalin ortadan kaldırılması için talepte bulunmalıdır. Otuz gün içinde cevap verilmemesi ya da başvurunun reddedilmesi durumunda TİHEK'e başvuru yapılabilir. Fakat "*telaşisi güç veya imkânsız zararların doğması ihtimali bulunan hâllerde*" bu şart aranmaksızın başvurular kabul edilebilir. Başvurular illerde valiliklere ilçede ise kaymakamlıklara yapılabilir. Başvuru dilekçeleri Kuruma elden verilebileceği gibi Kurumun sitesinde mevcut elektronik başvuru, e-devlet başvurusu, faks veya posta yoluyla da gönderilebilir. Kuruma başvurularda ücret alınmamaktadır (6701 sayılı Kanun madde 17). Faks ve maille yapılan başvurularda ıslak imzalı başvuru evraklarının on beş gün içerisinde Kuruma ulaştırılması gerekmekte olup aksi halde Kurul tarafından incelenemezlik kararı verilecektir (Erkal, 2014: 197).

İspat yükü konusunda ayrımcılık yasağının ihlali iddiasıyla TİHEK'e yapılan başvurularda, başvuranın iddiasının gerçekliği hususunda karine oluşturan olguların ve kuvvetli emarelerin varlığını ortaya koyması halinde, karşı tarafın eşit muamele ilkesini ve ayrımcılık yasağını ihlal etmediğini ispat etmesi gerekmektedir. Bu durumda mobbingin yapıldığına ilişkin karine oluşturan olguların ve kuvvetli emarelerin varlığı durumunda, aksini ispat külfeti karşı tarafa yüklenmiş olacaktır (6701 sayılı Kanun madde 21). Anayasa Mahkemesi TİHEK'e başvuran kişinin ispat külfeti altına sokulmasının Anayasa'ya aykırılık teşkil ettiği yönündeki iddiayı, bu hususun kanun koyucunun takdirinde olduğunu ifade ederek reddetmiştir.¹¹

Burada ifade edilen '*kuvvetli emareler ile karine oluşturan olgular*' ifadesinde emare kavramı, ispatlanması gereken ana vakıa hakkında dolaylı çıkarım yapılmasına imkan tanıyan vakiaları ifade eder. Buradaki ifade ile işaret edilen fiili karineler ise varlığı bilinen bir olgudan, varlığı bilinmeyen olgular bakımından yapılan çıkarımlara denilmektedir. Başka bir deyişle ayrımcılık yasağına aykırı davranıldığını gösteren karinelerin açıklanması veya emarelerin ispatlanması ile genel yaşam tecrübelerine göre ayrımcılığın kuvvetle muhtemel gerçekleştiği sonucuna ulaşılmaktadır.

¹¹ Anayasa Mahkemesi, 15.11.2017, E. 2016/132, K. 2017/154; <https://normkararlarbilgibankasi.anayasa.gov.tr/>, erişim tarihi 12.01.2023

Başvuranın fiili karineler ve emareler yardımıyla somut olayın genel görünümünü ve bunun hayatın olağan akışında bulunan tipikliğine uygunluğunu ispatlaması yeterli görülmektedir. İddialarını bu boyutta ispatlaması ile başvuran ispat külfetini yerine getirmiş olacaktır (Uçar & Türe, 2021: 985).

Bununla birlikte 6701 sayılı Kanun'un hiçbir maddesinin başvurana ispat külfeti yüklenmediği, idari bir kurum olması hasebiyle ve 6701 sayılı Kanun madde 9/1-g'de belirtilen "*Ayrımcılık yasağı ihlallerini resen veya başvuru üzerine incelemek, araştırmak, karara bağlamak ve sonuçlarını takip etmek*" ifadesiyle TİHEK'e bu konuda resen araştırma yükümlülüğünün getirildiği, doktrinde ileri sürülen görüşler arasındadır (Uçar & Türe, 2021: 1013).

TİHEK kendisine yapılan mobbing iddiasını ayrımcılık yasağı çerçevesinde incelemektedir. Ayrımcılık kendini kolayca ve açıkça tespit edilebilecek şekilde göstermediğinden kişinin, ayrımcılık yasağının ihlal edildiğini kanıtlanması oldukça zordur. AİHM bu konuda '*makul şüphe bırakmayacak*' bir delil standardı kabul etmiştir. Mahkemeye göre ispatlama yeterince açık, birbiriyle uyumlu ve güçlü çıkarsamalardan veya yeterince çürütülememiş maddi olgulardan oluşabilir. AİHM, başvuran kişinin farklı bir muameleye maruz kaldığının en azından '*kanıt başlangıcı*' olarak adlandırılabilir bazı kanıtlarla ortaya konulması durumunda, haklı olup olmadığının veya bu farklı muamelenin yapıp yapılmadığının ispatlanması hususunun karşı tarafa ait olacağını belirtmektedir.¹²

Başkan ve başkanın görevlendireceği uzman personel TİHEK'e verilen araştırma, inceleme, ziyaret ve rapor hazırlama görevleriyle diğer görevler, uzman yardımcıları, insan hakları ve eşitlik uzmanları ve başkanın görevlendirdiği diğer personel tarafından yerine getirilmektedir (6701 sayılı Kanun madde 19). Uzmanların ve uzman yardımcılarının başkanın yetkilendirmesi üzerine ihlal iddiası incelemelerinde bulunabilmeleri, araştırma ve inceleme yetkilerini yetkilendirme ile kullanabilmeleri eleştirilebilir bir husustur. Zira kimi zaman işin özelliği gereği, acilen müdahale edilmesi gerekebilir (Cin Karagöz, 2016: 30).

Yayımlanmış olan 2018 yılı TİHEK raporuna göre TİHEK'e ayrımcılıkla ilgili olarak esastan inceleme başlatılan otuz yedi başvurunun önemli bir bölümünü iş yerinde yıldırma, bir diğer deyişle mobbing oluşturmaktadır. İncelenen başvurular, konuyla ilgili belgelerin ve bilgilerin TİHEK'e iletilmesi ve iddiaların cevaplandırılması maksadıyla ilgili kuruluşlara ve kişilere gönderilmiş, gerek görülmesi halinde yerinde inceleme yapılarak tanık dinlenmiştir (TİHEK Ayrımcılıkla Mücadele 2018 Yılı Raporu, 2019: 30).

2. Türkiye İnsan Hakları ve Eşitlik Kurulunun Mobbing Başvurusu Üzerine Verebileceği Kararlar

6701 sayılı Kanun madde 11/1-b'de Kurul'un görev ve yetkileri arasında; "*Ayrımcılık yasağı ihlallerine ilişkin başvurular ile insan hakları veya ayrımcılık yasağı ihlallerine ilişkin resen yapılan incelemeleri karara bağlamak, bu başvuru ve incelemelere ilişkin gerekli hâllerde uzlaşma sürecini sonuçlandırmak, ayrımcılık yasağı ihlallerine ilişkin bu Kanunda öngörülen idari yaptırımlara karar vermek*" düzenlenmiştir. Bu noktada TİHEK'in karar organı olan Kurul, mobbing başvurusunu incelemeye ve bu konuda karar vermeye yetkili organdır.

TİHEK tarafından araştırma ve inceleme yapılan ve ileri derecede mali uzmanlık bilgisi veya teknik bilgi gerektiren konularla ilgili olarak, Kurul ya da Başkan tarafından, ücreti Kurum bütçesinden ödenmek üzere bilirkişi görevlendirilmesi mümkündür. Araştırma ve inceleme konusuyla ilgili olarak gerek görülmesi durumunda Kurul, araştırma ve inceleme yapmaya yetkili Kurum personeli, tanık ya da ilgili kişileri dinleyebilir (6701 sayılı Kanun madde 20).

¹² Kurul Karar No: 2020/267, Karar Tarihi: 29.12.2020

TİHEK'e yapılan mobbing başvuruları sonucunda Kurul'un verebileceği kararlar şu şekilde incelenebilir:

(a) İncelenemezlik Kararı

Yönetmeliğin 66. maddesi uyarınca;

"Kurum ön inceleme aşamasında; Kurumun görev alanına girmeyen yasama ve yargı yetkilerinin kullanılmasına ilişkin işlemler ile Hâkimler ve Savcılar Kurulu kararları ve Anayasanın yargı denetimi dışında bıraktığı işlemlere yönelik olan, Kurumda incelenmekte ve araştırılmakta olan bir başvuruyla sebepleri, konusu ve tarafları aynı olan, Kurum tarafından daha önce sonuçlandırılan bir başvuruyla sebepleri, konusu ve tarafları aynı olan, yargı organlarında görülmekte olan veya yargı organlarıncaya karara bağlanmış uyuşmazlıklara ilişkin olan, belli bir konuyu içermeyen, Kanuna göre başvuruda bulunması gereken bilgiler yer almayan, ayrımcılık yasağı ihlalden zarar görmeyen başvurulara ilişkin incelenemezlik kararı verir."

Mobbing başvurusunun bu sayılanlardan birisinin kapsamında kalması durumunda yapılan başvuru hakkında Kurul tarafından incelenemezlik kararı verilir.

(b) Tarafların Uzlaşmaya Daveti

6701 sayılı Kanun aynı zamanda uzlaşma kurumuna yer vermiştir. Buna göre başvuru ve incelemelerde gerektiğinde uzlaşma sürecini sonuçlandırmak TİHEK'in karar organı olan Kurul'un görev ve yetkileri arasında belirtilmiştir (6701 sayılı Kanun madde 11). Yargı dışı çözüm yöntemlerinden birisi olan uzlaştırma, taraflardan bağımsız ve objektif nitelikte bir üçüncü kişi tarafından çözüm önerisinin sunulmasını, bunun taraflarla birlikte müzakere edilmesini ve sunulan öneriler üzerinden anlaşmaya varılmasını hedefleyen bir çözüm yöntemidir (Çağlayan, 2015: 151).

TİHEK'e başvuru yapıldıktan sonra ayrımcılık yasağını ihlal ettiği iddia edilen kişiye bu iddia tebliğ edilir ve on beş günlük cevap süresi verilir. Bu süre geçtikten sonra başvurana, bu cevaplara karşı cevap sunma imkânı tanınır. Talep etmeleri durumunda taraflara Kurul önünde ayrı ayrı sözlü beyanda bulunma hakkı tanınabilir. Bu madde uyarınca resen ya da talep üzerine tarafların uzlaşmaya davet edilebileceği belirtilmiştir. Buna göre uzlaşmanın en geç bir ay içerisinde sonuçlandırılması kararlaştırılmış olup, uzlaşma ayrımcılık teşkil eden uygulamaya son verilmesi ya da mağdur bakımından bu sonucu gerçekleştirecek çözümleri içerebilir. Diğer yandan mağdura belli bir tazminatın ödenmesine de karar verilebilir. Uzlaşma müzakereleri sırasında alınan açıklamalar ya da beyanlar, yapılan tespitler herhangi bir kovuşturmada, soruşturmada ve davada delil olarak kullanılamaz. Uzlaşmayla sonuçlandırılmayan incelemeler ve başvurular hakkında düzenlenen rapora ilişkin müzakkere, Kurul'a yirmi gün içinde sunulur. Kurul, ayrımcılık yasağı ya da insan hakları ihlali yapıp yapılmadığı hususunda karar verir. Kararın üç ay içerisinde verilmesi gerekir. Gerek görülmesi durumunda başkan bu süreyi bir kereye mahsus olarak üç ay daha uzatabilir. Kurul, konusu suç kapsamına giren ayrımcılık yasağı ya da insan hakları ihlallerini tespit etmesi durumunda, suç duyurusunda bulunur (6701 sayılı Kanun madde 18). Kurul'un karar verme süresi yargı organlarının davayı neticelendirme sürelerine göre oldukça makul tutulmuştur (Demir, 2021: 115).

6701 sayılı Kanun'da mobbing konusunda ortaya çıkan uyuşmazlıkların daha kısa yoldan çözümleme fırsatının sunulması olumlu bir düzenlemedir. Nitekim kişiler arasındaki uyuşmazlıklar, uzlaştırmacının uyuşmazlığa müdahalesi ile daha kolay çözümlenebilmektedir. Böylelikle mobbing konusunda ortaya çıkan uyuşmazlığın yargı yoluna gidilmeden çözümlenmesi gündeme gelmektedir.

Uygulamada ayrımcılık yasağına aykırılık başvuruları kapsamında TİHEK'e başvuru yapıldıktan sonra, karşı tarafın şikayet konusu mağduriyetin giderilmesi için harekete geçtiği, ihlal teşkil eden durumu giderdiği, bu nedenle başvurunun uzlaşma ile sonuçlandığı durumlara sıklıkla rastlanmaktadır.¹³

(c) Kurul'un Gerekçeli Kabul Edilmezlik Kararı, Gönderme Kararı, Ret Kararı ve Karar Verilmesine Yer Olmadığı Kararı

TİHEK, mobbing temelli ayrımcılık yasağının ihlali gerekçesiyle kendisine yapılan müracaatı incelemeye başlar. Yönetmeliğin 67. maddesinde '*Gerekçeli kabul edilmezlik kararı*' düzenlenmiştir. Gerekçeli kabul edilmezlik kararı ön inceleme aşamasından geçen fakat ön inceleme koşullarını taşımadığı sonradan anlaşılan başvurular bakımından verilebileceği gibi aynı zamanda ön koşulların sağlanıp sağlanmadığı ancak esas incelemesine girilerek anlaşılabilir durumlarda, başvurunun ilgili koşulları sağlamadığının esas incelemesi ile tespiti halinde de verilebilir.

TİHEK'e başvurmadan önce mobbing mağduru olan, ilgili kanuna aykırılığın ortadan kaldırılması için ihlali yapan muhataba başvurusu gerekmektedir. Bu başvuru yapılmadan Kurul'a başvuru yapılırsa Kurul başvurunun ilgili tarafa gönderilmesine karar verir. Gönderme kararı başvurana tebliğ edilir. İlgili tarafa başvurunun gönderilme tarihi Kuruma başvuru tarihi olarak kabul edilir. Kendisine tebliğ yapılan ilgilinin on beş gün içinde cevap verme hakkı vardır (Yönetmelik madde 49/2).

Kurul tarafından yapılan araştırma ve inceleme neticesinde başvurunun yerinde olmadığı sonucuna varılması durumunda ret kararı verilir. Yapılan mobbing başvurusunda başvuru konusunu vazgeçmesi, başvuru konusunun ölümü, inceleme ve araştırma devam ederken başvuru konusunda dava açılması hâlinde, karar verilmesine yer olmadığına dair karar verilir (Yönetmelik madde 72 ve 73).

Kurul'un ret kararı vermesi durumunda, ihlalin olmadığı yönündeki bu karar bir idari işlem olduğu için 2577 sayılı İdari Yargılama Usulü Kanunu uyarınca, başvuru bu karara karşı tebliğden itibaren altmış gün içerisinde Ankara idare mahkemesinde iptal davası açabilir. İdare mahkemesi verilen bu kararın iptaline karar verebileceği gibi açılan davanın reddine de karar verebilir. İlgili kişinin Kurul kararına karşı iptal davası açmaması durumunda verilen karar kesinleşecektir. Böylelikle dava süresi geçtiği için bu süreden sonra açılan iptal davası, süre aşımını nedeniyle reddedilecektir.

TİHEK'e mobbing şikayetiyle yapılan başvuru dava açma süresini durdurmaktadır. Kurul kararının kesinleşmesi ile dava açma süresi kaldığı yerden devam eder. Başvurucunun öteki hukuki başvuru yolları saklı bulunmakta olup, başvuru gerekli şartların sağlanması kaydıyla tazminat talep etme hakkını kullanabileceği gibi başvuru savcılığı ve disiplin hukuku bakımından şikâyetle bulunma hakları devam etmektedir.

(d) Kurul'un İhlal ve İdari Yaptırım Uygulanması Kararları

Yapılan inceleme ve araştırma neticesinde başvurunun yerinde olduğu kanaatine ulaşılması durumunda ihlal kararı verilir. İhlalin konusu suç teşkil ediyorsa cumhuriyet savcılığına ihbarda bulunulur (Yönetmelik madde 69). İhlal kararıyla birlikte Kurul, 6701 sayılı Kanun'un 25. maddesine belirtilen idari yaptırımlardan birisinin uygulanmasına karar vermektedir.

¹³ Örneğin Kurul Karar No: 2022/586, Karar Tarihi:1.9.2022; Karar No: 2020 /1, Karar Tarihi: 07.01.2020; Karar No:2021/277, Karar Tarihi: 10.11.2021

6701 sayılı Kanun'un 25. maddesine göre:

"(1) Ayrımcılık yasağının ihlali hâlinde, bu ihlalin etki ve sonuçlarının ağırlığı, failin ekonomik durumu ve çoklu ayrımcılığın ağırlaştırıcı etkisi dikkate alınarak ihlalden sorumlu olan kamu kurum ve kuruluşları, kamu kurumu niteliğindeki meslek kuruluşları, gerçek kişiler ve özel hukuk tüzel kişileri hakkında bin Türk lirasından on beş bin Türk lirasına kadar idari para cezası uygulanır.

(2) Birinci fıkrada belirtilen idari para cezasının kamu kurum ve kuruluşları ile kamu kurumu niteliğindeki meslek kuruluşları hakkında uygulanması hâlinde, ödenen idari para cezası, cezaya esas ayrımcı uygulamaya kusuruyla sebebiyet veren kamu kurum ve kuruluşlarında görev yapan memurlar ve diğer kamu görevlileri ile kamu kurumu niteliğindeki meslek kuruluşlarında görev yapanlara rücu edilir.

(3) 19 uncu maddede öngörülen yükümlülüklerle, uyarıya rağmen haklı bir neden olmaksızın belirtilen sürede uymayan birinci fıkra kapsamındaki kişi ve kuruluşlar hakkında beş yüz Türk lirasından iki bin Türk lirasına kadar idari para cezası uygulanır. Bu fıkrada düzenlenen idari para cezaları hakkında da ikinci fıkra hükmü uygulanır.

(4) Kurul, verdiği idari para cezasını bir defaya mahsus olmak üzere uyarı cezasına dönüştürebilir. Hakkında uyarı cezası verilen kişi veya kurumun ayrımcı fiilinin tekrarı hâlinde alacağı ceza yüzde elli oranında artırılır. Bu artış ceza üst sınırını aşamaz.

(5) Bu Kanuna göre verilen idari para cezaları tebliğinden itibaren bir ay içinde ödenir.

(6) Bu Kanunda hüküm bulunmayan hâllerde idari yaptırımlara ilişkin olarak 30/3/2005 tarihli ve 5326 sayılı Kabahatler Kanunu hükümleri uygulanır."

Bu düzenlemede ayrımcılık yasağı kapsamında ihlalden sorumlu olan kişiler hakkında idari para cezası uygulanması öngörülmüştür. Ayrımcılık yasağının ihlali tespit edildiği zaman idarenin ceza verip vermemek konusunda takdir yetkisi bulunmamaktadır. Bir defaya mahsus olarak idari para cezasının uyarı cezasına dönüştürülebileceği düzenlenmiştir. Fiilin tekrarı durumunda verilen cezanın üst sınır aşmamak kaydıyla yüzde elli oranında artırılması öngörülmüştür. İdari para cezaları, bunun tebliğinden itibaren bir ay içerisinde ödenmelidir. 6701 sayılı Kanunda hüküm bulunmayan durumlarda 5326 sayılı Kabahatler Kanunu'ndaki hükümler uygulanacaktır.

Mobbing başvurusu üzerine Kurul'un vermiş olduğu iki adet ihlal kararında, her iki kararda da belediyede çalışan hamile kadın çalışanların, cinsiyet temelli ayrımcılık nedeniyle işyerinde yıldırma sonucunda iş akitlerinin feshedilmesi sonucunda, muhatap belediyelere idari para cezası uygulanmasına karar verilmiştir.¹⁴

Ayrımcılık yasağının ihlali durumunda TİHEK'in gerçek kişilere ve özel hukuk kişilerine yaptırım uygulama yetkisinin yanı sıra kamu tüzel kişiliğine haiz kurum ve kuruluşlara da idari yaptırım uygulama yetkisinin olması alışılmamış bir durum olarak değerlendirilebilir. İdari para cezasının, kamu kurum ve kuruluşları aleyhine uygulanması durumunda, bu konuda sorumlu olan memurlara ve kamu görevlilerine rücu edilebilir (Uçar & Türe, 2021: 970-980).

Bu maddede düzenlenen idari yaptırımların idari para cezası ve uyarı cezası olduğu görülmektedir. İdari para cezaları her yıl yeniden değerlendirilme oranlarına göre güncellenmektedir. 2023 yılı itibarıyla uygulanabilecek idari para cezası sınırı 5.958,00 Türk lirasından 89.571,00 Türk lirasına kadardır (<https://www.tih.gov.tr/2023-yili-idari-para-cezaları>, 12.01.2023). Düzenlenen miktarlar kanımızca ölçülülük ilkesine uygundur. Caydırıcılık bakımından öngörülen cezalar yerinde görünmektedir.

¹⁴ Kurul, Karar No: 2020/267, Karar Tarihi: 29.12.2020; Kurul Karar No: 2021/230, Karar Tarihi: 14.09.2021

Kurul'un bir kısım kararlarında verilen idari para cezalarına karşı 5326 sayılı Kabahatler Kanunu uyarınca sulh ceza mahkemesine itiraz edilebileceği belirtilmiştir.¹⁵ Bu başvuru yolunu adil yargılanma hakkı bağlamında yerinde bir uygulama olarak değerlendiren görüşler bulursa (Dinçkol, 2021, 214) da kanımızca TİHEK'in vermiş olduğu kararlara karşı idari yargıda dava açılması, konunun idari yargı alanına girmesi ve uzmanlık istemesi nedeniyle daha yerinde bir uygulamadır. Kurul son zamanlarda idari para cezaları idari işlem niteliği taşıdığı için Kurul kararının iptali için kararın kendisine tebliğinden itibaren altmış gün içerisinde Ankara idare mahkemesinde iptal davası açabileceği yönünde kararlar vermektedir.¹⁶

Mobbing halinde verilebilecek diğer ceza ise uyarı cezasıdır. Uyarı cezasının verilmesi halinde de bu ceza bir idari işlem niteliğinde olduğu için buna karşı idare mahkemesinde 2577 sayılı İdari Yargılama Usulü Kanunu'nda belirtilmiş olan altmış günlük iptal davası süresi içerisinde dava açılabilir. 2577 sayılı Kanun'un 32. maddesi uyarınca yetkili idare mahkemesi idari işlemin yapıldığı yerdeki idare mahkemesi, yani Ankara İdare Mahkemesidir (Dinçkol, 2021: 212).¹⁷ TİHEK tarafından verilen kararlar idari işlem niteliği taşıdığından kanımızca para cezası, uyarı cezası ayırımı yapmaksızın verilen kararlara karşı yargısal başvuru yolu idare mahkemesi olarak belirtilmelidir.

IV. TÜRKİYE İNSAN HAKLARI VE EŞİTLİK KURULUNUNUN MOBBİNG KONUSUNDA VERMİŞ OLDUĞU KARARLARIN HUKUKİ ETKİSİ VE YAPTIRIM GÜCÜ

TİHEK'e mobbing konusunda yapılan başvuru yolu ihtiyari bir idari başvuru yolu olup, ilgililerin bu yolu kullanması zorunlu değildir. TİHEK'in vermiş olduğu kararlar idari karar niteliğindedir. Bu kararlara karşı başka bir idari merciye başvurma imkanı yoktur. Bunun iptali için idare mahkemesine gidilebilir. Yargı yoluna başvurulmaması durumunda Kurul'un kararı kesinleşir.

TİHEK ayrımcılık yasağının ihlali konusunda bağlayıcı nitelikte karar alma yetkisiyle karşımıza çıkan bir kamu kurumudur. Ayrımcılık yasağının ihlali konusunda idari yaptırım uygulama yetkisine sahip olmasıyla TİHEK, bu alanda faaliyet gösteren Kamu Görevlileri Etik Kurulu ve Kamu Denetçiliği Kurumu gibi kurumlardan ayrılmaktadır. TİHEK'e idari yaptırım uygulama yetkisi yalnızca ayrımcılık yasağının ihlali halinde verilmiştir (Dinçkol, 2021: 213).

Kurul, insan hakları ve ayrımcılık yasağı ihlalleri hususunda resen inceleme yapma yetkisine sahiptir, fakat uygulamada mobbing vakalarında Kurul'un şikayet üzerine inceleme başlattığı görülmektedir. TİHEK'in bu yetkisini daha aktif bir şekilde kullanması gerekmektedir. TİHEK'in resen araştırma yetkisini incelemiş olduğu başvurularda etkin bir şekilde kullanmaması kanımızca TİHEK'in mobbing konusundaki etkinliğini azaltan bir etkidir.

Kurul'un ayrımcılık yasağının ihlali konusunda yapmış olduğu değerlendirmeler kadar, ihlalin tespit edilmesi üzerine hangi idari yaptırımın, ne ölçüde uygulanacağı da önem arz etmektedir. Diğer bir ifade ile uygulanacak idari yaptırım ile yasaklı davranışlar arasında ölçülülüğün sağlanması gerekir.

¹⁵ Kurul Karar No: 2020/182, Karar Tarihi: 25.08.2020; Kurul Karar No: 2020/267, Karar Tarihi: 29.12.2020

¹⁶ Kurul Karar No: 2022/658, Karar tarihi: 22.9.2022; Karar No: 20222/655, Karar Tarihi: 22.09.2022; Kurul Karar No: 2019/15, Karar Tarihi: 05.03.2019

¹⁷ Kurul Karar No: 2022/658, Karar tarihi: 22.9.2022; Kurul Karar No: 20222/655, Karar Tarihi: 22.09.2022; Kurul Karar No: 2019/15, Karar Tarihi: 05.03.2019

Uygulanacak idari yaptırımların 6701 sayılı Kanun'da açık ve belirli bir şekilde düzenlenmiş olması ile hukuki öngörülebilirlik ilkeleri karşılanmış görünmektedir (Dinçkol, 2021: 213).

TİHEK'in yayımlanmış olduğu rapora göre 2018-2020 yıllarını kapsayan Kurul kararları içerisinde 'işyerinde yıldırma' türünde on adet karar bulunmaktadır. Bu kararlardan altı tanesinde ihlal yapılmadığı kararı, üç tanesinde kabul edilemezlik kararı, bir tanesinde ise ihlal kararı verilmiştir. Yapılan incelemelerin tamamı kişilerin başvurusu üzerine başlatılmıştır (Ayrımcılık Yasağı Kararları 2018-2020, 2021: 330-333). 2021 yılında ise işyerinde yıldırma nedeniyle kırk altı adet başvuru yapılmıştır (TİHEK 2021 Yılı Faaliyet Raporu, 2022: 79).

TİHEK'e mobbing konusunda yapılan başvuruların ve ihlal kararının sayıca azlığına bakıldığında bugün itibarıyla TİHEK'in mobbing konusunda istenen etkin konuma henüz gelemediğini değerlendirmekteyiz. Fakat bunu TİHEK'e atfedilebilecek bir kusur olarak ifade etmek doğru olmayacaktır. Mobbinge ilişkin başvuru sayılarının ve ihlal kararlarının az olmasında etkili olan ilk faktör olarak TİHEK'in henüz genç bir kurum olması gösterilebilir. İkinci faktör olarak TİHEK'in bu alanda görev yaptığının çalışan kesim tarafından yaygın bir şekilde bilinmemesi gösterilebilir. Üçüncü faktör ise mobbingin doğası gereği ispatının zor bir olgu olmasıdır. Her ne kadar kurumun araştırma yapma, tanık dinleme ve bilirkişiye gönderme yetkisi olsa da 6701 sayılı Kanun'da sayılan ayrımcılık temellerine dayanan mobbing iddiasını mağdurların ispatlamaları güçleşebilmektedir. Bu durum yapılan başvuruların reddedilmesinde etkili olmaktadır.

TİHEK'e yapılan mobbing başvurularının artması için TİHEK'in mobbing temeline dayanan ayrımcılık konusunda çalışmalarını daha da artırması gerektiğini, sahada etkin çalışması gerektiğini düşünmekteyiz. Mobbingin TİHEK'in görev alanına girdiğinin ve idari yaptırım uygulama yetkisinin daha yaygın bir şekilde çalışanlara duyurulması, TİHEK'e mobbing konusunda yapılan başvuruların sayısını artıracaktır.

TİHEK'in çalışmalarının daha etkin olabilmesi için tüm kamu kurum ve kuruluşlarıyla, insan hakları alanında faaliyette bulunan sivil toplum örgütleriyle daha fazla etkileşim halinde olması gerekmektedir. Taşra büroları açılmalı ve taşra bürolarında uzman personel istihdam edilmelidir. Böylelikle TİHEK'in kendisine yapılan başvurularda olayı bizzat işyerine giderek araştırması, konuya ilişkin ispat vasıtalarını toplaması ile mobbing vakalarının aydınlatılması kolaylaşacaktır.

SONUÇ

Düzenleyici ve denetleyici idari bir kurum olarak TİHEK, Türk idari teşkilatına girdiği günden bugüne görev alanına giren insan hakları ve eşitlik konularında önemli kararlar vermiştir. Bu bağlamda Türkiye'de insan hakları uygulamalarının iyileştirilmesinde etkinliği olan bir kurum olarak karşımıza çıkmaktadır. TİHEK'in henüz var olmadığı dönemlerle bugün karşılaştırıldığında, varlığının gerekli ve yararlı bir kurum olduğunu görmekteyiz.

Gerek kamu kesiminde gerekse özel sektörde varlığını gördüğümüz mobbing olgusu, Türkiye'nin pozitif hukukunda çeşitli yaptırımlarla karşılık bulmaktadır. TİHEK'in görevlerinden birisi de kamu kesimi ya da özel sektör çalışanı fark etmeksizin mobbingin önlenmesi hususunda birtakım çalışmalar yapmaktır ve mobbing konusunda yapılan başvuruları incelemektir. 6701 sayılı Kanun'da mobbing mağdurlarına, yargı yoluna başvurmak zorunda kalmaksızın yeni bir hukuki başvuru fırsatı tanınmıştır.

Türkiye İnsan Hakları Kurumuna verilmeyen idari yaptırım uygulama yetkisinin TİHEK'e verilmiş olması isabetli bir düzenleme olup, TİHEK'in vermiş olduğu kararların etkisini artırmaktadır. 6701 sayılı Kanun'da öngörülen idari yaptırımların ölçülülük ilkesi çerçevesinde kaldığını değerlendirmekteyiz.

Zira bu yaptırımların hafifletilmesi cezaların caydırıcılık özelliğini azaltacaktır. Yaptırımların artırılması ise ölçülülük ilkesi çerçevesinde orantısız kalacaktır.

TİHEK'e mobbing konusunda yapılan müracaatların sayısal miktarları düşük olsa da TİHEK'in vermiş olduğu kararlar önem arz etmektedir. Mobbing konusunda TİHEK'e yapılan müracaatların sayıca az olmasında TİHEK'in genç bir kurum olmasının ve faaliyet alanlarının çalışan kesim tarafından yeterince bilinmemesinin etkisi bulunmaktadır. Mobbingin doğası gereği zor ispatlanan bir olgu olması, başvuruların az olmasında ve TİHEK'in mobbing konusunda vermiş olduğu olumsuz kararlarda etkili olabilecek bir diğer faktördür.

Bu kapsamda TİHEK'in mobbing konusunda etkinliğinin artırılması için 6701 sayılı Kanun'da kurulabileceği belirtilen bürolar, taşrada faaliyete geçirilmeli ve buralarda uzman personel istihdam edilmelidir. Böylelikle şikayet konusu olayla ilgili bilgi ve belge toplama, gerektiğinde tanık beyanına başvurma durumu pratikte çok daha kolaylaşacaktır. İl merkezlerinde uzman personelin istihdam edilmesi işyeri ortamında gerekli incelemenin yapılması, tanık ifadelerinin dinlenmesi, olayın bizzat yerinde tespiti bakımından önem arz etmektedir. Taşra bürolarının açılması ile hem TİHEK'e yapılan başvuruların artacağını hem de Kurul'un kabul edilmezlik kararlarının azalacağını, ihlal ve idari yaptırım uygulama kararlarının artacağını değerlendirmekteyiz.

KAYNAKÇA

Akgün, İ. (2020). Çalışma Hayatında Şiddet/Mobbing ve Çözüm Önerileri. Türkiye İnsan Hakları ve Eşitlik Kurumu Akademik Dergisi. TİHEK Akademik Dergisi / Şiddetin Önlenmesi Özel Sayısı, 215-229.

Cin Karagöz, E. (2016). Kadın-Erkek Eşitliği ve Ayrımcılık Yasağı Bağlamında Türkiye Eşitlik ve İnsan Hakları Kurumu'nun Yetkileri. Yasama Dergisi, (32), 21-40.

Çağlayan, R. (2015). İdari Yargılama Hukuku. 7. Baskı, Ankara: Seçkin Yayınları

Dalgalıdere, A. (2021). Yargı Kararları Işığında Psikolojik Taciz (Mobbing). Ankara: Seçkin Yayınları

Demir, K. (2021). İş Hukukunda 6701 Sayılı Türkiye İnsan Hakları ve Eşitlik Kurumu Kanunu Bağlamında Eşitlik İlkesi ve Ayrımcılık Yasağı, 1. Baskı, İstanbul: Oniki Levha Yayınları

Dinçkol, H. A. (2021). Türkiye İnsan Hakları ve Eşitlik Kurulu'nun Ayrımcılık Yasağının İhlali Kapsamında İdari Yaptırım Yetkisi, Marmara Üniversitesi Hukuk Fakültesi Hukuk Araştırmaları Dergisi, 27 (1),187-215.

Emül, M. (2017). İşyeri Kabuslarından Biri Olarak Mobbing ve Mücadele Yöntemleri, (Yayımlanmamış Yüksek Lisans Tezi), İstanbul Kültür Üniversitesi, Sosyal Bilimler Enstitüsü, İstanbul.

Eren, H. (2016). Türkiye İnsan Hakları ve Eşitlik Kurumu. 1. Baskı, Ankara: Adalet Yayınevi

Erkal, A. (2014). İdare Hukukunda Mobbing. 1. Baskı, Ankara: Adalet Yayınevi

Gözler, K & Kaplan, G. (2022). İdare Hukuku Dersleri. 24. Baskı, Bursa: Ekin Yayınları

Hüseyinli, N. & Aslan Atabay, H. (2017). Psikolojik Tacizin İçtihatlar Işığında Uygulamadaki Yeri. İnönü Üniversitesi Hukuk Fakültesi Dergisi, 8 (2), 603-636.

İşyerinde Psikolojik Taciz (Mobbing) Bilgilendirme Rehberi (2017). T.C. Çalışma ve Sosyal Güvenlik Bakanlığı, 4. Baskı, Ankara.

Kalabalık, H. (2017). İnsan Hakları Hukuku. 5. Baskı, Ankara: Seçkin Yayınevi.

Kjærø, M. (2003). National Human Rights Institutions Implementing Human Rights. Danish Institute for Human Rights, 5-25.

Kowal, J. & Sawicka-Gwiazda, G. (2028). Mobbing as a Problem in Management Ethics. *Annales. Etyka W Życiu Gospodarczym*, 21 (5), 131-145.

Leymann, H. (1990). Mobbing and Psychological Terror at Workplaces. *Violence and Victims*, 5, 119-126.

Leymann, H. (1996). The Content and Development of Mobbing at Work. *European Journal of Work and Organizational Psychology*. 5 (2), 165-184.

Lokmanoğlu, S. Y. (2019). İşyerinde Psikolojik Taciz- Mobbing, Seçkin Yayınları, Ankara.

Minibaş-Poussard, J. & İdiğ-Çamuroğlu, M. (2016). Mobbing in a Cross-sectional National Sample: The Turkish Case, *Australian Journal of Business and Management Research*, 5 (6), 24-34.

Odyakmaz, Z. Keskin, B. & Deniz, Y. (2016). 6701 Sayılı İnsan Hakları ve Eşitlik Kurumu Kanunu Üzerine Bir Değerlendirme-I, *Uyuşmazlık Mahkemesi Dergisi*, 721-761.

Gervais, R. (2022). İşyerinde Ayrımcılık, Çeviri: İş Sağlığı ve Güvenliği Genel Müdürlüğü, https://oshwiki.eu/wiki/%C4%B0%C5%9Fyerinde_Ayr%C4%B1mc%C4%B1%C4%B1k, erişim tarihi 13.12.2022.

Seçkin-Çelik, T. & Minibaş-Poussard, J. (2017). Üniversitelerde Psikolojik Taciz: Araştırma Görevlisi ve Yardımcı Doçentlere Yönelik Bir Araştırma. *Finans Politik ve Ekonomik Yorumlar*, (629), 103-119.

Şimşek, A. S. (2014). Mobbing Kaderimiz midir?. *Barış Araştırmaları ve Çatışma Çözümleri Dergisi*, 1 (2), 36-45.

Tınaz, P. (2006). İşyerinde Psikolojik Taciz (Mobbing), *Çalışma ve Toplum*, 4 (11), 13-28.

Tınaz, P. (2009). İşyerinde Psikolojik Taciz (Mobbing): Kavram, Süreç, Tanı ve Çözüm Önerileri, *Ceza Hukuku Dergisi*, 4 (11), 11-22.

Tokat, B. Cindiloğlu, M. & Kara, H. (2011). Değerlerin Psikolojik Kuşatması Mobbing. *Kütahya: Ekin Yayınları*.

Uçar, İ. & Türe, G. (2021). İdari Usulde Resen Araştırma İlkesi ve Suçsuzluk Karinesi: Türkiye İnsan Hakları ve Eşitlik Kurumunun Ayrımcılık Yasağının İhlali İncelemesinde İspat Yükü Özelinde Bir Değerlendirme. *Ankara Hacı Bayram Veli Üniversitesi Hukuk Fakültesi Dergisi*, 25 (2), 973-1026.

Yıldız Bağdoğan, S. (2018). İşyerinde Psikolojik Taciz (Mobbing) Sıfır Tolerans. 1. Baskı, Bursa: Dora Yayınları. Legalbank, erişim tarihi 15.01.2023.

TİHEK 2021 Yılı Faaliyet Raporu, <https://www.tih.gov.tr/upload/pdf/2021-yili-faaliyet-raporu/>, erişim tarihi 12.12.2022.

Ayrımcılık Yasası Kararları 2018-2020, <https://tih.gov.tr/public/editor/uploads/1645712182.pdf>, erişim tarihi 11.12.2022.

<https://sozluk.gov.tr/>, erişim tarihi 01.01.2023.

<https://karararama.danistay.gov.tr/>, erişim tarihi 12.01.2023.

<https://kararlarbilgibankasi.anayasa.gov.tr/>, erişim tarihi 12.01.2023.

<https://normkararlarbilgibankasi.anayasa.gov.tr/>, erişim tarihi 12.01.2023.

<https://www.tih.gov.tr/kategori/pages/kararlar>, erişim tarihi 10.12.2022.

**TÜRKİYE'DE KORONAVİRÜS PANDEMİSİNDE UZAKTAN ÇALIŞAN
KADINLARIN YAŞADIKLARI SORUNLAR: ÇAĞRI MERKEZİ ÇALIŞANLARINA
İLİŞKİN NİTEL BİR ARAŞTIRMA***

Melike Elif SARIOĞLU

Sivas Cumhuriyet Üniversitesi, Sosyal Bilimler Enstitüsü, Çalışma Ekonomisi ve Endüstri İlişkileri Ana Bilim Dalı

ORCID: 0000-0002-0084-3724

Dr. Öğr. Üyesi Ahmet Utku ERDAYI

Sivas Cumhuriyet Üniversitesi, İktisadi ve İdari Bilimler Fakültesi, Çalışma Ekonomisi ve Endüstri İlişkileri Bölümü

ORCID: 0000-0003-1000-1253

ÖZET

Bir uzaktan çalışma türü olan ev eksenli tele çalışma, evden yürütülmesi nedeniyle literatürde kadınlar için en çok önerilen çalışma biçimi olmuştur. Bu çalışma evden gerçekleştirildiği için kadınların, ev ve iş hayatı arasında makul bir denge kurabilecekleri varsayılmaktadır. Ev eksenli çalışmayı, ev ve bakım işleri ile ücretli işi bir arada yürütebilmek beklentisiyle kadınlar da cazip bulmaktadır. Koronavirüs pandemisi sürecinde pandemiyle mücadele kapsamında uygulanan sokağa çıkma kısıtlamaları, doğası gereği evden gerçekleştirilen ev eksenli tele çalışmayı, yaygın bir çalışma biçimine dönüştürmüştür. Bu durum, ev eksenli tele çalışmanın, daha önce hiç olmadığı kadar deneyimlenmesini sağlamıştır. Söz konusu süreç, özellikle kadınlar açısından ön plana çıkarılan ev eksenli tele çalışmanın, birçok sorunu da beraberinde getirdiğini göstermiştir. Buradan hareketle bu çalışmanın amacı; pandemi sürecinde uzaktan çalışan kadınların yaşadıkları sorunları ortaya koymaya çalışmaktır. Çalışmada nitel araştırma yöntemi kullanılarak bir alan araştırması yapılmış ve veriler derinlemesine görüşmeler aracılığı ile toplanmıştır. Bu kapsamda Sivas ilinde, çağrı merkezinde çalışan dokuz kadınla yüz yüze görüşmeler gerçekleştirilmiştir. Alan araştırmasından elde edilen ön bulgular şunlardır: Çalışma süreleri çalışanlar tarafından değil tümüyle şirket tarafından, şirket çıkarlarına uygun bir biçimde belirlenmekte ve çalışma süreleri belirlenen programların üzerine çıkmaktadır. Çalışanlar yoğun denetim ve baskı altında çalışıldığı için iş yoğunluğu işyerine kıyasla çok fazla artmıştır. Esneklik, yönetim baskısı ve her an ulaşılabilir olma kaygısı nedeniyle aile ve ücretli iş arasında makul bir denge kurulamamış, ücretli iş özel alanı daraltmıştır. Ücretli iş ve aile yaşamına ilişkin işlerin bir arada üstlenilmesi, kadınları ciddi biçimde yıpratmıştır. Tüm bu süreç, kadınların psikolojik sağlıklarını olumsuz etkileyerek aile içi sorunlara sebep olmuştur.

Anahtar Kelimeler: Uzaktan Çalışma, Tele çalışma, Kadın, Pandemi, Ev Eksenli Çalışma

* Bu çalışma; Melike Elif SARIOĞLU tarafından Sivas Cumhuriyet Üniversitesi, Sosyal Bilimler Enstitüsü nezdinde hazırlanmakta olan yüksek lisans tezi için yapılan alan araştırmasının ön bulgularını sunmak amacıyla hazırlanmıştır.

THE PROBLEMS EXPERIENCED BY WOMEN WORKING REMOTELY DURING THE CORONAVIRUS PANDEMIC IN TURKEY: A QUALITATIVE STUDY ON CALL-CENTER WORKERS

ABSTRACT

Since it is executed at home, home-based tele-working that is a type of remote working has been one of the most frequently recommended types of working for women in literature. Since it is executed at home, it is assumed that women could establish a balance between housework and business life. Having the expectations of being able to co-execute housework and paid work at the same time, women also find home-based working desirable. The lockdowns implemented due to the fight against pandemic during the coronavirus pandemic turned home-based working, which is executed at home in its nature, into a common type of work. It made the home-based teleworking to be experienced more than ever before. This process revealed that home-based teleworking, which was put forward especially for women, also brought many problems with it. From this point of view, the present study aims to determine the problems, which remotely working women experienced during the pandemic. A field study was carried out using the qualitative research model and the in-depth face-to-face interview was used as the data collection method. Within this context, face-to-face interviews were performed with 9 women working at a call-center in Sivas province. The preliminary findings obtained from the field study are as follows: working hours were determined not by workers but by the company and in parallel with the company's interest and working hours went beyond the predetermined hours. Since workers were under intense supervision and pressure during work, the workload increased much more in comparison to the office. Because of flexibility, management pressure, and anxiety of being accessible all the time, no balance could be established between family and paid job, and paid work narrowed down the personal field. Women were significantly worn out since paid job and housework (family-related tasks) were undertaken simultaneously. All this process negatively affected the psychological health of women and caused intrafamilial problems.

Keywords: Remote Work, Telework, Woman, Pandemic, Home-Based Work

GİRİŞ

Uzaktan çalışma, kadınların aile ve iş yaşamları arasında denge kurabilmeleri anlamında en çok önerilen çalışma biçimlerinden birisi olmuştur. Çünkü uzaktan çalışmada, çalışma faaliyeti evde gerçekleştiği için kadınların aile yaşamına ilişkin yerine getirdikleri ücretsiz işler ile ücretli işlerini bir arada daha kolay yürütebilecekleri varsayılmaktadır. Aynı nedenle uzaktan çalışma, kadınlar tarafından da cazip bir seçenek olarak görülmektedir. Koronavirüs pandemisi, bu söylenenlerin geçerliliğinin sorgulanması noktasında benzersiz bir ortam yaratmıştır. Geçekten pandemiyle mücadele kapsamında alınan en temel önlem olan sokağa çıkma yasaklarının uzaması, evden ücretli işin yürütülebilmesini olanaklı kılan uzaktan çalışma uygulamalarını hiç olmadığı kadar yaygın bir çalışma biçimine dönüştürmüştür. Üstelik pandemi koşullarında aile bireylerinin evde olmasından dolayı ev ve bakım işlerinin arttığı ve ücretli bakıcılardan ve ailenin yaşlı bireylerinden de yeterince yardım alınmadığı bir süreçten bahsedilmektedir. Bu süreç birçok kadının, evde uzaktan çalışmanın gerçekten kadınlar açısından avantajlı bir çalışma biçimi olup olmadığını deneyimlemesini sağlamıştır. Bahsedilen deneyimler, pandemiden sonra yaygınlaşması beklenen uzaktan çalışmanın ortaya çıkardığı koşullar hakkında önemli ipuçları barındırmaktadır. Buradan hareketle bu çalışmanın temel amacı; pandemi döneminde uzaktan çalışan kadınların yaşadıkları sorunları ortaya koymaktır.

Çalışma kapsamında çağrı merkezinde uzaktan çalışan dokuz kadın ile yarı yapılandırılmış görüşme formu üzerinden derinlemesine görüşme yapılmıştır. Sorunlara odaklanılmasının nedeni, uzaktan çalışmanın genellikle görece daha rahat bir çalışma biçimi olarak görülmesine karşın bugünkü teknolojik imkânlar nedeniyle ciddi sorunları beraberinde getirme potansiyeline sahip olmasıdır. Gerçekten çalışanların her an denetlenebilmesini, bütün çalışma süreçlerinin kayıt altına alınabilmesini sağlayan ve onları her an ulaşılabilir kılan bugünkü bilgi ve iletişim teknolojileri, çalışanlar üzerinde baskı kurmaya müsait bir ortam yaratmaktadır. Aşağıda ilk olarak uzaktan çalışma ve tele çalışma terimleri tanımlanarak bu çalışmadaki kullanılışlarına açıklık getirilmiş, ikinci olarak uzaktan çalışmanın pandemi dönemine has koşullarına değinilmiş ve son olarak görüşmelerde elde edilen bulgular, yeri geldikçe literatürdeki tartışmalara da değinilerek sunulmuştur.

UZAKTAN ÇALIŞMA ve TELE ÇALIŞMA

Uzaktan çalışma, en temel haliyle “iş organizasyonuna ait mekân ve zaman sınırlarının dışında yerine getirilen çalışma” olarak tanımlanmıştır (Olson, 1983: 182). Bu tanımdan hareketle uzaktan çalışma, işyeri dışındaki herhangi bir yerde yürütülen herhangi bir çalışmayı ifade etmektedir. Uzaktan çalışma ve tele çalışma terimleri literatürde çoğu zaman birbirlerinin yerine kullanılmaktadır. Ancak belirtilmelidir ki tele çalışma, bir uzaktan çalışma biçimi olmakla birlikte her uzaktan çalışmayı, tele çalışma olarak nitelendirmek mümkün değildir. Örneğin uzaktan, evde parça başı takı üreten bir kadının yaptığı çalışma bir uzaktan çalışmadır, ancak bu çalışma biçimini tele çalışma olarak kabul etmemiz mümkün değildir. Bu noktada belirtilmelidir ki tele çalışmanın ayırt edici unsuru, bilgi ve iletişim teknolojilerine dayanmasıdır. Gerçekten tele çalışma, “bilgi ve iletişim teknolojisi aracılığıyla firmaya ait bilgisayar sistemlerine bağlı olarak geleneksel çalışma sahası dışındaki bir yerden yürütülen çalışma” olarak tanımlanmıştır (Aguilera vd., 2016: 1). Literatürde de tele çalışmanın, temelde bilgi ve iletişim teknolojilerine dayalı bir çalışma biçimi olduğu kabul edilmektedir (Bathini ve Kandathil, 2019: 411; Haddon ve Brynin, 2005: 36; Klopotek, 2017: 40-41; Madsen, 2011: 149; Sullivan, 2003: 159). Buradan hareketle tele çalışmanın, bilgi ve iletişim teknolojilerinin kullanıldığı bir uzaktan çalışma biçimi olduğu söylenebilir.

Teknolojik gelişmelerin sağladığı olanakların bir sonucu olarak ortaya çıkmış ve gelişmiş olan tele çalışma, internet teknolojisi ve mobil iletişim araçları konusunda son dönemde yaşanan büyük ilerlemeler sayesinde pandeminin hemen öncesinde de hiç olmadığı kadar gündemde olan bir iş ilişkisine dönüşmüştür (Rocha ve Amador, 2018: 153). Tele çalışmada; bilgisayar, akıllı telefon, tablet gibi çeşitli mobil araçlar; işin yürütümü ile işçilerin denetiminin sağlandığı çeşitli yazılımlar ve internet teknolojisi yaygın bir biçimde kullanılmaktadır. Tüm bunlar, kişiyi her an ve her yerde ulaşılır kıldığından iş yeri dışında herhangi bir yerde çalışmak, daha önce olmadığı kadar olanaklı hâle gelmiştir. Bu ilerlemelerin, aynı zamanda işçinin uzaktan izlenmesini ve denetlenmesini sağladığı ve işverene işçiyi yaptığı işin sonuçlarından sorumlu tutma imkânı sunduğu belirtilmiştir (Erdayı, 2021a: 1215).

Tele çalışma dünyada çok farklı biçimlerde uygulanabilmektedir. Gerçekten tele çalışmanın; farklı teknoloji kullanımlarını içerebildiği; evden, hareketli biçimde veya merkezi iş yerine bağlı başka bir ofis gibi farklı konumlarda çalışabilmeyi mümkün kıldığı, farklı sözleşmeler kullanılarak yapılabildiği ve çalışma süreleri ve zaman kullanımı bakımından farklı durumları kapsayabildiği görülmektedir (Aguilera vd., 2016: 2-3; Haddon ve Brynin, 2005: 35; Sullivan, 2003:163-164). Dolayısıyla tek bir tele çalışma biçiminden söz etmek mümkün değildir.

Bununla birlikte, tele çalışma şu şekilde sınıflandırılmıştır: İşin yürütümünün neredeyse tamamen çalışanın evinde gerçekleştiği *ev eksenli tele çalışma*; işin yürütümüne göre hareketli bir biçimde herhangi bir yerde çalışma anlamına gelen *mobil tele çalışma* ve bilgisayar ağı ile doğrudan merkeze bağlı hâlde şirketin merkezi iş yeri dışında bulunan başka bir ofiste veya şubede çalışmayı ifade eden *merkeze bağlı iş yerinden tele çalışma* (Erdayı, 2021a: 1218). Koronavirüs pandemisi döneminde yaygın uygulama alanı bulan tele çalışma biçimi, ev eksenli tele çalışmadır. Bu çalışmada da esas alınan ve uzaktan çalışma ya da tele çalışma denildiğinde kastedilen çalışma biçiminin ev eksenli tele çalışma olduğu belirtilmelidir.

PANDEMİ DÖNEMİNE ÖZGÜ ZORLUKLAR ALTINDA UZAKTAN ÇALIŞMA

Koronavirüs pandemisinin kadınlar açısından ciddi sorunları beraberinde getirdiği ve var olan cinsiyet eşitsizliğini derinleştirdiği bilinmektedir¹. Pandemi döneminde uygulamaya konulan yasaklar sonucu, başta çocuklar olmak üzere aile üyelerinin genellikle evde olması, ev ve bakım işlerinin yükünü arttırmıştır. İlk olarak yemek, temizlik vs. gibi rutin ev işlerinin normale göre arttığını söylemek mümkündür. İkinci olarak çocuk bakım tesisleri ve okulların kapalı olması, ücretli bakıcılardan ve virüs bulaşma riski nedeniyle ailenin yaşlı bireylerinden yeterince yardım alınamaması bakım işlerine ilişkin sorumlulukları artırmıştır. Çocukların evde uzaktan aldıkları eğitimi, mesai saatleri içerisinde kontrol etmek ayrıca bir yük getirmiştir. Özellikle küçük çocuklu aileler için bakım sorumluluğu ciddi bir sorun olmuştur (Alcantara ve Flaminiano, 2022: 15). Bu sorumluluklar, toplumsal cinsiyete dayalı işbölümündeki rolleri gereği büyük oranda kadınlar tarafından üstlenilmiştir. Çalışan kadınların çoğu için pandemi, ücretli işleri ile ücretsiz ev ve bakım işlerini bir arada yürütmenin ağırlığıyla baş etmeye çalıştıkları bir süreci ifade etmektedir. Pandemi sürecinde yapılan çalışmalar, ev ve bakım işlerine ilişkin artan yükün, erkeklere kıyasla büyük oranda kadınlar tarafından üstlenildiğini ortaya koymuştur (Alcantara ve Flaminiano, 2022: 5; Del Boca vd., 2020: 1013; Farré vd., 2020: 17; Kaltiainen ve Hakanen, 2022: 464; Pirzadeh ve Lingard, 2021: 28).

Evden yürütülmesi nedeniyle tele çalışmanın, kadınların ev ve aileye ilişkin sorumluluklarına daha fazla zaman ayırabilecekleri bir esneklik sağlayacağı düşünülmektedir. Buna göre kadınlar, esneklik sayesinde çalışma saatlerini kendileri ayarlayarak ücretsiz ev ve bakım işleri ile ücretli çalışma arasında makul bir denge kurabileceklerdir. Ayrıca çalışanların boş zamanlarını kendilerinin planlayabilmelerinin onlara özerklik sağlayacağı ve böylece sosyal hayata daha etkin katılabilecekleri iddia edilmektedir (Rocha ve Amador, 2018: 156; Tremblay, 2003: 470; Tremblay ve Thomsin, 2012: 104). Bahsedilen yönüyle ev eksenli tele çalışma, kadınların beklentilerine de cevap vermektedir. Gerçekten kadınların, toplumsal cinsiyetçi işbölümü içerisindeki rollerinin onlara yüklediği eve ve aileye ilişkin temel sorumlulukları olarak kabul edilen işleri bir arada yapabilmek için evde çalışmaya yöneldikleri bilinmektedir (Erdayı ve Tekbaş, 2019: 69).

Bu söylenenlere karşın, pandemi sürecindeki tele çalışma deneyimleri; çalışma sürelerinin, çoğu zaman çalışanların istediği biçimde değil işverenlerin ihtiyaçları doğrultusunda tek taraflı olarak belirlendiği ve ihtiyaç duyulması halinde uzatılabildiği yönündeki iddiaları (Marica, 2018: 79; Turan, 2019: 104) doğrulamıştır. Gerçekten pandemi sürecinde kadınlar evde çalışırken uzun ve çoğu zaman belirsiz çalışma süreleri ve iş yoğunluğu nedeniyle ev ve bakım işlerine yetişememiş ya da ücretli çalıştıkları zaman dilimleri, eve ilişkin işleri yerine getirebilmek için kesintiye uğradığından baskı altında kalmışlardır. Bu işleri bitirebilmeleri durumunda ise dinlenmek için geriye neredeyse hiç zamanları kalmamıştır.

¹ Bu konudaki tartışmalar için bkz. Erdayı, 2021b.

Hatta kadınların kendilerine ayırdıkları fazladan zaman dilimleri varsa, bunu da çocuk bakımı için harcadıkları görülmüştür (Çoban, 2020: 248). Pandemi sürecindeki ev eksenli tele çalışma uygulamalarının, bu çalışma biçiminin özellikle çocuklu kadınlar için ne kadar zor olabileceğini gösterdiği ve kadınların psikolojik sağlıklarını ciddi biçimde etkilediği belirtilmiştir (Hjálmsdóttir ve Bjarnadóttir, 2021: 275; Kaltainen ve Hakanen, 2022: 465; Pirzadeh ve Lingard, 2021:28).

ARAŞTIRMANIN AMACI VE YÖNTEMİ

Araştırmanın amacı; pandemi döneminde uzaktan çalışan kadınların ortak deneyimleri üzerinden yaşadıkları sorunları tespit etmeye çalışmaktır. Araştırmada nitel araştırma yöntemi kullanılmış ve nitel yöntemin veri toplama araçlarından derinlemesine görüşme tercih edilmiştir. Görüşülen kişilere, kartopu örnekleme yöntemi ile ulaşılmış ve görüşmeler, yeni bulgular elde edilemediği biçimde tekrara düştüğünde sonlandırılmıştır. Bu çerçevede Sivas ilinde, çağrı merkezinde uzaktan çalışan dokuz kadınla görüşülmüştür. Görüşmecilere ilişkin demografik veriler ve görüşmecilerin kodları aşağıdaki Tablo 1’de gösterilmiştir.

Tablo1: Görüşmecilere İlişkin Kodlar ve Demografik Veriler

Kod	Yaş	Medeni Durum	Eğitim	Çocuk Sayısı
K1	32	Evli	Lisans	1
K2	27	Bekâr	Lisans Öğrencisi	Yok
K3	39	Evli	Ön Lisans	2
K4	26	Bekâr	Lisans Öğrencisi	Yok
K5	34	Evli	Lisans	2
K6	36	Evli	Lisans Öğrencisi	2
K7	26	Bekâr	Lisans	Yok
K8	28	Bekâr	Lise	1
K9	24	Bekâr	Lisans	Yok

Görüşmeler, açık uçlu sorulardan oluşan yarı yapılandırılmış görüşme formu aracılığıyla yüz yüze gerçekleştirilmiştir. Görüşmeler sırasında katılımcılara, görüşmenin kayıt altına alınması esnasında herhangi bir eksikliğin olmaması ve akışının bozulmaması için ses kayıt cihazı kullanılacağı bilgisi verilmiştir. Hem görüşme hem de ses kaydı yapılması konusunda katılımcıların rızaları alınmıştır. Her bir katılımcı ile en az 30 dakika görüşme gerçekleştirilmiştir.

ARAŞTIRMANIN ÖN BULGULARI VE TARTIŞMA

Pandemi dönemindeki tele çalışma deneyimleri, çalışanlar açısından bu çalışma biçiminin ciddi zorluklar içerdiğini ortaya koymuştur. Aşağıda uzaktan çalışma sürecinde karşılaşılan sorunlardan bahsedilecektir. Ancak şunu belirtmek gerekir ki bahsedilecek sorunlar birbiriyle yakından ilişkilidir. Dolayısıyla sorunlara ilişkin açıklamalarda bulunurken sorunların iç içe geçebildiği ve birini açıklarken diğerinden de tekrar bahsedilmek zorunda kalındığı şimdiden belirtilmelidir.

Belirsiz Çalışma Süreleri ve Performans Baskısı Nedeniyle Artan İş Yoğunluğu

Ev eksenli tele çalışmanın en temel söylemi olan çalışma sürelerinin esnek bir biçimde çalışanlar tarafından belirlenebileceği iddiasına karşın, araştırmadaki katılımcıların ifadelerinden, çalışanların günlük işlerini yapacak esnekliğe bile sahip olmadıkları anlaşılmaktadır. Çalışanlar, özel alanlarındaki işlerine göre çalışma sürelerini ayarlamak bir tarafa, çalışma sürelerine göre günlük işlerini düzenlemeye çalışmaktadır:

İş çok yoğun oluyor, evdeyken sürekli işi düşünüyorsun, işle ilgili şeylerini yapıyorsun. İşe göre planlama yapıyorsun. Bütün kendi işlerini, işine göre ayarlıyorsun. Bu da özel hayatını tamamen etkiliyor maalesef (K5).

Her şeyi belli bir süreç içerisinde sığdırmam gerekiyor. Mesela dışarıda bir işim olduğu zaman kendimi ayarlamam gerekiyor. İstedğim saatte bir işimi gerçekleştiremiyorum. Herhangi bir hastanede randevum olduğu zaman, çalışma saatlerime denk geldiği için, ya onun için iş yerinde sıkıntıya düşmem gerekiyor ya da çalışma saatlerimi değiştirerek kendimi sıkıntıya sokmam gerekiyor (K4).

Son katılımcının söylediklerinden çalışma sürelerinin ne kadar katı olduğu anlaşılmaktadır. Hastaneye gitmek gibi temel bir gereksinim bile çalışma sürelerine göre ayarlanmaktadır. Esasında Türkiye’de ev eksenli tele çalışmanın uygulamada mesai saatleri katı olan tam zamanlı bir işe dönüştüğünü söylememiz mümkündür. Planlamalar tümüyle önceden şirket tarafından yapılmaktadır. Vardiyalar biçiminde çalışılmakta ve sadece çalışmanın kaçta başlayıp kaçta biteceği değişmektedir. Hatta bu durumun bile son anda değiştirildiğine rastlanmaktadır. Gerçekten katılımcıların çoğunun bu biçimde çalıştığı görülmektedir:

Biz herhangi bir şekilde çalışma sürelerinde bir talepte bulunamıyoruz. O şekilde bir söz hakkımız yok. Ancak, aşırı derecede bir esneklik var. O da tabii işverenin istediği esneklikte (K7).

Hayır, [süreleri] istediğimiz gibi ayarlayamıyoruz. Daha öncesinden belirlenmiş ve her zaman değişebilecek şekilde ayarlanmış saatler aslında. Bir anda, bir günde ya da bir saatte değişebilen zamanlar da var. Ona göre biz kendimizi ayarlıyoruz. İşe göre kendimizi ayarlıyoruz. İş bizim için ayarlanmıyor (K9).

Türkiye’deki bahsedilen durum, Turan’ın araştırmasında da bulgulanmıştır. Bu araştırmaya göre çalışma saatleri, işçiler tarafından değil işlerin yetişme durumuna göre doğrudan işveren tarafından belirlenmekte ve çalışanlar standart tam zamanlı bir iş günü gibi günlük dokuz saat çalışmaktadır (2019: 104). Aynı şekilde birçok ülkede de çalışma sürelerinin, işverenler tarafından tek taraflı olarak belirlendiği ifade edilmiştir (Marica, 2018: 79).

Vardiyalar biçiminde asgari çalışma süreleri belirlenmiş olsa da pandemi sürecinde çalışma sürelerinin artan iş yoğunluğuna göre uzadığı tespit edilmiştir. Katılımcıların hepsi bu yönde görüş bildirmişlerdir. İşin yoğunluğunun gerektirdiği ölçüde, günlük yasal çalışma süresi olan on bir saatin bile üzerinde çalışıldığı görülmüştür. Bunun yanında hafta tatilinin kullanılacağı günler de iş yoğunluğuna göre değiştirilebilmektedir:

On saatlik çalışma sürem içerisinde bir saatimin revize edilerek, tabii ki iş yoğunluğundan kaynaklı, on bir saat çalıştığım dönemler olabiliyor (K8).

Önceden, örnek veriyorum yirmi çağrı alıyorsak, pandemi süresinde yüz çağrı, yüz elli çağrı aldığımızı gördük... On bir saat, on iki saat çalıştığımız dönemler oldu. Dokuz saat normalde çalışıyoruz, ama on bir, on iki saate kadar gördük (K3).

Normalde biz ‘home office’ olmadan önce [pandemiden önce] belliydi saat. Sabah dokuz, akşam altıydı. Ama pandemide bunu çok yoğunlaştırdılar. Normalde bizim izinlerimiz hafta sonunda sabitti: Cumartesi, pazardı. Belli bir destek gibi bir durumumuz olmuyordu. ‘Home office’ e geçince izinlerimizi böldüler. Artık sabit değil de, sürekli değişken oldu. Hafta sonu bir güne, hafta içi bir güne alıyorlar ve diğer bütün çalışma sürelerim hiç belli değil. Hep arttı.

İyi yönde bir gelişme olmadı. Kötü yönde hep, çünkü çok fazla arttı. Günde on saat, üç günde otuz-otuz beş saat çalıştığımı biliyorum (K2).

Çalışanların çalışma sürelerinin uzamasının iş yükünü arttırdığı ortadadır. Ancak mevcut çalışma süreleri içerisinde çalışanlar üzerindeki artan performans baskısı, işin çalışma saatleri içerisindeki yoğunluğunu da arttırmaktadır. Bütün katılımcılar, üzerlerindeki performans baskının çok fazla olduğunu dile getirmişlerdir. Bunun yanında performans hedefleri gerçekleşse bile baskının azalmadığı, hep yeni performans hedefleri ile daha fazlasının istendiği ve hatta bazen beklenen performansın gerçekleşmemesi durumunda çalışanların molalarının iptal edildiği görülmektedir:

Baskı hissediyorsun sürekli. İstenilen ve beklenen şeyin altında zaten kalmana hiçbir şekilde tahammül yok. Onun dışında yüzde yüz de bile bazen baskı görebiliyorsun. 'Neden daha iyi değil? ... Neden daha fazla değil?' İşte genel olarak bir ekip işi yapıyorsun ve bu işlemlerde de ekibi daha aşağıya çekmekle suçlandığın için çok büyük gerçekten bir baskı oluşuyor (K7). İş yoğunluğu arttıkça performans skalasını yükseltiyorlar. Bu da baskı olarak bize geri dönüyor tabii ki. Çabuk çağrı almamızı, süremizi hızlandırmamızı, hem kaliteli hem daha hızlı konuşarak işlerimizi yapmamızı istiyorlar bizden (K1).

Müşteri memnuniyeti artı, ne kadar çok çağrı alırsak o kadar az bekleyen döngüsünün içinde olduğumuz için buna bağlı olarak molalarımızın iptal edildiği zamanlar bile olabiliyordu (K3).

Baskının arttırılmasının bir nedeni de çalışanların, işyerinde olmamaları nedeniyle yeterince denetlenemedikleri yönünde yaygın bir kanı olmasıdır. Uzaktan çalışmada, çalışma faaliyeti işyeri dışında gerçekleştirildiğinden yöneticilerin fiziksel kontrolünden uzaklaşan çalışanların daha kolay kaytarabilecekleri varsayılmaktadır (Aguilera vd., 2016: 3). Şirket yöneticileri de çalışanların gerektiği gibi ya da en azından işyerindeki gibi çalışmadıkları yönünde bir kanıya sahip olabilmektedir. Bu nedenle yöneticilerin çalışanlar üzerinde daha fazla baskı kurmaya yöneldikleri ifade edilmiştir (Marica, 2018: 82). Diğer bir ifadeyle çalışanların uzakta olmaları nedeniyle kaytarabilecekleri fikri, onlar üzerindeki baskının, işyerine oranla daha da arttırılması ile sonuçlanmaktadır. Belirtilen durumu bir çalışan şöyle ifade etmiştir:

Evden çalıştığımız için gözlerinin altında, ellerinin altında değiliz. O yüzden nasıl çalıştığımızı bilmiyorlar. Bu nedenle bize daha fazla baskı kurmaya çalışıyorlar (K4).

Esasında ev eksenli tele çalışmada arzu edilen baskı mekanizmasının kurulması oldukça kolaydır. Bu çalışma biçimi, internet ağı üzerinden merkeze bağlı bir biçimde yürütülmektedir. Sürekli merkeze bağlı biçimde çalışılması; çalışanların her an denetlenebilmesine, performanslarının kayıt altına alınabilmesine ve üzerlerinde istenildiği gibi baskı kurulabilmesine olanak tanımaktadır. Bunun yanında yöneticiler, çalışanlardan istenildiğinde ulaşılabilir olmalarını beklemektedir. Gerçekten çalışanlardan sürekli çevrimiçi kalmalarının ve çağrılara hemen yanıt vermelerinin istendiği literatürde de belirtilmiştir (Alcantara ve Flaminiano, 2022: 13; Pirzadeh ve Lingard, 2021: 26; Wang vd., 2021: 28). Söylenenlerin gerçekleşmesi, çalışanın bulunduğu her yerde çevrimiçi olabilmeye olanak tanıyan akıllı telefonlar sayesinde iyice kolaylaşmaktadır. Bu koşullar altında istenilen ölçüde arttırılan çalışma baskısı nedeniyle çalışanların iş yoğunluğunun aşırı biçimde arttığı görülmektedir. Gerçekten katılımcıların hemen hemen hepsi, iş yüklerinin arttığını ve aşırı yorulduklarını, hatta bazıları yemek yemeye bile vakit bulamadıklarını dile getirmişlerdir:

İş yerindeyken daha rahat çalışabiliyorduk, daha 'relax' olabiliyorduk. Ancak evden çalıştığımız süre boyunca daha bir yoğunluk oldu... Çalıştıktan sonraki süreçte evdeki herhangi bir işe gücüm yetmiyor. İşten çıktıktan sonra elimi kaldırıp hiçbir iş yapasım gelmiyor, çünkü zaten çalışma sırasında yoruluyorum (K4).

Yoğunluk nedeniyle birçok şeyi düzene sokamıyorum... Yoğunluk az olunca, direk molayı alıp ya da hattan çıkıp acil yapmam gereken bütün işleri yapıyorum. Daha sonra tekrar işime dönüyorum. Çalışırken... bir yandan yemekle ilgileniyorum, bu beni çok zorluyor. Vakit ayıramıyorum. Mesela sabah çok erken uyanıp bir kahvaltı yapıyorum ve bütün günü onunla geçirebiliyorum. On saatin sonunda tekrar yemek yiyebiliyorum. Çünkü öğle aralarım bile o kadar yoğun oluyor ki işimden dolayı. Bunu kısaltma gibi hakları var, esnek çalışma saatinde olduğum için. Kısaltınca öğle yemeğimi bile yiyemiyorum. Hem psikolojik olarak etkiliyor, daha sinirli oluyorum acıkınca (K2).

Pandemide daha çok baskı oluştu diyebilirim. Telefonda daha çok baskı yapılıyor. Örnek veriyorum; 'hızlı olmanız gerekiyor' ya da moladasın 'neden moladasın'? Telefonla yapışık bir hayat yaşıyoruz. Bu da bizi olumsuz etkiliyor (K1).

Çalışma Hayatı ve Özel Hayat Arasındaki Ayrımın Bulanıklaşması

Çalışanların çalışma süreleri üzerinde kontrole sahip olamaması, iş yükünün aşırı artışı ve tüm bunların aynı zamanda işyeriniz olan evde gerçekleşmesi çalışma hayatı ve özel hayatın iç içe geçmesine sebep olmaktadır. Bu koşullar, iş ve ev hayatı arasında bir denge kurmayı zorlaştırmakta ve özel yaşamın kişiye has olma niteliğini ortadan kaldırmaktadır. Bu durumun aynı zamanda çalışanlar için bir stres kaynağı olduğu da görülmektedir:

İşim uzaktan, evde olduğu için ev ile özel hayat çok fazla birbirine karışıyor. Bundan dolayı da bir iş ve özel hayat ayrımı çok zor oluyor. Yani çok fazla özel hayatıma, tamamen özel hayat olarak zaman ayıramabiliyorum. İş yoğunluğu kesinlikle arttı. Kesin sınırlar yok çünkü. Zaten sürekli iş senin hemen elinin altında. İş seninle birlikte, hani böyle işini yanında taşıyorsun gibi bir şey oluyor. Bundan dolayı eve çok daha az zaman ayırabiliyorsun. Sürekli işin bir stresi var, evle iş iç içe olunca (K7).

Çalışanlar evde oldukları için çalışma ve çalışma dışı arasındaki fiziksel ayrım da ortadan kalkmıştır. Bu nedenle iş günü bittiğinde çalışanlar, işi geride bırakmakta zorluk çekmektedir. Aynı nedenle hafta içi ve hafta sonu arasındaki ayrımın da bulanıklaştığı ifade edilmiştir (Hallin, 2020: 15). K7'nin aşağıdaki ifadeleri, ücretli işi bittikten sonra çalışma dışı zamanı olan özel alanına geçmekte veya ücretli işten kopmakta ne kadar zorlandığını ortaya koymaktadır:

Yani olabildiğince minimum düzeyde ev işlerini tutuyorsun, olabildiğince daha fazla işten kalan zamanda, bu iş yükünden arınmaya çalışıyorsun. Öncelikle 'şu an işte değilim, şu an iş bitti' diyorsun. Önce bir o psikolojiye kendimi hazırlamam gerekiyor (K7).

Literatürde bu söylenenlerle benzer iddialar dile getirilmiştir. Çalışanların işe başlama ve işin bitiş saatleri konusunda kontrole sahip olamamalarının, çalışma zamanı ile çalışma dışı zaman arasındaki sınırı belirsizleştirdiği ve çalışma hayatı ile özel hayat arasındaki ayrımı bulanıklaştığı ifade edilmiştir (Alcantara ve Flaminiano, 2022: 15; Hodder, 2020: 266; Karjalainen, 2022: 10; Kunze vd., 2020: 3; Öcal, 2021: 197; Rudnicka vd., 2020: 10). Çalışma sürelerindeki esnekliğin yanında yoğun denetim ve baskı ile evde çalışırken sürekli ulaşılabilir olma durumu, iş yükününü aşırı biçimde arttırmaktadır. Nihayet bütün bu sürecin esasında özel alanı daralttığı ve "insanların işlerinin, yaşam alanlarını işgal etmesi" anlamına geldiği belirtilmiştir (Wang vd., 2021: 28). Katılımcıların deneyimleri, işin yaşam alanını işgali konusunda önemli bulgular sunmaktadır. Ücretli iş, öncelik sıralamasında ilk sırada yer almakta ve evdeki yaşamın önemli bir kısmını kaplamaktadır:

Özel hayatıma yeterli zaman ayırabildiğimi düşünmüyorum, çünkü işe çok fazla zaman gidiyor ve iş dışında da bazen işle ilgilenmek zorunda kalıyorum... Sürekli bilgiler güncelleniyor. Daha fazla bilgi yükü olduğu için bazen iş dışında da işle ilgilenmek zorunda kaldığım zamanlar oluyor. Bu yüzden zamanımın çoğunluğu aslında işe gidiyor (K9).

İşimi daha çabuk yapmak durumundayım, onu erteleyemem. Ama ev işi öyle değil. Evimi ya da özel hayatımı ertelemek zorunda kaldığım çok zaman oluyor. İş hayatım, özel hayatımın çok büyük bir kısmını kaplıyor (K8).

Çalışanlardan her an ulaşılabilir olmalarının talep edilmesi, belki de özel alana yapılan en ciddi müdahaledir. Çünkü bu, mesai saatleri dışına da taşabilen bir taleptir. Talepler basit gibi görünse de istenildiğinde ulaşılabilir olma durumu, kişilerin üzerinde ciddi bir baskı yaratmaktadır. Bu durum, özel alanı daralttığı gibi kadınların özel alandayken de işten kopamamasına sebep olmaktadır:

Bu yüzden ‘şunu da yapayım’ derken, ‘aman işte bir dakika bir mail, şuna bakalım. Yeni bir durum var mı, yeni bir bilgi var mı?’ İşte her an, sürekli ulaşılabilir oluyorsun zaten. Her an bir şey olduğunda ‘şuna bir bak, şunu yap, buna gir’ denilebiliyor. Bu da tabî ki de kendine ve evindeki işlere ayırabileceğin zamanı engelliyor (K7).

İşin özel alanı işgali basitçe bir zaman sorunu değildir. Aynı zamanda kişinin ve ailesinin evdeki konforunu ve huzurunu da bozmakta, günlük sıradan faaliyetlerin gerçekleştirilmesini ya da ihtiyaçların karşılanmasını engelleyebilmektedir. Bazen de aile bireylerinin kişiye çalışırken müdahalesi nedeniyle çalışanların işle ilgili sorunlar yaşadıkları görülmektedir:

Evdekiler çalışmamı çok iyi karşılamıyorlar. Sadece bir odanın içerisindeyiz. Sessiz bir ortam olacak. Ev içerisinde tabii ki bunlara çok çok uyum olmayabiliyor. Çocuğumun ihtiyaçları olabiliyor. Televizyon vakti olabiliyor. Bundan kaynaklı hem işimden hem televizyon sesiydi ya da evdeki, ortamdaki sesler bunlar etkileyebiliyor. Etkileyebildiği için de ailem, yani annem babam ve kızım huzursuz olabiliyorlar bu durumdan dolayı. Çünkü bu durumda ben strese girebiliyorum. Sessiz olmalarının gerektiğini, işimden kaynaklı bu durumun çok hoş olmadığını iletebiliyorum (K8).

Zile dahi ‘zile basmayın’ yazısı yazıyoruz. Çağrımıza ses gitmemesi için. O süreç zarfında farklı tek bir odaya geçiyorsun, kapıyı kapatıyorsun. Çocuklar o bilinçle televizyonun sesini bile açamıyorlar (K3).

Çağrı cevapladığımda ailemin orada olmaması gerekiyor. Çalıştığım yere girip çıktıklarında ben problem yaşıyorum (K6).

Bu son söylenenler kadınların kendilerini iş saatlerine göre ayarlamalarından daha vahim bir tabloyu ortaya çıkarmaktadır. Çünkü burada aile bireylerinin ihtiyaçlarının ve ev düzeninin de ücretli işe göre ayarlanmasından bahsedilmektedir. Hatta evdeki çalışma sürecinin ve çalışma sürecine ilişkin taleplerin, aile bireylerini kısıtladığı söylenebilir. Üstelik aile bireyleri bunu, en rahat olduklarını düşündükleri kendi evlerinde yaşamaktadır.

Aile Hayatının ve Ücretli İşin Çifte Yüğü

Çalışanların iş yoğunluğunun aşırı artması ve çalışma sürelerindeki çalışanın kontrolü dışındaki esneklik aile yaşantısı açısından önemli problemler doğurmaktadır. Öncelikle çalışanların aile bireyleriyle yeterince ilgilenemedikleri, bu yetersizlik nedeniyle suçluluk duydukları ve psikolojik olarak yıprandıkları görülmektedir:

İşten dolayı ben farklı yerdeyim, ailem farklı yerde. Aileme telefonda sadece, çok yoğun bir sistemim olduğu için, ortalama toplasanız bir saatimi bile ayıramıyorum açıkçası (K2).

Çalışma saatlerim yüzünden, aileme destek olamadığım için bir sorun yaşamıştık. Bu konuda ‘çok fazla çalışıyorsun, bizlerle vakit geçiremiyorsun, senin amacın sadece işe gidip gelmek’ diyorlar... Ailemin üzüntülü olması bundan dolayı olabilir diyebilirim (K8).

Bazen çok zorlandığımız zamanlar oluyor. Acaba yetebiliyor muyum? Eşime yetebiliyor muyum? Çocuğuma yetebiliyor muyum? Büyüklerimize zaman ayırabiliyor muyuz? Bazen psikolojik olarak çok yıprandığımız oluyor...

Bazen diyorum çocuğumla çok ilgilenip eşimi mi ihmal ediyorum. Bazen diyorum eşimle çok ilgilenip çocuğumu mu ihmal ediyoruz. Böyle sorular hep oluyor. Psikolojik olarak ayrı bir baskı oluyor çalıştığımız zaman (K1).

Evli ve eşi çalışan kadınların evdeki iş yükünün fazlalığı, aileye ilişkin işlerin aksamasına ve eşlerin bir arada vakit geçirememesine neden olabilmektedir. Katılımcıların ifadelerinden eve ilişkin yükün büyük oranda kadının üzerinde olduğu da anlaşılmaktadır:

Bazen nasıl söyleyeyim yemeğimiz hazır olmayabiliyor, eşimle hemen mutfığa girip bir şeyler yapmaya çalışabiliyoruz... Çocuğumuzla alakalı bir şeyde ona yetmeye çalışıyoruz... Ben müsait olduğumda eşim müsait olmayabiliyor. Birlikte bir şeyler yapmak istiyoruz, yapamadığımız zamanlar oluyor. Bazen sorun teşkil ediyor bu da bizim için (K1).

Evli olduğum için evet, iş yükü çok daha fazla... Eşim de şu anda işinden dolayı çok yoğun olduğu için çok fazla iş paylaşımı yapıyoruz diyemem, çünkü geç geliyor. Ama mümkün olduğunca, evde olduğu sürece tabii ki bana destek olmaya çalışıyor... O sırada ben de işlerimi yapabiliyorum. Ama yine genellikle iş annenin üzerinde oluyor, annenin üzerinde oluyor yük (K5).

Özellikle çocuklu kadınların çok daha zor durumda kaldıklarını belirtmek gerekir. Pandemi döneminde yasaklar ve okulların kapalı olması nedeniyle çocukların evde olması, kadınların yükünü iyice arttırmıştır. Bu koşullarda çocuklarla ilgilenmek konusunda büyük zorluklar yaşandığı dile getirilmiştir:

Daha çok çocuklara zaman ayıramadığımız için onların eksiklikleri oluyor, özel ihtiyaçları oluyor. Okulda ödevleri vs. destek ihtiyaçları oluyor. Onlara yetişemiyorum. En çok o konuda problem yaşıyorum... Evden çalıştığımız zaman hem evin işleri artıyor, ev yükü artıyor. Hem de... özellikle pandemi döneminde bu okulların tatil olması vs. durumlarda çocuklar da evde olduğu için çocuklar bunu benimseyemeyebiliyor. Yani senin çalıştığını algılayamıyor. Sürekli soru sormak istiyor. İlgi istiyor, alaka istiyor veya başka ihtiyaçları oluyor. İstedğin zaman mola yapıp ya da istediğin zaman ara veremediğin için çocuklarla alakalı da problemler oluyor (K6).

Evden çalışmada, çalışma esnasında evde, aile bireyleriyle bir arada olmak çalışanlar üzerinde ayrıca bir baskı yaratmaktadır. Aileye yeterince zaman ayıramamanın ağırlığına bir de yoğun çalışma temposu eklenince çalışanların tahammülleri kalmamaktadır. Bu, aile içerisinde bir gerginlik ve çatışma durumu ortaya çıkarabilmektedir. K7 bu sürecin aile içerisindeki ilişkileri yıpratmış da dile getirmektedir:

Genel olarak zaten işten sonra ve işten önce gelen bir gerginlik oluyor. Gerginlikten dolayı aileyle sürekli böyle bir çatışma hali olabiliyor. Ya onlara zaman ayıramıyorsun. Onun dışında sürekli gerginsin ve sürekli böyle bir şeyleri ters anlıyorsun. Hani böyle tahammülün kalmamış gibi oluyor aileye, tahammül gösteremiyorsun artık. O yüzden böyle özel hayatındaki kişilerle ilişkilerinde... işten sıyrılmadan gergin ve sinirli olduğun için bu genel olarak ilişkileri yıpratıyor (K7).

Ücretli işle birlikte ev işlerini bir arada götürmek de kadınlar için kolay olmamıştır. Katılımcıların hemen hemen hepsi ev işlerine yeterli vakti ayıramadıklarını, mutlaka aksaklıklar yaşadıklarını, aşırı yorulduklarını ve ücretli iş ile ev işi bittikten sonra dinlenmek için neredeyse hiç vakit kalmadığını dile getirmişlerdir. Ücretli işten kalan tüm zamanlarda ev işleriyle ilgili bir faaliyet içerisinde oldukları görülmektedir. En önemlisi, ücretli çalışmaya ara verildiğinde bile dinlenmek mümkün olmamakta, çünkü ev işleriyle ilgilenilmektedir:

Her iş yükümlülüğü bana kaldığı için temizlik, yemek... ve işim daha çok zaman aldığı için az bir süre kalıyor... evde de iş yapmakta zorlanıyorsun. Bu yüzden kendini dinlenmiş hissetmiyorsun (K9).

Evde iş yoğunluğumun arttığını düşünüyorum. Bu süreç içerisinde ailemle kalıyorum. Ailemle ve kızım da olduğu için şöyle iletebilirim; [ev işlerini] çalışma sürelerimde, günlük kullandığım molalar dâhilinde gerçekleştirebiliyorum. Çok ek bir zamanım olmuyor bunun için. Sadece dinlenme molalarımda yapabiliyorum ev işlerini (K8).

Ev işlerine çok daha fazla vakit ayırmak zorunda kalıyorum. Çünkü yemek, bulaşık, çamaşır maalesef hiç bitmiyor. İki çocuk olduğu için de sürekli böyle dev gibi peşinizden gelen bir kirli çamaşır kitlesi oluyor. Onlarla uğraşmak gerçekten çok yoruyor... Bu mola sürecinde çocuklarla ilgilenmek zorunda kalıyorsunuz. O mola süreci sizlere ayrılmamış oluyor (K5).

Başka araştırmalarda da vurgulandığı gibi (Alcantara ve Flaminiano, 2022: 17; Hallin, 2020: 7; Pirzadeh ve Lingard, 2021:27; Wang vd., 2021: 47) artan ücretli iş yükü ile aile yükünün bir arada karşılanması çabası, kadınları dışarıda çalışmaktan daha fazla yormaktadır. Gerçekten katılımcılar, dışardan görünenin aksine evden çalışmanın daha zor olduğunu ve bir avantajının olmadığını dile getirmişlerdir:

Evden çalışma, iş ortamını kıyaslayacak olursak çok çok kötü bir şey... Bir kadın evde çalışıyorsa işini değil evini düşünür. Yani ben bu konuda biraz daha huzursuzum diyebilirim. Bunun bir avantajı da yok. Evde çalışmanın hiçbir şekilde avantajı yok, yani ben göremedim (K8).

On bir saat çalışıyorum. On bir saatin dışında bir iki saat çocuklarla zaman geçirip, bir iki saat de ev işlerine anca ayırabiliyorum. Gerisi de uykuda geçiyor zaten. Performans olarak evde çalışma daha zor oluyor, iş yerine göre. Yani yoğunluğun daha çok oluyor, yorgunluğun daha çok oluyor (K6).

Çok kolay zannediyorlar. Evden çalıştığımız için sürekli yattığımızı zannediyorlar. Hiçbir zorluk çekmediğimizi düşünüyorlar. Bir kere evden çalışmak iş yerinden çalışmaktan daha zor (K4).

Katılımcıların söylediklerinden ev yerine işyerinde çalışmayı tercih edecekleri anlaşılmaktadır. Hatta bir katılımcı evde çalışanlara insanların bakışından ve ev koşullarının ağırlığından o kadar bıktırılmıştır ki evde çalışmaktansa her gün ofise gidip çalışmaya razı olduğunu şöyle ifade etmiştir:

Çok garip bir algı var. Herkes 'yata yata para kazanıyorsun' vs. gibi cümleler kullanıyorlar ya da 'oturduğun yerden çalışıyorsun; ye, iç, yat, çalış para alıyorsun ne var bunda' vs. diyorlar. Ama gerçekten hiç öyle değil. Keşke 'home office' çalışmasaydık, pandemi diye bir durum olmasaydı ve sürekli, her gün ofise gidip gelmek zorunda kalsaydık (K2).

SONUÇ

Evden yürütülmesi nedeniyle kadınlar için cazip bir seçenek olarak görülen ve literatürde birçok olumlu yönünden bahsedilen uzaktan çalışmanın, uygulamada çok ciddi sorunları beraberinde getirdiği görülmektedir. Öncelikle çalışma süreleri, çalışanların taleplerine göre değil iş yoğunluğuna göre, işyeri yönetimi tarafından belirlenmektedir. Dolayısıyla çalışma süreleri esnek değil son derece katıdır. Sadece çalışanların vardiyaları, yine iş yoğunluğu gözetilerek değişebilmekte, bazen değişiklikler son anda yapılabilen ve hatta ihtiyaç durumunda vardiyalar uzatılabilmektedir. Bu koşullarda çalışanların çalışma sürelerini ihtiyaçlarına göre ayarlamalarından değil ancak, kendilerini çalışma süreleri ve temposuna göre ayarlamalarından söz etmek mümkündür. Çalışma sürelerindeki katılığa artan bir performans baskısı eşlik etmektedir. Bu baskı, bilgi ve iletişim teknolojilerinin sunduğu olanaklar kullanılarak yapılmaktadır. Uzaktan çalışanlar bir ağ üzerinden merkeze bağlı bir biçimde çalışmaktadır. Dolayısıyla her hareketlerinin izlenmesi, kayıt altına alınması ve denetlenmesi son derece kolaydır. Bahsedilen yapı sayesinde çalışanlar üzerinde baskının istenildiği ölçüde artırılması mümkün olmaktadır.

Artan performans baskısı nedeniyle çalışanların, çalışma süreleri içerisinde başka herhangi bir şeyle ilgilenmeleri mümkün olmamaktadır. Performans hedefleri gerçekleşse bile baskı azalmamakta, daha yüksek performans hedefleri konularak çalışanlardan daha fazla çalışmaları istenmektedir. Öyle ki çalışanların beklenen performansı gösterebilmek için molalarında bile çalışmak zorunda kaldığı görülmektedir. Bütün bu sürecin, çalışanların iş yoğunluğunu aşırı biçimde arttırdığı belirtilmelidir.

Anlatılan sürecin kadınlar açısından en önemli sonucu, bu koşulların iş ve ev hayatı arasında bir denge kurmayı olanaksız kılmasıdır. Tam tersine mevcut koşullar, çalışma ve özel hayat arasındaki ayrımın bulanıklaşmasına, diğer bir ifadeyle ücretli işle aile hayatının iç içe geçmesine sebep olmaktadır. Bütün bunlara bir de çalışanlardan her an ulaşılabilir olmalarının istendiği eklendiğinde işin özel alanı iyice daralttığı, hatta işgal ettiği bir durum ortaya çıkmaktadır. Aile hayatına ve ücretli işe ilişkin yükü birlikte üstlenmek zorunda kalan kadınlar; ailelerine, ev işlerine ve kendilerine yeterli vakti ayıramamaktadır. Özellikle aileye vakit ayıramaması nedeniyle kendilerini yetersiz hissettikleri, suçluluk duydukları ve psikolojik olarak yıprandıkları görülmüştür. Çocuklu kadınlar açısından bu yükün daha ağır olduğu vurgulanmalıdır. Bunca yükün yanında aile bireyleri ile aynı yerde olmak ve onlarla vakit geçirmek yerine yoğun tempoda çalışmak, aile içerisinde gerginlik ve bir çatışma ortamı yaratabilmektedir. Ücretli iş ve ev hayatına ilişkin işleri bir arada götüren kadınların, kendilerine vakit ayırmak bir tarafa dinlenmek için bile neredeyse hiç vakit bulamadıkları, bazen molalarda bile ev işleriyle ilgilendikleri, yoğun bir stres yaşadıkları ve aşırı derecede yoruldukları görülmüştür.

Kadınların uzaktan çalışma deneyimleri, bu çalışmadan en çok beklenen çalışma sürelerindeki esneklik ve evde olmak sayesinde kurulacak iş yaşam dengesinin gerçekleşmediğini göstermektedir. Hatta aile üyelerine vakit ayrılabilmesi ve ev işlerinin rahatça yürütülebilmesi konuları, tam da en çok sorun yaşanan alanlar olmuştur. Uygulamadaki bu haliyle uzaktan çalışmanın, çalışanlar açısından işyerinde çalışmaktan çok daha fazla problemlili olduğu belirtilmelidir. Bu bulgular bizi, bu çalışma biçimine ilişkin daha detaylı hukuksal düzenlemeler yapılması gerektiği sonucuna götürmektedir. Bilgi ve iletişim teknolojilerine dayalı olduğu ve evden gerçekleştirildiği için göz önünde olmayan bir çalışma sürecinin denetlenmesine ilişkin de ciddi sorunlar yaşanması olasıdır. Ancak özellikle çalışma sürelerine ve her an ulaşılabilir olma durumu gibi kişinin özel alanına açıktan müdahale anlamına gelen uygulamalara ilişkin yasal düzenlemelerin yapılması ve bunlarla ilgili denetim ve yaptırım mekanizmalarının hayata geçirilmesi kaçınılmaz görünmektedir. Son olarak buradaki sorunun sadece bir hukuksal düzenlemeyle çözülmesini beklemek aşırı iyimserlik olacaktır. Belki de bundan daha önemlisi, Türkiye’de yapılan başka bir çalışmada da vurgulandığı gibi (Çoban, 2020: 251), bu çalışma biçimine ilişkin yapılacak her düzenlemenin, toplumsal cinsiyet eşitliğini sağlamaya yönelik politikalarla desteklenmesi gerekmektedir. Aksi takdirde uzaktan çalışmanın, çalışma faaliyeti evde yürütüldüğü için kadının cinsiyetçi işbölümündeki rolünü güçlendirme riski taşıdığı belirtilmelidir.

KAYNAKÇA

Aguilera, A., Lethiais, V., Rallet, A. ve Proulhac, L. (2016). Home-based telework in France: Characteristics, barriers and perspectives. *Transportation Research Part A: Policy and Practice*, 92 (1), 1-11.

Alcantara, S.T. ve Flaminiano, J.P. (2022). *Gender, Telework, and Worker Welfare during the COVID-19 Pandemic*. AIM RSN PCC Discussion Paper, No.1.

Bathini, D. R. ve Kandathil, G. M. (2019). An orchestrated negotiated exchange: Trading home-based telework for intensified work. *Journal of Business Ethics*, 154 (2), 411-423.

Çoban, S. (2021). Gender and telework: Work and family experiences of teleworking professional, middle-class, married women with children during the Covid-19 pandemic in Turkey. *Gender, Work and Organization*, 29, 241-255.

Del Boca, D., Oggero, N., Profeta, P. ve Rossi, M.C. (2020). Women's work, housework and childcare, before and during COVID-19. *Covid Economics*, 18, 1001-1017.

Erdayı, A. U. (2021a). İş yeri dışında bir esnek çalışma modeli olarak ev eksenli tele çalışma: Beklentiler ve sorunlu alanlar. *Uludağ Üniversitesi Fen-Edebiyat Fakültesi Sosyal Bilimler Dergisi*, 22 (41), 1211-1246.

Erdayı, A. U. (2021b). Pandemiye kadın olmak: Koronavirüs pandemisinde kadınların yaşadıkları sorunlar. *COVID-19 ve Sosyal Politika: Pandemi Sürecinde Yaşanan Sosyo-Politik Sorunlar Kitabı* içinde Ö. Demir (Ed.), (53-84. ss.), Ekin Yayınevi.

Erdayı, A. U. ve Tekbaş, H. D. (2019). Home-based working women as cheap labor in the context of neoliberal globalization: Results of a field study in Aksaray province. *Globalization, Poverty, Inequality, & Sustainability Kitabı* içinde S. Mavroudeas, S. Akar, J. Dobрева (Ed.), (63-74. ss.), Ijopec.

Farré, L., Fawaz, Y., González, L. ve Graves, J. (2020). *How the COVID-19 Lockdown Affected Gender Inequality in Paid and Unpaid Work in Spain*. IZA Discussion Paper, No. 13434.

Haddon, L. ve Brynin, M. (2005). The Character of telework and the characteristics of teleworkers. *New Technology, Work and Employment*, 20 (1), 34-46.

Hallin, H. (2020). *Home-based telework during the Covid-19 pandemic*. (Yüksek Lisans Tezi). İsveç: Mälardalen Üniversitesi.

Hjálmsdóttir, A. ve Bjarnadóttir, V. S. (2021). 'I have turned into a foreman here at home': Families and work-life balance in times of COVID-19 in a gender equality paradise. *Gender, Work & Organization*, 28 (1), 268-283.

Hodder, A. (2020). New technology, work and employment in the era of COVID-19: Reflecting on legacies of research. *New Technology, Work and Employment*, 35 (3), 262-275.

Kaltainen, J. ve Hakanen, J. (2022). Changes in occupational well-being during COVID-19: The impact of age, gender, education, living alone, and telework in a Finnish four-wave population sample. *Scand J Work Environ Health*, 48, 457-467.

Karjalainen, M. (2022). Gender and the blurring boundaries of work in the era of telework - A longitudinal study. *Sociology Compass*, 17 (1), 1-16.

Klopotek, M. (2017). The advantages and disadvantages of remote working from the perspective of young employees. *Scientific Quarterly "Organization and Management"*, 40 (4), 39-49.

Kunze, F., Hampel, K. ve Zimmermann, S. (2020). *Working from home in the Coronavirus crisis: towards a transformation of work environments?* Universität Konstanz Policy Paper, No. 2.

Madsen, S. R. (2011). The benefits, challenges, and implications of teleworking: a literature review. *Journal of Culture and Religion*, 1 (3), 148-158.

Marica, M. E. (2018). Homeworking/Teleworking atypical forms of employment: Between usefulness and precariousness. *Juridical Tribune Journal*, 8 (1), 73-85.

Olson, M. H. (1983). Remote office work: Changing work patterns in space and time. *Communications of the ACM*, 3 (26), 182-187.

Öcal, A. T. (2021). A qualitative research on adaptation of bank headquarters employees to teleworking during the Covid-19: Case of Turkey. *Financial Systems, Central Banking and Monetary Policy During COVID-19 Pandemic and After Kitabı* içinde Ç. Başarır, B. Darıcı (Ed.), (189-205. ss.), Rowman & Littlefield.

Pirzadeh, P. ve Lingard, H. (2021). Working from home during the COVID-19 pandemic: health and well-being of project-based construction workers. *Journal of Construction Engineering and Management*, 147 (6), 1-17.

Rocha, C. T. M. ve Amador, F. S. (2018). Telework: Conceptualization and issues for analysis. *EBAPE.BR*, 16 (1), 152- 162.

Rudnicka, A., Newbold, J. W., Cook, D., Cecchinato, M. E., Gould, S. J.J. ve Cox, A. L. (2020). Eworklife: Developing effective strategies for remote working during the COVID-19 pandemic. *The New Future of Work Online Sempozyumu* içinde (1-13. ss.).

Sullivan, C. (2003). What's in a name? Definitions and conceptualisations of teleworking and homeworking. *New Technology, Work and Employment*, 18 (3), 158-165.

Tremblay, D. G. (2003). Telework: A new mode of gendered segmentation? Results from a study in Canada. *Canadian Journal of Communication*, 28 (4), 461-478.

Tremblay, D.G. ve Thomsin, L. (2012). Telework and mobile working: Analysis of its benefits and drawbacks. *International Journal of Work Innovation*, 1 (1), 100-113.

Turan, B. Ö. (2019). *Enformasyon teknolojisiyle evden çalışma: Türkiye'de hizmet sektörü üzerinden bir inceleme*. (Yayımlanmamış Yüksek Lisans Tezi). İstanbul: Marmara Üniversitesi Sosyal Bilimler Enstitüsü.

Wang, B., Liu, Y., Qian, J. ve Parker, S. K. (2021). Achieving effective remote working during the COVID-19 pandemic: A work design perspective. *Applied Psychology: An International Review*, 70 (1), 16-59.

KADIN BESTECİLERİMİZDEN NEVESER KÖKDEŞ VE SELÂHATTİN PINAR SÖZLÜ ESERLERİ ÜZERİNE BİR İNCELEME

Prof. Dr. Mustafa Hilmi BULUT

Sivas Cumhuriyet Üniversitesi Eğitim Fakültesi Güzel Sanatlar Eğitimi Bölüm Başkanı
ORCID: 0000-0002-8231-6214

Rumeysa ERSOY

Sivas Cumhuriyet Üniversitesi Eğitim Bilimleri Enstitüsü Güzel Sanatlar Eğitimi Bölüm
Müzik Eğitimi
ORCID: 0000-0001-9450-9083

Behide TUĞRAN

Sivas Cumhuriyet Üniversitesi Eğitim Bilimleri Enstitüsü Güzel Sanatlar Eğitimi Bölüm
Müzik Eğitimi
ORCID: 0000-0001-6960-9795

ÖZET

Bu çalışmada Neveser KÖKDEŞ ve Selâhattin PINAR'ın kısa biyografileri ile şarkı formunda bestelemiş oldukları eserler besteleme tekniği açısından incelenmiştir. Örnekleme dâhil edilen eserler üzerinde yapılan analizlerden hareketle KÖKDEŞ'in ve Selâhattin Pınar'ın bestecilikleri hakkında açıklamalarda bulunulmuştur. Eserlerin tespitinde TRT sözlü eserler repertuarı temel kaynak olarak alınmıştır. Çalışmada eserler seslendirilmiş sonuçlar uygulamalı örneklerle çalınıp söylenerek açıklanmıştır. Eserler aynı dönemde yaşamış olan Neveser Kökdeş ve Selâhattin Pınar'ın farklı teknikleri nasıl kullandıklarına odaklanmaktadır. Bu odaklanma ile sözlü eser bestelemeye kullanılan **silabik, nömantik, psalmodik ve melizmatik** yapılar ortaya çıkarılmıştır. Çalışma, KÖKDEŞ ve PINAR'ın sözlü eserlerindeki söz – notaların birlikte kullanım farklılıklarını ortaya çıkarmayı amaçlamaktadır.

Anahtar Kelimeler: Neveser Kökdeş, Selâhattin Pınar, sözlü eser, melizmatik, nömantik, psalmodik, silabik.

FROM OUR FEMALE COMPOSERS NEVESER KÖKDES AND ITS WORKS

ABSTRACT

In this study, short biographies of Neveser KÖKDEŞ and Selâhattin PINAR and the works they composed in song form were examined in terms of composition technique. Based on the analyzes made on the works included in the sample, explanations were made about the compositions of Kökdeş and Pınar. TRT vocal works repertoire was taken as the main source in the determination of the study. In the study, the vocal works were performed and the results were explained by playing and singing with practical examples. The works focus on how Neveser Kökdeş and Selâhattin Pınar, who lived in the same period, used different techniques. With this focus, silabic, neumatic, psalmodic and melismatic structures used in composing vocal works were revealed. The study aims to reveal the differences between words and notes in the vocal works of Kökdeş and Pınar.

Keywords: Neveser Kökdeş, Selâhattin Pınar, vocal work, melismatic, neumatic, psalmodic, silabic.

GİRİŞ

Neveser KÖKDEŞ (1904-1962): Drama doğumlu olan bestecinin annesi Dilber Hanım babası Dramalı Hurşit Paşa'dır. 9 kardeşin en küçüğü olan Neveser KÖKDEŞ'in kardeşlerinden birisi bestekâr Muhlis Sabahattin EZGİ'dir. Klasik Türk Müziğinin Batı müziğiyle harmanlanmasına önem vermiş olan besteci kendi eserlerinin pek çoğuna piyano ile eşlik etmiştir. İyi derecede Fransızca bilen KÖKDEŞ, Notre Dame de Sion da eğitim almış ve bu okulda piyano öğrenmiştir (Güvençoğlu, 2022). Eserlerinde ana tema âşk teması olmuştur.

Selahattin PINAR (1902 – 1960): İstanbul'un Altunizâde semtinde doğan besteci Yüksek Ticaret ve İktisat Mektebi müderrislerinden eski Denizli milletvekili Sadık Bey ile İsmet Hanım'ın sekiz çocuğunun ikincisidir. Bir müddet İtalyan Ticaret Mektebi'ne devam eden bestekâr öğrenimini yarıda keserek kendini tamamıyla musikiye vermiştir. Annesinin amatör olarak ud çalışından etkilenen Pınar, on iki yaşında uda başlamış, Udî Sami Bey'den ud eğitimi almasının ardından 1919 yılında udu bırakıp tanbura yönelmiştir.

Sözlü eser bestelemeye Hugh (1957), dört sitilden bahseder; bunlar sırasıyla bir heceye bir nota getirilerek yapılan silabik, bir heceye birkaç nota getirilerek (2-3-4) yapılan nömantik, bir heceye çok sayıda nota getirilerek yapılan melizmatik ve bir notaya birden çok hece getirilerek yapılan psalmodik yapılarıdır. Tek sesli dindışı konulu müziğin (secular monody) en eski bilinen örneği "Song of the Sibly" adlı şarkıdır. Bu müziğin genel karakteristik özellikleri düz şarkı (plainsong) olarak da bilinen kuvvetli ritmik yapıya sahip, genellikle yöresel dili kullanan şiirlerden üretilmiş, düzenli, makamla sınırlı olmayan, daha geniş aralıklı, evrensel karakterden daha çok ulusal karakterli olmasıdır (Hugh, 1957, s. 11). Hugh'un bu tanımı günümüzdeki halk müziği içindir. Klasik Türk Müziğinin genel karakteristik özelliklerini düz şarkı, kuvvetli ritmik yapılı, din dışı konulu, tek sesli, düzenli olması bakımından Hugh'un halk müziği tanımındaki benzer, daha dar ses aralıklı ve makamlarla sınırlı olması bakımından ise bu tanımlardan farklı olarak gösterebiliriz.

METODOLOJİ

Araştırma "Neveser KÖKDEŞ sözlü eserleri ile Selahattin Pınar'ın sözlü eserlerindeki Türk Klasik müziği ile Batı Klasik müziği etkisi üzerine kurgulanmıştır. Bunun için tabakalamalı örneklem yöntemiyle eserler seçilmiştir. Bilindiği gibi tabakalı örneklemede anakütlenin içindenki elemanların her birinden örnek bir temsilci alınarak örneklem oluşturulur. Bu çalışmada KÖKDEŞ'in bestelediği eserlerinden günümüze kadar gelmiş olanların tamamı tek bir tabaka olarak kabul edilip farklı makamlardaki eserler ise kendi içlerinde ayrı bir tabaka olarak kabul edilmiştir. Sonrasında her iki bestecinin eserleri arasından maksatlı örneklem yöntemiyle ikişer eser seçilmiştir. Seçilen eserlerdeki **silabik, nömantik, psalmodik ve melizmatik** yapılar ölçü ölçü tespit edilmiştir.

Sempozyumda bu 4 eser hem canlı performans sunumuyla hem de teorik bilgiler vermek suretiyle yürütülecektir.

BULGULAR VE YORUM

İki bestecinin ikisi aynı ikisi birbirinden farklı makamlarda besteledikleri eserlere ait söz müzik ilişkisi ile ilgili yapıların birbirlerinden farklı olduğu görülür.

Genellikle uzun havalarda kullanılan melizmatik yapı ile ilgili Ögüt (2012), "Parçalara özgü karakteristikler, çoğu kez şiirlerin çağrıştırdığı imgelemlerin müzikal ortama taşınmasından kaynaklanır. Buna göre, bazı parçaların karakteri ya da kullanılacak ses malzemesi doğrudan şiirin getirdiği çağrışımlardan türetilmiştir. "Kılıç" parçasında, sıklıkla tekrarlanan "Ey!" ünleminin uzun sesler ve melizmatik bir söyleyişle müziklendirilmesinin yarattığı uzun hava" etkisinden bahseder. Doğu müziklerinde melizmatik yapının sık kullanıldığı bilinmektedir.

Müziğin mekânsal ayırımına gönderimde bulunan bu çalışmada elde edilen bulgular aşağıda tabloda verilmiştir.

Neveser Kökdeş ve Selâhattin Pınar'ın T.R.T. Repertuarına Kayıtlı Eserlerinin Listesi

Eser No	Besteci	Şarkı	Söz	Makam	Usul	Sözel Yapı			
						Silabik	Nömatik	Melizmatik	Psalmodik
1	Neveser KÖKDEŞ	Aşkî fısıldar sesin	Neveser Kökdeş	Nişaburek Şarkı	Semai	53	24	-	-
2	Selahattin PINAR	Ayrı yarı ölmekmiş	Vecdi Bingöl	Nişaburek Şarkı	Düyek	70	34	4	-
3	Neveser KÖKDEŞ	Kuş olup uçsam	Neveser Kökdeş	Segah Şarkı	Semai	57	17	-	-
4	Selahattin PINAR	Ümidini kirkpiklerine bağladı gönlüm	Nurettin Rüştü Bingöl	Hüzzam Şarkı	Türk Aksağı	12	17	17	-

Yukarıdaki tabloda görüldüğü üzere Kökdeş bu eserinde bir tane bile melizmatik yapı kullanmamıştır. Buna karşılık Pınar'ın toplamda 21 melizmatik yapı kullandığı görülür. Kuşkusuz sadece melizmatik yapıya bakılarak doğu ya da batı müziği gibi ayırım yapmak yeterli olmayacaktır. Bilindiği gibi PİT (prozodi İnceleme Tekniği) sözlü eserlerin incelenmesinde önem arz etmektedir (Karaca ve diğerleri, 2021). Burada sadece hece uzunluk ve kısalıkları incelenmiştir. Literatürde bulunan bestekârların eserlerinin incelenmesini Karaca ve diğerleri (Aktaran karaca ve diğerleri, 2021) şu şekilde vermişlerdir. (Sönmez,2002; Şengün, 2005; Akgün, 2011; Ölmez, 2011; Oter, 2012; Gidiş, 2014; Ulusoy, 2017; Burhan, 2018; Kaçar ve Destegül, 2020).

Batı müziği eserlerinde de melizmatik yapıyı görmek mümkündür. Çalışmada prozodi incelemesi yapılmamıştır. Nitekim; Karaca (2022), çalışmasında "Chopin'in şarkısında şan partisinde gelen ikinci cümle, burada sol el partisinde gelmektedir. Otuz dokuzuncu ölçünün sağ el partisinde, Chopin'in yazdığı sade, silabik pasaja zıt bir şekilde, melizmatik tarzda bir yapı görülmektedir". İfadelerini kullanmıştır. Karaca'nın çalışmasından da anlaşılacağı gibi batı müziği bestecilerinin de zaman zaman melizmatik yapıyı eserlerinde kullandıkları görülür.

SONUÇ VE ÖNERİLER

* Neveser KÖKDEŞ'in ve Selahattin PINAR'ın Nişaburek şarkılarındaki silabik ve nömatik ve melizmatik yapı incelendiğinde Selahattin Pınar'ın melizmatik yapıyı kullandığı Neveser Kökdeş'in ise melizmatik yapıyı kullanmadığı yapı tespit edilmiştir.

* Neveser KÖKDEŞ'in Segah şarkısında ve Selahattin PINAR'ın Hüzzam şarkısı silabik ve nömatik ve melizmatik yapıları karşılaştırıldığında Selahattin Pınar'ın melizmatik yapıyı kullandığı Neveser Kökdeş'in ise melizmatik yapıyı kullanmadığı yapı tespit edilmiştir.

* Neveser KÖKTEŞ ve Selahattin PINAR'ın örnekleme alınan eserlerin silabik, nömatik, melizmatik ve psalmodik yapıların kullanım farklılığı var mıdır, varsa bu durum eserlerin duyumunu nasıl etkilemektedir sorularına cevaben akustik ortamda seslendirilen ve kayda alınan eserler dinletilerek müziğin mekânsal ayırımı yönünde duyumsal etkisi incelenmiştir.

* Neveser KÖKDEŞ ve Selâhattin PINAR 'ın dört eserinde yapılan incelemede PINAR'ın melizmatik yapıyı kullandığı KÖKDEŞ'in ise kullanmadığı sonucuna ulaşılmıştır. Bu sonuçla çoğunlukla Doğu müziklerinde kullanılan melizmatik yapının KÖKDEŞ tarafından kullanılmamış olması onun daha çok Batı müzik tarzına yakınlığının bir göstergesi olarak değerlendirilebilir. Duyum açısından da Batı müziği etkisi KÖKDEŞ'de fazlasıyla görülmektedir.

* Neveser KÖKTEŞ ve Selâhattin PINAR'ın iki farklı besteleme tekniği kullandıkları, birinin daha çok Batıya, diğerinin ise Doğuya yönelik oldukları anlaşılır. Çalışmanın sonucunda, her iki bestecinin diğer eserlerinin de benzer şekilde analiz edilmesi önerilir.

KAYNAKÇA

Güvençoğlu, Ş, (2022), "Erkek Egemen Musiki Dünyasında Var Olma Mücadelesinde Bir Kadın – Neveser KÖKDEŞ", Müzik Kültürüne Dair Çeşitli Görüşler Kitabı, ISBN: 978-625-8341-28-7, s;143, ANKARA.

Hugh, M. Miller, (1957), "History of Music", Harvard University Press, The Christian Era, Styles of Text Setting, s.9. Oregon, USA.

Karaca, B. S, (2022), Fryderk Franciszek Chopin'in Zyczenie Adlı Şarkısı ile Franz List'in Madchens Wunsch adlı Transkripsiyonunun Karşılaştırmalı Çözümlemesi", Trakya Üniversitesi Sosyal Bilimler Dergisi 539, Cilt 24 Sayı 2 (539-556), Edirne.

Karaca Tolga, Köprülü Gamze, Işıldak Cevahir Korhan, Baş Ahmet Hakan, (2021), "Türk Müziğinde Yeni Bir Prozodi İnceleme Tekniği Önerisi (Erol Sayan Örneği)". idil, s. 1275–1292. doi: 10.7816/idil-10-85-01.

ÖĞÜT, Evrim Hikmet. "Söz ve Sesin Sınırında Ece Ayhan Şiiri ve İlhan Usmanbaş'ın Bakışsız Bir Kedi Kara'sı." MSGSÜ Sosyal Bilimler 6 (2012): 78-88.

Şengün, N, (2005), "Selâhattin Pınar Eserlerinin Bilgisayar Destekli İstatistiksel Değerlendirmesi ve Makamsal Analizi", Erciyes Üniversitesi Sosyal Bilimler Enstitüsü, KAYSERİ.

AZƏRBAYCAN ƏDƏBİYYATINDA ANAYA MÜNASİBƏT

Məhərrəmovə Elmira

ADPU-nun ETM-nin əməkdaşı

Xülasə

Ana müqəddəs varlıqdır. Onun ətri dəyən, əli dəyən hər şey gözəldir. Ana ağlayanda da ürəkdən ağlayır. Bəzən ən bulanıq ürəklər onun göz yaşları ilə durulur, ən kirli vicdanlar onun göz yaşları ilə yuyulur. Kim bilir, bəlkə də dənizlər göz yaşları olsaydı, buna dözməz, quruyardı... Ana övladı üçün canını qurban verməyə həmişə hazırdır. Ana əlləri övladı üçün həmişə dua ilə qalxar, dua ilə enər, ana dodaqları dua ilə açılar, dua ilə yumular. Uca peyğəmbərimiz də «Cənnət anaların ayaqları altındadır» deyib. Bununla da anaların ucalığını, müqəddəsliyinin ölçüsünü göstərir. Analarımız bizə hər şeyi öyrədir. O, bizə Allaha inanmağı, başqalarının əməyinə qiymət verməyi, məntiqi düşünməyi, cəsarətliliyi, dayanıqlılığı, paxıllıq etməməyi, gələcəyə ümidlə baxmağı, susmağı, ədaləti ... hər şeyi öyrədir. Nə bilirsə hər şeydə Anaya borcluyuq. Ana məhəbbəti kainat qədər sonsuz, həyat qədər şirindir. Dünyada ana qucağından isti bir yer, ana laylasından həzin bir musiqi yoxdur.

Yoxsa da dünyanın ucu-bucağı,

Hər yerdən istidir ana qucağı.

Doğrudan da, əsl səcdə yeri ananın önündə, ayaqları altındadır. Dünyanın cənnəti də, behiştə də buradadır.

Ana! Sevinci min ömrə bəs edən, sevgisi ümman olan, kədərini gilə-gilə qəlbinə axıdıb övladına gülürüz görünməyə, onu kədərləndirməyə çalışan ecazkar bir insan! Dözümünə, cəsarətinə, övlada bağlılığına və məhəbbətinə bəzən heyretlənmişik onun. Bəzən sözün əsl mənasında qibtə etmişik ondakı saflığa, müqəddəsliyə, həsəd aparmışığı ondakı dözümə, iradəyə. Bircə kəlmə xeyir-duası yolumuza nur çiləyib, arzularımızı çiçək açdırıb, əlinin nəvazişində ömrümüzün ən bəxtəvər çağlarını, məsum dövrünü yaşamışığı. Bütün məhrumiyyətlərimizə, dəcəllik və nöqsanlarımıza sinə gərrib, dözüb, bizi xoşbəxt və bəxtiyar görmək naminə bizim analarımız - qüdsiyyət mələkləri! Anaların bir amalı olur: övladının fərəhini, sevincini görmək, onu xoşbəxtliyə çatdırmaq. Yadıma yazıçı Ə.Məmmədخانlının «Buz heykəl» hekayəsi düşür. Övladını yaşatmaq üçün canını qurban verən, onu istiləyib özünü «buz heykələ çevirən» ananın müqəddəsliyi, ürək dünyası o qədər məharətlə verilmişdir ki, bu müqəddəslik, saflıq qarşısında diz çökmək, səcdə qılmaq istəyirsən.

“Koroğlu” dastanında qadınlar kişilərlə çiyin-çiyinə döyüşlərdə şücaət və qəhrəmanlıq göstərir, ziyafət məclislərində onlarla yanaşı oturlar. Burada təsvir olunan qadın surətləri həyat yoldaşlarının dostu, sirdaşı, arxası və köməyidir

Nizami aşiqanə məsnəvilərin əvəzədməz ustasıdır. “Xəmsə”nin bütün poemalarında aparıcı surətlər qadın surətləridir. Yəni bütün bu əsərlərdə insan şəxsiyyəti, xüsusilə də qadın məsələsi şairin düşüncələrinin başında gəlir. Bu surətləri yaratmaqda şair elə böyük bir məharət göstərmişdir ki, sanki özü onlarla nəfəs almış, onlarla izzət çəkmiş və onlarla birgə həyəcanlanmışdır.

Açar sözlər: ana, müqəddəs, dastan, övlad, sevinc

ATTITUDE TOWARDS MOTHER IN AZERBAIJANI LITERATURE

Summary

Mother is a holy being. Everything that touches his scent and touch is beautiful. When mother cries, she cries from the heart. Sometimes the most cloudy hearts are washed with her tears, the dirtiest consciences are washed with her tears. Who knows, maybe if the seas were tears, they would not tolerate it, they would dry up... A mother is always ready to sacrifice her life for her child. A mother's hands always rise in prayer for her child, fall in prayer, mother's lips open in prayer and wash in prayer.

Our great prophet also said "Paradise is under the feet of mothers". With this, it shows the greatness of mothers and the extent of their sanctity.

Our mothers teach us everything. He teaches us to believe in God, to appreciate the work of others, to think logically, to be courageous, to be steadfast, not to be jealous, to look forward to the future, to be silent, to be fair... everything. Everything we know, we owe to Mother.

A mother's love is as infinite as the universe and as sweet as life. There is no warmer place in the world than a mother's lap, no sadder music than a mother's lullaby.

Or the corners of the world,

Mother's arms are warmer than everywhere.

Indeed, the real place of prostration is in front of the mother, under her feet. The world's heaven and paradise are here.

Mom! A wonderful person whose joy is enough for a thousand lives, whose love is Oman, who pours his sorrow into his heart and tries to appear smiling to his child and make him sad! We were sometimes amazed by his endurance, courage, devotion and love for his children. Sometimes, in the truest sense of the word, we envied her purity, sanctity, endurance and will. The blessing of a single word sprinkled light on our path, made our dreams blossom, and under the caress of his hand, we lived the happiest and most innocent times of our lives. Our mothers - angels of sanctity - have endured all our privations, mischievousness and shortcomings, and for the sake of seeing us happy and blessed!

Mothers have one task: to see their child's happiness and joy, to bring him to happiness. I remember the story "Ice statue" by the writer A. Mammadkhanli. The sanctity of the mother, who sacrificed her life to keep her child alive, warmed him and "turned herself into an ice statue", the world of the heart is given so skillfully that you want to kneel and prostrate in front of this sanctity and purity.

In the "Koroglu" epic, women show bravery and heroism in battles shoulder to shoulder with men, and sit next to them at banquets. The female figures depicted here are friends, confidants, backs and helpers of their spouses

Nizami is an irreplaceable master of love story. In all the poems of "Khamsa", the leading characters are female characters. That is, in all these works, the human personality, especially the issue of women, is at the top of the poet's thoughts. In creating these images, the poet showed such great skill that it was as if he himself breathed with them, suffered with them and was excited together with them.

Keywords: mother, saint, epic, child, joy

GİRİŞ

Deyirlər ki, ana ürəyindən qopan laylalar həyatın ən şirin təranəsidir. Bu təranənin ahəngindəki mənalar min-min arzunun səsidir. Bəlkə də ona görə bəşər və r olan gündən ananın ünvanına həmişə xoş sözlər qanadlanıb.

Ana o qədər ilahi və müqəddəs varlıqdır ki, vətəni də onun ismi ilə "Ana vətən" adlandırırlar. Şifahi xalq ədəbiyyatında, folklor nümunələrində, dastanlarda, bayatılarda, el nəğmələrində ana olduqca müqəddəs bir varlıq kimi vəsf olunub. Təsadüfi deyildir ki, analara ən yüksək qiyməti də sözləri də çoxdur. Bu müdrik fikirlərin mənə çalarlarına diqqət yetirdikdə həyatın bütün rəngləri göz önündə canlanır: "Ana qəlbi kövrək olar", "Ana ürəyi, dağ çiçəyi", "Ana səbri böyükdür", " Ana qəlbinə toxunmaq olmaz", "Ana haqqı, Tanrı haqqı", "Anadan artıq yavər olmaz", "Analı qızın işi görünər, anasız qızın dişi", "Analı qızın özü böyüyər, anasız qızın sözü". Hətta biri bələdan, ölümdən, qəzadan qurtulanda deyərlər: "Anası namaz üstə imiş".

"Kitabi-Dədə Qorqud"dan başlamış Nizaminin, Füzulinin, Xaqaninin və onlardan sonra gələn şair və yazıçıların yaradıcılığında ana mövzusu xüsusi yer tutur. Əfzələddin Xaqani anasının tərifini olduqca mənalı və təsirli qələmə alıb: "Əgər olmasaydı ana zəhməti, qazana bilməzdim heç bu şöhrəti". Məhz ananın duaları ilə iqbalının güldüyünü dilə gətirən böyük şair çox inamla, qüdrətlə bəyan edib: "Mən bütün qüvvətli düşmənlərimin yolunu ona görə kəsə bildim ki, zəif bir qarıdan bəsləyən, Nüşabələr doğan analar haqqında söylədiyi bir fikir 800 ildən artıqdır ki, dillər əzbərinə çevrilib: "Aslanın erkəyi, dişisi olmaz". Mirzə Ələkbər Sabir də həmişə böyük ustalıqla təsdiqləyirdi ki, elmlə ananın övladı kamil olar. Məmmədhüseyn Şəhriyar isə söyləyirdi ki, "...biz Rəfibəyli - özü də sevimli ana olan bu şairə-qadın ana-bala məhəbbətini dünyanın arzuları, insanlığın baharı adlandırırdı. Hətta elə şeirlər var ki, sanki nəsillər arasında bir körpü vasitəsidir. Bu səbəbdən də dillər əzbərinə çevrilib

Hüseyn Cavid haqlı olaraq söyləyirdi ki, anasız nəinki övlad, millət belə yetimdir. Abdulla Şaiqin fikrincə ata ağıl, ana da coşqun ürəkdir. Bunun ikisinin bir yerdə olması isə bəxtəvərlikdir. Səməd Vurğun isə anasız həyatı zindan adlandırır.

Ana adı çəkilən kimi hər kəsin ürəyindən xəfif bir həsrət keçir. Yaşından-başından asılı olmayaraq laylalı günlərinə qayıdırsan. Ananın birinci rəmzi, onun iç dünyasını açan, portretini yaradan şirin laylalarıdır. Bəlkə də yeganə xalq ki, analarımız dünyaya gətirdiyi övladlarını layla ilə oxşayıb əzizləyiblər. Elə bizim muğamatımızın da, segahımızın da ilk notları ana laylalarından su içib. Gecənin sübhə qarışan o uzun və nəğməli yolu ana laylasıdır. Laylalar bizim ilk eşqimiz, fəxrimiz, qürurumuzdur. Hələ dünyanın adilliklərindən belə, xəbəri olmayan dilsiz körpələrin üzünə ilk təbəssümü gətirən də, onları sevindirən də, onlara xoş hissələr aşıllayan da ana laylasıdır. Gecənin şirin yuxusu hamını öz cazibəsinə alıb aparanda səhərdək göz qırpmayan analar körpəsi şirin uyusun deyə beşik başında ayıq-sayıq dayanaraq layla deyir. Bu da bir ovqatdır. Əvvəlcə beşik başında analar, sonra isə beşikdəki yavruqlar böyüyüb vətən sərhədlərində torpağın, millətin və nəhayət, anaların keşiyini çəkir. Qərribə oxşarlıq və bağlılıqdır. Yer üzünün ilk əsgəri analardır! İlk himni də ana laylası!

Təmiz arzuların, saf ürəklərin,

Ən şirin səsidir ana laylası.

Vətənə, insana, həyata, sülhə,

Sevgi nəğməsidir ana laylası!

Elə bir bəstəkar, elə bir musiqiçi varmı ki, onun ana laylası tək möhtəşəm bir əsəri olsun?! Bütün mahnılardan artıq sevdiyimiz şirin bir nəğmədir ana laylası! Səsi ruhumuzu oyadar. Sanki bir rəssam fırçası ilə həyatın rəsmini çəkib ana laylası! Şair Əli Vəkilin qərribə bir epiteti var: "İlk lətafəti ifadə etmək üçün yetər ki, ürəklə deyəsən: "Ən şirin, ətirli balı dünyanın ana laylasıdır, ana laylası!" İlk dil açanda da "ana" deyirik, dünyanı tərk edəndə də sən kəlməmiz "ana" olur. Ən ağırlı halımızda da "ana" çağırır, sevinəndə gözlərimiz o müqəddəs varlığı axtarır.

Təəssüf ki, analı günlərin ömrü çox da uzun olmur. Nə vaxtsa ana itkisi qapımızı döyür. Bu dərd isə çox dözülməzdir. Hətta insan özü qocalıb əldən düşənə qədər anasızlığı ilə barışa bilmir və hər kəsə taleyin bu yumruğu deyir. Məmməd Araz bu dərdi özünə uzun illər yaxın qoymaq istəmirdi: "Hərdən inanmıram ölüm haqq ola. Ana dəfn oluna, gözəl qocala". Bu kövrək duyğuları öz poeziyasında dəfələrlə dilə gətirən Cabir Novruz görmək istəmədiyi bir halı kədərlə etiraf edirdi: "Gözüm görə-görə qocalır anam".

Ana haqqında qələmə alınan yazıların bir sarı simini də onu dəyərləndirmək, əziyyətinə, zəhmətinə həssaslıqla yanaşmaq təşkil edir. Bəzən elə övladlar var ki, onu böyüdən, ərsəyə gətirən, min bir əzabını çəkən anasına yetərinə diqqət ayırmır.

Şair Çingiz Əlioğlu isə bu borcu qaytarmaq üçün görün nə deyir: "Bir ana borcunu qaytarmaq üçün, taledən beş ömür alasan gərək". Tofiq Bayram isə ana qədrini bilməyənlərə üz tutaraq yazırdı:

Onu alçaldan da, ucaldan da biz,

Dərd verib vədəsiz qocaldan da biz.

Biləndə qədrini bu cahanda biz

Həmişə cavandır ana ürəyi.

Bəxtiyar Vahabzadə də gözlərinin işığını əridib yollarımıza nur çiləyən analar barəsində sayısız- müdrik bir fikrin əks-sədasıdır: "Əgər ana ürəyinə toxunsan, quş yuvası dağıdırsan elə bil", "Sənin zəif vücudunun önündə, əyilmək də ucalmaqdır, ay ana!", "Göylər gurlamasın, sellər axmasın, küləklər əsməsin, şimşək çaxmasın, ana körpəsinə süd verən zaman" Azərbaycan qadınının həyatı bir örnəkdir, nümunədir. Ötən əsrdə baş verən İkinci dünya müharibəsi zamanı oğullarını cəbhəyə yola salan analar vüqarla, mərdliklə o ağır günlərə sinə gərdilər. Özləri ac, əyni yalın olsalar da, gecələr çıraq işığına yun corablar, isti paltarlar toxuyaraq ön cəbhəyə göndərdilər. Bu davada ərlərini, oğullarını itirdilər. Amma vüqarlı, namuslu, şücaətli oldular. Xalq şairi Süleyman Rüstəm "Ana və poçtalyon" adlı şeirində gözləri yollarda qalan, oğul dərdi ilə saralıb-solan anaların işıqlı obrazını yaratdı: "Dörd ay vardı ananın gözləri yol çəkirdi. Başqa bir dərdi yoxdu, oğul dərdiydi dərdi". Bu şeirin ahəngindəki ana məhəbbəti, vətən eşqi, oğul dərdi çox dərin və təsiredici verilib. Təəssüf ki, əsrin sonlarında analarımız yeni bir bəlanın ağrılarına tuş oldu! Qaçqına, köçkünə, didərginə və nəhayət, şəhid anasına, bacısına çevrildilər! Özü də şəhid oldu! Fikrət Qoca yazıb: "Əcəl başlayar biçinə, torpaq ağlar köçünə, göz yaşı axar içinə, namərdə gülər analar". Dünyanın ən gözəl sözü, təltifinə, mükafatına layiq olan Azərbaycan analarının bu dərdi poeziyamızda ağır bir kədərlə dilə gətirilir.

Orda bir evimiz bizlərə həsrət,

Yurddan didərginik, qonağıq, - dedin.

Yönümüz dağlara, düzlərə həsrət,

Getməsək ölərik, qınağıq, - dedin.

Oğullara üz tutan anaların dilindəki harayda da vətən dərdi dil açır: "Apar məni torpağıma, ay oğul, qaytar məni torpağıma, ay oğul".

Bütün arzu-kamı qəlbimizdə qərar tutmuş, qədrini el, ətrini gül bilən analarımızın saçının ağına, qarasına, könlünün o həzin laylasına qurbanıq. Ona görə ki, onun südü təmiz, diləyi müqəddəsdir. Mikayıl Müşfiqin "Ana" şeiri də nəğmə libası geyərək elləri dolaşmaqdadır: "Ana dedim, qarşımda bir gözəl səhnə açıldı". Belə bir ifadə də var ki, ananın nəfəsindən çiçək də solmaz. Şair Zeynal Vəfa "Analar" adlı şeirində bu böyük ürəkli müqəddəs varlığın ünvanına göndərdiyi poetik töhfədə üstümüzə haqqı ömürlük olan, borcunu heç vaxt qaytara bilməyəcəyimiz zərif, lakin qüdrətli xilqət haqqında öz duyğularını belə ifadə edir:

Analar Günəşdən, Aydan qəlbidir,
Silərlər cahandan kədəri, yası.
Dünyanın paytaxtı ana qəlbidir,
Dünyanın ilk himni ana laylası.
Anasız olmasın ömrü heç kəsin,
Günəştək nur səpir eşqi cahana.
Everest zirvəsi qoy inciməsin,
Dünyada ən uca zirvədir ana!

Süleyman Rüstəm "Ana və poçtalyon" adlı şeirində gözləri yollarda qalan, oğul dərdi ilə saralıb-solan anaların işıqlı obrazını yaratdı: "Dörd ay vardı ananın gözləri yol çəkirdi. Başqa bir dərdi yoxdu, oğul dərdiydi dərdi". Bu şeirin ahəngindəki ana məhəbbəti, vətən eşqi, oğul dərdi çox dərin və təsiredici verilib. Təəssüf ki, əsrin sonlarında analarımız yeni bir bəlanın ağrılarına tuş oldu! Qaçqına, köçkünə, didərginə və nəhayət, şəhid anasına, bacısına çevrildilər! Özü də şəhid oldu!

Fikrət Qoca yazıb: "Əcəl başlayar biçinə, torpaq ağlar köçünə, göz yaşı axar içinə, namərdə gülər analar". Dünyanın ən gözəl sözünə, təltifinə, mükafatına layiq olan Azərbaycan analarının bu dərdi poeziyamızda ağır bir kədərlə dilə gətirilir.

Orda bir evimiz bizlərə həsrət,

Yurddan didərginik, qonağıq, - dedin.

Yönümüz dağlara, düzlərə həsrət,

Getməsək ölərik, qınağıq, - dedin.

Kitabi Dədə Qorqudda qadın qəhrəmanlığı, analar haqqında deyilmiş tərifdir. Dastanda ana obrazı xüsusilə diqqəti cəlb edir. O, vətən rəmzi kimi ümumiləşdirilir, ana haqqı Tanrı haqqı kimi qiymətləndirilir. Əfzələddin Xəqani isə Ana haqqını belə qiymətləndirmişdir: Əgər olmasaydı ana zəhməti, Qazana bilməzdim bu məhəbbəti. Onun ruzisi ilə xoş olar halım, Onun duası ilə gülər iqbalım. Onun hər sözündən alaram qüvvət, Qəlbimi mum etdi, verdi nəsihət. Düşmən tənəsilə, kəsilə yolum, O, zərif qarıdan güc alır qolum....

Klassiklərimizdən Abbas Səhhətın "Ana və bala", "Oğru və anası", "Ana və oğul" şeirləri çox mükəmməldir. "Ana və oğul" şeiri ananın balasını tənbelliyə alışmamaq üçün verdiyi bir öyüd nəsihətdir. Gün çıxıb dağa-daşa nur səpər, Hamı dünyada çalışmağın sevər, Hərə bir səmtə gedər əhli Hünər. Ana övladına şəfqətlə deyər: - Yatma bu payədə rahat a cocuq Etmə tənbelliyə adət a cocuq. Dünyada ana məhəbbəti qədər müqəddəs, ana sevgisi qədər ülvi bir hiss olmadığından, bəşər nəsli yarandığı ilk gündən bu munis qayğıya möhtac olmuşdur və indi də olmaqdadır. Ana haqqı-tanrı haqqı, ana qucağı behişt guşəsidir. Ana məhəbbəti kainat qədər sonsuz, həyat qədər şirindir. Dünyada ana qucağından isti bir yer, ana laylasından həzin bir musiqi yoxdur. Dünyanın ən gözəl musiqisi ana laylası, ən şirin ətri isə ana nəfəsidir. Yoxsa da dünyanın ucu-bucağı, Hər yerdən istidir ana qucağı. Ana məhəbbəti ən ülvi bir hiss kimi şifahi xalq yaradıcılıımızdan tutmuş yazılı ədəbiyyatımıza qədər bütün ədəbi nümunələrdə özünün geniş poetik əksini tapmışdır. Sənətkarlarımız anaya olan dərin məhəbbətlərini müxtəlif sənət əsərlərdə çox məharətlə ifadə etmişlər.

Görkəmli şairəmiz Nigar Rəfibəylinin yaradıcılığında qadın qəlbini təmizliyi, ana məhəbbətinin müqəddəsliyi motivləri çox qüvvətli səslənir. Ana əzəmətinə hər şeydən üstün tutan şairə, bu mövzuya aid ürəkləri rıqqətə gətirən dərin məzmunlu şeirlər yaradır, anaların simasında bütün qadınlığı, qadın şərəfini, qadın heysiyyətini müdafiəyə qalxır. Şairənin ana obrazı onun öz şəxsiyyəti ilə birləşir. Lirik qəhrəmanın dili ilə demək istədiyi fikirlər şairənin özünün ürəyindən qopan xoş niyyətli arzulardır.

Şairə özü də bir ana kimi bəşəriyyətin, ana övladlarının müdafiəsinə qalxır, sülhü, əmin-amanlığı müdafiə edir, müharibələrə, insan ölümünə səbəb olan amillərə nifrətlər yağdırır: Sən anasan, mənim də analıq şərəfim var, Anaların qəlbində birdir böyük duyğular. Haray salıb qaldıra qaldıra anaları yuxudan, Dünyada heç bir ana mürğü döyməsin bu an. Qalxsin bütün analar sülh, səadət naminə! Gələcək nəsillərə gözəl həyat naminə! Ana həyatımızın ən müqəddəs varlığı, ən ülvi canlısıdır. Ana qəlbində idaraka sığmayan bir mərdlik, səbir və dözümlükdür. Bu mərdlik və dözümlülük qarşısında, bu ülvi məhəbbət qarşısında biz hamımız baş əyir, səcdə qılırıq. Ana məhəbbəti bir ümmandır. O, övladının xoşbəxtliyi uğrunda bütün əzablara sinə gərir, hər cür çətinliklərə dözür, od ətrafında fırlanan pərvanə kimi ürəyinin yağını əridir.

Xaqanınin əsərlərində ana mövzusunun xüsusi yeri var. O, "Töhfəti-İraqeyn" əsərində öz anasının faciəsindən danışır və yazır ki, anası dəyərli bir qadın idi. O, əsirlikdə olmuş və bir kölə kimi satılaraq, vətəninə, valideynlərinə və yaxınlarından uzaq düşmüş və hətta öz dinini dəyişmişdir. Xaqani öz anasını elə hörmətlə yad edir ki, oxucu qeyri-ixtiyari olaraq onun anasının şəxsində bütün fədakar anaların simasını görür. Xaqani, özünü çadrası qalxana bənzər bir qadının yadigarı hesab edir. Şairin anası o qədər qayğıkeş və mərhəmətli bir ana olmuşdur ki, şair yalnız uşaqlıq dövründə deyil, yaşlı vaxtlarında da çətinliklərlə üzləşəndə ona pənah aparmışdır. Düşmənlərin tənəsi onun canını boğazına yığanda mehriban anası ona təsəlli vermişdir.

İstifadə olunmuş ədəbiyyatlar

1. İsmayıl Z. Qadın bəşərə yaraşır, zinət, insanlığa şərəf və şan şöhrətdir. Yeni Azərbaycan. – 2012

2. Xəlilzadə F. Dünyada ən uca zirvədir ANA. .Azərbaycan. – 2010

ATTITUDE TOWARDS MOTHER IN AZERBAIJANI LITERATURE

Full text

They say that lullabies from a mother's heart are the sweetest songs of life. The meanings in the melody of this hymn are the sound of a thousand wishes. Maybe that's why, from the day there was a human being, there were always kind words towards the mother

Mother is such a divine and holy being that the motherland is called "Motherland" by her name. In oral folk literature, examples of folklore, epics, folk songs, and folk songs, the mother is praised as a very holy being. It is not by chance that mothers have the highest price and the most words. When you pay attention to the shades of meaning of these wise thoughts, all the colors of life come alive before your eyes: "Mother's heart is fragile", "Mother's heart is a mountain flower", "Mother's patience is great", "Mother's heart cannot be touched", "Mother's right, God's right", "There is no more helper than mother", "The work of a motherless girl is visible, the tooth of a motherless girl", "The motherless girl grows up herself, the word of a motherless girl". Even when someone is saved from trouble, death, or accident, they say: "His mother is praying." Starting with "Kitabi-Dada Gorgud", the theme of mother occupied a special place in the works of Nizami, Fuzuli, Khagani and the poets and writers who came after them. Afzaleddin Khagani wrote his mother's praise very meaningfully and effectively: "If it wasn't for mother's hard work, I would not have won this fame." The great poet, who voiced the laughter of fate with the prayers of the mother, confidently and powerfully declared: "I was able to cut off the path of all my powerful enemies because an idea he said about mothers who feed a weak old woman and give birth to orphans has been memorized in languages for more than 800 years:

"A lion does not have a male or a female". Mirza Alakbar Sabir always affirmed with great mastery that the child of a learned mother will be perfect. Mammadhuseyn Shahriyar used to say that "...we Rafibeyli - this poetess, who was a lovely mother herself, called the love of mother and child the dreams of the world, the spring of humanity. There are even poems that seem to be a means of bridging generations. That is why languages memorized.

Huseyn Javid rightly said that without a mother, not only a child, but also a nation is an orphan. According to Abdulla Shaig, the father is the mind and the mother is the enthusiastic heart. It is lucky that these two are together. Samad Vurgun called life without a mother a prison.

As soon as the name of mother is mentioned, a slight yearning passes through everyone's heart. Regardless of your age, you return to your lullaby days. The first symbol of the mother is sweet lullabies that reveal her inner world and create her portrait. Perhaps we are the only nation where our mothers caressed and cherished their children with lullabies. The first notes of our mugamat and segah have drunk from mother's lullabies. That long and singing way of the night blending into the dawn is the mother's lullaby. Lailas are our first love, pride and joy. Mother's lullaby is the one that brings the first smile to the face of mute babies, who are not yet aware of the ordinary things of the world, makes them happy, and instills good feelings in them. When the sweet sleep of the night takes everyone under its spell, mothers who do not blink until the morning stand vigilantly at the crib and sing lullabies so that their baby sleeps sweetly. This is a joke. First, mothers are at the head of the cradle, and then the cubs in the cradle grow up and guard the land, the nation, and finally the mothers at the borders of the homeland. It's a strange similarity and connection. Mothers are the first soldiers of the earth! The first hymn is a mother's lullaby.

Pure dreams, pure hearts,

Mother's lullaby is the sweetest voice.

To the homeland, people, life, peace,

Mother's lullaby is a love song

Is there such a composer, such a musician, whose lullaby is a single magnificent work?! Mother's lullaby is a sweet song that we love more than all songs! His voice awakens our soul. As if an artist paints a picture of life with a brush, mother's lullaby! Poet Ali Vakil has a strange epithet: "The first mother is a mother's lullaby, a mother's lullaby, a relic from Eve!" Maybe that's why it's enough to express the sweetness and grace in it, to say with your heart: "The sweetest, most fragrant honey in the world is the mother's lullaby, mother's lullaby!" When we open our tongue for the first time, we say "mother", and when we leave the world, our last word is "mother". Even in our most painful situation, "mother" calls, and when we are happy, our eyes look for that holy being.

Unfortunately, the life of mother days is not very long. Sometimes the loss of a mother knocks on our door. This pain is unbearable. Even a person cannot come to terms with his motherlessness until he gets old and falls out of control, and everyone is hit by this blow of fate. Mammad Araz did not want to keep this pain close to him for many years: "Sometimes I don't believe that death should be right. Mother should be buried and she will grow old beautifully." Jabir Nowruz, who repeatedly expressed these fragile emotions in his poetry, sadly admitted a situation he did not want to see: "My eyes are getting old, mother"

One yellow thread of the writings about mother is to value her, to be sensitive to her suffering and hard work. Sometimes there are children who do not pay enough attention to their mother, who brought them up, created them, and suffered a thousand pains.

See what the poet Chingiz Alioglu says to repay this debt: "To repay a debt to a mother, you have to lose five lives from fate." And Tofig Bayram addressed those who do not know the value of a mother and wrote:

We are the ones who humbled him and exalted him,

We are also those who grow old without promises.

When we know, we appreciate it in this world

Bakhtiyar Vahabzade also wrote countless poetic poems about mothers who shed light on our paths. Whatever flower you pick from the poems written on this topic is the echo of a wise idea: "If you touch your mother's heart, it's as if you destroy a bird's nest", "In front of your weak body, bowing is also rising, oh mother!", "Let the skies not roar, let the floods flow, the winds let there be no wind, let there be no lightning, when a mother breastfeeds her baby" The life of an Azerbaijani woman is an example, an example. Mothers who sent their sons to the front during the Second World War in the last century bravely braved those difficult days. Although they were hungry and naked, they knitted woolen socks and warm clothes at night by lamplight and sent them to the front. They lost their husbands and sons in this fight.

But they were dignified, honest and brave. In his poem "Mother and the Postman", the folk poet Suleyman Rustam created a bright image of mothers whose eyes are on the roads and pale with the pain of their son: "For four months, the mother's eyes were traveling. She had no other problems, only her son's pain." Mother's love, love of motherland, son's pain in the melody of this poem are very deep and touching. Unfortunately, at the end of the century, our mothers suffered the pain of a new plague! They became a refugee, a displaced person, a wanderer, and finally, a martyred mother and sister! He himself became a martyr! Fikret Goja wrote: "The harvest begins in haste, the land whitens the migration, tears flow, mothers laugh at the name." This pain of Azerbaijani mothers, who deserve the world's most beautiful word, award, and prize, is expressed with heavy sadness in our poetry.

We long for a home there,

We are strangers from the country, we are guests, - you said.

We long for the mountains and the plains,

If we don't go, we will die, we are condemned, - you said.

In the book Deda Gorgud, it is a praise about women's heroism and mothers. In the epic, the image of the mother attracts special attention. It is generalized as a symbol of the motherland, mother's right is valued as God's right. Afzaleddin Khagani evaluated the mother's right as follows: If it were not for mother's hard work, I could not have won this love. With his sustenance, I will be happy, and with his prayer, I will laugh. I get strength from his every word, he waxed my heart, he gave me advice. If the enemy is born, if my path is cut off, He takes strength from the gentle snow, my arm.... Among our classics, Abbas Sahhat's poems "Mother and Child", "Thief and Mother", "Mother and Son" are excellent. The poem "Mother and Son" is a warning given by a mother to prevent her child from becoming lazy. The sun rises and spreads light on mountains and rocks, everyone loves to work in the world, People of skill go to every direction. A mother tenderly tells her child: - Don't sleep comfortably in this place, child. Don't get used to laziness, child. Since there is no feeling in the world as sacred as mother's love, as sublime as mother's love, this munis has been in need of care since the first day of the human race and still is. Mother's right is God's right, mother's lap is the corner of heaven.

A mother's love is as infinite as the universe and as sweet as life. There is no warmer place in the world than a mother's lap, no sadder music than a mother's lullaby. The most beautiful music in the world is mother's lullaby, and the sweetest fragrance is mother's breath. Or the corners of the world, Mother's arms are warmer than everywhere.

Mother's love, as the most sublime feeling, has found its wide poetic reflection in all literary examples, from our oral folk art to our written literature. Our artists have skillfully expressed their deep love for mother in various works of art.

The motives of the purity of a woman's heart and the sanctity of mother's love sound very strongly in the work of our famous poetess Nigar Rafibeyli. The poet who puts the majesty of the mother above all else, creates poems with deep content that touch the hearts of this topic, defends all femininity, female honor, and female dignity in the face of mothers. The image of the poet's mother is combined with her own personality. The thoughts that the lyrical hero wants to express with his tongue are well-intentioned wishes from the heart of the poetess herself. The poet herself, like a mother, stands up for humanity and her children, defends peace and tranquility, and hates wars and the factors that cause human death: You are a mother, I have the honor of being a mother, Mothers have great feelings in their hearts. Let's wake up mothers from their sleep, let no mother in the world fall asleep at this moment. Let all mothers rise for the sake of peace and happiness! For the sake of a better life for future generations! Mother is the most sacred being of our life, the most sublime creature. Mother's heart has uncontrollable courage, patience and endurance. In front of this bravery and endurance, in front of this sublime love, we all bow and prostrate. A mother's love is an oasis. For the sake of her child's happiness, she endures all sufferings, endures all kinds of difficulties, melts the oil of her heart like a propeller rotating around the fire.

The mother theme has a special place in Khagani's works. He talks about his mother's tragedy in "Tohfati'il-Iraqayn" and writes that his mother was a valuable woman. He was captured and sold as a slave, he was separated from his homeland, parents and relatives and even changed his religion. Khagani remembers his mother with such respect that the reader involuntarily sees the face of all devoted mothers in her mother. Khagani considers himself a relic of a woman whose headscarf is like a shield. The poet's mother was such a caring and compassionate mother that the poet took refuge not only in his childhood, but also in his old age when he faced difficulties. His kind mother comforted him when the body of his enemies killed him.

References

1. Ismayil Z. A woman is beautiful, an ornament, an honor and glory to humanity. New Azerbaijan. - 2012
2. Khalilzade F. MOTHER is the highest peak in the world. Azerbaijan. – 2010

MİNÖR EDEBİYAT BAĞLAMINDA LEYLÂ ERBİL'İN SANAT ANLAYIŞI

Elvan YILDIZ

Millî Eğitim Bakanlığı, Türk Dili ve Edebiyatı Öğretmeni, Ankara Yıldırım Beyazıt Üniversitesi, Yeni Türk Edebiyatı
ORCID: 0000-0002-5145-1894

ÖZET

Minör edebiyat, Fransız post yapısalcı filozof Deleuze'ün *Kafka Minör Bir Edebiyat İçin* isimli eserinde ortaya konulan bir kavramdır. Minör edebiyat, büyük bir edebiyatın kucağında doğan ve kendi dilini bu edebiyat dilinin içinde var ederek yazmak zorunda olan edebiyattır. Bir Çek Yahudi'sinin Almanca ya da bir Özbek'in Rusça yazma zorunluluğu örneğinde olduğu gibi bir azınlık edebiyatıdır. Bu durumda insan "kendi öz dilinin göçebesi, göçmeni ve çingenesi olur." Deleuze, edebiyatı şizofreniye benzetir ve onun baskı süreçlerini kıran üretim mekanizmasına gönderme yapar. Edebiyat bir kaçış ve toplumsal baskıdan sıyrılma noktasıdır. Kadın edebiyatı ise yüzlerce yıl ataerkil düzen içinde eril dil vasıtasıyla silikleşen kadının edebiyat sahasında var olma çabasıdır. Deleuze, minör edebiyat derken aslında ötekilerin edebiyatından bahsetmektedir. Prag'da bir Çek Yahudisi olan Kafka'nın Prag Almancasıyla yaptığı şey Deleuze'e göre minör bir edebiyat oluşturmaktır. Minör edebiyat majör edebiyatın içinde var olmaya çalışan edebiyattır. Kafka, kendi anadil yapısını yerleşik edebiyat dili Almanca içinde harmanlayarak minör olmuştur. Leylâ Erbil de bu anlamda kadın bir yazar olarak kadın meselelerine yeni bir estetik yapıyla ve yeni bir dille eserlerinde yer verdiği için minör edebiyat içinde değerlendirilebilir. Majör olansa yüzlerce yıldır eril dille kurulan edebiyattır. Erbil, deneysel bir üslûpla, kurgusal bağlamda ve dil kullanımı açısından eserlerinde her an minör oluşun izlerini sürmüştür. Erbil, Freud etkisiyle, bilinçaltını öz yaşam tasarımlarının var olduğu alan olarak görmüş ve bunu da eserlerinde bilinç akışı tekniği ile yansıtmıştır. Onun eserlerinde kadın karakterler bilinçaltının bulanık sularında yüzmektedir. Erbil, bu durumu okuyucuya aktarırken kahramanların iç sesi için herhangi bir sansür uygulamamıştır. Anlatı dilinden okuyucuya yansıyan birer şizo-özne olan karakterlerin iç dünyalarıdır. Böyle olunca da geleneksel anlatı dilinin sınırları aşılmış minör olana varılmıştır diyebiliriz. Bu çalışmada, Leylâ Erbil'in sanat anlayışının minör edebiyat bağlamında değerlendirilip değerlendirilemeyeceği sorusu roman, hikâye ve düz yazılarından hareketle ele alınmıştır.

Anahtar Kelimeler: Deleuze, Majör Edebiyat, Minör Edebiyat, Leylâ Erbil

LEYLA ERBİL'S UNDERSTANDING OF ART IN THE CONTEXT OF MINOR LITERATURE

ABSTRACT

Minor literature is a term introduced by French post-structuralist philosopher Deleuze in his work "Kafka: Toward a Minor Literature" It is the literature that is born within the grasp of a major literature and is forced to create its own language within the language of that literature. It is a minority literature, as in the case where a Czech Jew had to write in German or an Uzbek in Russian In this case, the person becomes "a nomad, migrant, and gypsy of their own original language." Deleuze compares literature to schizophrenia and refers to its production mechanism that breaks down oppression processes. Literature is a point of escape and liberation from social oppression.

Women's literature, on the other hand, is the effort of women to exist in the field of literature, which has been rendered invisible through the use of male language for hundreds of years. When Deleuze says minor literature, he is actually talking about the literature of others. For Deleuze, what Kafka, a Czech Jew in Prague, does with Prague German is to create a minor literature. Minor literature is literature that tries to exist within major literature. Kafka became a minor by blending his native language into the established literary language, German. In this sense, Leylâ Erbil, as a woman writer, can be considered in minor literature as she includes women's issues in her works with a new aesthetic structure and a new language. The major one is literature established in masculine language for hundreds of years. Erbil has always followed the traces of being minor in her works with an experimental style, in a fictional context and in terms of language use. Under the influence of Freud, Erbil saw the subconscious as the area where self-life designs exist and reflected this in her works with the stream of consciousness technique. In her works, female characters have been swimming in the blurry waters of the subconscious. While conveying this situation to the reader, Erbil did not apply any censorship for the inner voice of the heroes. It is the inner worlds of the characters, who are schizo-subjects, that are reflected to the reader from the narrative language. As such, we can say that the limits of the traditional narrative language have been exceeded and the minor one has been reached. In this study, the question of whether Leyla Erbil's understanding of art can be evaluated in the context of minor literature is discussed based on her novels, stories and prose.

Keywords: Deleuze, Major Literature, Minor Literature, Leylâ Erbil

ARİSTOTELES'İN TRAGEDYA TANIMI ÜZERİNE BİR TARTIŞMANIN TASVİRİ

Dr. Öğretim Üyesi Şeyma KÖMÜRCÜOĞLU

İstanbul Medeniyet Üniversitesi, İslami İlimler Fakültesi, İslam Felsefesi ve Dinler Tarihi Bölümü

ORCID: 0000-0002-6575-7835

ÖZET

Tragedya antik Yunan kültür ve edebiyatında oldukça önemli bir yer tutmaktadır. Tragedyanın daha sonra ortaya çıkacak olan felsefi metinlerle bağlantısı ise hem münbit tartışmalara açık hem de soru işaretleri ile dolu bir alandır. Bu tebliğ metninde Aristoteles'in tragedya ile olan ilişkisi *katharsis* kavramı açısından mercek altına alınacak; filozofun farklı eserlerindeki *katharsis* kullanımları da dikkate alınarak *Poetika*'daki *katharsis* kavrayışı üzerine oluşan literatür ve tartışmalar analiz edilecektir. Aristoteles *katharsis* kelimesini ve bu kelimeyle aynı kökten olan kelimeler grubunu eserlerinde geniş bir yelpazede kullanmıştır. Bu kullanımların büyük bir kısmı biyolojik/ medikal anlamlarda kullanılmış olmakla birlikte asıl yaygınlık kazanmış olan kullanımı *Poetika*'daki tragedya tanımında yer alan kullanımdır. Aristoteles *Poetika*'da tragedya'yı tanımlarken, tragedyanın duygular üzerinde bir çeşit arınma gerçekleştirdiğini ifade etmektedir. Bu tanımda, tragedyanın arınma ile birlikte anılması, literatürde geniş bir tartışma alanı oluşmasına sebep olmuştur. Sahnelenen bir tiyatro oyununu izlemenin insanı nasıl ve ne şekilde arındırabileceği, gerçekleşen bu arınmanın entelektüel bir arınma mı, duygusal bir arınma mı, fiziksel bir arınma mı olduğu gibi hususlar tartışma konusu edilmiştir. Ayrıca Aristoteles'in *katharsis* anlayışının döneminin tıp anlayışıyla olan ilgisi çerçevesinde, *homeopatik* tedavi ile mi yoksa *aleopatik* tedavi ile mi ilişkili olduğu konusu da literatürün ayrıştığı noktalardan bir diğeridir. Bu bildiriye Aristoteles'in *Poetika*'da yaptığı tragedya tanımı etrafında oluşan tartışmayı sunmayı ve *katharsis*le ilgili ortaya konulan argümanları bir araya getirmeyi amaçlıyorum.

Anahtar Kelimeler: Aristoteles, *Katharsis*, Tragedya, *Poetika*, Taklit, Arınma.

DESCRIPTION OF A DISCUSSION ON ARISTOTLE'S DEFINITION OF TRAGEDIA

ABSTRACT

Tragedy has a very important place in ancient Greek culture and literature. The place of tragedy in Greek culture and its connection with the philosophical texts that will emerge later is an area full of question marks. In this paper, Aristotle's relationship with tragedy will be examined in terms of the concept of catharsis, and the literature and discussions on the concept of *catharsis* in *Poetics* will be analyzed, taking into account the use of *catharsis* in the philosopher's different works. Aristotle used the word *catharsis* and the group of words that have the same root with this word in a wide range of his works. Although most of these uses have been used in biological/medical meanings, the most widespread use is the use included in the definition of tragedy in *Poetics*. While Aristotle defines tragedy in *Poetics*, he states that tragedy realizes a kind of purification on emotions. In this definition, the mention of tragedy with purification has led to a wide area of discussion in the literature.

INTERNATIONAL INTERDISCIPLINARY CONGRESS OF WOMEN IN SCIENCE

"Diversity, Careers, Interdisciplinarity"

January 13-14, 2023 / Sivas-TÜRKİYE

WEB: [https:// www.iksadkongre.com/women](https://www.iksadkongre.com/women)

E-MAIL: contact@ijosper.co.uk

Issues such as how and how watching a staged play can purify people, whether this purification is an intellectual purification, an emotional purification, or a physical purification are discussed. In addition, within the framework of the relevance of Aristotle's understanding of catharsis to the understanding of medicine of the period, the issue of whether it is related to homeopathic treatment or aleopathic treatment is another point of divergence in the literature. In this paper, I aim to present the debate around the definition of tragedy made by Aristotle in *Poetics* and to bring together the arguments put forward about *catharsis*.

Keywords: Aristotle, *Catharsis*, Tragedy, *Poetics*, Imitation, Purification.

**BURGONYALI SEYYAH-CASUS BERTRANDON DE LA BROQUIÈRE'İN
DENİZAŞIRI SEYAHATI ANLATISINDA MEMLÛK REHBER 'MAMELU'NUN
YERİ**

Tekmile PEKTAŞ

İstanbul Sabahattin Zaim Üniversitesi, Sosyal Bilimler Enstitüsü, Tarih ve Medeniyet Araştırmaları, Tezli Yüksek Lisans Programı
ORCID: 0000-0001-9261-6256

ÖZET

Bu bildiri, XV. yüzyılın ilk yarısında, siyasi amaçları çerçevesinde bir haçlı seferi planlayan Burgonya Düklerinden III. Filip'in (III. Philippe, saltanatı 1419-1467) emriyle Doğu Akdeniz, Anadolu Beylikleri ve Osmanlı topraklarını kapsayan bir keşif gezisine çıkan saray görevlisi Bertandon de la Broquière'in *Denizaşırı Seyahati (Le Voyage d'Outremer)* anlatısında, yolculuğunun bir kısmını birlikte gerçekleştirdiği Memlûk rehberi (Mamelu, Muhammad) karakterinin yeri incelenmiştir. Seyyahın üzerine aldığı, başlangıçta Hristiyan hacı kisvesiyle, sonra da Müslüman kisvesiyle sürdürdüğü gizli misyon, efendisi liderliğinde bir haçlı seferi imkânının araştırılması gayesiyle, büyüyen düşmanın gücünü tartmak, yoklamak ve tetkik etme görevidir.

Seyyahın yabancı bir âleme uyum sağlayabilmesinin temel unsuru Şam'dan Konya şehrine kadar kendisine hizmet eden Memlûk rehberidir. Onun sayesinde bölgenin Müslüman sosyolojisine alışması kolaylaşmıştır. Dönemin seyahatname yazıcılığı geleneğinde pek sık rastlanmayan tarzda, sıra dışı bu 'erdemli ve asil ruhlu rehber' karakter tasviri, yolculuk boyunca Bertrandon de La Broquière'in kendisi ve okurları için Müslüman kimliğini öğreten/tanıtan bir 'mürebbi' modeli, Hristiyan'a uzatılmış bir tür 'ayna' işlevi görmektedir. Memlûk rehberi, seyyah için yalnızca gözlemlenebilecek bir özne değil, aynı zamanda bir refik, hatta 'Öteki'nin (Müslüman) dünyasıyla en güçlü bağlantısını kuracak olan kişisel bir arkadaş haline dönüşmüştür. O, farklı ve yabancı bir dünyada, bilinmesi hayati olan her şeyi ona öğretmektedir. Kısa sürede arkadaşlık bağı ilerlemiş, tanışmalarından bir süre sonra rehberi, sonuncusu da olmayacak şekilde, hayatını iki kez kurtarmıştır; önce öldürerek soymak isteyen iki Türkmen'e karşı korumuştur, sonra da onu boğulma riskinin bulunduğu hırçın bir ırmaktan çekip çıkartmıştır. Yazar ve rehberi arasındaki kollama, sakınma, koruma, minnettarlık ve takdir ilişkisi yolculukları boyunca devam etmiştir. Çalışmamızda, ilişkilerinin bu niteliği Bertrandon'un anlatısı ve literatürdeki değerlendirmeler çerçevesinde irdelenmiştir.

Anahtar Kelimeler: Bertrandon de La Broquière, Denizaşırı Seyahatnamesi, Seyahatname Yazıcılığı, Öteki.

**THE PLACE OF THE MAMELUK GUIDE, 'MAMELU', IN THE NARRATIVE OF
BURGUNDIAN TRAVELLER-SPY BERTRANDON DE LA BROQUÈRE'S
OVERSEAS VOYAGE**

ABSTRACT

This paper analyses the place of the Mameluke guide (Mamelu, Muhammad) in the narrative of *Le Voyage d'Outremer* by Bertandon de la Broquière, a Burgundian court official who embarked on a travel to the Eastern Mediterranean. He also journeyed to the Anatolian principalities and the Ottoman lands.

He disguised his travels a pilgrimage, which in fact was intended to deliver an espionage report on the Ottomans for the Duke Philip III (Philippe III, r. 1419-1467), who planned a crusade against the Turks. His secret mission was the task of weighing, probing and examining the strength of the growing enemy in order to investigate the possibility of a crusade under the leadership of his master.

The main element of the traveller's adaptation to a foreign world is the Mamluk guide who serves him from Damascus to Konya. Thanks to him, his acclimatisation to the Muslim sociology of the region became easier. In a style not often encountered in the tradition of travel writing of the period, this extraordinary character portrayal of a 'virtuous and noble-spirited guide' serves as a 'mentor' model that teaches/introduces the Muslim identity to Bertrandon de La Broquière himself and his readers throughout the journey, a kind of 'mirror' extended to the Christian. For the traveller, the Mamluk guide has become not only a subject to be observed, but also a companion, even a friend who will establish the strongest connection with the (Muslim) world of the 'Other'. He teaches him everything that is vital to know in a different and alien world. The bond of friendship soon develops, and shortly after they met, his guide saves his life twice, not for the last time: first by protecting him from two Turkmen who wanted to rob him to death, and then by pulling him out of a raging river where he risked drowning. The relationship of care, watchfulness, protection, gratitude and appreciation between the author and his guide continued throughout their journey. In our study, this nature of their relationship is analysed within the framework of Bertrandon's narrative and the assessments in the literature.

Keywords: Bertrandon de La Broquière, Overseas Voyage, Travel Writing, The Other.

RECÂİZÂDE MAHMUT EKREM'İN BESTELENMİŞ ŞİİRLERİNDE TABİAT

Doç. Dr. Banu GEBOLOĞLU

Tokat Gaziosmanpaşa Üniversitesi Devlet Konservatuvarı, Türk Müziği Bölümü
ORCID NO: 0000-0002-0589-3050

ÖZET

Tanzimat edebiyatının ikinci kuşak şairlerinden olan Recâizâde Mahmut Ekrem, dil ve üslup alanında getirdiği yenilikler, şiir konularını zenginleştirmesi ve teorik yönü ile bu dönemin önemli bir kuramcısı olmuştur. Ekrem aynı zamanda, edebiyatı güzel sanatlar açısından değerlendirmiş ve edebiyatı sanat olarak kabul etmiştir. Dış güzelliği ya da tabiattaki güzellikleri, sanat eserinin tamamlaması gerektiği düşüncesine inanmıştır. Ekrem şiirin düşünce, hayal ve duyguya dair olduğunu vurgulasa da sadece bu olguların şiirin kabul görmesi ve beğenilmesi için yeterli olmayacağı düşüncesindedir. Ekrem şiire konu olan bu olguları okuyucuya iletirken, tabiatın rehberliğinde ve tabiatın güzellikleriyle iletilmesi gerektiğini, yani aslında şiir için, tabiatta her şeyin var olduğunu vurgulamaktadır. Ekrem'in "Hepimiz tabiatın birer acemi şakirdiyiz" sözü, tabiata estetik bir gözle baktığını göstermektedir.

Ekrem'in şiirleri, aşk, tabiat, ölüm ve Tanrı gibi konular üzerine yazılmıştır ve şiir anlayışı, "güzellik" unsuruna dayanır. Örneğin "Ah Nijad" ve "Şevki yok" isimli şiirlerini kaybettiği oğlu ve sevdiği arkadaşı için yazmış, kayıplarıyla ilgili duygularını anlatırken de tabiat unsurlarını sıklıkla kullanmıştır. Bu bilgiler doğrultusunda, şairin şiirlerinin kaynağının tabiat olgusu olduğu söylenilebilir.

Araştırmanın amacı; Ekrem'in bestelenmiş şiirlerinde geçen tabiat unsurlarını tespit etmek, yorumlamak ve manevi dünyasını şiirlerinde yansıttığı tabiat unsurları yoluyla anlayabilmektir. Bu amaç doğrultusunda, Ekrem'in bestelenmiş şiirleri taranmış ve bu şiirlerde yer alan tabiat unsurları tespit edilmiş ve açıklanmıştır.

Araştırmada, nitel araştırma yöntemi ve doküman analizi deseni kullanılmıştır. Araştırmanın evrenini "Recaî-zade Mahmut Ekrem Bütün Eserleri II ve III" isimli kitaplarda yer alan ve bestelenmiş olan 26 şiir; örneklemini ise tabiat unsurlarını içeren 12 şiir oluşturmuştur. Araştırmada, amaçlı örnekleme yaklaşımı kullanılmıştır. Araştırmanın sonucunda Ekrem'in şiirlerinde tabiat ve tabiat unsurlarının azımsanmayacak kadar fazla olduğu tespit edilmiştir.

Anahtar Kelimeler: Recâizâde Mahmut Ekrem, Şiir, Tabiat

THE NATURE OF RECAIZADE MAHMUT EKREM'S COMPOSED POEMS

ABSTRACT

Recaizade Mahmut Ekrem, a poet of Tanzimat literature's second generation, rose to prominence as a theorist at this time due to his innovations in language and style, which enhanced the theoretical and topical parts of poetry. Literature was also seen as a type of fine art by Ekrem, who thought that art should enhance the external beauty or beauties of nature. Ekrem stressed that poetry is about thoughts, dreams, and feelings, but he also argued that these things by themselves are insufficient for a poem to be accepted and loved. He stated that in order to fully express the spirit of poetry, nature should be depicted with its own guidance and beauty. Ekrem's remark, "We are all novice students of nature," reveals his awareness of nature's aesthetic beauty.

Ekrem's understanding of poetry was centered on the aspect of beauty, and his poems frequently tackled themes like love, nature, death, and God. He regularly employed aspects of nature to convey his thoughts when writing the poems "Ah Nijad" and "Şevki Yok," for instance, concerning the loss of his kid and a dear friend. With this knowledge, it is clear that Ekrem draws much of his inspiration for his poetry from natural phenomena.

The goal of this study was to find and analyze the natural aspects that Ekrem reflected in his poetry in order to comprehend his spiritual universe. In order to do this, the researcher looked at 26 poems written by Ekrem that were published in the volumes "Recaî-zade Mahmut Ekrem All Works II and III" using a qualitative research approach and a document analysis methodology. 12 poems with natural themes were chosen as a sample using a purposive sampling strategy. The study has revealed that Ekrem's poetry include too many references to nature and natural elements to be taken lightly.

Keywords: Recaizade Mahmut Ekrem, Poetry, Nature

YİRMİNCİ YÜZYILDA GAZETE YAZARLIĞINDA KADIN HAKLARI VE KADININ TOPLUMDAKİ YERİ

Doç.dr. Afaq YUSİFLU

Gence Devlet Üniversitesi, Filoloji fakültesi, Azerbaycan edebiyatı bölümü

ORCID: 0000-0001-8621-850X

ÖZET

Yirminci yüzyılın ilk çeyreğinde, Türkiye Cumhuriyeti'nde kültürel ve sosyal reformların zemininde kadının toplumdaki konumunu belirleyen sorunların öğrenilmesi bugün de güncel ve perspektifli bir yön olarak bilinmektedir. Çünkü Türk kadınının statüsünün belirlenmesi ile ilgili konularda bir devlete ait dar çerçeveden çıkarak tüm Türk halklarının çıkarlarını yansıtmıştır. Yirminci yüzyılın başlarından itibaren Türk kamuoyununun fikrini oluşturan politikacılar, akademisyenler, yazarlar kadın hakları ile ilgili görüşlerini çeşitli eserlerde yansıtmış ve bu sorunu çözmeye çalışmışlardır.

Makalede amaç XX yüzyıl başlarında gazete yazarlığında türk kadınının toplumdaki yeri ve kendi hakları için mücadelesi ile ilgili Azerbaycan kamuoyunun fikrinin aradığı yolları sistemli şekilde sunmaktır. Genel Türk kamuoyu görüşlerinin başlıca isimlerinden biri olan Ali Bey Hüseyinzade, kadın hakları konusunda çok sayıda makaleler yazmıştır. Toplumun sosyal yapısı ile ilgili olan yazılarının çoğunda gelecekle alakalı düşüncelerini kadınların dilinden ifade eden Ali Bey Hüseyinzade bunları tesadüf mü yapıyor? Belki en büyük temsilcilerinden biri olduğu romantik akımın yazılmamış yasaları büyük düşünürü buna zorluyordu. Meseleye açıklık getirmek için en güvenilir kaynak tabii ki de, Ali Bey Hüseyinzadenin yaratıcılığıdır.

1926 yılında Azerbaycan'a ziyaretinin etkisiyle yazdığı küçük bir makalesinde Doğu aslında Türk kadınının gelişme yönlerini şöyle belirler: hukuksuzluk boyundurukları altında ezilen Doğu-Türk kadınının tüm gizli dertlerini meydana çıkarmak; bu dertlerin çaresini göstermek için konumlarını bildirmek; kadın aleminin gelişmesine ve uyanmasına dayanan medyayı geliştirmek.

Dünyada ilk kez kadına oy hakkı veren Azerbaycan Cumhuriyeti'nin kurucusu Mehmet Emin Resulzade Azerbaycan-Türk kadınının hak ve görevlerini belirlemiş, gazete makalelerinde bu konu ile ilgili detaylı analizler yapmıştır.

Hem Türkiye, hem Azerbaycan'da sosyo-politik etkinliği ile önemli kanunların kabul edilmesinde yer almış A. Ağaoğlu popüler "Üç kültür" eserinin "Ahlak", "Aile" ve "Birey" bölümlerinde türk kadınının toplumda hukuk sahibi ola bilmeme hali ve bunun def olunması yollarını göstermiştir.

Çok kısa icmalını verdiğimiz gazete makalelerinde kadın hakları ile ilgili ileri sürülen fikirler bugün de aktüelliğini kaybetmemiştir. Onları yeniden sistematik hale getirmeye ve değerlendirmeye ihtiyaç vardır.

Anahtar Kelimeler: toplum, kadın, gelişme

ABOUT WOMEN'S RIGHTS AND WOMEN'S PLACE IN THE SOCIETY IN THE 20TH CENTURY PUBLICISM

ABSTRACT

Against the background of the cultural and social reforms in the Republic of Turkey in the first quarter of the 20th century the study of the problems determining the position of women in the society is still an actual and promising direction today.

Because the issues related to the determination of the status of Turkish women have gone beyond the narrow framework of one state and reflected the interests of all Turkish peoples. Starting from the beginning of the 20th century the politicians, scientists and writers who formed the Turkish public opinion reflected their views on women's rights in various types of works and tried to solve the problem.

The main purpose of the article is to present the ways of the Azerbaijani public opinion about the place of Turkish women in society and the struggle for their rights in the journalism of the beginning of the 20th century. Ali bey Huseynzade, one of the main figures of all-Turkic public opinion, devoted a number of serious articles to the issue of women's rights. Is it a coincidence that Ali bey Huseynzade expressed his ideas about the future in the language of a woman in many of his works related to the social structure of the society? Perhaps, the unwritten laws of the romantic current, which he is one of the greatest representatives, push the great thinker to it. Of course, the most reliable source for clarifying the issue is Ali bey Huseynzade's activity.

In the article written in 1926 under the influence of his visit to Azerbaijan, in fact, the East defines the directions of development of Turkish femininity as followings: to reveal all the hidden troubles of the Eastern-Turkish femininity, crushed under the yoke of disenfranchisement; to express own position to show the remedy for these problems; to develop the press that will be responsible for the development and awakening of the women's world.

Mahammad Amin Rasulzade, the founder of the Azerbaijan Republic, which gave the women the right to vote for the first time in the world, defined the rights and duties of the Azerbaijani Turkish woman and carried out the analyzes on this issue in his journalistic works in details.

A.Agaoglu participated in the adoption of important laws through his socio-political activities in both Turkey and Azerbaijan, showed the disenfranchisement of the Turkish woman in the society and ways to overcome it in the parts "Morality", "Family" and "Individual" of his famous work "Three cultures".

The ideas put forward in the connection with the women's rights in the journalistic works, which are given in a very brief review, have not lost their actuality nowadays. They need to be systematized and evaluated again.

Keywords: society, women, development

GİRİŞ

Tanrının yarattığı en esrarengiz varlık kadındır söylerken yanılmayız. Doğa kadına en önemli görevi - insan soyunu sürdürmeyi bahşetmiştir. Fakat insanlık tarihinin farklı dönemlerinde, kadınların toplumdaki yeri farklı şekilde değerlendirilmiştir. Zannedilen, erkeklerden farklı olarak kadın kaderinde mahrumiyete maruz kalma olasılıkları daha yüksektir. Muhtemelen, bu nedenle Tanrı kadını daha dayanıklı ve duyarlı yaratmıştır. Kadınlar hem manevi hem de fiziksel zorluklara daha toleranslıdır. Tıp bilimi kanıtlamıştır ki, kadınlar ve erkekler fiziksel acıyı da farklı şekilde yaşarlar. Aynı zamanda, kadınların genetik kodları da farklıdır, bu yüzden daha fazla kadın daha uzun yaşamaktadır. Fakat dayanıklı olsa da, kadın beşer tarihinin bütün dönemlerinde fiziksel olarak erkeklerden daha zayıf olmuş ve bu da kadının zamanla bağımlı duruma düşmesine yol açmıştır. Din, hukuk, siyasi örgütlenme ve nihayetinde kamuoyu, tüm dünyada giderek kadını tamamen hüquqsuz duruma düşürüyor. Hem Batı hem de Doğu'da kadınlar yavaş yavaş sosyal haklarından mahrum bırakılıyor. 19. yüzyıldan itibaren kadınların kendi hakları için mücadelesi başlıyor. Bu mücadele hem gerçek hem de yasal terimlerle gerçekleştirilir. Ancak, bu mücadele tüm ülkelerde aynı değildi.

"Feminizmin iri adımlarla ilerlediği dönemde; kamuoyunun ve önde gelen kültürel ülke figürlerinin bir kadının karmaşık sosyal ortamını, ataerkil ailesini parçaladığı, kadınları erkek desteğinden mahrum ettiği ve onu kendi hayatı ve geleceği hakkında düşünmeye zorladığı bir zamanda; nihayet, kadınların köleleştirilmesinin adaletsizliği, daha yüksek doğruluk algısı ve Avrupa ve Amerika'daki milyonlarca Müslüman kadının, yalnızca en ilkel insan haklarından mahrum edilmiş değil, aynı zamanda çok ağır baskıya maruz kalmıştır; sanki doğal dünya dili ile ifade edersek hayvanların ve bitkilerin en doğal hakları gibi büyüme ve havadan doyusuya kullanma haklarından bile mahrumlardı" [3.51].

Kadın ve toplumdaki şiddet

20. yüzyılın başlarında Azerbaycan'ın kamuoyunun öne çıkan temsilcilerinden biri olan Ö.F. Nemanzade, Feleton "Talk" ta kadın ve erkek öğretmenlerin bir diyalogunu veriyor. Kadın öğretmene kadınlar için basılan gazete hakkında konuşurken duyduğu sözler şunlardır: "... erkekler eşlerinin kıvami sahipleridir. Eğer namaz kılmazsanız döveriz, oruç tutmazsanız küfr ederiz, izinsiz bir evden uzaklaşırsanız, sizi ezeceğiz. İstedüğümüz zaman boşarız. Eşlerimiz yaşlanınca ikinci, üçüncü ve hatta dördüncü karyı bile kendimize eş olarak alırız" [7.299]. Hatta İstanbul'da resim çektirip akrabalarına gönderen bir kadın hakkında suçlu gibi konuşan bu kişiye öğretmenin cevabı çok sert oldu: "Kültür ve ilerleme yolunda bizim önümüzü kesen" yol "kelimesi yerine bilgi satmak için "rah "yazanlardır. Karanlığın örtüsünü, zulmet niqabını yüzümüzden kaldırmak için türklüğümüzden ve kendimizden dışarı çıkmamalıyız"(6.300). Böylece, Elibey Hüseyinzadenin yazdığı Türk-Müslüman kadını için özgürlük türkçülük geleneklerine geri dönüşüdür. Sadece bu yolla "Ana hakkını Tanrı hakkı sayan" ideolojisini yeniden kurarak, kadınların düşünce ve dillerdeki eşit haklarını kabul ederek toplumu ileri götürmek mümkündür.

"Özgür insanlar ülkesinde" eserinde geleceye inam

"Özgür insanlar ülkesinde" eserinde "Türk bireyin" yolculuğu kıyaslamalı ve öğretici karakter taşır. Yazarın, sadece bu eserinde değil, bundan önce kaleme aldığı "Üç Medeniyet" yapıtında da Türkiye Cumhuriyetinde kadın hakları ve kadının toplumdaki yeri ile alakalı mevzular incelenir.

Her devletin yaşamının ve gelişiminin temel taşlarından biri mükemmel bir eğitim sisteminin oluşturulmasıdır. Sadece köklü ve iyi gelişmiş bir eğitim sistemi, demokratik ilkeler temelinde devletin daha da gelişmesinin garantörüdür. Anayasa'nın Beşinci Bölüm, 87.Maddesinde okuyoruz:

"Kadın, erkek bütün Türkler ilk öğretimden geçmek ödevindeler. İlk öğretim Devlet okullarında parasızdır".[8.3] "Özgür İnsanlar Ülkesinde" eserinde yolculuğa çıkan "Türk bireyi" onu himaye eden pirlar tarafından ilköğretim okuluna götrülür, ve gördüklerine hayran kalır:

" Bizde altı ve on iki yaş arasındaki tüm kız ve erkek çocuklar bu okullarda okumak zorundalar. Hem fakir, hem zengin - herkes çocuğunu buraya göndermek zorunda. Çocukları devlet okutuyor".[1.247] Çalışmada, yalnızca siyasi kurumlar ve fikirler değil, aynı zamanda devletçiliğin temeli olan ekonomik, kültürel-egitimsel ve ideolojik yönler de tanım ve analiz nesnesine dönüştürülür. "Uçak meydanında" bölümünde Cumhuriyet evladlarından 24 yaşındaki kızın "... dağları aşacağıının, ummanlar, kıtalar geçeceyinin ve uzak bir diyara gideceyinin gerçek bir cesurluk, gerçek bir fedakarlık gibi" terennümü büyük yer kapsar. Aslında, bu mecazi sahne Sabiha Gökçen fenomeninin ve türk cemiyetinde kadının geleceye inamının bir yansımasıdır.

"İlköğretim ve Kütüphane", "Muhteşem Makine Fabrikası", "Üniversite ve Enstitü'de" bölümlerinde yazar, Cumhuriyet'in kuruluş ve gelişiminin temel ilkelerine dayanarak, aslında bilimin ve bilgiye dayalı toplumların gelişiminin kaçınılmaz olduğunu belirtmektedir.

Kadın ve seçim hukuku

1924 yılının Şubat ayında tescil edilmiş "Türk Kadınlar Birliği" etkinliğinin siyasetten uzak olduğunu ilan etmesine rağmen, aslında temel amacı kadınların oy hakkı kazanma mücadelesiydi. İlerleyen yıllarda kuruluş sözleşmesine özel bir madde eklenecektir. Bu paragrafta örgütün başlıca amacının kadınların siyasi hakları elde etmesi olarak ilan olunurdu. "Türk Kadınlar Birliği" 1927 seçimlerinde katılımını basın yoluyla ilan etmişti. [4.131]

"Türk Kadınlar Birliği" amacına ulaşmak için uzun yıllar mücadele etti. 1930'da yapılan yerel seçimlerde ilk zaferini kazanan ittifak, 1935 yılında parlamento seçimlerini kazandı. TBMM'ye milletvekili seçilen "Türk Kadınlar Birliği" üyeleri kadınlar arasında okuma yazma bilmeme sorununu ortadan kaldırmak, sosyal alanlarda sorunların çözümü gibi meselelerle ilgili kararlar alıyorlardı. Ağaoğlu, 8 Ekim 1934'te kadınlara oy hakkı vermeden önce, 1930'da tamamlanan "Serbest insanlar ülkesinde" eserinde, kadınların siyasi haklarına yönelik isteğini dile getirdi: "...kadın devam etmekte olan mücadelesi ile bundan önceki dirençleri nasıl kırdıysa, bu son direnişi de süpürüp atacaktır ve nihayet erkekler anlayacaktır ki, kendi şerefleri ve haysiyetleri adına sığındıkları bu son sığınağın da kadınların yüzüne açılması gerekir. Serbest insanlar ülkesinde tek bir kişinin dahi ötekilerden yasal olarak düşük olması özgürlük için büyük bir lekedir. Bu ayıp ve lekeyi kadın temizleyecektir [1.200].

Kadın ve toplum

Kadının toplumdaki yeri ve ona duyulan münasebet insanlık tarihinin farklı aşamalarında, değişti. İlkel topluluktaki yapısının erkeklerden fiziksel olarak daha zayıf olmasına rağmen, kadın ailedeki öncü güçtü. Köle toplumunda kadınlar ve erkekler temel haklarını - kişisel özgürlüklerini kaybederler ve insan olmadan daha fazla ucuz bir elemana dönüşüyorlar. A.Ağaoğlu islam'ın kabulünden sonraki zamanı dört farklı döneme bölerek son dönemi kadının tamamen otoriteden düşmesi kibi tanıtır. Oysa Hz. Muhammed'in döneminde, kadınlar duygu ve hislerinin üstünlüğü ve karakterlerinin kahramanlığı için seçildiler. Arap-Müslüman dünyasında kadınların konumu zamanla zayıfladığında, Türk-Tatar'daki durum [6.79] farklıydı. Ancak burada da İran-Suriye ahlak kanunlarının etkisi kadınların kamusal hayata katılımını sınırlandırıyor ve kadın özgürlüğü fikri tamamen gölgede kalıyor.

A. Ağaoğlu "Üç kültür" eserinin "Aile" bölümünde yirminci yüzyılda kadına ve aileye yeni yaklaşım tarzının oluşmasının gerekli olduğunu düşünüyor. Yüzyıllar boyunca kadının ekonomik ve fiziksel bağımlılığına, kişinin ekonomik ve fiziksel hükümlerine dayalı ailelerin yenilenmesini istiyor. Bu bölümde sadece kadınların hukuklarının olmaması ve ya kadına herhangi hukukların verilmesi konuları anlatılmıyor. A.Ağaoğlu, bir kutbunda hakim, kaba bir babanın, diğer kutbunda ise mazlum, hukuku olmayan bir annenin durduğu ailede büyüyen çocukların karakter ve ahlaklarının çocukluğundan beri bozulmasını kaçınılmaz sayıyor. A.Ağaoğlu için tek çözüm Türk sosyal yapısının aileyi erkek ve kadının hukuk eşitliği üzerinde kurması idi.

Milli mücadele ve kadın

A.Hüseyinzadehin makaleler ve sanatsal yaratıcılığının zirvesi hiç şüphesiz "Siyasetü-Fürüset" eseridir. "İran'ın ve Turan'ın, Yakın ve Uzak Doğu'nun tüm nesilleri için bir ders kitabı, itiraf, tövbe ve hafize eşiği, resmi olmayan ana yasa gibi" [6.12] değerlendirilen bu eserde A.Hüseyinzadeh Türk halklarının geçtiği zor siyasi-tarihi evrimi felsefi açıdan, aynı zamanda da tarihsel gerçekliklerle tahlil ediyor. Türk-Müslüman dünyasının sosyal-siyasi hayatının öyle bir makamı yok ki, A.Hüseyinzadeh bu eserinde onları tahlil etmesin. "Mecnun ve Leylayı-islam" adlı araştırmasında olduğu gibi burada da kadının toplumdaki yeri ve etkinliği somut tarihi gerçekler temelinde aydınlatır. Meslektaşı A.Ağaoğlu gibi kadın hüquqsuzluğuna isyan eden edip onun fikirlerine ortak çıkıyor. A.Ağaoğlu kadının toplumdaki yeri hakkında ne düşünüyordu? Ona göre, kadın toplumun temeli olan ailenin yaratıcısı, geleceğin kurucusu olacak vatandaşın terbiyecisi ve eğer kadın hukuksuz ve mutsuzsa, onun yaşadığı toplum sağlıklı bir temel üzerine kurulamaz. "Türk toplumunun dayanağı olan Türk ailesi manevi ve hukuki esaretten kurtulmaları, Türk sosyal yapısının da gerektirdiyi üzere, bu aile erkek ve kadının hukuki anlamda eşitliği üzerinde kurulmalıdır" [2.117]

Kurtuluş savaşında erkeklerle omuz omuza savaşarak kahramanlıklar göstermiş kadınları A.Hüseyinzadeh tanımamış değildi. Ve aslında ünlü "Siyasetü-Fürüset" eserinde kadın hakkı ile ilgili fikirlerini bölüşerken gelecekte kurulacak demokratik türk devletlerinde kadının toplumdaki yeri hakkında görüşlerini paylaşmış. "Siyasetü-Fürüset" eserinin 17. bölümünde kadınların islam alimlerine itirazını tarif eden A.Hüseyinzadeh her şeyden önce dinin kadına verdiği değer ve islam toplumunda kadının yeri hakkında görüşlerini belirtiyor. Fakat A.Hüseyinzadeh sadece tesvirle yetinmiyor ve kadının toplumda ve milli mücadelede yerini belirler:

Bakü islam hanımlarının hukuki-nisvaniyyeyi-islamiyenin korunmasını talep yollu Türkiye meclisi-Mebusanın telgraf ettiklerini söyleyerek 1908'de Genç Türkler hareketinde Türkiye kadınlarının feallığına işaret etmiştir. - Feteli şahın 158 hanımının metaforik karakterleri ile A.Hüseyinzadeh kadının eğitimine yaklaşımını ifade etmiştir. Bu hanımlar "..siz de mi hürriyet ve Müsavata talibsiniz?" [6.410] sorusuna cevap olarak usul-cedid üzere ünas okulları (yani yeni bir yöntem kadın okulları) talep ediyorlar.

- A.Hüseyinzadeh düşünüyor ki, gelecek alemi-islamın merkezi olan Türkiye'nin başkentinde yaşayan Cevdet Paşa'nın kızı Fatimeyi-Aliye hanım gibi eğitilmiş ve bilgili hanımlara ait.

- "Otuz yaşını bitiren kadın, erkek Türk milletvekili seçilebilir" [5.265] sözlerini 1924 yılı Anayasasında görebilmek A.Hüseyinzadehin hayata geçmiş arzularından biriydi.

Sonuç

Azerbaycan aydınları tüm Türk dünyasının kadınları için ne istiyorlardı:

- kadınların eğitim hükükları erkeklerle eşit olmalıdır;
- kadının ekonomik bağımsızlığı devlet tarafından temin edilmelidir;
- aile erkek ve kadının hukuki anlamda eşitliği üzerinde kurulmalıdır;
- kadın hakları siyasi belgelerde tespit olunmalıdır.

KAYNAKÇA

1. Ağaoğlu A. *Seçilmiş eserleri*. Bakü, (2007).
2. Ağaoğlu A. *Üç Medeniyet*, Bakü, (2017)
3. Ağaoğlu A. *İslama göre ve islamiyyetde kadın*. Bakü, (2008)
4. Guliyev V. A.Ağaoğlu. *Seçilmiş Eserleri*, Önsöz, Bakü, (2007)
5. Gözler K. *Türk Anayasa – Hukuku*. Bursa, Ekin, (2000)

6. Hüseyinzade A. *Seçilmiş eserleri*. Bakü, (2007).
7. Nemanzade Ö.F. *Seçilmiş eserleri*, Bakü, (2006)
8. <https://www.tbmm.gov.tr/anayasa/anayasa24/htm>

INVESTIGATION OF BRUCELLA SEROPREVALENCE IN AN ENDEMIC AREA BY BRUCELLA COOMBS GEL TEST

Kübra FIRTINA TOPCU

Dr. Yaşar Eryılmaz Doğubayazıt State Hospital, Medical Microbiology Laboratory
ORCID: 0000-0002-3260-5309

ABSTRACT

Brucellosis is a systemic infectious disease that develops with *Brucella* bacteria and can affect any organ. The causative species in humans are *B.melitensis*, *B.abortus*, *B.suis*, *B.canis*. Transmission routes include consumption of unpasteurized milk and dairy products of infected animals, direct contact of secretions with skin with compromised integrity, inhalation of infected aerosols or inoculation into the conjunctiva. Due to the presence of various symptoms and clinical signs that can be easily confused with many diseases, the infection cannot be diagnosed based only on clinical signs and symptoms. In our study, brucella coombs gel test (BCGT) results and demographic data of the patients studied between January-2019 and March-2022 were evaluated retrospectively. While BCGT gives results in approximately 2 hours, the tube agglutination test, which is the gold standard method for detecting agglutinin, gives results in approximately 48 hours. The BCGT we used in our study was performed in a gel matrix containing coombs antibodies and not affected by blocking antibodies. Serial dilutions were made from 1/40 to 1/1280. Titers of 1/160 and above were considered positive. A total of 2256 results were evaluated. 55.7% of the cases were female and 44.3% were male. The mean age was 35.7 years. Titers were $\geq 1/160$ in 32% of the samples and $\leq 1/80$ in 68%. Of the positive samples, 22.7% were positive at 1/160, 28.7% at 1/320, 24.3% at 1/640 and 24.3% at 1/1280 dilution. In various studies conducted by tube agglutination test in our country, seropositivity has been determined at rates ranging from 0.3% to 27%, respectively. In various studies the positive predictive value of BCGT was 100%, 96.8%, 98.1% and the negative predictive value was 85.7%, 100%, 99.2%. In Doğubayazıt district of Ağrı province where we conducted our study, animal husbandry is widely practiced. Consumption of raw milk and dairy products is common. The fact that we found a rate of 32% in our study which is higher than the national average, suggests that the level of awareness of the public should be increased in terms of vaccinating animals and stopping the consumption of raw milk products during and after treatment.

Keywords: brucellosis, coombs gel test, tube agglutination

DUDAK DAMAK YARIKLI VE SAĞLIKLI ÇOCUKLARDA NAZAL SEPTUM DEVİASYONLARININ KONİK IŞINLI BİLGİSAYARLI TOMOGRAFİ İLE DEĞERLENDİRİLMESİ

Büşra Dilara ALTUN

Marmara Üniversitesi, Diş Hekimliği Fakültesi, Ağız, Diş ve Çene Radyolojisi ABD
ORCID: 0000-0003-2969-7633

Asım DURLU

Marmara Üniversitesi, Diş Hekimliği Fakültesi, Ağız, Diş ve Çene Radyolojisi ABD
ORCID: 0000-0003-4330-0890

ÖZET

AMAÇ: Bu çalışmanın amacı dudak damak yarıklı (DDY) ve sağlıklı çocuklarda nazal septum (NS) deviasyonunu değerlendirmektir.

GEREÇ VE YÖNTEM: Marmara Üniversitesi Diş Hekimliği Fakültesi arşivinden 100 DDY'li ve 100 sağlıklı 200 çocuğun (5-18 yaş) konik ışınli bilgisayarlı tomografi görüntülerinde nazal septum değerlendirildi. Eşlik eden başka bir sendrom, geçirilmiş maksillofasiyal travma, kemik metabolizmasını etkileyen sistemik hastalık, ortognatik cerrahi öyküsü olan ve optimum görüntü kalitesine sahip olmayan çocuklar çalışma dışı bırakıldı. NS deviasyonu ve tipleri (c ve s tipi, sağa ve sola deviye) değerlendirildi. İstatistiksel değerlendirmelerde; Student t testi, eşleştirilmiş örneklem t testi, Ki-Kare testi, Fisher's Exact Ki-Kare testi, Süreklilik (Yates) Düzeltme, tek gözlü düzende ki-kare analizi, Mc Nemar testi, lojistik regresyon analizi kullanıldı.

BULGULAR: NS deviasyonları DDY grubunda daha siktir. En sık görülen deviasyon tipi c tipi sola deviasyondur. Unilateral yarıklı çocuklarda yarık taraf ile deviasyon tipi arasında korelasyon vardır ($p<0.0001$).

SONUÇ: DDY'nin nazal septum deviasyonunda artışa neden olduğu görüldü. Bu sonuç dudak damak yarığı ile doğan çocukların gelecekteki tedavi ihtiyaçlarını öngörmeye önemlidir.

Anahtar Sözcükler: Dudak damak yarığı, nazal septum, nazal septum deviasyonları

EVALUATION OF NASAL SEPTUM DEVIATIONS IN CHILDREN WITH AND WITHOUT CLEFT LIP AND PALATE USING CONE BEAM COMPUTED TOMOGRAPHY

ABSTRACT

Objective: The aim of this study is to evaluate the nasal septum (NS) deviation, of children with and without cleft lip and palate (CLP).

Material and methods: The CBCT images of a nasal septum belonging to 200 children (5-18 years old), 100 with CLP and 100 healthy, were evaluated from the computer database of Marmara University, Faculty of Dentistry. Children with other syndrome, previous maxillofacial trauma, disease affecting bone metabolism, undergone orthognathic surgery and without optimum image quality were excluded from the study. NS deviation and types evaluated. In statistical evaluations; Student t test, paired sample t test, Chi-Square test, Fisher's Exact Chi-Square test, Continuity (Yates) Correction, Chi-square analysis in one-eyed layout, Mc Nemar test were used.

INTERNATIONAL INTERDISCIPLINARY CONGRESS OF WOMEN IN SCIENCE

"Diversity, Careers, Interdisciplinarity"

January 13-14, 2023 / Sivas-TÜRKİYE

WEB: [https:// www.iksadkongre.com/women](https://www.iksadkongre.com/women)

E-MAIL: contact@ijosper.co.uk

Results: NS deviations were found more frequently in the CLP group. Most common deviation type was c type left deviation. There was a correlation between cleft side and deviation type at children with unilateral cleft ($p < 0.0001$).

Conclusion: It has been observed that CLP cause an increase in nasal septum deviation and this result is important for predicting future treatment needs.

Keywords: Cleft lip and palate, nasal septum, nasal septum deviations

YOĞUN BAKIM ÜNİTESİNDE OBSTRÜKTİF UYKU SENDROMU VE COVID-19: BİR OLGU SUNUMU

Özlem ÖNER

Dokuz Eylül Üniversitesi, Tıp Fakültesi, Anesteziyoloji ve Reanimasyon ABD, Yoğun Bakım BD

ORCID: 0000-0001-6171-2114

ÖZET

Obstrüktif uyku apnesi (OSA), uyku sırasında üst hava yolunun kısmen veya tamamen tıkanıp, hipoksi, hiperkarbi, bölünmüş gece uykusu, gündüz uyku hali, artmış sempatik aktivite ve çeşitli tıbbi komplikasyonlarla karakterize, mortalitesi yüksek, uyku ile ilişkili bir solunum bozukluğudur.

OSA, obezite ile yüksek oranda ilişkilidir ve dünyada 35-69 yaş arası 1 milyar yetişkini etkilediği tahmin edilen önemli bir halk sağlığı sorunudur. Amerikan Uyku Tıbbi Akademisi'ne göre, saatte en az 10 saniye solunum duraklaması olarak tanımlanan apne ve hipopne sayısı (apne-hipopne indeksi); hafif OSA 5/saat, orta OSA 5-15/saat ve şiddetli OSA 30 ve üzeri/saat olarak sınıflandırılabilir. Orta ila şiddetli OUA prevalansı popülasyonda yaklaşık %10 ila %20'dir.

Yazımızda klinisyenler arasında obstrüktif uyku apnesi (OSA) ile ilgili farkındalığı artırmayı amaçladık. Hastanede yatan COVID-19 hastalarında obezite (%60) ikinci sırada yer alıyor. Ayrıca, OSA hastaları COVID-19 nedeni ile hastaneye yatış için 3 kat daha yüksek risk taşırlar.

COVID-19 hastalarında OSA varlığı, pıhtılaşma belirteçlerinin bir düzeyine bağlı olarak hipoksemi ve sitokin fırtınasının yanı sıra tromboembolik yan etkileri artırabilir. Bununla birlikte, COVID-19 şiddeti, OSA varlığı ve pulmoner emboli (PE) gelişimindeki etkileşimi destekleyecek yeterli kanıt hala yoktur. Burada ciddi bir COVID-19 hastalığı seyri vakası sunuyoruz. Hastamız 45 yaşında OSA tanısı mevcut olan erkek COVID-19 hastası idi. Hastamız acil servisten doğrulanmış PCR pozitifliği testi ve solunum yetmezliği ile yoğun bakım ünitesine kabul edildi. Hastamıza yüksek akışlı nazal oksijenasyon gerektiren akut solunum yetmezliği ile tedavi edildi. Klinik, laboratuvar ve görüntüleme bulguları ile şiddetli COVID-19 formunun yanısıra pulmoner emboli tanısı konuldu.

Hastamız, 4 günü yoğun bakımda olmak üzere 24 gün hastanede yatış süresince HFNC, antibiyotik, terapötik dozda düşük molekül ağırlıklı heparin ve kortikosteroid aldı. İyileştikten sonra Apixaban ile taburcu edildi. Olgumuza ayrıca evde kullanması için bi-level pozitif airway pressure cihazı temin edildi.

Anahtar Kelimeler: OSA, COVID-19, Pulmoner Emboli, Yoğun Bakım Ünitesi

OBSTRUCTIVE SLEEP SYNDROME AND COVID-19 IN THE INTENSIVE CARE UNIT: A CASE REPORT

ABSTRACT

Obstructive sleep apnea (OSA) is a sleep-related respiratory disorder with a high mortality rate, in which the upper airway is partially or completely obstructed during sleep, characterized by hypoxia, hypercarbia, divided night sleep, daytime sleepiness, increased sympathetic activity, and various medical complications.

OSA is highly associated with obesity and is an important public health problem estimated to affect 1 billion adults aged 35-69 worldwide. The number of apneas and hypopneas (apnea-hypopnea index), defined as at least 10 seconds of respiratory pauses per hour, according to the American Academy of Sleep Medicine; It can be classified as mild OSA 5/hour, moderate OSA 5-15/hour, and severe OSA 30 and above/hour. The prevalence of moderate to severe OSA is approximately 10% to 20% in the population.

In our article, we aimed to increase awareness about obstructive sleep apnea (OSA) among clinicians. Obesity (60%) ranks second among hospitalized COVID-19 patients. Also, OSA patients have a 3 times higher risk of hospitalization for COVID-19.

The presence of OSA in COVID-19 patients may increase thromboembolic side effects as well as hypoxemia and cytokine storm due to a level of coagulation markers. However, there is still insufficient evidence to support the interaction in the severity of COVID-19, the presence of OSA, and the development of pulmonary embolism (PE). Here we present a serious case of the COVID-19 disease course. Our patient was a 45-year-old male COVID-19 patient with a diagnosis of OSA. Our patient was admitted to the intensive care unit with a confirmed PCR positivity test and respiratory failure from the emergency department. Our patient was treated with acute respiratory failure requiring high-flow nasal oxygenation. A diagnosis of pulmonary embolism was made in addition to the severe form of COVID-19 with clinical, laboratory and imaging findings.

Our patient received HFNC, antibiotics, therapeutic dose low molecular weight heparin, and corticosteroids during a 24-day hospital stay, including 4 days in the intensive care unit. After recovery, he was discharged with Apixaban. Our case was also provided with a bi-level positive airway pressure device to use at home.

Keywords: OSA, COVID-19, Pulmonary Embolism, Intensive Care Unit

THE COMPLICATIONS OF PERCUTAN VEREBROPLASTY: A CLINICAL STUDY

Necati UCLER

Gazianatep Üniversitesi, Tıp Fakültesi, Beyin ve Sinir Cerrahisi
ORCID: 0000-0002-0561-5819

Serdal ALBAYRAK

Elazığ Şehir Hastanesi, Beyin ve Sinir Cerrahisi
ORCID: 0000-0002-1696-2787

ABSTRACT

Aim: Percutaneous vertebroplasty is a safe and effective treatment. It is mainly used for severe back pain of patients with stable compression fractures induced by osteoporotic or neoplastic. Although it is considered a minimally invasive procedure, complications have been reported. Polymethylmethacrylate migration is the most important complication. In this study, retrospective evaluation of our vertebroplasty cases and complications were evaluated.

Method: Patients were evaluated retrospectively from hospital and clinical records. Patients who underwent fluoroscopy-guided percutaneous vertebroplasty were included in the study. Patients who underwent kyphoplasty were excluded from the study.

Results: Thirty patients (mean 18 males and 12 females) were evaluated retrospectively over a 7-year period between 2014-2021 March. The mean age was 63.7 years (ranging from 25-80 years). 64 vertebroplasty was performed for the spine treatment of 30 patients.

There was no leakage in half (50%) of the patients in the postoperative control vertebral tomography. space leak, 20% of patients had epidural and foraminal leak 6.7%. 10% of their patients had a venous epidural leak. No death or additional problem occurred in the 30-day postoperative period due to the procedure in any of the patients.

The mean Visual Analogue Scale (VAS) before treatment was 7.6 (5±8). It was 3.2 (3±2) after treatment. Four patients had radicular pain, which completely resolved with rest and conservative treatment.

Conclusions: Complications such as cement leakage into major epidural spaces or even migration of Polymethylmethacrylate may occur when percutaneous vertebroplasty is performed by experienced spine surgeons. Significant pain reduction in our vertebroplasty patients was achieved in terms of the procedure. Vertebroplasty can be considered as an effective method for reducing the pain of patients in stable spinal fractures, because of its shorter operation time, less invasive method and less invasiveness compared to kyphoplasty.

Keywords: Percutaneous vertebroplasty, osteoporosis, cement leak

PERKÜTAN VEREBROPLASTİ KOMPLİKASYONLARI: KLİNİK BİR ÇALIŞMA

ÖZET

Amaç: Perkütan vertebroplasti güvenli ve etkili bir tedavidir. Genel olarak osteoporotik veya neoplastik tarafından indüklenen stabil kompresyon kırıkları olan hastaların şiddetli sırt ağrısında kullanılmaktadır. Minimal invaziv bir prosedür olarak kabul edilmesine rağmen, komplikasyonlar bildirilmiştir. Polimetilmetakrilat migrasyonu en önemli komplikasyondur. Bu çalışmada vertebroplasti vakamızın retrospektif olarak değerlendirilmesi ve komplikasyonlarımız değerlendirilmiştir.

Yöntem: Hastane ve klinik kayıtlarından retrospektif olarak hastaların değerlendirmesi yapıldı. Floroskopi kılavuzluğunda perkütan vertebroplasti uygulanana hastalar çalışmaya alındı. Kifoplasti yapılan hastalar çalışma dışı alınmıştır.

Bulgular: 2014-2021 Mart arası 7 yıllık bir süre içinde 30 hasta (ortalama 18 erkek ve 12kadın) retrospektif olarak değerlendirildi. Ortalama yaş 63,7 idi (25-80 yaş arası değişiyordu). 30 hastanın omurga tedavisi için 64 vertebroplasti yapıldı.

Hastaların ameliyat sonrası kontrol vertebra tomografisinde yarısında (%50) sızıntı yoktu. boşluk sızıntısı, hastaların %20'sinde epidural ve foraminal sızıntı %6,7 vardı. %10'nundahastalarında venöz epidural sızıntı vardı. Hiçbir hastada işleme bağlı olarakameliyat sonrası 30 günlük sürede ölüm veya ek sorun gelişmedi olmadı

Tedavi öncesi ortalama Görsel Analog Skalası (VAS) 7,6 idi, (5±8). Tedavi sonrası 3.2 idi (3±2) idi. Dört hastada radiküler ağrı vardı istirahat ve konservatif tedavi ile tamamen düzeldi.

Sonuçlar: Perkütan vertebroplasti majör epidural boşluklara çimento sızıntısı gibi komplikasyonlar, hatta deneyimli omurga cerrahları tarafından yapıldığında, Polimetilmetakrilat migrasyonu görülebilmektedir. Vertebroplasti hastalarımızda anlamlı şekilde ağrının azalması işlem açısından amacına ulaşılmıştır. Vertebroplasti kifoplastiye göre daha kısa ameliyat süresi olması, daha az invaziv yöntem olması ve stabil omurga kırıklarında hastaların ağrılarını azaltmada etkili yöntem olarak düşünülebilir.

Anahtar Kelimeler: Perkütan vertebroplasti, Osteoporoz, Çimento kaçağı,

THE EVALUATION OF THE EFFECT OF WARFARIN USE IN PATIENTS WITH CHRONIC SUBDURAL BLEEDING

Necati UCLER

Gazianatop Üniversitesi, Tıp Fakültesi, Beyin ve Sinir Cerrahisi

ORCID: 0000-0002-0561-5819

ABSTRACT

Aim: Chronic subdural hematoma is generally accepted as a disease of advanced age. It is seen in patients with brain atrophy and a history of trauma. Co-morbid conditions and anticoagulant-antiplatelet drugs can be used in this patient group in advanced ages. In our study, the prognosis of patients using these drugs, especially warfarin, was evaluated. Although there are many studies on chronic subdural hemorrhage risk factors in the literature, there is not enough information about the effects of risk factors on clinical presentation.

Method: A case who was operated with the diagnosis of CrSDH in a single center between March 2008 and March 2020 was retrospectively scanned. Patients with a previous history of trauma were evaluated. Those using warfarin were named Group 1, those using acetylsalicylic acid Group 2, those using both together as Group 3, and those without a history of drug use were named Group 4. Age and gender of all patients, preoperative INR values of warfarin users, duration of clinical presentation, type of clinical presentation, preoperative Glasgow coma scores (GCS) were evaluated. Bleeding density, unilateral or bilateral bleeding, midline shift of the brain and maximum bleeding thickness were measured in CCT images. The clinical prognosis of the patients after surgery was evaluated.

Results: A total of 90 patients (35 females/55 males) with a history of trauma were included in the study. According to the etiology, Group 1: 8 people, Group 2: 10 people, Group 3: 12 people, Group 4: 60 people. The ages of the cases ranged from 16 to 89 years, with a mean age of 70.4 years. The patients presented with fatigue (42%), headache (21%), hemiparesis (24%), dysphasia (8.5%) according to the frequency of their complaints. The GCS of 84% of the GCSs at admission to the hospital was 14 points and above. GCS of 16% of the cases was below 13 points at the time of admission. In his emergency admission, 2 had cerebral herniation. In the other 4 patients, it was observed that the cerebral herniation process started shortly after their hospitalization. Two patients presenting with cerebral herniation in the emergency room had high INR and were Group 1 patients. Of the other 6 cases, 3 were Group 1, 2 were Group 3, and 1 were Group 4.

Conclusion: The use of blood thinners is also increasing due to co-morbid conditions that increase with age. Falls increase in elderly patients due to weakening in walking functions and weakening of the muscles. There is also brain atrophy with age. With atrophy, the subdural message increases in the elderly and the bridging veins are stretched. All these problems cause us to see more crSDH cases in the elderly. The clinical picture of brain herniation is an unexpected situation in patients who develop CrSDH. In patients with bilateral CrSDH who use warfarin and have high INR levels, the neurological status may suddenly deteriorate and life-threatening cerebral herniation may begin. In order to prevent cerebral herniation, it is recommended that patients with this condition should be operated immediately without waiting for elective conditions.

Keywords: Chronic subdural hemorrhage, Cerebral herniation, Warfarin

KRONİK SUBDURAL KANAMALI HASTALARDA WARFARIN KULLANIMININ ETKİSİNİN DEĞERLENDİLMESİ

Yan paneller

Giriş ve Amaç: Kronik subdural hematom genel olarak ileri yaşların hastalığı olarak kabul edilir. Beyin atrofisi olan ve hikayesinde travma olan hastalarda görülür. İleri yaşlarda ko-morbid durumlar ve antikoagulan-antiplatelet ilaçların bu hasta grubunda kullanılabilir. Çalışmamızda bu ilaçları kullanan, özellikle warfarin, hastaların prognozu değerlendirildi. Literatürde kronik subdural hemoraji risk faktörleri hakkında çok sayıda çalışma olmasına rağmen, risk faktörlerinin klinik prezentasyona etkileri hakkında yeterli bilgi mevcut değildir.

Yöntem: Mart 2008- Mart 2020 tarihleri arasında tek merkezde KrSDH tanısı ile opere edilen olgulara retrospektif olarak tarandı. Hastalar önce bilinen travma öyküsü olanlar değerlendirildi. Warfarin kullananlar Grup 1, Asetil salisilik asit kullananlar Grup 2, her 2'sini birlikte kullananlar Grup 3 ve ilaç kullanma öyküsü olmayanlar Grup 4 olarak adlandırıldı. Tüm olguların yaşı, cinsiyeti, warfarin kullananların cerrahi öncesi İNR değerleri, klinik oluşma süresi, klinik prezentasyon şekli, preoperatif glasgow koma puanları (GKS) değerlendirildi. BBT görüntülerinde kanama dansitesi, tek taraflı veya bilateral olması, beyin orta hat shifti ve maximum kanama kalınlığı ölçüldü. Hastaların cerrahi sonrası klinik prognozlarına bakıldı.

Bulgular: Çalışmaya travma öyküsü olan toplam 90 hasta (35 kadın /55 erkek) dahil edildi. Etiyolojisine göre Grup 1: 8 kişi, Grup 2: 10 kişi, Grup 3: 12 kişi, Grup 4: 60 kişiydi. Olguların yaşları 16- 89 yıl arasında değişmekte olup, ortalama yaşları 70.4 yıldı. Hastalarını şikayetlerinin sıklığına göre halsizlik (%42), baş ağrısı (%21), hemiparezi (%24), disfazi (%8.5) ile prezente olmuştu. Hastaneye başvurudaki GKS 'lerine %84'sinin GKS'si 14 puan ve üzerindeydi. %16 olgunun başvuru sırasında GKS'si 13 puanın altındaydı. Acildeki başvurusunda 2'sinde serebral herniasyon tablosu mevcuttu. Diğer 4 hastada yatışlarından kısa süre sonra serebral herniasyon sürecinin başladığı gözlemlendi. Acilde serebral herniasyon ile prezente olan 2 hastanın İNR'si yüksek olup Grup 1 hastalarıydı. Diğer 6 olgunun 3'i Grup 1, 2'i Grup 3, 1'ü Grup 4 hastalarıydı.

Sonuç: Yaşla birlikte artan ko-morbid durumlar nedeniyle kan sulandırıcı ilaçların kullanımında artmaktadır. Yaşlı hastalarda yürüme fonksiyonlarında zayıflama, kaslarda zayıflama gibi nedenlerle düşmeler artmaktadır. Yine yaşla birlikte beyin atrofisi olmaktadır. Atrofi ile birlikte subdural mesaje yaşlılarda artmakta, köprü venleri gerilmektedir. Tüm bu sorunlar yaşlılarda krSDH olgularını daha fazla görmemize neden olmaktadır. KrSDH gelişen hastalarda, beyin herniasyonu klinik tablosunun oluşması beklenmeyen bir durumdur. Warfarin kullanan, İNR düzeyi yüksek, bilateral KrSDH'lu hastalarda nörolojik durum aniden bozulabilir ve hayatı tehdit eden serebral herniasyon süreci başlayabilir. Serebral herniasyon gelişmemesi için bu durumdaki hastaların elektif şartlar beklenmeden acilen opere edilmesi önerilir.

Anahtar Sözcükler: Kronik subdural kanama, serebral herniasyon, warfarin

ELİT SUALTI SPORCULARINDA TEMPOROMANDİBULAR EKLEM SAĞLIĞININ DEĞERLENDİRİLMESİ

Büşra Dilara ALTUN

Marmara Üniversitesi, Diş Hekimliği Fakültesi, Ağız, Diş ve Çene Radyolojisi ABD
ORCID: 0000-0003-2969-7633

Şahin ÖZEN

Marmara Üniversitesi, Antrenörlük Eğitimi Bölümü, Spor Bilimleri Fakültesi
ORCID: 0000-0003-4027-6784

Asım DUMLU

Marmara Üniversitesi, Diş Hekimliği Fakültesi, Ağız, Diş ve Çene Radyolojisi ABD
ORCID: 0000-0003-4330-0890

ÖZET

AMAÇ: Bu çalışmanın amacı Türkiye'deki elit sualtı sporcularında temporomandibular eklem sağlığının değerlendirilmesidir.

GEREÇ VE YÖNTEM: Bu anket çalışmasına sualtı hokeyi, sualtı rugby, zıpkınla balık avlama ve sualtı görüntüleme gibi sualtı sporları ile profesyonel olarak ilgilenen sporcular dahil edilmiştir. Temporomandibular eklem sağlığı ve uyku kalitesi sorgulanmıştır. Anket soruları; travma öyküsü, tıbbi ve dental geçmişi, antrenman sıklığı ve spor sırasında kullanılan ağızlık özelliklerini içermektedir.

BULGULAR: Ankete katılım gösteren 141 sporcunun (27 kadın, 114 erkek) 51'i sualtı ragbi, 43'ü sualtı hokeyi, 24'ü zıpkınla balık avlama ve 23'ü sualtı görüntüleme ile ilgilenmektedir. 101 sporcu temporomandibular eklem bölgesinde ve çiğneme kaslarında ağrı bildirmiş olup; sporcuların %75'inde ağrı nadir ve hafif şiddetlidir. Kişisel ağızlık (mumps) kullananlar ve ağızlık memnuniyeti yüksek olanlarda ağrı şikayeti düşüktür ($p<0.05^*$) Bruksizm (diş sıkma ve gıcırdatma) %30, trismus (ağız açma kısıtlılığı ve çene kilitlenmesi) %49, eklem sesi %19'dur; ancak bu şikayetler için tedaviye başvuran sporcu sayısı 7'dir (6'sı gece plağı/splint ile tedavi edilmektedir). Sporcuların %46'sı uyku kalitesini yetersiz olarak bildirmiştir.

SONUÇ: Sualtı sporcularındaki eklem problemleri için risk faktörlerinin değerlendirildiği çalışmamızın sonuçları, bu grupta diş hekimi kontrol sıklığının artırılması gerektiğini ve antrenmanlar sırasında kişisel ağızlık kullanımı ile problemlerin önlenebileceğini göstermiştir.

Anahtar Sözcükler: Sualtı sporları, temporomandibular eklem hastalıkları, sualtı hokeyi, sualtı rugby

EVALUATION OF TEMPOROMANDIBULAR JOINT PROBLEMS IN ELITE UNDERWATER ATHLETES

ABSTRACT

Objective: The aim of this study is to evaluate temporomandibular joint health and sleep quality in elite underwater athletes in Turkey.

Material and methods: Professional players in underwater hockey, underwater rugby, spear fishing and underwater photography were included in this survey study. Temporomandibular joint health and sleep quality were questioned. In this survey questions included possible risk factors such as trauma history, medical and dental history, training frequency and mouthpiece characteristics used during sports.

Results: 141 athletes (27 female, 114 male) ; 51 underwater rugby player, 43 underwater hockey player, 24 spearfishing divers and 23 underwater photography divers were included. 101 athletes reported pain in the temporomandibular joint and masticatory muscles' area; 75% expressed the pain as mild and rarely. Athletes who use personalized mouthpieces (mumps) and have high mouthpiece satisfaction, have low complaints of pain ($p<0.05^*$). Bruxism is 30%, trismus is 49%, joint noise is 19%; however, the number of athletes who applied for treatment for these complaints is 7 (6 of them are treated with splint). 46% of the athletes reported poor sleep quality.

Conclusion: The results of our study, showed that the frequency of dental check-ups should be increased in underwater athletes and that the problems can be prevented by using a personalized mouthpiece during training.

Keywords: Underwater sports, temporomandibular joint diseases, underwater hockey, underwater rugby

ELEKTRONİK SİGARA KULLANAN SEPTORİNOPLASTİ HASTALARININ ROY UYUM MODELİ'NE GÖRE DEĞERLENDİRİLMESİ: İKİ OLGU SUNUMU

Araştırma Görevlisi Pervin DEMİR

Sivas Cumhuriyet Üniversitesi Sağlık Bilimleri Fakültesi Hemşirelik Bölümü
ORCID: 0000 0001 9451 9978

Dr. Öğr. Üyesi Pınar YILMAZ EKER

Sivas Cumhuriyet Üniversitesi, Suşehri Yüksekokulu Hemşirelik Bölümü
ORCID: 0000 0002 4696 8776

ÖZET

Elektronik sigara kullanımı gittikçe artmaktadır. Üst hava yolunun ilk ve en önemli bölümlerinden birisi olan burun sadece fonksiyonel olarak görev almakla kalmayıp insanların dış görünüşleri, sosyal ilişkileri ve ilk izlenimde önemli bir refleks ve kosmesis organdır. Septonazal şikayetlerin oluşmasındaki bir etken de hastaların sigara kullanmasına bağlı gelişen üst solunum yolu obstrüksiyonudur ve mukoza kuruluğudur. Elektronik sigaranın septorinoplasti üzerinde etkisi bilinmemektedir. Bu çalışmada elektronik sigara kullanan septorinoplasti olacak iki hasta Roy Uyum Modeli (RUM)'a göre değerlendirildi. Olguların uyumunu arttırmak için risk faktörlerine yönelik eğitim broşürü hazırlandı ve eğitim verildi. Hastalar ameliyattan önce nazal tamponların alınacağı üçüncü gün nazal açıkların çıkacağı süturların alınacağı yedinci gün ve kontrol için geldiği altıncı ayda değerlendirildi. Değerlendirme sonucu birinci olgunun RUM'a göre verilen eğitim ile eğitim konularına uyum sağlayamadığı, ikinci olgunun ise uyum sağladığı belirlendi. Çalışma sonucuna göre septorinoplasti hastalarının holistik değerlendirilmesinde RUM'un uygun olduğu bulundu.

Anahtar Kelimeler: E-sigara; Hemşirelik Bakımı; Hemşirelik.

THE EVALUATION OF ELECTRONIC SMOKING PATIENTS WITH SEPTORHINOPLASTY A ACCORDING TO THE ROY ADAPTATION MODEL: TWO CASE REPORTS

ABSTRACT

The use of electronic cigarettes is increasing. The nose, which is one of the first and most important parts of the upper airway, is not only functional but also an important reflex and cosmesis organ in peoples's external appearance, social relations and first impression. Another factor in the formation of septonasal complaints is upper airway obstruction due to smoking and mucosal dryness. The effect of electronic cigarettes on septorhinoplasty is unkonown. In this case report, two septorhinoplasty patient with using e-cigarette were evaluated according to Roy adaptation model (RAM). Patients were interviewed one by one on the same day before septorhinoplasty, third and seventh day, three and six month was applied. Risk factors of patients for adaptation were determined and brochures for risk modification were prepared. After the first interview of, the patients were trained with the brochure prepared one day before the discharge. In the second and third session after septorhinoplasty, compliance of the patients with the two-way interview was evaluated. At the end of the evaluation, it was determined that the first did not adaptation the second case in adaptation with the training according to RAM and the second case did not adaptation.

The results of the study, it was concluded that RAM is holistic evaluation of septorhinoplasty patients with e cigarette.

Keywords: E-cigarette Vapor; Nursing Care; Nurses.

GİRİŞ

Elektronik sigaralar (e-sigaralar), tütün yapraklarını yakmak yerine likit aromalarla birleştirilmiş bir nikotin solüsyonunu buharlaştıran cihazlardır. İlk olarak 2004'te uzun vadede kullanılmaya başlanmıştır. (1,2) E-sigaraların, sigarayı bırakmaya yardımcı olup; geleneksel sigaralardan daha sağlıklı, daha ucuz ve kokusunun olmaması sebebi ile sosyal olarak daha kabul edilebilir gösterilmesi yaygınlığının artmasının temel sebeplerindedir. (3) Çalışmalarda e-sigara kullanımı sonrası sigaraya başlama insidansının arttığı (2,4) sigara içenlerde sigara bırakmaya yardımcı olmadığı hatta daha yüksek nikotin içerikli sigaralar kullanıldığını, (5) solunum mukozasını sigaradan daha fazla kuruttuğu, kronik bronşit riskinde yaklaşık iki kat arttığı ve kronik öksürük, balgam (6) ve üst hava yolu problemleri (nefes almada güçlük, uyku sorunları, horlama, gündüz yorgunluk) yaşadıkları belirlenmiştir. (7)

Üst hava yolunun ilk ve en önemli bölümlerinden birisi olan burun sadece fonksiyonel olarak görev almakla kalmayıp insanların dış görünüşleri, sosyal ilişkileri ve ilk izlenimde önemli bir refleks ve kosmesis organıdır. (8,9) Hastalarda doğuştan ya da sonradan herhangi bir travma ile burun fonksiyon bozuklukları görülebilir ve hastalarda septonazal şikayetler oluşabilir. (10,11) Septonazal şikayetlerin oluşmasındaki bir etken de hastaların sigara kullanmasına bağlı gelişen üst solunum yolu obstrüksiyonudur ve mukoza kuruluğudur. Bu hastalar genellikle burundan nefes almada zorlanma, burun tıkanıklığı, uyku örüntüsünde bozulma şikayetiyle hastaneye başvururlar. Septorinoplasti septum deviasyonuna external nazal deformitenin eşlik ettiği durumlarda yapılan septoplasti ve rinoplasti girişimlerinin birleştiği karmaşık bir operasyondur. (12) Bu cerrahide amaç nazal hava yolu pasajı ve burnun fonksiyonel bütünlüğünü sağlarken burun görünüşünü de güzel kılmaktır. (13,14) Kemik ve kıkırdak dokulara girişimde bulunduğu için burnun net görünüşü ve burun fonksiyonları yaklaşık 6-12 ayda düzelmektedir. İyileşme sürecinin uzun olduğu bu cerrahide hastaların uyumlandırılması oldukça önemlidir. (15) Cerrahi geçiren hastaların bakımında primer rol oynayan cerrahi hemşirelerinin ameliyat sonrası süreçte hasta uyumlandırılması sağlaması gerekmektedir. Bu bağlamda hemşirelerin rollerinden biri, hastaların yaşadıkları sorunları ve uyumsuzluk alanlarını belirleyip bakımı bütüncül, sistematik holistik olarak planlamalı ve uygulamalıdır. (16) Bunun için hemşirelik modellerinin önemli rehberlerdir. (17) Bu modellerden biri, 1976 yılında Callista Roy tarafından geliştirilen Roy uyum modeli (RUM)'dir. RUM'da bireyler ve gruplar, çevreleri ile sürekli etkileşime giren ve değişen uyumlu ya da uyumsuz yanıtlar veren bütüncül, uyarlanabilir sistemler olarak tanımlanmaktadır. Uyum süreci, uyarıların girdisini ve başa çıkma süreçleri boyunca akışı içerir ve davranışla sonuçlanır. (17) RUM'a göre bireyler baş etme mekanizmalarını kullanarak 4 alanda (fizyolojik, benlik kavramı, rol fonksiyon ve karşılıklı bağlılık alanı) etkili ya da etkisiz uyum sergilerler. (18) Bu çalışmada 2022 yılında bir üniversite hastanesinin kulak burun boğaz servisinde septum deviasyonu ve external nazal deformite sebebi ile primer septorinoplasti cerrahisi geçiren iki olgu değerlendirildi. Veriler toplanmadan önce hastalara çalışmanın amacı anlatıldı ve yazılı sözel olarak bilgilendirilmiş onamları alındı. Olguların cerrahiye uyumlarını arttırmak için araştırmacılar tarafından hazırlanan eğitim preoperatif dönemde verildi.

OLGU SUNUMLARI

Olgu 1

Bekar 27 yaşında lise mezunu erkek septoplasti öyküsü olan (2 yıl önce) olguda 4,5 yıldır burun tıkanıklığı uyku bozukluğu, gün içerisinde uyuklama, horlama nazal görünüşten memnun olmama sosyal görünüş kaygısı yaşam kalitesi azalması ve anksiyete belirlendi. Hasta elektif septorinoplasti operasyonu geçirmek üzere bir üniversite hastanesinin kulak burun boğaz servisine yatırıldı. Olgu yaklaşık 5 yıldır günde 1.5 paket sigara kullandığını son iki yılda ise elektronik sigara içtiğini ifade etti. Olgu elektronik sigarasına 35 mg nikotin oranlı likit doldurumu yaptığını elektronik sigaranın stres ile baş etmesini kolaylaştırdığını söyledi. Hasta, bu sigaranın sağlığa zararının olmadığını yakın zamanda nikotinsiz likitler alarak sigarayı bırakacağını belirtti. Olgu ameliyattan çıktıktan sonra verilen eğitime rağmen üç kez yaklaşık 10 dakika elektronik sigara kullandı buz uygulamasını yapmadı ve tüm uyarılara rağmen başını eleve etmedi. Hastanın su tüketimi 0.5 litreydi ve ameliyat olduğu gün mobilize olmak istemedi. Hastanın ameliyat sonrası ağrısı VAS 7 kanaması oldukça fazlaydı (yaklaşık 35 spanç). Hastanın yüzünde çok fazla ödem ve ekimoz olduğunu söyledi olarak tespit edildi. Onuncu gün nazal alçıları çıkarılan hasta ödemlerinin devam ettiğini tamponlarının alınmasına rağmen burundan nefes almakta zorlandığını dik uyumanın çok zor olduğunu ve nefes alamadığı için sürekli uyandığını horlama sorununun devam ettiğini, burnunun görünüşünü beğenmediğini belirtti. Hastanın nazal yıkama solüsyonunu ve ameliyat sonrası verilen ilaçları düzenli kullanmadığı tespit edildi. Hasta unuttuğu için ilaçları düzenli kullanmadığını söyledi. Hasta 6. Ay kontrole geldiğinde septumunun deviye olduğu şikayetlerinin devam ettiği belirlendi ve revizyon cerrahi planlandı.

Olgu 2

28 yaşında üniversite mezunu memur septoplasti öyküsü olan (3 yıl önce) evli hasta nefes almada güçlük, egzersiz yaparken zorlanma, uyku bozuklukları gündüz yorgun uyanma ağız kuruluğu horlama, nazal görünüşten memnun olmama, eşinin ve arkadaşlarının burnunu beğenmemesi sosyal görünüş kaygısı yaşadığı yaşam kalitesi azalması ve anksiyete belirlendi. Septum deviasyonu external nazal deformite saptanan hastaya septorinoplasti operasyonu planlandı ve kliniğe yatışı gerçekleştirildi. Olgu yaklaşık 5 yıldır günde 1.5 paket sigara kullandığını sigarayı nikotin bantları sayesinde bıraktığını ancak son iki yıldır elektronik sigara içtiğini ifade etti. Olgu elektronik sigarasına nikotinsiz likit dolumu yaptığını söyledi. Ameliyattan çıktıktan sonra hasta (yaklaşık 17 spanç) kanadı ve ağrı düzeyi VAS 4'dü. Buz uygulamasını düzenli olarak 24 saat boyunca yaptı ve başın eleve olmasına önem gösterdi. Ameliyat olduğu gün mobilizasyonuna sıvı tüketimine dikkat etti. Üçüncü gün nazal tamponların çıkarılmasında hasta rahat olduğunu belirtti. Onuncu gün nazal alçıları çıkarılan hasta ödemlerinin azaldığı nefes almakta zorlandığını dik uyumanın çok zor olduğunu ancak verilen nazal yıkama solüsyonlarının çok iyi geldiğini ve burundan nefes almayı rahatlattığını söyledi. Hasta nazal alçıları çıktıktan sonra ödemlerine rağmen burnunu çok beğendiğini eşinin de burnunu çok beğendiğini söyledi. Hasta 6. Ay kontrole geldiğinde herşeyin güzel gittiğini gün geçtikçe burnunun yeni görünüşünü beğendiğini belirtti. Kontrole gelen hastanın burun tıkanıklığı semptomu uyku bozukluğu, gün içerisinde uyuklama, horlama sorununun azaldığı nazal görünüşten memnun olduğu sosyal görünüş kaygısının azaldığı yaşam kalitesinin arttığı ve anksiyete düzeyinin azaldığı belirlendi. Hastaların uyum durumu Şekil 1'de verilmiştir.

Şekil 1: Hastaların uyum durumu

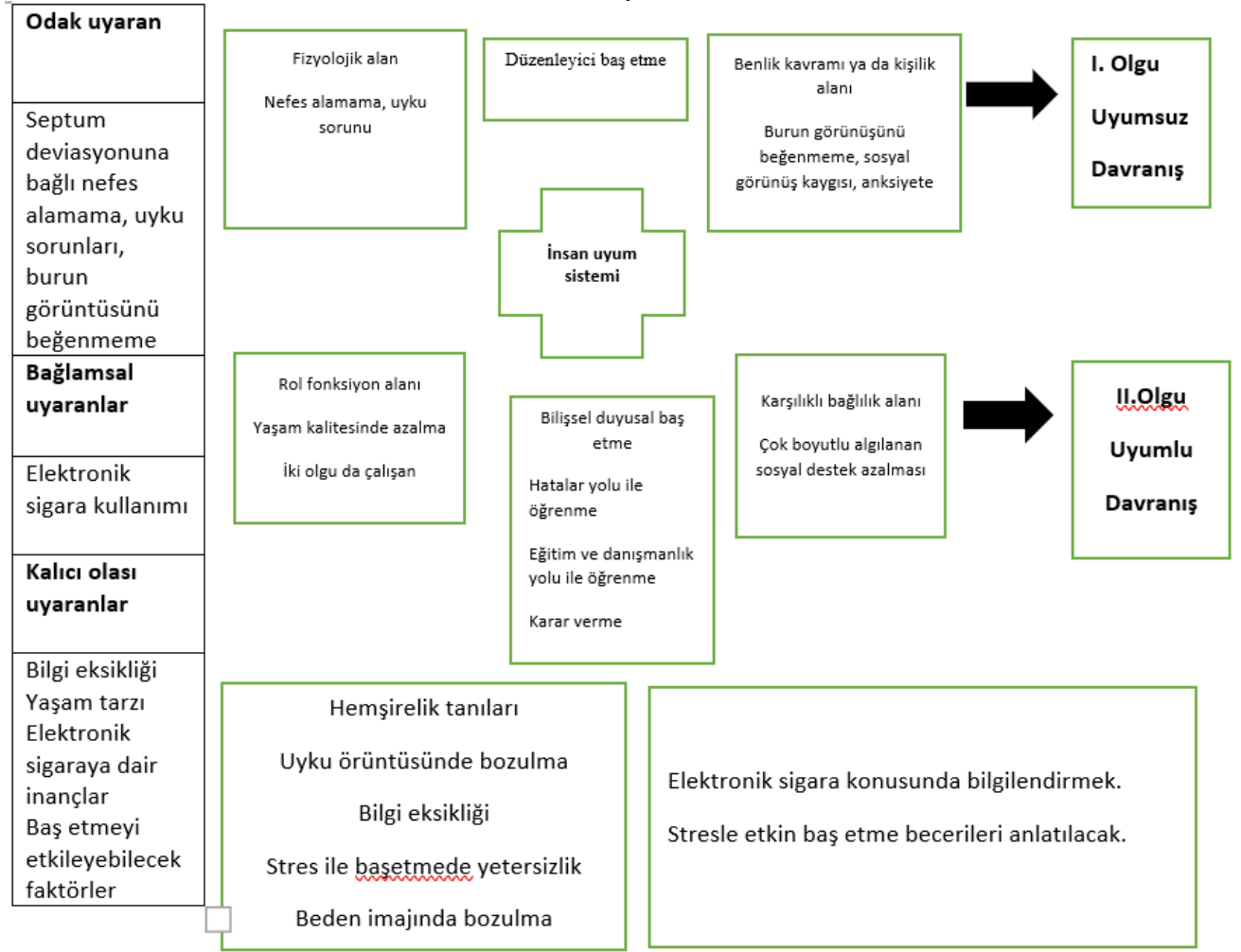

TARTIŞMA VE SONUÇ

Bu çalışmada her iki olgu da nefes almada zorlanma uyku bozukluğu nazal görünüşten memnun olmama ve sosyal görünüş kaygıları için cerrahi olmak istemişlerdir. İki hasta da daha önceden septum deviasyonu konka büllöza için cerrahisi geçirmiş ancak uyum sağlayamamış ve septorinoplasti cerrahisi planlanmıştır. Hemşirelerin burun fonksiyonel bütünlüğü ve nazal görüşün hastalar tarafından beğenilir olmasını sağlamak için cerrahi sonrasında uyumu artırması önemlidir. Septorinoplasti uygulanan bireyin Roy Uyum Modeli'ne göre yapılandırılmış ameliyat sonrası erken dönem hemşirelik bakımı Tablo 1'de verilmiştir. RUM'a göre verilen eğitim sonrası olgular değerlendirildiğinde; Her cerrahi girişimde olduğu gibi septorinoplasti cerrahisi sonrası doku yıkımına sekonder ağrı yaşanabilir. Doku perfüzyonunun azalması, artmış ödem ve ekimoz hastalarda hissedilen ağrıyı artırabilir⁽⁹⁾. Hastaların cerrahi sonrası kendi cilt dokularına göre düzenli aralıklarla buz uygulaması ve başın eleve edilmesi, erken mobilizasyona başlanması, yeterli sıvı alımı ve doku perfüzyonunu etkileyen ve iyileşme sürecini uzatan sigara gibi risk faktörlerinden uzak durması bu sebeple çok önemlidir. Fizyolojik alana uyumun sağlanabilmesi için verilen eğitim sonunca birinci olgu uyum sağlayamamış ikinci olgu uyum sağlamıştır.

Benlik kavram alanında hastalara stres kontrolü ve gevşeme teknikleri, fiziksel ve ruh sağlığı için kendine dikkat etme önerileri, şu an ve geleceğe odaklanmanın önemini içeren psikolojik durumun üstesinden gelmesine yardımcı olacak bilgiler verilmiştir. Burun fonksiyonel özelliklerine ek olarak önemli bir kosmesis organıdır ve defekt durumunda göze batar⁽¹⁰⁾. Bu sebeple hastalar burun görünüşünü beğenmeme, anksiyete ve sosyal çevrelerinde diğer insanlar tarafından beğenilmeme eleştirilme kaygısı duyabilirler⁽¹¹⁾. Birinci ve ikinci olguda preoperatif dönemde nazal görünüşten memnun olmadıkları, anksiyete ve sosyal görünüş kaygısı yaşadıkları belirlenmiştir. Verilen eğitim sonrası birinci olguda ameliyat sonrası uyum sağlanamadı. Bu sonuca göre septorinoplasti cerrahisinde uyumun anksiyeteyi azaltabileceği nazal görünüşten memnun olmayı sağlayabileceği düşünülebilir. Rol fonksiyon alanında ev hayatını kolaylaştırma teknikleri ve planlı yaşamın önemi, sahip olunan rollerin önemini kavranıp rollere odaklanması anlatılmış birinci olguda ikinci olguda ise; olarak bulunmuştur. Bu durumda verilen eğitime uyumun yaşam kalitesini arttırdığı söylenebilir. Karşılıklı bağımlılık uyum alanında ise çevredekilerle duyguların paylaşımının önemi, hayatı ertelememe, kendi ile aynı operasyonu geçiren bireylerle ilişki içinde olmanın önemine yönelik bilgilerin yer aldığı eğitim vererek uyaranlara modifikasyon sağlanması amaçlanmıştır. Birinci hasta uyum sağlayamazken ikinci hasta uyum sağlamıştır.

Tablo 1. Septorinoplasti Uygulanan Bireyin Roy Uyum Modeli'ne Göre Yapılandırılmış Ameliyat Sonrası Erken Dönem Hemşirelik Bakımı		
Fizyolojik Uyum Alanı		
Davranış	Ameliyat sonrası dönemde ağrısının olduğunu belirtmesi, VAS-ağrı şiddeti yedi puan, baş ağrısı olduğunu belirtmesi, yüzünde ağrı ifadesi olması	
Uyaranlar	Olası Uyaran	Daha önceden yaşanan ağrı tecrübesi
	Etkileyen Uyaran	Cerrahi insizyon, bilinmezlik korkusu
	Odak Uyaran	Septorinoplasti cerrahisine bağlı ağrı (VAS:7)
Hemşirelik Tanısı		Ağrı
Hedef		Hastanın ağrısının baş edilebilir düzeyde olması
Hemşirelik Girişimleri		Ağrı düzeyi değerlendirilir. Dünya Sağlık Örgütü ağrı basamağına göre uygun analjezik uygulanır (Opioid + NSAİİ). Ağrıyı azaltan non-farmakolojik yöntemler anlatıldı (kitap okuma vb.) Ağrı tekrar değerlendirilir.
Değerlendirme		Etkili Uyum Davranışı Yapılan girişimler sonunda hastanın ağrı şiddetinin dört puana düşmesi Davranışsal ağrı belirtilerinin olmaması
Davranış		Hastanın uyuyamadığını ifade etmesi, ağrı ve tek bir pozisyonda olması nedeni ile uyumakta zorlandığını ifade etmesi,
Uyaranlar	Olası Uyaran	Hastane ortamı
	Etkileyen Uyaran	Cerrahi Girişim, Ağrı, semi fowler pozisyonunda uyuma, lateral pozisyona dönüşün yasak olması
	Odak Uyaran	Septorinoplasti cerrahisi
Hemşirelik Tanısı		Uyku Örüntüsünde Bozulma
Hedef		Hastanın uyku düzeninin sağlanması, sabahları dinlenmiş uyanması

Hemşirelik Girişimleri	Uyku örüntüsünde bozulmaya sebep olan risk faktörleri belirlenir ve buna göre girişimler yapılır. Hastanın gün içinde uyuması kısıtlanır. Etkin ağrı yönetimi sağlanır Uyaranlar minimize edilir	
Değerlendirme	Etkisiz Uyum Alanı	
	Hastanın kendini yorgun, uykulu hissetmesi, mental keskinlikte azalma	
Davranış	Defekasyonda zorlandığını ve konstipe olmaktan korktuğunu ifade etmesi	
Uyaranın Değerlendirilmesi	Olası Uyaran	Sık konstipasyon öyküsü
	Etkileyen Uyaran	Barsak seslerinde azalma (2 olması), anestezi
	Odak Uyaran	Septorinoplasti cerrahisi
Hemşirelik Tanısı	Konstipasyon	
Hedef	Hastada konstipasyon gelişmeyecek	
Hemşirelik Girişimleri	Hastanın barsak alışkanlıkları değerlendirilir. Lifli gıdalar tüketmesi teşvik edilir. Mobilize olması desteklenir. Sıvı tüketimi desteklenir. Barsak sesleri takip edilir. Gerekli durumlarda laksatif ilaç uygulanır. Hastanın gaz çıkarma ve defekasyona çıkma durumu günlük değerlendirilir	
Değerlendirme	Etkisiz Uyum Davranışı	
Davranış	Hasta yataktan sandalyeye oturtulabilme dışında mobilize olamaması nedeni ile konstipasyon devam etmektedir.	
Davranış	Hastanın yorgun hissettiğini söylemesi, mobilize olmakta isteksiz olması	
Uyaranlar	Olası Uyaran	Anksiyete
	Etkileyen Uyaran	Yetersiz uyku, ağrı
	Odak Uyaran	Septorinoplasti cerrahisi
Hemşirelik Tanısı	Yorgunluk	
Hedef	Enerji koruma ilkelerini tanımlama ve yorgunluğun azalması	
Hemşirelik girişimleri	Yorgunluğa sebep olacak faktörler değerlendirilir. Hastanın anksiyete ile uygun baş etmesi sağlanır. Hastanın ağrısı azaltılır.	
Davranışın Değerlendirilmesi	Etkili Uyum Davranışı	
Davranışın Değerlendirilmesi	Hasta yorgunluğunun azaldığını söyledi	
Uyaranlar	Olası Uyaran	Geçirilmiş ameliyat öyküsü
	Etkileyen Uyaran	Periorbital ödem ve ekimoz
	Odak Uyaran	Koklear implant uygulaması
Hemşirelik Tanısı	Travma Riski	
Hedef	Hastada travma gelişmeyecek	
	Hasta yataktan sandalyeye kademeli olarak alınır Travmaya sebep olacak faktörler belirlenir. Hasta mobilizasyon sırasında yalnız bırakılmaz Yatak kenarlıkları kaldırılır ve yatak en alçak seviyeye indirilir Hastanın periorbital bölgesine aralıklı buz uygulaması yapılır.	

Değerlendirme		Etkili Uyum Davranışı
		Hastada travma gelişmemesi
Fizyolojik Uyum Alanı		
Uyaranlar	Olası Uyaran	Geçirilmiş cerrahi girişimler
	Etkileyen Uyaran	E-sigara kullanımı, hastanede kalış
	Odak Uyaran	Septorinoplasti cerrahisi
Hemşirelik Tanısı		Enfeksiyon riski
Hedef		Hastada enfeksiyon belirti bulgularının ortaya çıkmaması
Hemşirelik Girişimleri		Yaşam bulguları takip edilir. Laboratuvar bulguları kontrol edilir. Yara yeri takip edilir. Aseptik tekniklere uyulur. Hastaya el hijyeni konusunda eğitim verilir
Değerlendirme		Etkili Uyum Davranışı
		Hastada enfeksiyon belirti bulguları gözlemlenmedi
Rol Fonksiyonu Uyum Alanı		
Davranış		
Uyaranlar	Olası Uyaran	Anksiyete, nazal görünüş memnuniyetsizliği
	Etkileyen Uyaran	Cerrahi sonrası iyileşme sürecinin uzun olması
	Odak Uyaran	Septorinoplasti cerrahisi
Hemşirelik Tanısı		Rol performansta bozulma
Hedef		Bireyin kendini yetersiz hissetmemesi ve rollerini yerine getirebilmesi için olumsuz düşüncelere sahip olması
Hemşirelik Girişimleri		Hastanın kişisel sorumlulukları incelenir. Rollerini yerine getirirken yaşadığı stresörler belirlenir. Septorinoplasti cerrahisi uyum süreci hakkında hasta ve aile üyelerine bilgi verilir. Aile üleriyle etkili vakit geçirmesi ve var olan rollerine ilişkin düzeni devam ettirebilmesi için desteklenir. Aile ile iletişime geçilerek hastanın mevcut durumu ve bu durumda verilecek desteğin önemi anlatıldı
Değerlendirme		Etkili Uyum Davranışı
		Hasta rollerini yerine getirme konusunda daha istekli ve daha güçlü hissettiğini ifade etti
Karşılıklı Uyum Alanı		
Davranış		Hastanın başa çıkamadığını ifade etmesi
Uyaranlar	Olası Uyaran	e-sigara kullanımı
	Etkileyen Uyaran	Hastane ortamı
	Odak Uyaran	Koklear implant uygulaması
Hemşirelik Tanısı		Bireysel Baş Etmede Yetersizlik
Hedef		Hastanın doğru baş etme yöntemlerini kullanabilmesi
Hemşirelik Girişimleri		Hastanın mevcut ilişkileri tanımlanır. Etkili baş etme yöntemleri öğretilir. E-sigara zararları açıklanır.

Değerlendirme		Etkili Uyum Davranışı
Davranış		Hastanın kendini ifade etmesi ve etkili baş etme yöntemlerini kullanıyor olması
Uyaranlar	Olası Uyaran	Horlama, anksiyete
	Etkileyen Uyaran	Nazal görünüş memnuniyetsizliği
	Odak Uyaran	Septorinoplasti cerrahisi
Hemşirelik Tanısı		Aile Süreçlerinde Bozulma
Hedef		Aile içinde uyumun sağlanması
Hemşirelik Girişimleri		Aile üyelerinin duygularını dile getirebileceği bir ortam oluşturulması önerildi. Hasta, aile sürecinde meydana gelen sorunların çözümünde etkili baş etme yöntemlerini geliştirmesi (aile üyeleri ile birlikte zaman geçime, sorunları paylaşma ve çözüm yolları üretme gibi) ve aile üyeleriyle iletişim ve etkileşimi sürdürmesi yönünde cesaretlendirildi
Değerlendirme		Etkili Uyum Davranışı
		Hasta bir an önce iyileşip kimseye yük olmadan günlük yaşam aktivitelerini yerine getirmek istediğini belirtti.
Benlik Kavramı Alanı		
Davranış		Hastanın burun görünüşü ve yaşam kalitesinin azalması sebebiyle anksiyete yaşadığını ifade etmesi
Uyaranlar	Olası Uyaran	Hastane ortamı
	Etkileyen Uyaran	Hasta ifadesi, bilinmezlik
	Odak Uyaran	Septorinoplasti cerrahisi
Hemşirelik Tanısı		Anksiyete
Hedef		Gerginlik ve endişe duygusunun azaltılarak rahatlamanın sağlanması
Hemşirelik Girişimleri		Anksiyete düzeyi kontrol edilir. Bilinmezlik korkusu azaltılır Bilgi gereksinimine göre bilgi verilir. Etkin baş etme yöntemleri anlatılır Bu süreçte sağlık ekibinin her aşamada ona destek olacağı belirtilir Ameliyat sırasında anksiyetesi arttığında derin nefes alıp vermesi, başka şeyler düşünmeye çalışması söylenir.
Değerlendirme		Etkili Uyum Davranışı
		Anksiyete ile etkin baş etme, benlik saygısında artma
Benlik Kavramı Alanı		
Davranış		Hastanın burun görünüşünden memnun olmaması
Uyaranlar	Olası Uyaran	Anksiyete
	Etkileyen Uyaran	Sosyal çevresinin burnu için olumsuz görüşleri
	Odak Uyaran	Septorinoplasti cerrahisi
Hemşirelik Tanısı		Beden İmajında Bozulma
Hedef		Beden imajındaki değişikliklerle etkin bir şekilde baş etmesinin sağlanması

Hemşirelik Girişimleri		Değişen beden imajı konusunda birey değerlendirilir Hasta ile güvenli ve destekleyici bir iletişim kurulur. Bilgi gereksinimine göre bilgi verilir. Bireyin baş etme mekanizmaları ve sosyal destekleri değerlendirilir Bu süreçte sağlık ekibinin her aşamada ona destek olacağı belirtilir Ameliyat sırasında anksiyetesi arttığında derin nefes alıp vermesi, başka şeyler düşünmeye çalışması söylenir.
Değerlendirme		Etkisiz Uyum Alanı Hastanın bu konudaki endişeleri devam ediyor.
Davranış		Hastanın cerrahi süreç ve iyileşme süreci hakkında bilgi eksikliği yaşadığını ifade etmesi
Uyaranlar	Olası Uyaran	Cerrahi sonrası ileriye yönelik belirsizlik
	Etkileyen Uyaran	Tedavi planının günlük aktivitelere entegre edilememesi
	Odak Uyaran	Septorinoplasti cerrahisi
Hemşirelik Tanısı		Bilgi eksikliği
Hedef		Hastanın tedavi süreci ile ilgili bilgi eksikliğini gidermek.
Hemşirelik Girişimleri		Hastanın hastalığı ve tedavi süreci ile ilgili sıkıntılarını ve merak ettiklerini ifade etmesi sağlanır. Tedavi planını uygulamada yaşadığı zorluklara yönelik sorular sorulur. Elde edilen verilere yönelik çözüm önerileri sunulur. Yakınları ile iletişime geçilerek tedavi planını uygulaması için hastayı desteklemeleri sağlanır. Tedavi süreci, ilaçlar ve meydana gelebilecek komplikasyonlar hakkında hasta ve yakını bilgilendirilir. Hastanede yattığı süre içerisinde tedavi planını uygulamada hasta ve yakınlarının planın içerisine katılımı sağlanır. Taburculukta tedavi planı düzenlenir.
Değerlendirme		Etkili Uyum Alanı Hastanın hastalık ve tedavi hakkındaki bilgi eksikliği giderildi.

Sonuç

RUM'a göre verilen eğitim sonucu birinci olgunun cerrahiye uyumlanmadığı risk faktörlerini etkin yönetemediği ikinci olgunun etkin bir şekilde cerrahiye eğitime uyumlandığı gözlenmiştir. Bu olgu çalışmasından elde edilen sonuca göre; elektronik sigara kullanan septorinoplasti cerrahisi geçiren bireylerin yaşayabilecekleri uyum sorunlarına yönelik yapılan eğitimin RUM'da önerildiği gibi çevresel uyaranların yönetimini içermesi ve odak uyarana etki edilemiyorsa bağlamsal/etkileyen uyaranların modifikasyonuna odaklanması gerekmektedir.

KAYNAKLAR

1. Gotts JE, Jordt SE, McConnell R, Tarran R. What are the respiratory effects of e-cigarettes? BMJ.2019;(21):366-369.
2. Brien D, Long J, Quigley J, Lee C, McCarthy A, Kavanagh P. Association between electronic cigarette use and tobacco cigarette smoking initiation in adolescents: a systematic review and meta-analysis. BMC Public Health. 2021;21(1):2-10.

3. Rom O, Pecorelli A, Valacchi G, Reznick AZ. Are E- cigarettes a safe and good alternative to cigarette smoking? *Ann N Y Acad Sci.* 2015;(1340):65-74.
4. Soneji S, Barrington-Trimis LJ, Will AT, Leventhal AM, Unger JB, Gibson LA, Wong Yang J, Ptinack BA, Andrew.s JA, Miech RA, Mil TR, Dick DM, Eissenberg T, Hornik RC, Dang E, Sargent JD. Association between initial use of e-cigarettes and subsequent cigarette smoking among adolescents and young adults: a systematic review and meta-analysis. *JAMA Pediatr.* 2017;171(8):788-797.
5. Adermark L, Galanti MR, Ryk C, Gilljam H, Hedman L. Prospective association between use of electronic cigarettes and use of conventional cigarettes: a systematic review and meta- analysis. *ERJ Open Res.* 2021;7(3):1-10.
6. Wang MP, Ho SY, Leung LT, Lam TH. Electronic cigarette use and respiratory symptoms in chinese adolescents in Hong Kong. *JAMA Pediatr* 2016;(170):89-91.
7. McConnell R, Barrington-Trimis JL, Wang K, et al. Electronic cigarette use and respiratory symptoms in adolescents. *Am J Respir Crit Care Med* 2017; (195): 104
8. Antoszweski B, Cyniak D, Trojan-Kasielska A. An algorithm for nursing care of a patient prior and post rhinoplasty. *Polish Nursing* 2017;4 (66):606-611.
9. Oppermann PO, Rabaioli L, Feijó C, Pilati NP, Hrisomalos EN, Migliavacca RO, Lavinsky-Wolff M. Overall quality of life impact on candidates for septorhinoplasty according to the World Health Organization quality of life brief questionnaire (WHOQOL-Brief). *Brazilian Journal of Otorhinolaryngology* 2020; In Press:6-11.
10. Kütük SG, Arıkan OK, Evaluation of the effects of open and closed rhinoplasty on the psychosocial stress level and quality of life of rhinoplasty patients. *Journal of Plastic, Reconstructive & Aesthetic Surgery* 2019;(72):1347–1354.
11. AlHarethy S, Al-Angari SS, Syouri F, Islam T, Jang YJ. Assessment of satisfaction based on age and gender in functional and aesthetic rhinoplasty. *European Archives of OtoRhino-Laryngology*, 2017; 274(7), 2809–2812.
12. Zojaji R, Sobhani E, Meshkat M, Javanbakht M. Quality of life after cosmetic rhinoplasty in Iran: A systematic review. *Fundamentals of Mental Health.* 2018; 20(5); 320-2.
13. Miyahara LK, Stefanini R, Suguri VM, Wawginiak GH, Balsalobre RA, Haddad FLM. Evaluation of sleep quality and risk of obstructive sleep apnea in patients referred for aesthetic rhinoplasty. *Sleep Sci.* 2019;12(3):126-131.
14. Ishii LE, Tollefson TT, Basura GJ, Rosenfeld RM, Abramson PJ, Chaiet SR. et al. Clinical practice guideline: Improving nasal form and function after rhinoplasty. *Otolaryngology– Head and Neck Surgery.* 2017;156(2S):1-30.
15. Panchapakesan V, Klassen AF, Cano SJ, Scott AM, Pusic AL. Development and psychometric evaluation of the FACE-Q Aging Appraisal Scale and patient-perceived Age Visual Analog Scale. *Aesthet Surg.* 2013;(33):1099–1109.
16. Zuhur Ş, Özpancar N. Türkiye’de kronik hastalık yönetiminde hemşirelik modellerinin kullanımı: Sistematik derleme. *Hemşirelikte Araştırma Geliştirme Dergisi.* 2017;19(2):57-74.
17. McCurry MK, Revell SM, Roy SC. Knowledge for the good of the individual and society: linking philosophy, disciplinary goals, theory, and practice. *Nurs Philos.* 2010;11(1):42-52.
18. Roy, SC. Research based on the roy adaptation model Last 25 Years. *Nursing Science Quarterly*, 2011;24(4):312-320.

TÜRK HUKUKUNDA BİLİM HÜRRİYETİ

Dr. Öğr. Üyesi Tuğba BAYRAKTAR

Selçuk Üniversitesi, Hukuk Fakültesi

ORCID: 0000-0001-5738-2829

ÖZET

İnsan hakları, bir kişinin sırf insan olduğu için sahip olduğu haklardır. İnsan olarak varlık göstermekten başka hiçbir özellik gerekmez her insan eşit oranda değerli, özgür ve hak sahibidir. İnsanın sırf insan olmakla onurlu kabul edilmesi ırk, din, dil, renk, servet gibi tüm farklılıkları önemsiz hale getirir. Devletlerin anayasalarında yer alan temel hak ve hürriyetler ise daha geniş kapsamlı olan insan haklarına yaklaştığı ölçüde ideale de yaklaşmış olur.

Türkiye’de insan haklarının pozitif hukuka geçişi anayasacılık hareketlerinin başlangıcı ile paralel şekilde gerçekleşmiştir. Yürürlükteki 1982 Anayasası’nda da hak ve hürriyetler oldukça ayrıntılı bir şekilde düzenlenmiştir. Anayasa’nın 12. maddesinde yer alan düzenlemeye göre, “Herkes, kişiliğine bağlı, dokunulmaz, devredilmez, vazgeçilmez temel hak ve hürriyetlere sahiptir. Temel hak ve hürriyetler, kişinin topluma, ailesine ve diğer kişilere karşı ödev ve sorumluluklarını da ihtiva eder.”

1982 Anayasası’nda bilim hürriyeti, sanat hürriyeti ile birlikte 27. maddede düzenlenmiştir. Bireysel bir temel hak niteliğinde olan bilim hürriyeti, Anayasa’da kişinin hakları (negatif statü hakları) arasında sayılmıştır. Bilim hürriyeti hem devletten müdahalede bulunmamasını hem de bilim hürriyetini geliştirmesini ve geliştirilmesinin desteklemesini talep etme haklarını içermektedir. Uygulamaya bakıldığında bilim hürriyeti ile Anayasa’nın 26. maddesinde yer alan düşünceyi açıklama ve yayma hürriyetinin iç içe geçtiği, yargının konuyu kimi zaman bilim hürriyeti kimi zaman ise düşünceyi açıklama ve yayma hürriyeti içerisinde değerlendirdiği görülmektedir.

Bu çalışma, Türk hukukunda bilim hürriyetinin ve bu kapsamda yer alan akademik hürriyetin içeriği, sınırlanması ve yargı kararlarında ele alınışını açıklamak amacıyla yapılmıştır. Konuyla ilgili teorik bilgilendirme sonrasında uygulamada özellikle Anayasa Mahkemesi’ne ve Avrupa İnsan Hakları Mahkemesi’ne yapılan bireysel başvurular sonucunda verilen kararlar incelenecek ve değerlendirilecektir.

Anahtar Kelimeler: Bilim, Bilim Hürriyeti, Anayasa, Anayasa Mahkemesi, Avrupa İnsan Hakları Mahkemesi.

FREEDOM OF SCIENCE IN TURKISH LAW

ABSTRACT

Human rights are the rights that a person has just because he is a human being. Every human being is equally valuable, free and entitled without any other characteristics other than showing existence as a human being. The fact that a person is considered honorable just by being a human being makes all differences such as race, religion, language, color, wealth insignificant. The fundamental rights and freedoms enshrined in the constitutions of states, on the other hand, approach the ideal to the extent that they approach the broader human rights.

The transition of human rights to positive law in Turkey took place in parallel with the beginning of the constitutionalism movements. The rights and freedoms are also regulated in a very detailed way in the current 1982 Constitution.

According to the regulation contained in the 12th article of the Constitution, "Everyone has inviolable, inalienable, inalienable fundamental rights and freedoms related to his personality. Fundamental rights and freedoms also include a person's duties and responsibilities to society, his family and other people."

The freedom of science arranged together with the freedom of art in the 27th article of 1982 Constitution. The freedom of science, which is an individual fundamental right, is counted among the rights of the person (negative status rights) in the Constitution. Freedom of science includes both the right to demand from the state not to interfere and to develop and support the development of freedom of science. When examined the practice, it is seen that the freedom of science and the freedom of thought and expression which is arranged in the 26th article of the Constitution intertwined and the judiciary sometimes evaluates the issue within the freedom of science and sometimes within the freedom of thought and expression.

This study was conducted in order to explain the content the freedom of science in Turkish law and the academic freedom contained in this scope, its limitation and its consideration in judicial decisions. After the theoretical information on the subject, the decisions ruled on as a result of individual applications to the Constitutional Court and the European Court of Human Rights will be examined and constructed in practice.

Keywords: Science, Freedom of Science, Constitution, Constitutional Court, European Court of Human Rights.

GİRİŞ

İnsan hakları, kişinin sırf insan olduğu için sahip olduğu haklardır. Dolayısıyla insan olarak varlık göstermekten başka hiçbir özellik gerekmeksizin her insan eşit oranda değerli, özgür ve hak sahibidir. Her insanın sırf insan türünden olmakla onurlu kabul edilmesi ırk, din, dil, renk, servet ve benzeri özelliklerini kısacası tüm farklılıklarını önemsizleştirir (Tepekaya, 2022).

İnsan hakları, insanın onurunu (haysiyetini) koruyan haklardır. İnsanın onuru, onun diğer canlılar arasındaki özel yeri dikkate alınarak belirlenir. İnsan, doğasında var olan "onur" sayesinde, her koşulda saygıyı hak eden bir varlıktır (Uygun, 2019). Bu bağlamda birey; devletten, toplumdaki yaraları sarmak amacıyla anayasalarında geniş haklar ve ödevler listesine yer vermekle kalmamış, klasik hakların yanına sosyal, ekonomik ve kültürel hakları da ekleyerek sosyal demokrasiye yönelik yeni bir yönetim modeli ortaya çıkarmışlardır (Akad, Dinçkol ve Bulut, 2015). Uluslararası düzeyde ise, Birleşmiş Milletler (BM) insan haklarını korumak amacıyla İnsan Hakları Evrensel Beyanname'si'ni (İHEB) hazırlamış ve pek çok sözleşme yapmıştır. Bunun yanı sıra başta Avrupa Kıtası olmak üzere Amerika ve Afrika Kıtalarında da bölgesel düzeyde insan haklarını düzenleyen ve koruma altına alan belgeler, sözleşmeler yapılmıştır.

Özellikle İkinci Dünya Savaşı'ndan sonra yaşanan acı tecrübeler insan hakları konusunda ulusal ve uluslararası düzeyde yeni bir düzenin gerekliliğini ortaya koymuştur. Ulusal düzeyde devletler, toplumdaki yaraları sarmak amacıyla anayasalarında geniş haklar ve ödevler listesine yer vermekle kalmamış, klasik hakların yanına sosyal, ekonomik ve kültürel hakları da ekleyerek sosyal demokrasiye yönelik yeni bir yönetim modeli ortaya çıkarmışlardır (Akad, Dinçkol ve Bulut, 2015). Uluslararası düzeyde ise, Birleşmiş Milletler (BM) insan haklarını korumak amacıyla İnsan Hakları Evrensel Beyanname'si'ni (İHEB) hazırlamış ve pek çok sözleşme yapmıştır. Bunun yanı sıra başta Avrupa Kıtası olmak üzere Amerika ve Afrika Kıtalarında da bölgesel düzeyde insan haklarını düzenleyen ve koruma altına alan belgeler, sözleşmeler yapılmıştır.

Devletlerin insan haklarını tanımanın ötesinde hakların hayata geçirilmesi için de bazı edimlerde bulunması insan onuru odaklı bir düzen için kaçınılmaz bir gerekliliktir. Devletin insan hakları alanındaki yükümlülüklerini en genel haliyle negatif yükümlülük ve pozitif yükümlülük olarak incelemek mümkündür. Negatif yükümlülük ile kastedilen devletin hak ve özgürlüklere müdahale etmekten kaçınması, karışmamasıdır. Devletin saygı gösterme yükümlülüğü ve koruma yükümlülüğü negatif yükümlülüğü kapsamındadır.

Pozitif yükümlülük ise devletin hak ve özgürlüklerin gerçekleşmesine yönelik olumlu, aktif edimlerini gerektirir. Gereğini yerine getirme yükümlüğü ise devletin pozitif yükümlülüğü kapsamında değerlendirilir. (Tepekaya, 2022).

Demokratik toplumlarda kişilere tanınan hak ve hürriyetler, Alman hukukçu Jellinek'in diğer tasniflerden daha yaygın olarak benimsenen tasnifi ile devletin yükümlülüğü temel alınarak negatif statü hakları, pozitif statü hakları ve aktif statü hakları olarak üç kategoriye ayrılmaktadır. Çalışmamızın konusunu oluşturan bilim hürriyeti bireysel bir temel hak niteliğinde olduğundan dolayı negatif statü hakları arasında yer almaktadır. Negatif statü hakları, genel olarak kişinin devlet tarafından aşılamayacak ve dokunulamayacak özel alanını çizen hak ve hürriyetlerdir (Kapani, 2013). Bu haklara, kişiyi devlete ve topluma karşı koruyan haklar olduğu için "koruyucu haklar" da denir (Gözler, 2021).

Bilim hürriyeti, Avrupa İnsan Hakları Sözleşmesi'nde (AİHS) müstakil bir hak olarak yer almamakla birlikte Sözleşme'nin 10. maddesinde düzenlenen "ifade hürriyeti" kapsamında korunmaktadır. 1982 Anayasasında ise bilim hürriyeti, sanat hürriyeti ile birlikte 27. maddede düzenlenmiştir.

Bu çalışma, Türk hukukunda bilim hürriyetinin ve bu kapsamda yer alan akademik hürriyetin içeriği, sınırlanması ve yargı kararlarında ele alınışını açıklamak amacıyla yapılmıştır. Konuyla ilgili teorik bilgilendirme sonrasında uygulamada özellikle Anayasa Mahkemesi'ne ve Avrupa İnsan Hakları Mahkemesi'ne yapılan bireysel başvurular sonucunda verilen kararlar incelenecek ve değerlendirilecektir.

GENEL OLARAK BİLİM KAVRAMI VE BİLİM HÜRRİYETİ

Bilim, içerik ve şekil olarak gerçeğin elde edilmesinin sağlanması için ciddi ve planlı her türlü faaliyet olarak kabul edilmektedir. Başka bir tanıma göre bilim, gerçek bilgilerin ciddi, belli bir bilgi düzeyine dayanarak, planlı ve tenkitçi bir düşünce ile elde edilmesi faaliyetidir (Schlink, 1986). Akıl yürütme ve gözlem yoluyla biçimlenen çalışmalar ise bilimsel faaliyeti meydana getirirler. Araştırma ve öğreti öğelerinden oluşan bilim, devlet tarafından katı kurallara bağlanamaz ve bilimsel denetime konu edilemez. Ancak her şeyin bilim olarak nitelendirilmesi söz konusu değildir. Bilginin kazanılmasında bilim için önemli olan nokta, edinilen bilgiyi rasyonel olarak doğrulamanın ve her yeni bilgiyle geçerliliğinin sınanabileceği bir bütüne yerleştirmenin mümkün olup olmadığıdır. (Gören, 2020). Bilimsel bilgi, bir düşünceyi üretmenin en önemli şekli ve insanoğlunun gerçekliğe ulaşması için kullanabileceği en önemli araçlardan biri olduğundan bilimsel bilgi ve onu üreten bilim insanının geniş bir hürriyet alanından faydalanması gerekmektedir (Aladağ, 2020).

Bilim hürriyeti, "insan onurunun ve değerinin temelinde yer alan düşünme, merak etme, arama ve ona uygun faaliyette bulunma eğiliminin sonucu olarak ortaya çıkan insana özgü olan, en eski ve köklü özgürlük alanlarından biridir." (Atalay, 2010). Bilim hürriyetinin varlığı sayesinde insanlar, bilgiyi sorgulama imkânına sahip olacaktır (Aladağ, 2020). Bilim hürriyeti, AİHS'de müstakil olarak yer almasa da, 1961 ve 1982 Anayasalarında, kişinin hakları ve ödevleri bölümünde düzenlenmiştir. Bilim hürriyeti kişiye, devletten bilimsel faaliyet alanına ve insan onuruna müdahalede bulunmasından kaçınmasını talep etme hakkını sağlamaktadır. Bilimin kendi kural ve düzenlemelerinin geçerli olduğu bir hürriyet alanının ortaya konulabilmesi için bilime, her türlü kamu müdahalesinden bağımsız bir hareket alanı tesis edilmelidir (Aladağ, 2020). Bilim hürriyeti; araştırma hürriyeti, araştırma için zorunlu araçlara ve ortama sahip olma hakkı, bilgi üretme hakkı, bilgilendirme ve yayın hakkı ile bilgiye erişme hakkını içermektedir (Bulut, 2005). Bilim hürriyeti, temel bir hak olarak anayasa hukuku ile kurduğu yakın ilişkinin yanında kamu hukukunun başta idare ve ceza hukuku olmak üzere diğer dallarıyla da yakın bir ilişki kurmaktadır.

Bilim hürriyeti, kamu hukukunun yanında özel hukukla da bağlantılıdır. Fikri mülkiyet hakkı ve kişilik hakları bilim hürriyeti ile özel hukukun kesişim noktalarıdır (Aladağ, 2020). Bu kapsamda Türk hukukunda 5237 sayılı Türk Ceza Kanunu'nun "Vücut Dokunulmazlığına Karşı Suçlar" başlıklı ikinci bölümünde yer alan "İnsan Üzerinde Deney" başlıklı 90. maddesinde ve "Genel Ahlaka Karşı Suçlar" başlıklı yedinci bölümde yer alan "Müstehcenlik" başlıklı 226. maddesinde bilim ve sanat hürriyetine ilişkin düzenlemeler mevcuttur. Bunların dışında 1117 Sayılı Küçükleri Muzır Neşriyattan Koruma Kanunu'nun 2. maddesinde, 5199 sayılı Hayvanları Koruma Kanunu'nun 9. maddesinde, 2559 Sayılı Polis Vazife ve Salâhiyet Kanunu'nun 11. maddesinde, 6698 sayılı Kişisel Verilerin Korunması Kanunu'nun 28. maddesinde yer alan düzenlemeler bilim ve sanat hürriyeti ile ilgili sınırlamalar getirebilecek nitelikteki diğer kanuni düzenlemelerden bazılarıdır (Yıldırım, 2019).

1982 ANAYASASI'NDA BİLİM HÜRRIYETİNİN KAPSAMI

1982 Anayasası'nın 27. maddesinde yer alan düzenlemeye göre, "*Herkes, bilim ve sanatı serbestçe öğrenme ve öğretme, açıklama, yayma ve bu alanlarda her türlü araştırma hakkına sahiptir. Yayma hakkı, Anayasanın 1 inci, 2 nci ve 3 üncü maddeleri hükümlerinin değiştirilmesini sağlamak amacıyla kullanılamaz. Bu madde hükmü yabancı yayınların ülkeye girmesi ve dağıtımının kanunla düzenlenmesine engel değildir.*" Bu düzenlemede bilim hürriyeti, "herkes" için tanınmış olduğundan bilim alanında çalışan veya çalışmak isteyen herkes bu hürriyetten yararlanabilecektir (Budak, 2022). Bununla birlikte maddede yer alan ve Anayasa'nın bilimsel araştırma ve yayın yapma serbestliğine getirdiği tek sınırlamanın 27. maddenin 2. fıkrasındaki düzenleme olduğu görülmektedir. Bu sınırlama ise düşünceye değil eyleme yöneliktir (Gören, 2020).

1982 Anayasası'nın kişinin hakları arasında saydığı ve bilim insanının şahsına sıkı sıkıya bağladığı bilim hürriyeti düşünce hürriyetinin bir alt kategorisi ve daha özel bir biçimdir. Gerçekten bilimi serbestçe öğrenme, araştırma, yayma ve öğretme ile düşünce hürriyeti arasında esaslı bir iç içe geçme durumu vardır (Tanör ve Yüzbaşıoğlu, 2020). Düşünce hürriyeti olmadan bilim hürriyeti sonuçsuz kalır, Öte yandan da bilim hürriyeti de düşünce hürriyetinin niteliğini yükseltir (Kaboğlu, 2000).

1982 Anayasası'nda ise bilim hürriyeti, negatif haklar arasında sayıldığından yukarıda da ifade edildiği gibi devlet müdahalesine karşı savunma, yani devletten müdahalede bulunmamayı talep etme hakkını bünyesinde barındırmaktadır. Ancak devletin bilim ve sanat hürriyeti geliştirme ve geliştirilmesini destekleme şeklinde pozitif yükümlülükleri de bulunmaktadır. Bilimsel faaliyetlerin etkin bir biçimde hayata geçirilebilmesi için kişinin devletten olumlu bir edimi talep etme hakkı söz konusudur (Gören, 2020). Bilimsel bir araştırmanın yapılması yerine göre gelişmiş bir alt yapı, laboratuvar veya belirli teçhizatların varlığı ile bilimsel araştırmaların organize edilmesi veya araştırmalara finansal destek sağlanmasını gerektirmektedir. (Aladağ, 2020).

1982 Anayasası'nın 27. maddesi devletle bilim arasındaki ilişkiyi belirleyen bir ilke içermektedir. Bu ilkenin bir başka yansımaları Anayasa'nın 42. ve 130. maddeleri oluşturmaktadır¹. Bu kurallardan Devletin, personel ve finansal kaynakların sağlanması yoluyla fonksiyon yeteneğine ve bilimsel özerkliğe sahip bir bilim örgütünü güvence altına almak ödevi doğmaktadır (Gören, 2020).

¹ 1982 Anayasası'nın 42. maddesine "Eğitim ve öğrenim hakkı ve ödevi", 130. maddesinde ise "Yükseköğretim kurumları" düzenlenmiştir.

1982 Anayasasının 130. maddesinde üniversiteler, “*Çağdaş eğitim-öğretim esaslarına dayanan bir düzen içinde milletin ve ülkenin ihtiyaçlarına uygun insan gücü yetiştirmek amacı ile; ortaöğretime dayalı çeşitli düzeylerde eğitim-öğretim, bilimsel araştırma, yayın ve danışmanlık yapmak, ülkeye ve insanlığa hizmet etmek üzere çeşitli birimlerden oluşan kamu tüzel kişiliğine ve bilimsel özerkliğe sahip*” kuruluşlar olarak tanımlanmışlardır. Bu maddeden 1982 Anayasası’nın bilimsel özerkliği öngörmüş olduğu anlaşılmaktadır. 130. maddenin 4. fıkrasına göre ise “*Üniversiteler ile öğretim üyeleri ve yardımcıları serbestçe her türlü bilimsel araştırma ve yayında bulunabilirler.*”

Anayasa Mahkemesi’ne göre üniversitelerin, bilimsel özerkliğe sahip kamu tüzelkişileri olarak tanımlanması ve bunların ancak yasayla kurulabileceklerinin saptanması ile güdülen amaç, siyasal çevrelerin, özellikle iktidarların ve ayrıca çeşitli baskı gruplarının, üniversite çalışmalarıyla öğretim ve eğitimi etki altında tutabilmeleri yolunu kapatmak ve bu faaliyetlerin bilimsel gerekler ve gereksinimlerden başka, herhangi bir dış etkiden uzak kalacak bir ortamda sürdürülmesini sağlamaktır² (E. 1990/2, K. 1990/10, T. 13.5.1990). Başka bir kararında ise Anayasa Mahkemesi, üniversitenin diğer kamu kurumlarından farklı olduğunu ve öğretim üyelerinin kamu görevlisi olmakla birlikte kendilerine özgü önem ve değerinde bir meslek sınıfı oluşturduğunu belirtmiştir³ (E. 2010/29, K. 2010/90, T. 16.07.2010). Uygulamada ise düşünceyi açıklama özgürlüğü ile bilim hürriyeti iç içe geçmiş olup, yargı içtihatları konuyu kimi zaman bilim hürriyeti, kimi zaman da düşünceyi açıklama hürriyeti içerisinde değerlendirmektedir.

1982 Anayasası’nın 26. maddesinin 1. fıkrasında, düşünceyi açıklama ve yayma hürriyetinin kullanımında başvurulabilecek araçlar düzenlenmiştir. Maddeye göre “*Herkes, düşünce ve kanaatlerini söz, yazı, resim veya başka yollarla tek başına veya toplu olarak açıklama ve yayma hakkına sahiptir.*” Anayasa koyucu “başka yollar” ifadesini kasıtlı olarak buraya koyarak her çeşit düşünceyi ifade vasıtasının anayasal düzeyde koruma altında olduğunu vurgulamıştır. Bilimsel faaliyet olarak makale, bildiri; sanatsal faaliyet olarak yazı, resim, sinema veya tiyatro eseri vb. araçlarla da belli bir düşüncenin duyurulması ve yayılması da mümkün olduğundan, bilimsel ve sanatsal faaliyetler bir düşünce açıklamasını içerebilir. Böyle durumlarda bilim, sanat ve ifade hürriyetleri birlikte ve yan yana kullanılabilir (Aladağ, 2020). Düşünceyi açıklama hürriyeti ile bilim ve sanat hürriyetinin beraber ele alınıp değerlendirildiği yargı kararları da bulunmaktadır.

Anayasa Mahkemesi, bir bireysel başvuru kararında Anayasa’nın 26. maddesinin ve daha özel olarak da 27. maddesinin, bilgi ve fikir edinme ve düşünceleri yayma kapsamında bilimsel ifade hürriyetini de içerdiğini ifade etmiştir. Buna göre “*(...) Bu anayasal güvencelerin somut olay özelinde öğretim faaliyetlerinin gereği gibi yapılmasına olanak sağladığında mevcut başvurunun konusu olan öğretim elemanının dersi yürütme şekli, eleştirel aklın ve bilimsel sorgulamanın devamlılığını sağlama fonksiyonu nedeniyle demokratik bir toplum için büyük önem taşımaktadır. Bu nedenle devlet, öğretim faaliyetinde bulunan kişilerin ifade özgürlüklerine gereksiz müdahalelerde bulunmama yükümlülüğü konusunda daha hassas davranmalıdır*”⁴ (Başvuru no. 2019/20996, T. 25.5.2022).

² Anayasa Mahkemesi, E. 1990/2, K. 1990/10, T. 13.5.1990 <https://kararlarbilgibankasi.anayasa.gov.tr> (Erişim Tarihi: 18.12.2022).

³ Anayasa Mahkemesi, E. 2010/29, K. 2010/90, T. 16.07.2010 <https://kararlarbilgibankasi.anayasa.gov.tr> (Erişim Tarihi: 18.12.2022).

⁴ Anayasa Mahkemesi, Hasan Mor Kararı, Başvuru no. 2019/20996, T. 25.5.2022 <https://kararlarbilgibankasi.anayasa.gov.tr> (Erişim Tarihi: 09.01.2023).

İfade hürriyeti bağlamında ele alınması gereken konulardan birisi de akademik ifadelerdir. Akademik hürriyet, öğretim üyelerinin eğitim, öğretim ve araştırma faaliyetlerindeki hürriyet olarak tanımlanabilir. Akademik hürriyet, mesleki bakımdan kendisini kanıtlamış öğretim üyelerinin yetkili ve ehliyetli oldukları bilim alanları içerisinde, samimi bir biçimde ve her türlü kötü niyetten uzak olarak, gerçeği arama ve bulma, sonuçlarını yayınlama ve bunları öğrencilerine öğretme konularındaki hürriyetleridir. Ayrıca, bu yaklaşımdan akademik hürriyetin koşulsuz ve sınırsız olmadığı ve akademik anarşi anlamına gelmediği sonucu da çıkmaktadır. (Gedikoğlu, 1990). Nitekim bu ilke 1982 Anayasası'nda açıkça ifade edilmiştir. 1982 Anayasası'nın 130. maddesinin 4. fıkrasına göre "Üniversiteler ile öğretim üyeleri ve yardımcıları serbestçe her türlü bilimsel araştırma ve yayında bulunabilirler. Ancak, bu yetki, Devletin varlığı ve bağımsızlığı ve milletin ve ülkenin bütünlüğü ve bölünmezliği aleyhinde faaliyette bulunma serbestliği vermez."

Avrupa Konseyi Parlamenterler Meclisi'nin 1762 (2006) sayılı "Akademik Özgürlük ve Üniversite Özerkliğine İlişkin Tavsiye Kararı"⁵ göre; araştırma ve eğitimde akademik hürriyetin, ifade ve eylem hürriyetini, bilgi yayma hürriyetini, araştırma yapma ve bilgi ve gerçeği kısıtlama olmaksızın kitlelere iletme hürriyetini güvence altına alması gerekmektedir. Zira akademik hürriyet ve kurumsal özerklik temel ilkeleri üniversitelerin vazgeçilmez unsurlarıdır ve bu değerlerin korunması hem ilgili toplumun hem de genel olarak insanlığın yararındadır. Akademik hürriyet ve üniversite özerkliğinin ihlal edilmesi durumunun entelektüel gerilemeye dolayısıyla sosyal ve ekonomik bir duraklamaya yol açması söz konusu olabilecektir.

Avrupa İnsan Hakları Mahkemesi (AİHM), birçok kararında akademik hürriyetin ve akademik çalışmaların önemini vurgulamıştır⁶. Akademik hürriyet, akademik veya bilimsel araştırmayla sınırlı değildir. Bu hürriyet, aynı zamanda akademisyenlerin araştırma, mesleki uzmanlık ve yeterlilik alanlarındaki görüş ve fikirlerini, söz konusu görüş ve fikirler tartışmalı olsa veya rağbet görmese dahi, ifade etme hürriyetini de kapsamaktadır.

AİHM, Sorguç v. Türkiye davasında Başvuran, İstanbul Teknik Üniversitesi İnşaat Fakültesi'nde profesördür. 1997 yılında düzenlenen "1. Yapı İşletmesi Kongresi" esnasında sunduğu bildiriye, alanında kaydedilen gelişmeleri analiz etmiştir (Başvuru no. 17089/03, T. 23.06.2009). Dağıttığı bildiriye doçentlik sınavıyla ilgili olarak eleştiriler getirmiştir. Eleştirdiği konu ise üniversiteye doçent olarak alınan bir hocanın jürisinin özel olarak o hoca için kurulduğu ve o hocanın hak etmeden o göreve geldiği yönündedir ama başvuru ilgili hocanın ismini zikretmeden bu eleştiride bulunmuştur. (Ulusoy, 2019). Yargıtay ise yukarıdaki cümlenin, başka bir jüri olsaydı davacının sınavı geçemeyeceği anlamına geldiğine karar verip bu eleştiriye kişiliğe saldırı olarak kabul etmiştir. Ama AİHM dava konusu ifadelerin, başvuranın bilimsel bir konferansta dağıttığı bildiriyle dile getirildiğini ve akademik personelin çalıştığı üniversite ve sistem hakkındaki düşüncelerini özgürce ifade etme ve sınırlama olmaksızın bilgilerini ve gerçekleri yayma özgürlüğünün ifade özgürlüğü bünyesinde bulunduğu gerekçesiyle ifade özgürlüğünün ihlal edildiğine karar vermiştir. (Ulusoy, 2019) Dolayısıyla AİHM bu bireysel başvuru kararında, isabetli olarak akademik ifadelerin uzunca bir emek ve bilgi birikimi sonucunda oluştuğunu kabul etmiş ve akademisyenlerin çalıştıkları kurumlarla ilgili görüşlerini ya da alanıyla ilgili bilgi birikimlerini özgürce yayabilmelerini korumuştur (Ulusoy, 2019).

⁵ "Avrupa Konseyi Parlamenterler Meclisi'nin 1762 (2006) sayılı "Akademik Özgürlük ve Üniversite Özerkliğine İlişkin Tavsiye Kararı", <https://assembly.coe.int> (Erişim Tarihi: 11.01.2023).

⁶ AİHM, Sorguç v. Türkiye, Başvuru no. 17089/03, T. 23.06.2009; Hasan Yazıcı v. Türkiye, Başvuru no. 40877/07, T. 15.04.2014 <https://hudoc.echr.coe.int> (Erişim Tarihi: 09.01.2023).

AİHM, bir profesörün görev yaptığı Üniversiteden izin almadan ikamet ettiği ilin dışında bir televizyon programına katılması nedeniyle çarptırıldığı disiplin cezasından ötürü ifade hürriyetinin ihlal edildiği iddiasıyla yaptığı bireysel başvuruya ilişkin kararında ise Sözleşme'nin 10. maddesinde düzenlenen ifade hürriyetinin aynı zamanda fikirlerin iletilme usulünü de koruduğunu hatırlatarak mevcut başvurunun esasen, başvuran tarafından, ikamet ettiği il dışında düzenlenen bir televizyon programı sırasında akademisyen olarak ifade hürriyeti hakkının kullanılması ile ilgili olduğu kanaatine varmıştır. Mahkeme, bu meselenin açıklığı, ilgilinin ifade ve eylem hürriyeti, bilgi iletilme hürriyeti ile araştırma yapma ve bilgi ve gerçeği kısıtlama olmaksızın yayma hürriyetini güvence altına alması gereken akademik hürriyeti ile ilgili olduğunu ele almış bu nedenle de ihtilaf konusu tedbirin (disiplin cezasının) başvuranın ifade hürriyetine yönelik bir müdahale teşkil ettiği kanısına varmıştır⁷(Başvuru no. 20233/06, T. 19.06.2018).

1982 ANAYASASI'NDA BİLİM HÜRRİYETİNİN SINIRLANMASI

1982 Anayasası'nın 27. maddenin 2. fıkrasına göre, "Yayma hakkı, Anayasanın 1 inci, 2 nci ve 3 üncü maddeleri hükümlerinin değiştirilmesini sağlamak amacıyla kullanılamaz." Anayasanın ilk üç maddesinde devletin şekli, Cumhuriyetin özellikleri ve devletin birliği, resmi dili, bayrağı, milli marşı ve başkenti düzenlenmiştir. Bu, özel bir sınırlama nedeni olmayıp, özgün Anayasayı korumayı ve bilimsel faaliyetin, "gerçeğin elde edilmesi amacı"ni saptırmaması ödevini belirgin kılmayı hedeflemektedir. Temel hakkın "koruma alanı"ni belirginleştirmektedir (Gören, 2020).

Bilim hürriyetinin Anayasaya sadakat yükümlülüğünden ayrılamayacağına ilişkin Anayasa hükmü, koruma alanının daraltılması anlamına gelir. Anayasaya sadakatsiz davranışlara karşı, ancak bu sadakatsizliğin aynı zamanda bilime aykırılık niteliği taşıması olasılığında müdahale edilebilir (Kanadoğlu, 2021). Ancak Anayasa'nın 130. maddesinde üniversite, bilimsel çalışmaların yapıldığı ve bilimin öğretildiği kurum olarak nitelendirilip bilimsel ve idari özerkliğe sahip kılınarak diğer kamu kurumlarından farklı değerlendirilmiştir. Anayasa Mahkemesi de öğretim elemanları yönünden diğer kamu görevlilerine nazaran daha güvenceli bir personel rejiminin öngörüldüğünü saptamıştır. Öğretim elemanları hakkında yapılacak düzenlemelerde, bilimsel özerkliğe dayalı bu farklılığın dikkate alınması gerektiği açıktır (Kanadoğlu, 2021).

Yargıtay da bir kararında tıpkı diğer temel hak ve hürriyetlerde belirlediği gibi bilim hürriyetinin de sınırsız olmadığını kabul etmiştir (Aladağ, 2020). Yargıtay'a göre: "düşünce özgürlüğünün bir alt kategorisi olan fakat üretilmesindeki özel çabanın ya da emeğin doğal sonucu olarak, sıradan düşünceye göre daha sistematik ve derin sayılması gereken bilimsel eserler, kural olarak ancak kendi ilkeleri çerçevesinde sınır tanırlar ve istisnaen ancak insan yaşamına yönelik bir tehlike olasılığında kısıtlanabilirler. Bunun ötesine geçilerek yapılan sınırlamalar, toplumun bilimsel düşüncelerle buluşmasını önleyebilecek ve dolayısıyla gerçekliğe ulaşılmasını engelleyebilecektir. Bu bakımdan bilimsel özgürlük hukuki rejim ve yaptırım açısından diğer entelektüel özgürlüklere göre daha mutlak bir özgürlük rejiminden yararlanmasını gerektirir"⁸ (E. 2011/7193, K. 2012/16450, T. 08.11.2012).

⁷ AİHM, Kula v. Türkiye, Başvuru no. 20233/06, T. 19.06.2018 <https://hudoc.echr.coe.int> (Erişim Tarihi: 09.01.2023).

⁸ Y.4.HD., E. 2011/7193, K. 2012/16450, T. 08.11.2012 <https://karararama.yargitay.gov.tr> (Erişim Tarihi: 09.01.2023).

Araştırma faaliyetlerini yürütürken bilim insanının sadece kendi yaşam alanı içinde olmadığı araştırma faaliyetlerinde çalışmanın doğası ve özellikle diğer kişilerin menfaatleri veya mal ve hakları nedeniyle bazı sınırlamalar gündeme gelecektir (Budak, 2022). Araştırma özgürlüğü ile çelişebilecek bazı değerler ve çıkarlar, bilimsel araştırmanın amaçlarını ve yöntemlerini sınırlayabilir. Bu alanda yaşam hakkı, sağlık hakkı, kişinin dokunulmazlığı, mahremiyet hakkı, mal ve barış içinde bir arada yaşama hakkı ve insan onuru çatışan değerler olarak öne çıkmakta ve anayasal koruma altındaki çıkarlardır. Dolayısıyla araştırma özgürlüğünü kullanırken anayasal düzen ile korunan değerler sistemindeki menfaatlerin ihlal edilmesi bu temel hakkın doğal sınırını oluşturmaktadır (Budak, 2022). Örneğin bilim özgürlüğünün sınırlarından biri etik değerlerdir. Özellikle deney yapma hakkı kapsamında insan ve hayvan üzerinde yapılan deneylerin sınırını, etik değerler teşkil etmektedir. Günümüzde gelişmiş toplumlarda bu deneylerin yapılabilmesine etik kurullar müsaade etmektedir. Bu kurullar ise yapılacak deneyler ile etik değerleri karşılıklı olarak oranlamaktadır (Aladağ, 2020).

SONUÇ

Bilgi edinmenin engellenmeden gerçekleştirilebilmesi, araştırma konusunun serbestçe seçilebilmesi, eleştirel, bilimsel tartışmaların varlığı bilim hürriyetinin temelini oluşturmaktadır. Ancak bilim hürriyeti sayesinde ekonominin ve toplumun yenilikçilik yeteneği güçlendirilebilir. Çeşitliliğe dayalı serbest tartışma ortamının ve bilim yapabilme imkânının sağlanması çoğulcu demokrasinin de bir gereğidir.

Türk hukukunda bilim ve sanat hürriyeti 1982 Anayasası'nın 27. maddesi ile belirli anayasal sınırlar çerçevesinde koruma altına alınmıştır. Bilim hürriyeti açısından kurumsal garantinin varlığını, Anayasa'nın 130. maddesi ortaya koymaktadır. Anayasa'nın 130. maddesinde yer alan üniversitelerin bilimsel özerkliğine ilişkin düzenleme ile 27. maddesi birlikte değerlendirildiğinde bir kurum olarak bilimin korunmasının hedeflediği görülmektedir. Fakat tüm hürriyetlerde olduğu gibi bilim hürriyeti de sınırsız değildir. Özellikle bilim hürriyetinin sağladığı koruma alanı ile yapılan bilimsel faaliyetlerin, insan ve çevre üzerine doğuracağı sonuçları tahmin etmek zor olacağından hem yeni bilimsel araştırma ve ilerlemeyi mümkün kılacak, hem de bireyin haklarını koruyacak doğru bir denge sağlanmalıdır. Bu kapsamda etik ilkelerin göz ardı edilmemesi ve etik sorunlara yol açabilecek durumlara karşı insan onurunun öncelikle korunması ve diğer canlılara karşı işkence, kötü muamele, eziyet gibi eylemlerin bilim hürriyeti kapsamında değerlendirilmemesi gerekmektedir.

Bir ülkenin her alanda gelişmesinde ve ilerlemesinde en önemli rol bilime aittir. Anayasa Mahkemesi'nin yukarıda ifade ettiğimiz kararında da belirttiği gibi siyasi çevrelerin ve baskı gruplarının eğitim ve öğretimi etki altında tutmamaları ve bilimsel faaliyetlerin bilimsel gereklerden başka her türlü dış etkiden uzak kalacak biçimde yapılması ve sürdürülmesi elzemdir.

KAYNAKLAR

- Aladağ, A. E. (2020). Bilim ve sanat özgürlüğü. 1. Basım. Ankara: Adalet Yayınevi.
Anayasa Mahkemesi Kararları. [Çevrim-İçi: <https://kararlarbilgibankasi.anayasa.gov.tr>] Erişim Tarihi: 18 Aralık 2022
- Atalay, E. (2010). Bilim özgürlüğü. İstanbul Üniversitesi Hukuk Fakültesi Mecmuası 68 (1-2), 3-42.
- Avrupa İnsan Hakları Mahkemesi Kararları. [Çevrim-İçi: <https://hudoc.echr.coe.int>] Erişim Tarihi: 09 Ocak 2023

Avrupa Konseyi Parlamenterler Meclisi'nin 1762 (2006) sayılı Akademik Özgürlük ve Üniversite Özerkliğine İlişkin Tavsiye Kararı (2006). [Çevrim-içi: <https://assembly.coe.int>] Erişim Tarihi: 11 Ocak 2023

Budak, M. A. (2022). Türk Anayasa Hukukunda bilim ve sanat hürriyeti. [Çevrim-içi: <https://www.hukukihaber.net>], Erişim Tarihi: 12 Aralık 2022

Bulut, N. (2005). Bilim özgürlüğü: içeriği ve sınırlandırılması sorunu. Atatürk Üniversitesi Erzincan Hukuk Fakültesi Dergisi 9 (1-2), 23-39.

Dinçkol Vural B., Akad M., Bulut N. (2022). Genel kamu hukuku. 18. Basım. İstanbul: Der Kitabevi.

Gedikoğlu, T. (1990). Üniversite özerkliği ve akademik özgürlük. Eğitim ve Bilim, 26-34. [Çevrim-içi: <https://egitimvebilim.ted.org.tr>], Erişim Tarihi: 11 Ocak 2023

Gören, Z. (2020). Sanat ve bilim özgürlüğü. İstanbul Ticaret Üniversitesi Sosyal Bilimler Dergisi Prof. Dr. Sabri Orman Özel Sayısı, 449-457.

Gözler, K. (2021). Türk Anayasa Hukuku dersleri. 26. Basım. Bursa: Ekin Yayınevi.

Kaboğlu, İ. Ö. (2000). Bilim ve sanat özgürlüğü. İnsan hakları. İstanbul: YKY. 121-134.

Kanadoğlu, O. K. (2021). Bilim özgürlüğü ve anayasal sadakat. İstanbul Okan Üniversitesi Hukuk Bülteni.

Kapani, M. (2013). Kamu hürriyetleri. 7. Basım. Ankara: Yetkin Yayınları.

Schlink, B. P. (1986). Grundrechte Staatsrecht II. Heidelberg. Aktaran Zafer Gören, Sanat ve bilim özgürlüğü. İstanbul Ticaret Üniversitesi Sosyal Bilimler Dergisi Prof. Dr. Sabri Orman Özel Sayısı, 449-457.

Tanör, B., Yüzbaşıoğlu N. (2020). 1982 anayasasına göre Türk Anayasa Hukuku. 20. Basım. İstanbul: Beta Yayınları.

Tepekaya, R. (2022). Kavramsal çerçeve. İnsan hakları hukuku (Edi. Tuğba Bayraktar, Ufuk Ramazan Çakmak) 1. Basım. Ankara: Adalet Yayınevi.

Ulusoy, S. (2019). Avrupa İnsan Hakları Mahkemesi ve Anayasa Mahkemesi kararları ışığında ifade özgürlüğü. Selçuk Üniversitesi Adalet Meslek Yüksekokulu Dergisi, 2 (2) 119-153.

Uygun, O. (2019). Devlet teorisi. 5. Basım. İstanbul: On İki Levha Yayıncılık.

Yargıtay Kararları. [Çevrim-içi: <https://karararama.yargitay.gov.tr>] Erişim Tarihi: 09 Ocak 2023

Yıldırım, Y. (2019). Türk Kamu Hukukunda bilim ve sanat hürriyeti ve uygulamaya yansımaları. Yüksek Lisans Tezi, Akdeniz Üniversitesi Sosyal Bilimler Enstitüsü, Antalya.

DİSİPLİN SUÇ VE CEZALARI AÇISINDAN KANUNİLİK İLKESİ

Dr. Öğr. Üyesi Muradiye ÇEVİKÇELİK

Necmettin Erbakan Üniversitesi, Hukuk Fakültesi, İdare Hukuku Ana Bilim Dalı

ORCID: 0000-0002-6502-4076

Özet

Ceza hukuku açısından kanunilik ilkesi, bir kimsenin kanunda suç olarak kabul edilmeyen bir fiil nedeniyle cezalandırılmaması ve bir kimseye kanunda düzenlenmeyen bir cezanın verilememesini ifade eder. Anayasa'nın 38. ve 5237 sayılı Türk Ceza Kanunu'nun 2. maddelerinde düzenlenen kanunilik ilkesi; kanunda açıkça suç olarak kabul edilmeyen bir fiil için kimseye ceza verilememesi ve güvenlik tedbiri uygulanmaması, kanunda yazılı cezalardan ve güvenlik tedbirlerinden başka bir ceza ve güvenlik tedbirine hükmolünmaması, idarenin düzenleyici işlemleriyle suç ve ceza konulamaması, kanunların suç ve ceza içeren hükümlerinin uygulanmasında kıyas yapılamaması ve suç ve ceza içeren hükümlerin dar yorumlanması hususlarını kapsamaktadır. Kanunilik ilkesinin disiplin hukukunda disiplin suç ve cezaları açısından uygulanıp uygulanmayacağı noktasında doktrinde farklı görüşler mevcuttur. İlk görüşe göre, disiplin suç ve cezaları ile idarenin kurumsal işleyişini korumak amaçlandığı için kanunilik ilkesi disiplin hukukunda uygulama alanına sahip değildir. İkinci görüşe göre; kanunilik ilkesi yalnızca disiplin cezaları açısından uygulanmalı, disiplin suçlarını tespit etmek bakımından idareye daha esnek bir alan bırakılmalıdır. Üçüncü görüşe göre ise kanunilik ilkesi, hukuk devleti ilkesi gereğince, ceza hukukunda olduğu gibi disiplin suç ve cezaları için de uygulanmalıdır. Zira Anayasa'nın 38. maddesinde kanunilik ilkesi açısından idari suç ve cezalar ile adli suç ve cezalar arasında bir ayırım yapılmamıştır. Keza Anayasa'nın 128. maddesinde de memurlar ve diğer kamu görevlilerinin özlük işlerinin kanunla düzenleneceği ifade edilmiştir. Bu çalışmada, doktrindeki görüşlerden ve yüksek mahkeme kararlarından hareketle kanunilik ilkesinin disiplin hukukundaki yeri tartışılmıştır. 657 sayılı Devlet Memurları Kanunu'nun 125. ve 2547 sayılı Yükseköğretim Kanunu'nun 53/D maddelerinde yer alan ve disiplin suçları açısından kıyas yapılmasına olanak veren düzenlemeler kanunilik ilkesi açısından irdelenmiştir. Son olarak; genelde hukuk devleti ilkesi, özelde ise hukuki güvenlik, öngörülebilirlik, açıklık ve saydamlık ilkeleri gereğince kanunilik ilkesinin disiplin suç ve cezaları için de uygulanması gerektiği sonucuna ulaşılmıştır.

Anahtar Kelimeler: Disiplin hukuku, kanunilik ilkesi, hukuki güvenlik ve öngörülebilirlik ilkesi.

THE PRINCIPLE OF LEGALITY IN TERMS OF DISCIPLINARY OFFENSES AND PUNISHMENTS

Abstract

In criminal law, the principle of legality means that a person can not be punished for an act that is not mentioned as a crime in the law, and that a punishment not regulated by the law can not be imposed on a person. The principle of legality regulated in Article 38 of the Constitution and Article 2 of the Penal Code of Turkey (Law No. 5237) signifies that nobody shall be subject to penalty or security measure for an act that is not clearly prescribed by law as a criminal offense, a penalty or security measure shall not be imposed unless it is prescribed by law, no criminal offense or penalty shall be created by any regulatory provisions adopted by the administration, when applying the law which governs criminal

offenses and penalties the use of analogy shall not be permitted, and provisions relating to criminal offenses and penalties shall not be interpreted widely to lead to the use of analogy. There are different opinions in the doctrine about whether the principle of legality should be applied in disciplinary offenses and punishments in the disciplinary law. According to the first view, the principle of legality can not be applied in the disciplinary law, since it is aimed to protect the administrative functions with disciplinary offenses and punishments. According to the second opinion, the principle of legality should be applied only in disciplinary offenses. A more flexible authority should be given to the administration in terms of determining disciplinary offenses. And according to the third thought, the principle of legality should be applied in disciplinary offenses and punishments, as in the criminal law. Because in Article 38 of the Constitution, there is no distinction between disciplinary and criminal offenses and punishments in terms of the principle of legality. Also, Article 128 of the Constitution states that public servants and other public employees' matters related to their status will be regulated by law. In this paper, the place of the principle of legality in the disciplinary law is discussed based on the views in the doctrine and decisions of the high court. The regulations in Article 125 of the Civil Servants Act (Law No. 657) and Article 53/D of the Law on Higher Education (Law No. 2547) which allow using of analogy in disciplinary offenses have been examined. Finally, it can be said that the principle of legality should be applied in disciplinary offenses and punishments in accordance with the rule of law in general and the principles of legal certainty, predictability, openness, and transparency in particular.

Keywords: Disciplinary law, principle of legality, principle of legal certainty and predictability.

GİRİŞ

Ceza hukuku açısından kanunilik ilkesi, bir kimsenin kanunda suç olarak kabul edilmeyen bir fiil nedeniyle cezalandırılmaması ve bir kimseye kanunda düzenlenmeyen bir cezanın verilememesini ifade eder. Anayasa'nın 38. ve 5237 sayılı Türk Ceza Kanunu'nun (Resmi Gazete: 12.10.2004/25611) 2. maddelerinde düzenlenen kanunilik ilkesi; kanunda açıkça suç olarak kabul edilmeyen bir fiil için kimseye ceza verilememesi ve güvenlik tedbiri uygulanamaması, kanunda yazılı cezalardan ve güvenlik tedbirlerinden başka bir ceza ve güvenlik tedbirine hükmolünmemesi, idarenin düzenleyici işlemleriyle suç ve ceza konulamaması, kanunların suç ve ceza içeren hükümlerinin uygulanmasında kıyas yapılamaması ve suç ve ceza içeren hükümlerin dar yorumlanması hususlarını kapsamaktadır. Kanunilik ilkesinin disiplin hukukunda disiplin suç ve cezaları açısından uygulanıp uygulanmayacağı noktasında doktrinde ve uygulamada görüş ayrılıkları bulunmaktadır. Bu çalışmada Danıştay kararlarından hareketle disiplin suç ve cezaları açısından kanunilik ilkesinin hangi ölçüde uygulama alanı bulacağı üzerinde durulacaktır.

CEZA HUKUKUNDA KANUNİLİK İLKESİ

Ceza hukukunda kanunilik ilkesi, suç ve cezaların kanunda açıkça düzenlenmesi gereğini ifade etmektedir. Kanunsuz suç ve ceza olmaz şeklinde de ifade edilen kanunilik ilkesinin iki bileşeni bulunmaktadır: Suçta kanunilik ve cezada kanunilik. Bu ilkeye göre, bir kimseye kanunda açıkça suç olarak düzenlenmeyen bir fiil nedeniyle ceza verilemez (*nullum crimen sine lege*) ve kanunda yazılı ceza ve güvenlik tedbirlerinden başka bir ceza ve güvenlik tedbirine hükmolünamaz (*nulla poena sine lege*).

Kanunilik ilkesinin temel dayanağı, Anayasa'nın 2. maddesinde düzenlenen hukuk devleti ilkesidir. Hukuk devleti, eylem ve işlemlerinde hukuk kurallarına bağlı olan devlettir. Kanunilik ilkesi, hukuk devleti ilkesinin gereklerinden biridir (Ünver, 2014, 15).

Temel hak ve özgürlüklerin korunmasıyla yakından ilgili olduğu için hukukumuzda kanunilik ilkesine çeşitli pozitif düzenlemelerde yer verilmiştir. İlk olarak Avrupa İnsan Hakları Sözleşmesi'nin "*Kanunsuz ceza olmaz*" başlıklı 7. maddesinde kanunilik ilkesinin düzenlendiği görülmektedir. Bu maddenin ilk fıkrasına göre, "*Hiç kimse, işlendiği zaman ulusal veya uluslararası hukuka göre suç oluşturmayan bir eylem veya ihmalden dolayı suçlu bulunamaz. Aynı biçimde, suçun işlendiği sırada uygulanabilir olan cezadan daha ağır bir ceza verilemez*". İkinci olarak 1982 Anayasası'nın "*C. Suç ve cezalara ilişkin esaslar*" başlıklı 38. maddesinde, kanunilik ilkesi de dahil olmak üzere suç ve cezalara ilişkin temel ilkeler anayasal güvenceye kavuşturulmuştur. Bu maddeye göre, "*Kimse, işlendiği zaman yürürlükte bulunan kanunun suç saymadığı bir fiilden dolayı cezalandırılmaz; kimseye suçu işlediği zaman kanunda o suç için konulmuş olan cezadan daha ağır bir ceza verilemez. Suç ve ceza zamanaşımı ile ceza mahkumiyetinin sonuçları konusunda da yukarıdaki fıkra uygulanır. Ceza ve ceza yerine geçen güvenlik tedbirleri ancak kanunla konulur...*". Üçüncü olarak 5237 sayılı Türk Ceza Kanunu'nun "*Suçta ve cezada kanunilik ilkesi*" başlıklı 2. maddesinde kanunilik ilkesine yer verilmiştir. Bu maddeye göre, "*(1) Kanunun açıkça suç saymadığı bir fiil için kimseye ceza verilemez ve güvenlik tedbiri uygulanamaz. Kanunda yazılı cezalardan ve güvenlik tedbirlerinden başka bir ceza ve güvenlik tedbirine hükümlenemez. (2) İdarenin düzenleyici işlemleriyle suç ve ceza konulamaz. (3) Kanunların suç ve ceza içeren hükümlerinin uygulanmasında kıyas yapılamaz. Suç ve ceza içeren hükümler, kıyasa yol açacak biçimde geniş yorumlanamaz*".

Kanunilik ilkesine ilişkin açıklığa kavuşturulması gereken ilk husus "*kanun*" ifadesinin anlamıdır. İlkede geçen kanun ifadesiyle şekli (biçimsel) kanun kastedilmektedir. Şekli kanun, kanun çıkarmaya yetkili organ tarafından kanun yapma usullerine riayet edilerek yapılan işlemlerdir. Ülkemizde kanun çıkarma yetkisi münhasıran Türkiye Büyük Millet Meclisine (TBMM) aittir. Zira Anayasa'nın 7. maddesinde, yasama yetkisinin Türk Milleti adına TBMM tarafından kullanılacağı ve bu yetkinin devredilemeyeceği açıkça düzenlenmiştir. Buna göre suç ve cezalar ancak TBMM tarafından kabul edilen kanunlar ile düzenlenebilir. Türk Ceza Kanunu'nun 2. maddesinin gerekçesinde de aynı yönde açıklamalarda bulunulmuştur. Gerekçeye göre, "*Anayasamızda da ifade edilen ve evrensel nitelikteki "kanunsuz suç ve ceza olmaz" ilkesinin gereği olarak suçların tanımlanması ve ceza hukuku yaptırımları koyma yetkisine sadece Türkiye Büyük Millet Meclisi sahiptir. Yine Anayasamıza göre yasama görevi, devredilmesi mümkün olmayan bir yetkidir. Bireyin maddi ve manevi varlığı üzerinde derin etkiler doğuran suç ve cezaların, ancak ulusal iradeyi temsil eden organ tarafından yapılacak kanunla düzenlenebilmesi, kişi hak ve özgürlüklerine sağlanan en önemli anayasal garantilerden birini oluşturmaktadır. Anayasada temel hak ve özgürlükler alanının, kanun hükmünde karar-namelerle düzenlenemeyeceğinin öngörülmesi de, bu garantinin bir ifadesi-dir. Kişi hak ve özgürlükleri konusunda kanun hükmünde kararname çıkarılmaması bakımından anayasal normla getirilen bu yasağın, idarenin diğer düzenleyici işlemleri için de geçerli olduğu kuşkusuzdur. İşte maddenin ikinci fıkrasındaki düzenlemeyle, Anayasada yer alan emredici normların gereği yerine getirilerek, idarenin düzenleyici işlemleriyle bir suç tanımının kapsamının belirlenemeyeceği ve ceza konulamayacağı açıkça düzenlenmiş olmaktadır*". Özetle kanunsuz suç ve ceza olmaz ilkesindeki kanun ifadesiyle TBMM tarafından kabul edilen kanunlar kastedilmektedir. Dolayısıyla örf ve âdet, ahlak, kıyas ve idarenin düzenleyici işlemleri ile suç ve cezaların ihdas edilmesi mümkün değildir. Kanunilik ilkesi açısından üzerinde durulması gereken ikinci husus, Türk Ceza Kanunu'nun 2. maddesinde geçen "*açıkça*" ifadesidir. Bu ifade uyarınca, suç ve cezaların kanunda düzenlenmesi tek başına yeterli değildir. Bu düzenlemelerin hiçbir tereddüde yer bırakmayacak açıklıkta yapılması gerekir.

"Açıkça" düzenlenme, hukuki belirlilik ve öngörülebilirlik ilkeleri ile kıyas yasağına işaret etmesi bakımından önemlidir (Özgenç, 2017, 118; Artuk, Gökçen ve Yenidünya, 2014, 7). Zira bir hukuk devletinde bireyler hangi eylemlerin suç olduğunu hangi eylemlerin suç olmadığını ve suç sayılan eylemleri gerçekleştirmeleri durumunda hangi cezalarla karşı karşıya kalacaklarını önceden öngörebilmelidir. Anayasa Mahkemesi de bir kararında; Anayasa'nın 38. maddesinde yer alan suçta ve cezada kanunilik ilkesi uyarınca, hangi eylemlerin yasaklandığının ve bu yasak eylemlere verilecek cezaların hiçbir kuşkuya yer bırakmayacak biçimde kanunda gösterilmesi ve buna ilişkin kanunun açık, anlaşılır ve sınırlarının belli olması gerektiğini ifade etmiştir (Anayasa Mahkemesi, Başvuru No. 2018/10564, T. 25.02.2021). Anayasa Mahkemesi bir başka kararında; suçta ve cezada kanunilik ilkesinin daha esnek uygulandığı idari suçlar yönünden dahi suç ve cezalara ilişkin düzenlemelerin yalnızca kanun metninde yer almasının yeterli olmadığını, kanunda hangi fiile hangi hukuksal yaptırımın bağlandığının bireyler tarafından bilinmesi ve eylemlerinin sonuçlarının öngörülebilmesi gerektiğini vurgulamıştır (Anayasa Mahkemesi, E. 2015/85, K. 2016/3, T. 13.01.2016, Resmi Gazete: 29.01.2016/29608).

Kanunilik ilkesi, suç ve cezaların kanun ile açıkça tespit edilmesini ifade eder. Bununla birlikte kanunilik ilkesinin tam olarak hayata geçirilebilmesi için birtakım özel gerekler eksiksiz olarak yerine getirilmelidir. Suç ve cezaların kanunla konulması (*lex scripta*), kıyas yasağı (*lex stricta*), failin aleyhine olan ceza kanununun geçmişe etkili olmaması (*lex praevia*), suçta ve cezada belirlilik (*lex certa*) kanunilik ilkesinin gerekleridir (Centel, Zafer ve Çakmut, 2014, 52-55; Özbek, Doğan, Bacaksız ve Tepe, 2016, 74-82; Bulut, 2018, 233).

İDARE HUKUKUNDA KANUNİLİK İLKESİ

İdare hukukunda kanunilik ilkesinden, Anayasa'nın 123. maddesinde düzenlenen idarenin kanuniliği ilkesi anlaşılmaktadır. İdarenin kanuniliği ilkesine göre kanun, idarenin faaliyette bulunabilmesinin hem şartını hem de sınırını oluşturmaktadır (Gözler ve Kaplan, 2022, 71). Bu ilkeye göre; bütün idarelerin kurulması, teşkilatlanması ve görev alanlarının belirlenmesi kanunla yapılmalıdır (Ulusoy, 2021, 118).

İdareler, işlem ve eylemlerinde kanuna dayanmak ve kanuna aykırı hareket etmemekle yükümlüdürler. Bununla birlikte idarenin kanuniliği ilkesine bizzat anayasayla çeşitli istisnalar getirildiği görülmektedir. Kamu tüzel kişiliğinin kanun veya Cumhurbaşkanlığı kararnamesiyle kurulabilmesi (AY m. 123/3); Cumhurbaşkanlığı kararnamesiyle bakanlıkların kurulması, kaldırılması, görevleri ve yetkileri, teşkilat yapısı ile merkez ve taşra teşkilatlarının kurulması (AY m. 106/11); Devlet Denetleme Kurulunun işleyişinin, üyelerinin görev süresinin ve diğer özlük işlerinin Cumhurbaşkanlığı kararnamesiyle düzenlenmesi (AY m. 108/3); Cumhurbaşkanının olağanüstü hallerde ve olağanüstü halin gerekli kıldığı konularda, 104. maddenin 17. fıkrasının 2. cümlesinde belirtilen sınırlamalara tabi olmaksızın olağanüstü hal Cumhurbaşkanlığı kararnamesi çıkarabilmesi (AY m. 119/6) idarenin kanuniliği ilkesinin anayasal istisnaları olarak gösterilebilir.

DİSİPLİN HUKUKUNDA KANUNİLİK İLKESİ

Disiplin; kamu hizmetlerinin düzenli, sürekli, etkin ve gereği gibi yerine getirilebilmesi için kamu görevlilerinin denetlenmesi, çalışma düzeninin korunması ve kamu görevlilerinin fiilleri nedeniyle bozulan çalışma düzeninin yeniden tesis edilmesidir (Kaya, 2005, 61-62; Arslan ve Altındağ, 2018, 26-27; Boz, 2017, 17-18; Zor, 2022, 204). Bu kapsamda çalışma düzenini bozacağı kabul edilen fiiller disiplin suçu, bu fiiller karşısında önceden belirlenen ve söz konusu disiplin suçunu işleyen kamu görevlilerine uygulanacak idari yaptırımlar ise disiplin cezaları olarak adlandırılmaktadır (Akyılmaz, 2002, 242).

Anayasa Mahkemesi de disiplin cezalarını, kamu hizmetlerinin gereği gibi yürütülmesini sağlamak amacıyla öngörülmüş, yapma veya yapmama biçiminde beliren davranış kurallarının ihlali hâlinde uygulanan idari yaptırımlar olarak tanımlamaktadır (Anayasa Mahkemesi, E. 2018/107, K. 2018/114, T. 20.12.2018, Resmi Gazete: 12.02.2019/30684).

Kanunilik ilkesinin disiplin suç ve cezaları açısından nasıl uygulanacağı disiplin hukukunun en tartışmalı problemlerinden biridir. Doktrindeki ilk görüş, adli suç ve cezalar ile disiplin suç ve cezaları arasındaki farka işaret ederek kanunilik ilkesinin disiplin suç ve cezaları açısından uygulanamayacağını savunmaktadır. Diğer bir görüş ise kanunilik ilkesinin disiplin suç ve cezaları açısından da uygulanması gerektiğini ileri sürmektedir (Aras, 2021, 260-261; Hüseyinoğlu, 2022, 120; Mücahit Küçük, 2021, 146; Nişancı, 2015, 36). Zira Anayasa'nın 38. maddesinde kanunilik ilkesine tabi olma açısından idari suç ve cezalar ile adli suç ve cezalar arasında bir ayırım yapılmamıştır. Ayrıca Anayasa'nın 128. maddesinin 2. fıkrasında memurların ve diğer kamu görevlilerinin nitelikleri, atanmaları, görev ve yetkileri, hakları ve yükümlülükleri, aylık ve ödenekleri ve diğer özlük işlerinin kanunla düzenleneceği hüküm altına alınmıştır. Doktrinde ve mahkeme kararlarında disiplin işlemlerinin diğer özlük işleri kapsamında yer aldığı kabul edilmektedir. Hukuk devleti ilkesinin yansımaları olan bu düzenleme, disiplin suç ve cezalarının kanunla konulması gerektiğine işaret etmektedir. Disiplin hukukunda kanunilik ilkesinin uygulamasına ilişkin doktrinde öne çıkan görüşe göre ise kanunilik ilkesi disiplin cezaları açısından mutlak, disiplin suçları açısından daha esnek bir şekilde uygulanmalıdır (Aslan ve Altındağ, 2018, 50-51). Zira kurumun işleyişini bozabilecek nitelikte eylemler farklı şekillerde ortaya çıkabilir. Bu nedenle kanun koyucunun kurum düzenini bozacağını düşündüğü bütün eylemlere katalog olarak kanunda yer vermesi imkânsızdır. Aksi yönde bir kabul, kurum düzenini bozan ancak kanunda açıkça ifade edilmeyen eylemlerin cezasız kalması sonucunu doğuracaktır.

Disiplin suç ve cezalarına ilişkin pozitif düzenlemelere bakıldığında kanunilik ilkesinin disiplin cezaları açısından mutlak, disiplin suçları açısından ise daha esnek bir şekilde uygulanacağını kanun koyucu tarafından kabul edildiği söylenebilir. 657 sayılı Devlet Memurları Kanunu (Resmi Gazete: 23.07.1965/12056), 2547 sayılı Yükseköğretim Kanunu (Resmi Gazete: 06.11.1981/17506), 2802 sayılı Hakimler ve Savcılar Kanunu (Resmi Gazete: 26.02.1983/17971) ve 6413 sayılı Türk Silahlı Kuvvetleri Disiplin Kanunu (Resmi Gazete: 16.02.2013/28561) başta olmak üzere çeşitli kanunlarda bu yönde bir yaklaşım görülmektedir. Bu kanunlarda disiplin cezaları tahdidi bir şekilde sayılmıştır. 657 sayılı Kanun kapsamındaki kamu görevlilerine verilebilecek disiplin cezaları uyarma, kınama, aylıktan kesme, kademe ilerlemesinin durdurulması ve devlet memurluğundan çıkarma; 2547 sayılı Kanun kapsamındaki kamu görevlilerine verilebilecek disiplin cezaları uyarma, kınama, aylıktan veya ücretten kesme, kademe ilerlemesinin durdurulması veya birden fazla ücretten kesme, üniversite öğretim mesleğinden çıkarma ve kamu görevinden çıkarma; 2802 sayılı Kanun kapsamındaki hakim ve savcılara verilebilecek disiplin cezaları uyarma, aylıktan kesme, kınama, kademe ilerlemesini durdurma, derece yükselmesini durdurma, yer değiştirme ve meslekten çıkarma; 6413 sayılı Kanun kapsamındaki kişilere verilebilecek disiplin cezaları ise uyarma, kınama, hizmete kısmi süreli devam, aylıktan kesme, hizmet yerini terk etmeme, oda hapsi ve Silahlı Kuvvetlerden ayırma cezalarıdır. Kamu görevlilerine ilgili kanunlarında sayılanlar dışında başka bir disiplin cezasının uygulanması mümkün değildir. Bu nedenle kanunilik ilkesinin disiplin cezaları açısından mutlak bir şekilde uygulama alanı bulacağı ifade edilebilir. Aynı yönde 5326 sayılı Kabahatler Kanunu'nun (Resmi Gazete: 31.03.2005/25772 Mükerrer) 4. maddesinde idari yaptırımlar açısından kanunilik ilkesinin düzenlendiği görülmektedir.

Hükmün ikinci fıkrasına göre, “*Kabahat karşılığı olan yaptırımların türü, süresi ve miktarı, ancak kanunla belirlenebilir*” denilerek idari yaptırımlarda kanunilik ilkesinin mutlak bir şekilde uygulanacağı kabul edilmiştir.

Pozitif hukukta disiplin cezalarına kıyasla disiplin suçları açısından kanunilik ilkesinin daha esnek bir şekilde uygulandığı görülmektedir. İlgili kanunlarda genellikle hangi eylemler nedeniyle hangi disiplin cezalarının verilebileceği katalog şeklinde düzenlenmiştir. Kanunda açıkça zikredilmeyen kurum düzenini bozabilecek fiiller içinse torba suç hükümleri konulması yoluna gidilmiştir (Akyılmaz, 2002, 248-249). 657 sayılı Kanun’un 125. maddesinde yer alan “*Yukarıda sayılan ve disiplin cezası verilmesini gerektiren fiil ve hallere nitelik ve ağırlıkları itibarıyla benzer eylemlerde bulunanlara da aynı neviden disiplin cezaları verilir*” hükmü; 2547 sayılı Kanun’un 53/D maddesinde yer alan “*Bu Kanunda sayılan ve disiplin cezası verilmesini gerektiren fiillere nitelik ve ağırlıkları itibarıyla benzer fiilleri işleyenlere de hangi disiplin fiiline benzediği belirtilerek aynı türden disiplin cezaları verilir*” hükmü; 2802 sayılı Kanun’un uyarma, kınama ve kademe ilerlemesinin durdurulması cezalarına ilişkin maddelerinde disiplin suçu niteliğindeki eylemler arasında yer verilen “*Nitelik ve ağırlıkları itibarıyla yukarıda belirtilen benzeri eylemlerde bulunmak*” hükmü ve 6413 sayılı Kanun’un 8. maddesinde yer alan “*Bu Kanunda belirlenmiş olan disiplinsizliklere nitelik ve ağırlıkları itibarıyla benzer eylemlerde bulunanlara, eylemleri adli veya askeri suç teşkil etse dahi aynı neviden disiplin cezaları verilebilir*” hükmü torba suç hükümlerine örnek teşkil etmektedir.

Danıştay kararına konu olan bir uyuşmazlıkta; adliyede görev yapan zabıt kâtabi, aynı adliyede görev yapan başka bir zabıt kâtibine cinsel tacize varan eylem ve söylemlerde bulunmuş, adliyeye gelen zabıt kâtabinin eşi ile tartışmış ve olay nedeniyle disiplin soruşturması başlatılmıştır. Disiplin soruşturması neticesinde, zabıt kâtabinin eylemlerinin 657 sayılı Kanun’un 125/D hükmünde sayılan kademe ilerlemesinin durdurulması cezasını gerektiren eylemler ile ağırlık ve nitelik itibarıyla benzer olduğu gerekçesiyle zabıt kâtabine üç yıl süre ile kademe ilerlemesinin durdurulması cezası verilmiştir. Danıştay, dosyada yer alan bilgi ve belgelerden hareketle davacının eyleminin Kanun’un 125/4. maddesi olan “*Yukarıda sayılan ve disiplin cezası verilmesi gerektiren fiil ve hallere nitelik ve ağırlıkları itibarıyla benzer eylemlerde bulunanlara da aynı neviden ceza verilir.*” hükmü kapsamında değerlendirilebileceğini, zira kademe ilerlemesinin durdurulması cezası gerektiren hal ve fiiller ile davacının cezaya konu olan eylemi arasında nitelik ve ağırlık itibarıyla benzerlik bulunduğunu, bu nedenle davalı idarece tesis edilen işlemde hukuka aykırılık bulunmadığını ifade etmiştir (Danıştay 12. Daire, E. 2010/2490, K. 2014/1650, T. 17.3.2014).

Mevzuatta yer alan torba suç hükümleri, disiplin hukukunda tipiklik ve kıyas yasağına ilişkin tartışmaları beraberinde getirmektedir. Tipiklik, bir fiilin suç teşkil edebilmesi için işlenen fiilin kanunda gösterilen tanıma uygun olmasının gerekmesidir (Dursun, 2015, 169). Torba suç hükümleriyle disiplin suçları açısından tipiklik ve açıklık ilkelerinden uzaklaşıldığı kabul edilmektedir (Akyılmaz, 2002, 248; Aras, 2021, 264). Kıyas, kanunda açıkça suç olarak öngörülmemiş bir fiilin kanunda suç olarak düzenlenen bir başka fiile benzetilerek cezalandırılmasıdır (Centel, Zafer ve Çakmut, 2014, 53; Artuk, Gökçen ve Yenidünya, 2014, 13). 5237 sayılı Kanun ile ceza hukukunda suç ve ceza içeren hükümlerin uygulanmasında kıyas yapılması veya suç ve ceza içeren hükümlerin kıyasa yol açacak ölçüde geniş yorumlanması yasaklanmıştır. Disiplin hukukunda ise kanunlarda yer verilen torba suç hükümleriyle disiplin suçları açısından kıyas yapılması mümkün hale gelmektedir. Diğer bir ifadeyle söz konusu kanuni düzenlemeler, disiplin hukukunda kıyas yoluyla yeni disiplin suç tiplerinin yaratılmasına imkân vermektedir. Böylece disiplin suçu niteliğindeki fiillerin tespiti noktasında idareye geniş bir takdir yetkisi tanınmıştır.

Bu durum hukuk devleti, idarenin kanuniliği, açıklık, hukuki belirlilik ve öngörülebilirlik ilkeleri bakımından problemlidir. Anayasa Mahkemesi; disipline ilişkin hükümlerde 6643 sayılı Türk Eczacıları Birliği Kanunu'nun kıyasen uygulanmasına imkân veren 5193 sayılı Optisyenlik Hakkında Kanun'un geçici 4. maddesinin üçüncü fıkrasının üçüncü cümlesinde yer alan "...disipline ilişkin hükümleri kıyasen uygulanır" ibaresinin iptali için açılan davada, optisyenlik ile eczacılık mesleklerinin farklı meslekler olduğunu ve mensuplarının farklı meslek kuruluşlarına tabi olduğunu, dolayısıyla disipline ilişkin hususlarda kıyasen uygulamayı öngören kuralın belirsizliğe yol açtığını, hangi somut eylem ve olguya hangi hukuksal yaptırımın veya sonucun bağlandığının ve uygulanacak disiplin prosedürünün öngörülebilir şekilde düzenlenmediğini ifade etmiş ve söz konusu ibareyi Anayasa'nın 2 ve 38. maddelerine aykırı görerek iptal etmiştir (Anayasa Mahkemesi, E. 2020/80, K. 2021/34, T. 29.04.2021, Resmi Gazete: 22.06.2021/31519).

Disiplin hukukuna ilişkin kanuni düzenlemelerde karşılaşılan diğer bir problem, disiplin suçu niteliğinde kabul edilen fiillerin tarifinde belirsiz kavramların kullanılmasıdır. Örneğin, 657 sayılı Kanun'da devlet memurluğundan çıkarma cezası gerektiren "*memurluk sıfatı ile bağdaşmayacak nitelik ve derecede yüz kızartıcı ve utanç verici hareketlerde bulunmak*" veya 2547 sayılı Kanun'da kınama cezası gerektiren "*taşıdığı sıfatın gerektirdiği özen yükümlülüğüne aykırı, genel ahlak ve edep dışı tutum ve davranışlarda bulunmak*" suçları memurluk sıfatı ile bağdaşmama, utanç verici hareketler, taşıdığı sıfatın gerektirdiği özen yükümlülüğü, genel ahlak ve edep dışı tutum davranışlar gibi belirsiz kavramlarla açıklanmıştır. Belirsiz kavramların kullanıldığı disiplin suç tiplerinde gerek cezayı verecek idareye gerekse disiplin cezasına ilişkin işlemi denetleyecek mahkemeye geniş bir değerlendirme alanı bırakılmaktadır (Akyılmaz, 2002, 248). Bu nedenle belirlilik ilkesi gereğince suç ve cezaların sadece kanunla getirilmesinin yeterli olmadığı, aynı zamanda kanunda yer alan suç ve ceza tanımlarının açık ve net olması gerektiği doktrinde ifade edilmektedir (Hüseyinoğlu, 2022, 113). Danıştay, disiplin suçunun tarifinde belirsiz kavramların kullanılmasını kanunilik ilkesine aykırı görmektedir. Avukatlık Kanunu kapsamında verilen bir disiplin cezasının iptali istemiyle açılan davada Danıştay; davacıya disiplin cezası tesis edilmesine neden olan fiil sebebiyle disiplin cezası tesis edileceğine ilişkin mevzuatta bir hüküm bulunmadığını, Avukatlık Kanunu ve Meslek Kurallarının özen, doğruluk, onur, sadakat gibi genel ve soyut nitelikteki kurallarına aykırı davrandığı gerekçesi ile davacıya disiplin cezası verildiğini ve avukata mevzuatta öngörülme nitelikte yükümlülük yüklenmesinin suç ve cezaların yasallığı ilkesine aykırılık oluşturduğunu ifade etmiştir (Danıştay 8. Daire, E. 2013/192, K. 2016/68, T. 18.01.2016).

Disiplin suçu niteliğinde kabul edilen fiillerin tarifinde belirsiz kavramların kullanılmasından kaynaklanan örnek bir uyuşmazlık Avukatlık Kanunu'nun 134. maddesinden doğmuştur. Avukatlık Kanunu'nun 134. maddesi, "*Avukatlık onuruna, düzen ve gelenekleri ile meslek kurallarına uymayan eylem ve davranışlarda bulunanlarla, meslekî çalışmada görevlerini yapmayan veya görevinin gerektirdiği dürüstlüğe uygun şekilde davranmayanlar hakkında bu Kanunda yazılı disiplin cezaları uygulanır*" şeklindedir. Söz konusu maddenin iptali için Anayasa Mahkemesine başvurulmuştur. Anayasa Mahkemesi, "*Avukatlık onuruna, düzen ve gelenekleri ile...*" ve "*...meslekî çalışmada görevlerini yapmayan veya görevinin gerektirdiği dürüstlüğe uygun şekilde davranmayanlar...*" ibarelerinin itiraz başvurusunda bulunan mahkemenin bakmakta olduğu davada uygulanma olanağı bulunmadığından bu ibarelere ilişkin başvuruyu mahkemenin yetkisizliği nedeniyle reddetmiş ve kalan bölümünün esasının incelenmesini "*...meslek kurallarına...*" ibaresi ile sınırlı olarak yapmıştır. Anayasa Mahkemesi; avukatların hak ve ödevleri ile yükümlülüklerinin

Avukatlık Kanunu'nun muhtelif maddelerinde düzenlendiğini, Kanun'un 34. maddesinde avukatların yüklendikleri görevleri bu görevin kutsallığına yakışır bir şekilde özen, doğruluk ve onur içinde yerine getirmek, avukatlık unvanının gerektirdiği saygı ve güvene uygun biçimde davranmak ve Türkiye Barolar Birliğince belirlenen meslek kurallarına uymakla yükümlü olduklarını vurgulamıştır. Avukatlık Kanunu'nun 110. maddesinde "*uyulması zorunlu meslek kurallarını tespit ve tavsiye etmek*" Türkiye Barolar Birliğinin görevlerinden biri olarak belirlenmiş ve 117. maddesinde "*adaleti ve mesleği ilgilendiren işler hakkında teklifte bulunmak, uyulması zorunlu meslek kurallarını tespit etmek*" Türkiye Barolar Birliği Genel Kurulunun görevleri arasında sayılmıştır. Ayrıca avukatlık meslek kurallarını konu edinen Avukatların Rolüne Dair Temel Prensipler (Havana Kuralları), Avrupa Birliği Avukatlık Mesleğinin İcrasındaki Özgürlükler Hakkına 9 Numaralı Tavsiye Kararları, Uluslararası Avukatlar Birliği Morelia Şartı, 21. Yüzyılda Avukatlık Meslek Kurallarına Dair Turin İlkeleri gibi uluslararası düzenlemelere değinmiştir. Nihayet yüksek mahkeme; meslek kurallarına aykırılık teşkil edebilecek durumların her somut olayın özelliğine göre farklı şekilde tezahür edebileceği, bu hâlleri sınırlı sayma yöntemiyle kanun metninde tek tek belirlemenin mümkün olmadığı, Avukatlık Kanunu ile verilen yetki çerçevesinde Türkiye Barolar Birliği Genel Kurulu tarafından kabul edilmek suretiyle oluşturulan, yayımlanmak suretiyle herkes tarafından ulaşılabilir kılınan ve uluslararası alanda da genel kabul gören meslek kurallarının belirsiz olmadığı sonucuna varmış ve itirazı reddetmiştir (Anayasa Mahkemesi, E. 2018/30, K. 2018/94, T. 25.09.2018, Resmi Gazete: 30.11.2018/30611; Benzer bir karar için bkz. Anayasa Mahkemesi, E. 2015/22, K. 2015/37, T. 01.04.2015, Resmi Gazete: 15.04.2015/29327). Keza 6638 sayılı Kanun'un 16. maddesiyle 5442 sayılı İl İdaresi Kanunu'nun 66. maddesine eklenen "*Ancak, kamu düzenini ve güvenliğini veya kişilerin can ve mal emniyetini tehlikeye düşürecek toplumsal olayların baş göstermesi hâlinde vali tarafından kamu düzenini sağlamak amacıyla alınan ve usulüne göre ilan olunan karar ve tedbirlere aykırı davranışlar, üç aydan bir yıla kadar hapis cezasıyla cezalandırılır*" şeklindeki ikinci cümlede suçta ve cezada kanunilik ilkesine aykırı olduğu gerekçesiyle açılan iptal davasında Anayasa Mahkemesi söz konusu kuralın tipik bir açık ceza hükmü olduğunu, suçun cezasını ve konusunu açıkça tanımlamış olmasına rağmen suça vücut verecek somut fiilin ne olduğunu belirtmeyerek bunun tespitini idareye bırakan kanun hükümlerine çerçeve kanun veya açık ceza hükmü dendiğini, Anayasa Mahkemesinin birçok kararında açık ceza hükmü düzenlemelerinin suç ve cezada kanunilik ilkesine aykırı olmayacağını kabul edildiğini vurgulamış ve söz konusu düzenlemeyi hukuka aykırı görmemiştir. Bu karara katılmayan Hâkim Hasan Tahsin Gökcan; düzenlemede hangi fiilin yasaklanacağı ve ceza yaptırımına konu teşkil edeceği hususunun idarenin takdirine bırakıldığını, bu durumun kanunilik ile yasama yetkisinin devredilemezliği ilkelerine aykırı olduğunu ifade etmiştir (Anayasa Mahkemesi, E. 2015/41, K. 2017/98, T. 04.05.2017, Resmi Gazete: 03.08.2017/30143). Doktrinde Özgenç; bu tür hükümlerin beyaz hüküm veya çerçeve kanun olarak anıldığını ve bu düzenlemelerle suçta kanunilik ilkesinin dolandırıldığını savunmaktadır (Özgenç, 2017, 111).

Disiplin hukukunda kanunilik ilkesine ilişkin üzerinde durulacak son husus, idarenin düzenleyici işlemleriyle disiplin suç ve cezası ihdas edilip edilemeyeceğidir. Doktrinde adli suç ve cezalar ile idari suç ve cezaların farklı olduğu, disiplin normlarının değişen koşullara uydurulmasında kanun koyucunun hızlı hareket edemediği, dolayısıyla kanuni idare ilkesinin disiplin işlemlerinde daha esnek uygulanması gerektiği ifade edilmektedir (Ulusoy, 2013, 91; Zor, 2022, 214-215). Ancak bu durumda bile disiplin işlemlerinin ana hatlarının kanunda düzenlenmesi ve konunun ayrıntılarının düzenlenmesinin yine kanunla idareye bırakılması gereklidir (Zor, 2022, 215).

Anayasa Mahkemesi de kanuni düzenleme ilkesinin düzenlenen alanda temel ilkelerin kanunla konulmasını ve çerçevenin kanunla çizilmesini ifade ettiğini, bu nitelikte bir yasal düzenleme ile uzmanlık ve teknik konulara ilişkin ayrıntıların belirlenmesi konusunda yürütme organına yetki verilmesinin kanuni düzenleme ilkesine aykırılık oluşturmayacağını ifade etmiştir (Anayasa Mahkemesi, E. 2018/110, K. 2018/99, T. 17.10.2018, Resmi Gazete: 28.11.2018/30609; Anayasa Mahkemesi, E. 2016/182, K. 2017/111, T. 14.06.2017, Resmi Gazete: 29.06.2017/30109). Zira Anayasa Mahkemesine göre; idari suç ve cezalar ile adli suç ve cezalar arasında korunan hukuki değer ile ihlalin neden olduğu hukuki sonuçlar aynı değildir. Adli suçlar için öngörülen cezaların idari suçlar için öngörülen cezalardan genellikle daha ağır olması, hürriyeti bağlayıcı cezaların kural olarak adli suçlar yönünden geçerli olabilmesi, idari suçlarda kanun koyucunun daha az önem attığı bir hukuki değer ihlal edilmesi ve öngörülen yaptırımın da genellikle idari bir makam tarafından idari usuller izlenerek uygulanması nedeniyle Anayasa'nın 38. maddesindeki ilkelerin adli suç ve cezalar ile idari suç ve cezalara aynı kapsam ve düzeyde uygulanması işin mahiyetine uygun düşmemektedir. Bu bağlamda yasama organının ağır işleyen yapısı karşısında ekonomik ve teknik hayatın hızla değişen şartları doğrultusunda idari suç ve cezaların adli suç ve cezalara göre daha sık değiştirilme ihtiyacının belirmesi de suçun ve cezanın kanuniliği ilkesinin idari suçlar yönünden daha esnek uygulanmasını gerektirmektedir (Anayasa Mahkemesi, E. 2018/14, K. 2018/112, T. 20.12.2018, Resmi Gazete: 13.02.2019/30685).

Danıştay kararına konu olan bir uyumsuzlukta, bir lisede beden eğitimi öğretmeni olan davacı Milli Eğitim Bakanlığı Öğretim Kurumları ve Öğrenciler Arası Spor, Sosyal ve Kültürel Yarışmalar ile İzcilik Faaliyetleri Ödül ve Disiplin Yönergesinin 19/c-1. maddesine göre "1 yıl süre ile resmi spor yarışmalarından hak mahrumiyeti" cezası ile cezalandırılmıştır. Söz konusu cezanın iptali için açılan davada Danıştay; disiplin suç ve cezalarının ya kanunla ya da kanunun açıkça verdiği yetki doğrultusunda tüzük ve yönetmelikle düzenlenebileceğine, yönergede yer alan hükümler ile memurların disiplin cezası ile cezalandırılmalarının kanunilik ve hukuki güvenlik ilkelerine aykırı olduğuna, dolayısıyla davacıya verilen disiplin cezasının kanunilik ve hukuki güvenlik ilkelerine aykırı olduğuna hükmetmiş ve söz konusu işlemi iptal etmiştir (Danıştay 2. Daire, E. 2009/5594, K. 2013/3222, T. 23.05.2013; Aynı yönde bkz. Danıştay 12. Daire, E. 2016/78, K. 2016/3539, T. 02.06.2016). Kararda dikkat çeken nokta Danıştay'ın disiplin suç ve cezalarının kanunun verdiği yetkiye dayanarak idarenin düzenleyici işlemlerinden tüzük ve yönetmelikle düzenlenebileceğini kabul etmesine karşın idarenin adsız düzenleyici işlemleriyle düzenlenmesini hukuki güvenlik ilkesine aykırı görmesidir. Ancak Danıştay; disiplin suçlarıyla ilgili genel ilkeleri ortaya koyan, çerçevesini çizen ve disiplin cezalarını gerektiren eylemleri genel hatlarıyla da olsa belirleyen herhangi bir kanuni düzenleme olmaksızın doğrudan yönetmelikle getirilen düzenlemeleri hukuka aykırı bulmaktadır (Anayasa Mahkemesi, Başvuru No: 2017/38607, T. 18.05.2021; Anayasa Mahkemesi, E. 2018/107, K. 2018/114, T. 20.12.2018, Resmi Gazete: 12.02.2019/30684). Bu kapsamda Anayasa Mahkemesinin 2547 sayılı Kanun'un 53/b hükmünün iptali için açılan davadaki değerlendirmeleri oldukça önemlidir. Söz konusu hüküm "Öğretim elemanları, memur ve diğer personele uygulanabilecek disiplin cezaları uyarı, kınama, yönetim görevinden ayırma, aylıktan kesme, kademe ilerlemesinin durdurulması, üniversite öğretim mesleğinden çıkarma ve kamu görevinden çıkarma cezalarıdır. Hangi fiillere hangi disiplin cezasının uygulanacağı, bu bentte sayılan kişilerin disiplin işlemleri ve disiplin amirlerinin yetkileri, Devlet memurlarına uygulanan usul ve esaslar da göz önüne alınmak suretiyle Yükseköğretim Kurulunca düzenlenir." şeklindeydi.

Anayasa Mahkemesi fıkranın ilk cümlesiyle ilgili yaptığı değerlendirmede hangi eylemlerin disiplin suçu sayılacağı, bu suçlara uygulanacak yaptırımların türü ve ölçüsü, cezayı ağırlaştırıcı veya hafifletici nedenlerin belirlenmesi gibi konularda kanun koyucunun takdir yetkisi bulunduğunu ifade ederek cümleyi suçta ve cezada kanunilik ilkesine aykırı görmemiştir. Anayasa Mahkemesi fıkranın ikinci cümlesiyle ilgili yaptığı değerlendirmede ise Kanun kapsamına dâhil personelin disiplin işlemlerine dair usul ve esasların kanunda gösterilmeyerek tüm bu işlemlerin Yükseköğretim Kurulunca düzenlenmesini öngören hükmü Anayasa'nın 38, 128 ve 130. maddelerine aykırı görerek iptal etmiştir. Zira bu haliyle söz konusu kural, disiplin uygulamaları ile ilgili olarak genel ilkeleri ortaya koymamakta, disiplin cezalarını gerektiren hâl ve durumları belirlememekte, disiplin cezası vermeye yetkili amir ve kurullar, disiplin cezalarının verilmesinde zamanaşımı ve karar verme süreleri, kurul kararlarına itiraz ve savunma hakkı gibi hususları düzenlenmemektedir. Bu durum suç ve cezaların kanuniliği ilkesine aykırıdır (Anayasa Mahkemesi, E. 2014/100, K. 2015/6, T. 14.01.2015, Resmi Gazete:07.04.2015/29319).

SONUÇ

Ceza hukuku açısından kanunilik ilkesi, bir kimsenin kanunda suç olarak kabul edilmeyen bir fiil nedeniyle cezalandırılmaması ve bir kimseye kanunda düzenlenmeyen bir cezanın verilememesini ifade eder. Anayasa'nın 38. ve 5237 sayılı Türk Ceza Kanunu'nun 2. maddelerinde düzenlenen kanunilik ilkesi; kanunda açıkça suç olarak kabul edilmeyen bir fiil için kimseye ceza verilememesi ve güvenlik tedbiri uygulanmaması, kanunda yazılı cezalardan ve güvenlik tedbirlerinden başka bir ceza ve güvenlik tedbirine hükmolünmemesi, idarenin düzenleyici işlemleriyle suç ve ceza konulamaması, kanunların suç ve ceza içeren hükümlerinin uygulanmasında kıyas yapılamaması ve suç ve ceza içeren hükümlerin dar yorumlanması hususlarını kapsamaktadır.

Disiplin suç ve cezalarına ilişkin pozitif düzenlemelere bakıldığında kanunilik ilkesinin disiplin cezaları açısından mutlak, disiplin suçları açısından ise daha esnek bir şekilde uygulanacağını kanun koyucu tarafından kabul edildiği söylenebilir. Hukuk devleti, açıklık, hukuki belirlilik ve öngörülebilirlik ilkeleri uyarınca disiplin cezalarında olduğu gibi disiplin suçları açısından da kanunilik ilkesinin mutlak bir şekilde uygulanması gerekmektedir. Disiplin suçları açısından kanunlarda torba suç hükümlerine yer verilmesi, disiplin suçlarının açıklanmasında belirsiz ve yoruma açık genel kavramların kullanılması ve disiplin suçlarının tespitinin yönetmelik, yönerge gibi idarenin düzenleyici işlemlerine bırakılması kanunilik ilkesinin disiplin hukukunda hayata geçirilmesinin önündeki en önemli engellerdir.

KAYNAKÇA

Akyılmaz, B. (2002). Anayasal Esaslar Çerçevesinde Kamu Personeli Disiplin Hukuku ve Uygulamadaki Sorunlar. *Gazi Üniversitesi Hukuk Fakültesi Dergisi*, 6(1-2), 239-262.

Aras, B. (2021). Disiplin Soruşturmaları Bakımından Hukuki Güvenlik ve Belirlilik İlkeleri. *Erciyes Üniversitesi Hukuk Fakültesi Dergisi*, (26)1, 235-276.

Artuk, M. E., Gökçen, A. & Yenidünya, A. C. (2014) *Türk Ceza Kanunu Şerhi: Madde 1-50*. 1. Cilt. 2. Baskı. Ankara: Adalet Yayınevi.

Aslan, Z. & Altındağ, H. (2018). *Memurların Disiplin ve Ceza Soruşturması*. Ankara: Seçkin Yayıncılık.

Boz, S. S. (2017). Memur Disiplin Hukukuna Hâkim Olan Temel İlkeler. *Selçuk Üniversitesi Hukuk Fakültesi Dergisi*, 25(2), 15-41.

Bulut, M. (2018). Kamu Görevlileri Disiplin Hukukunda Kanunilik İlkesini Yeniden Düşünmek. *Uyuşmazlık Mahkemesi Dergisi*, 6(12), 227-278.

Centel, N., Zafer, H. & Çakmut Ö. (2014). *Türk Ceza Hukukuna Giriş*. 8. Baskı. İstanbul: Beta Basım.

Dursun, H. (2015). *İdari Suç ve Cezalarda Kanunilik İlkesi*. Ankara: Adalet Yayınevi.

Gözler K. & Kaplan, G. (2022). *İdare Hukuku Dersleri*. 24. Baskı. Bursa: Ekin Yayınevi.

Hüseyinoğlu, E. (2022). Yargı Kararları Işığında Disiplin Hukukunda Suçta ve Cezada Kanunilik İlkesi. *Türkiye Barolar Birliği Dergisi*, 158, 103-124.

Kaya, C. (2005). Memur Disiplin Suç ve Cezalarına ve Disiplin Soruşturmasına Hâkim Olan Temel İlkeler. *Amme İdaresi Dergisi*, 38(2), 61-87.

Mücahit Küçük, Ç. (2021). Kanunilik İlkesinin Memur Disiplin Hukukunda Uygulanabilirliği. *Yıldırım Beyazıt Hukuk Dergisi*, 6(2), 129-174.

Nişancı, D. (2015). Anayasa Mahkemesi Kararları Işığında Disiplin Suç ve Cezalarında Kanunilik İlkesi. *Fasikül*, 62, 32-41.

Özbek, V. Ö., Doğan, K., Bacaksız, P. & Tepe, İ. (2016). *Türk Ceza Hukuku: Genel Hükümler*. 7. Baskı. Ankara: Seçkin Yayıncılık.

Özgenç, İ. (2017). *Türk Ceza Hukuku Genel Hükümler*. 13. Baskı. Ankara: Seçkin Yayıncılık.

Ulusoy, A. D. (2013). *İdari Yaptırımlar*. İstanbul: On İki Levha Yayıncılık.

Ulusoy, A. D. (2021). *Yeni Türk İdare Hukuku*. 4. Baskı. Ankara: Yetkin Yayıncılık.

Ünver, Y. (2014). Türk Yargı Kararlarının Kanunilik İlkesi ve Sonuçları Açısından Değerlendirilmesi. *Ceza Hukukunda Kanunilik İlkesi (Alman ve Türk Ceza Hukukuna İlişkin Araştırmalar)*. Ankara: Seçkin Yayıncılık.

Zor, B. V. (2022). Ceza Hukuku İlkelerinin Disiplin Hukukunda Uygulanabilirliği. *Süleyman Demirel Üniversitesi Hukuk Fakültesi Dergisi*, 12(1), 201-250.

Mahkeme Kararlarına Erişim: <https://www.lexpera.com.tr/ictihat/Arama>

DANIŞTAY KARARLARI IŞIĞINDA TÜRK İDARE HUKUKUNDA GEREKÇE İLKESİ

Dr. Öğr. Üyesi Muradiye ÇEVİKÇELİK

Necmettin Erbakan Üniversitesi, Hukuk Fakültesi, İdare Hukuku Ana Bilim Dalı

ORCID: 0000-0002-6502-4076

Özet

Gerekçe, idari işlemin tesisinde dayanılan fiili veya hukuki etkenlerin işlem metninde gösterilmesini ifade etmektedir. İdareler gerekçe göstererek işlemleri neden, niçin ve hangi koşullar altında tesis ettiği konusunda işlemin muhataplarını aydınlatırlar. Gerekçe ilkesi, idari işlemlerde şeffaflığı ve hesap verilebilirliği temin eden idari usul ilkelerinden biri olup idarenin hasım olmadığını gösterir. Gerekçe ilkesi, Avrupa Birliği Temel Haklar Bildirgesi'nin İyi İdare Hakkı başlıklı 41. maddesinde düzenlenmiştir. Maddenin ilk fıkrasında iyi idare kavramı açıklanmış, ikinci fıkrasında ise bu hakkın kapsamı ortaya konulmuştur. İkinci fıkranın c bendinde, idari işlemlerde gerekçe gösterme zorunluluğunun iyi idare ilkesinin gereklerinden biri olduğu ifade edilmiştir. Avrupa Konseyi Bakanlar Komitesinin İdarenin İşlemleri Karşısında Bireyin Korunması Hakkında 77(31) Sayılı Karar'ında da idari işlemlerle hak, özgürlük veya menfaatleri olumsuz etkilenmesi muhtemel olan kişilerin bu işlemin dayandığı gerekçeler hakkında bilgilendirilmeleri gerektiği düzenlenmiştir. Türk hukukunda ise idari işlemlerin gerekçeli olmasını zorunlu tutan bir kanuni düzenleme bulunmamaktadır. Bu nedenle idari işlemler, kural olarak gerekçeli olmak zorunda değildir. Ancak idari işlem aleyhine açılan iptal davası kapsamında mahkeme tarafından istenildiğinde, idare işlemin gerekçesini mahkemeye bildirmekle yükümlüdür. Mevzuatımızda idari işlem metninde gerekçenin gösterilmesini zorunlu tutan kanuni düzenlemelere rastlamak da mümkündür. 4982 sayılı Bilgi Edinme Hakkı Kanunu, 4458 sayılı Gümrük Kanunu, 1136 sayılı Avukatlık Kanunu, 3071 sayılı Dilekçe Hakkının Kullanılmasına Dair Kanun, 4054 sayılı Rekabetin Korunması Hakkında Kanun başta olmak üzere çeşitli özel kanunlarda, kanun kapsamındaki bazı işlemlerin gerekçeli olarak tesis edilmesi gerektiği öngörülmüştür. Kanunda idari işlemin gerekçesinin gösterilmesi zorunlu tutulan hallerde, işlem metninde gerekçenin yer almaması asli şekil noksanlığı teşkil eder ve işlemi hukuka aykırı hale getirir. Bu çalışmada, mahkeme kararlarından hareketle gerekçe ilkesinin Türk idare hukukundaki yeri incelenecektir.

Anahtar Kelimeler: Gerekçe ilkesi, idari usul, iyi idare ilkesi.

THE PRINCIPLE OF GIVING REASONS IN TURKISH ADMINISTRATIVE LAW IN THE LIGHT OF THE DECISIONS OF THE COUNCIL OF STATE

Abstract

The reason refers that factual and legal factors based on making administrative acts are supposed to be given in the text of the act. Administrations inform people related to administrative acts as to why, for what reason, and under what conditions the administrative act was made by giving reasons. The principle of giving reasons is one of the principles of administrative procedure that ensures transparency and accountability in administrative functioning and shows that the administration is not hostile. The principle of giving reasons is regulated in Article 41 of the Charter of Fundamental Rights of the European Union, entitled to the right to good administration. The concept of good administration is explained in the first paragraph of the article, and the scope of this right is revealed in the second paragraph.

In Article 41/2(c), it is stated that the obligation to give reasons in administrative acts is one of the requirements of the principle of good administration. In Resolution (77) 31 on the Protection of the Individual in Relation to the Acts of Administrative Authorities of the Committee of Ministers of the Council of Europe, it is regulated that person whose rights, freedoms, or interests are likely to be adversely affected by an administrative act should be informed about the reasons on which it is based. However, there is no legal regulation that obliges to give reasons in administrative acts in Turkish law. Therefore, as a rule, administrative acts do not have to be reasoned. Nevertheless, when requested by the court, the administration is obliged to inform the court about the reasons of the administrative act. In Turkish law, there are various legal regulations that require the reasons to be given in the text of the administrative act such as the Law on Right to Information (Law No. 4982), the Customs Law (Law No. 4458), the Attorneyship Law (Law No. 1136), the Law on the Use of the Right to Petition (Law No. 3071), the Law on the Protection of Competition (Law No. 4054). If the law requires the reasons of the administrative act to be given, not giving any reason in the text of the administrative act is against the law. This kind of unlawfulness is called an essential form error. In this study, the principle of giving reasons in Turkish administrative law will be examined based on codes and court decisions.

Keywords: Principle of giving reasons, administrative procedure, principle of good administration.

GİRİŞ

Gerekçe, idari işlemin tesisinde dayanılan fiili veya hukuki etkenlerin işlem metninde gösterilmesini ifade etmektedir. İdareler gerekçe göstererek işlemi neden, niçin ve hangi koşullar altında tesis ettiği konusunda işlemin muhataplarını aydınlatırlar. Gerekçe ilkesi, idari işleyişte şeffaflığı ve hesap verilebilirliği temin eden idari usul ilkelerinden biri olup idarenin hasım olmadığını gösterir. Bu çalışmada öncelikle gerekçe kavramının anlamı ve işlevleri üzerinde durulacaktır. Devamında ise Türk idare hukukunda gerekçe ilkesinin yeri incelenecek ve Danıştay kararlarından hareketle idarelerin idari işlem tesis ederken gerekçe yükümlülüğünün bulunup bulunmadığı ortaya konulacaktır.

GEREKÇE KAVRAMI

İdari işlem teorisinde idari işlemin yetki, şekil, sebep, konu ve amaç olmak üzere beş temel unsurdan oluştuğu kabul edilmektedir. Yetki unsuru, idari işlemi tesis etmeye yetkili olan kişi veya makamı; şekil unsuru, idarenin iradesini açıklama biçimini; sebep unsuru, idareyi idari işlem tesis etmeye iten maddi veya hukuki etkenleri; konu unsuru, idari işlemin hukuk alanında yarattığı sonucu ve amaç unsuru, idari işlemin tesis edilmesiyle ulaşılmak istenen amacı ifade etmektedir. Gerekçe ise idari işlemin tesisinde dayanılan fiili veya hukuki etkenlerin işlem metninde gösterilmesidir. Bu nedenle idari işlemin sebep unsuru ile gerekçesi arasında sıkı bir ilişki vardır. Akıllıoğlu bu ilişkiyi “aynılık” kavramıyla tanımlamaktadır. Müellife göre, işlemin sebebi ile gerekçesi arasında aynılık olması zorunludur. İşlemin sebebi neyse gerekçede de onun gösterilmesi gerekir. İki kavram arasında olması gereken bu tutarlık her iki kavramın da özdeş sayılmasına yol açmıştır (Akıllıoğlu, 7). Gerçekten idari işlemin sebebi bir bakıma işlemin gerekçesini oluşturmaktadır (Akyılmaz, 2005, 17). Bununla birlikte sebep ile gerekçe farklı kavramlardır. İdari işlemin sebebi, idari işlemde önce gelen ve idari işlemin hukuka uygun veya aykırı olduğuna bakılmaksızın idari işleme temel alınan saiklerdir (Akyılmaz, 2000, 199). İdare gerekçe ile işlemi neden, niçin ve hangi koşullar altında tesis ettiği konusunda işlemin muhataplarını aydınlatır ve sebeplerin en azından bir bölümünü gösterir.

İdari işlemlerin sebebe dayalı olarak yapılmaları bir zorunlulukken, kanunda açıkça öngörülmediği sürece idari işlemlerin gerekçesiz olarak yapılmaları mümkündür. Ancak gerekçe ile işlemin muhatapları idari işlemin tesis edilmesine yol açan maddi ve/veya hukuki etkenler hakkında bilgilendirilerek ikna edilmeye ve böylelikle uyuşmazlıkların yargı organları önüne taşınma ihtimali en aza indirilmeye çalışılır (Akyılmaz, 2005, 23). İdari işlemlerde gerekçe gösterilmenin zorunlu olması, idarenin idari işlem tesis ederken hukuk kurallarına riayet etmeye zorlanması ve takdir yetkisini daha dikkatli bir şekilde kullanması sonucunu doğuracaktır (Evren, 137; Seçkin ve Üstün, 527-528). İşlemin gerekçesinden tatmin olmayan muhataplar ise dava dilekçelerini hazırlarken gerekçede yer alan açıklamalardan faydalanacaklardır. Bu yönüyle gerekçenin muhatabın idari işlemde bilgi alma hakkının bir parçası olduğu haklı olarak ifade edilmektedir (Akıllıoğlu, 9). Akyılmaz, gerekçe ilkesinin idarenin kişiye değer verdiğinin göstergesi ve insanlık onurunun bir gereği olduğunu vurgulamıştır (Akyılmaz, 2005, 22). Danıştay 10. Dairesi bir kararında gerekçe ilkesinin önemini şöyle ifade etmiştir: *“İdari işlemlerin gerekçeli olması ilkesi; işlemi yapan idareyi yönetsel işlemin dayandığı maddi ve hukuksal nedenleri açıklamaya, uyguladığı yasayı kavramaya, doğru ve anlamlı olgular ortaya koymaya ve denetim yapmaya zorlar. İşlemlerde, gösterilen gerekçe işlemin yasaya uygunluğunu değerlendirme, itiraz edip etmeme ve yargı yoluna gidip gitmeme konusunda işlemin ilgisine yardımcı olur”* (Danıştay 10. Daire, E. 1993/1403, K. 1994/5633, T. 10.11.1994).

GEREKÇE İLKESİ

Gerekçe ilkesi, idari işlemin sebebinin veya sebeplerinin işlem metninde gösterilmesi gerektiğine işaret eden idari usul ilkelerinden biridir. Gerekçe ilkesi, Avrupa Birliği Temel Haklar Bildirgesi'nin 41. maddesinde iyi idare hakkının gereklerinden biri olarak düzenlenmiştir. İyi idare hakkı idarenin kararları konusunda gerekçe gösterme yükümlülüğünü de içermektedir. Gerekçe ilkesine ilişkin bir diğer önemli düzenleme Avrupa Konseyi Bakanlar Komitesinin İdarenin İşlemleri Karşısında Bireyin Korunması Hakkında 77(31) Sayılı Karar'dır. Karar'ın 4 numaralı başlığı altında gerekçelerin açıklanmasına dair tavsiyeler verilmektedir. Buna göre, *“İlgili kişi, hak, özgürlük veya menfaatlerini olumsuz etkilemesi muhtemel nitelikteki herhangi bir idari işlem durumunda, bu işlemin dayandığı gerekçelerden haberdar edilir. Bu bildirim, ya gerekçelerin işlem sırasında açıklanması yoluyla ya da talep etmesi halinde, ilgili kişiye makul bir süre içerisinde yazılı olarak bildirilmesi yoluyla yapılır”*.

Türk idare hukukunda idari işlemlerin gerekçeli olmasını zorunlu tutan genel bir idari usul kuralı bulunmamaktadır. Dolayısıyla hukukumuzda idari işlemlerde gerekçe gösterilmemesi kural olarak işlemi hukuka aykırı hale getirmemektedir. Ancak idare, işleme karşı iptal davası açılması durumunda idari işlemin gerekçesini mahkemeye bildirmek zorundadır. Esasen Genel İdari Usul Kanunu tasarısının muhtelif maddelerinde idari işlemlerin gerekçeli olması gerektiği ifade edilmişti. Gerekçe ilkesinin özel olarak düzenlendiği 35. maddesinde; her idari işlemin gerekçeli olması gerektiği, gerekçede işlemin yapılmasını gerektiren maddi ve hukuki sebeplerin açık ve anlaşılabilir bir şekilde yer alması gerektiği ve takdir yetkisi kullanılarak yapılan işlemlerde işlemin sebebi ve amacının da belirtileceği düzenlenmişti. Ancak söz konusu tasarının kanunlaşmaması, diğer idari usul ilkelerinde olduğu gibi, gerekçe ilkesinin kanuni dayanaktan yoksun kalmasına yol açmıştır. Bununla birlikte doktrinde Akyılmaz, Anayasa'nın 2. maddesinin gerekçe ilkesinin yasal dayanağı olarak kabulü için yeterli olduğunu savunmaktadır (Akyılmaz, 2005, 33).

Danıştay da stajyer sanatçı alımı sınavında adayın başarısız sayılmasına ilişkin idari işlemin hukuka uygunluk denetiminin yapılabilmesi için komisyon üyelerinin her biri tarafından ayrı ayrı düzenlenecek tutanaklarla adayın uygulama sınavında başarısız sayılma sebeplerinin ortaya konulması gerektiğini ve davacının hiçbir sebep ortaya konulmadan uygulama sınavında başarısız sayılmasının idari işlemlerin gerekçeli olması ilkesiyle bağdaşmadığını vurgulamıştır (Danıştay 12. Daire, E. 2013/9180, K. 2015/3110, T. 14.05.2015; Aynı yönde bkz. Danıştay 12. Daire, E. 2013/9207, K. 2015/3111, T. 14.05.2015; Danıştay 12. Daire, E. 2014/10754, K. 2015/917, T. 10.03.2015).

Hukukumuzda her ne kadar gerekçe ilkesini güvence altına alan genel bir düzenleme bulunmasa da işlem metninde gerekçe gösterilmesini zorunlu tutan özel kanun hükümlerine rastlamak mümkündür. 4982 sayılı Bilgi Edinme Hakkı Kanunu (Resmi Gazete: 24.10.2003/25269), 4458 sayılı Gümrük Kanunu (Resmi Gazete: 04.11.1999/23866), 1136 sayılı Avukatlık Kanunu (Resmi Gazete: 07.04.1969/13168), 3071 sayılı Dilekçe Hakkının Kullanılmasına Dair Kanun (Resmi Gazete: 10.11.1984/18571) ve 4054 sayılı Rekabetin Korunması Hakkında Kanun (Resmi Gazete: 13.12.1994/22140) bu yönde çeşitli hükümler ihtiva etmektedir. Örneğin, 4458 sayılı Kanun'un 6. maddesinde gümrük idareleri tarafından başvuruların reddine ilişkin kararlar ile muhatabın aleyhine verilen kararların gerekçeli olarak alınacağı; 4982 sayılı Kanun'un 12. maddesinde bilgi edinme başvurusunun reddedilmesi hâlinde bu kararın gerekçesinin başvuru sahibine bildirileceği; 3071 sayılı Kanun'un 7. maddesinde bu Kanun kapsamında yapılan başvuruların sonucunun en geç otuz gün içinde gerekçeli olarak yetkili makamlarca dilekçe sahiplerine bildirileceği düzenlenmiştir. Benzer şekilde Afet ve Acil Durum Yönetimi Başkanlığı Rehberlik ve Denetim Başkanlığı Yönetmeliği (Resmi Gazete: 17.12.2022/32046), Jandarma Genel Komutanlığı İzin Yönetmeliği (Resmi Gazete: 09.12.2022/32038), Nükleer Tesislerde Organizasyon Yapısı ve Personel Yönetmeliği (Resmi Gazete: 01.12.2022/32030) gibi idarenin düzenleyici işlemleriyle de gerekçe zorunluluğunun öngörüldüğü görülmektedir.

Mevzuatta gerekçe gösterme zorunluluğunun öngörüldüğü durumlarda gerekçe gösterilmemesi idari işlemi hukuka aykırı hale getirmekte ve işlemin iptaline yol açmaktadır. Bu durumda hukuka aykırılığın idari işlemin şekil unsurunda gerçekleştiği genel kabul görmektedir. Mevzuatta gerekçe yükümlülüğünün öngörülmediği durumlarda, işlem metninde gerekçe gösterilmemesinin idari işlemin iptaline yol açıp açmayacağı hususunda farklı kararlara rastlamak mümkündür. Danıştay İdari Dava Daireleri Kurulu eski tarihli bir kararında gerekçenin idari işlemde şekil şartını oluşturduğuna, bu şekil kuralının işlemin varoluş şartına ilişkin olmayıp sonucu etkilemediğine, ilgililerin durumunu değiştirmediklerine ve bu kurala uyulmamasının dava konusu işlemin yalnızca bu yönden iptalini gerektirmeyeceğine karar vermiştir (Danıştay İDDK, E. 1995/769, K. 1997/525, T. 17.10.1997). Danıştay İdari Dava Daireleri Kurulu bir başka kararında ise idari işlemde sebep unsurunun gösterilmesinin şekil şartını oluşturduğunu ancak bu şeklin işlemin varoluş şartı olmadığını ve ilgililerin durumunu etkilemediğini yinelemiş, bununla birlikte idari yaptırım niteliğindeki işlemler ile temel hak ve özgürlükleri sınırlayan, temel hak ve özgürlüklere müdahale niteliği taşıyan, verilmiş bir hakkı, izni veya yetkiyi geri alan işlemlerde idarenin gerekçe yükümlülüğüne uyması gerektiğini kabul etmiştir (Danıştay İDDK, E. 2007/1800, K. 2011/267, T. 21.04.2011). Bununla birlikte Akıllıoğlu, gerekçenin sadece şekli bir unsur olmadığını, öncelikle savunma hakkı ve dinlenilme hakkını tamamlayan bir öge olarak kabul edilmesi gerektiğini savunmaktadır (Akıllıoğlu, 15).

Mevzuatta her ne kadar idari işlemlerin gerekçeli olması gerektiğini öngören genel bir düzenleme yer almasa da Danıştay kararlarında gerekçe ilkesinin göz önünde tutulduğu görülmektedir.

Danıştay yeni tarihli bir kararında, nazım imar planının askıya çıkarılma talebinin reddine ilişkin işlemde plan değişikliğinin hukuka uygun olup olmadığının değerlendirilmediğini ve ret gerekçelerinin somut olarak ortaya konulmadığını, bu nedenle idarenin süreklilik ve düzenlilik ilkesi ile birlikte idari işlemin gerekçeli olma ilkesinin de ihlal edildiğini ifade etmiştir (Danıştay 6. Daire, E. 2020/120, K. 2021/2107, T. 18.02.2021). Aynı yönde, doçentlik sözlü sınavının iptali talebiyle açılan bir iptal davasında Danıştay; adayın girdiği sözlü sınavda jüri üyeleri tarafından soruların ve bu sorulara adayın verdiği cevapların ayrıntılı olarak tutanak altına alınmadığını, genel ifadeler yazılmakla yetinildiğini, her bir jüri üyesi tarafından aday hakkında kişisel rapor hazırlanarak adayın neden başarısız sayıldığına ilişkin açıklamada bulunulmadığını, eserleri bilimsel açıdan yeterli görülen ilgili hakkında dayanakları gösterilmek suretiyle somut bilimsel kanaat ortaya konulmadan sözlü sınavda başarısız sayılmasının idari işlemlerin gerekçeli olması ilkesiyle bağdaşmadığını vurgulamıştır (Danıştay 8. Daire, E. 2010/9731, K. 2014/182, T. 23.01.2014).

SONUÇ

Gerekçe, idari işlemin tesisinde dayanan sebeplerin işlem metninde gösterilerek işlemin neden, niçin ve hangi koşullar altında tesis edildiği konusunda muhataplarının aydınlatılmasıdır. İdari usul ilkelerinden biri olan gerekçe ilkesi, Avrupa Birliği Temel Haklar Bildirgesi'nin 41. maddesinde iyi idare hakkının gereklerinden biri olarak düzenlenmiştir. Ayrıca Avrupa Konseyi Bakanlar Komitesinin İdarenin İşlemleri Karşısında Bireyin Korunması Hakkında 77(31) Sayılı Karar'ın 4 numaralı başlığı altında gerekçelerin açıklanmasına dair tavsiyeler yer almaktadır. Türk idare hukukunda idari işlemlerin gerekçeli olmasını zorunlu tutan genel bir idari usul kuralı bulunmamaktadır. Dolayısıyla hukukumuzda idari işlemlerde gerekçe gösterilmemesi kural olarak işlemi hukuka aykırı hale getirmemektedir. Ancak idare, işleme karşı iptal davası açılması durumunda idari işlemin gerekçesini mahkemeye bildirmek zorundadır. Bununla birlikte Danıştay özellikle temel hak ve özgürlükleri sınırlayan idari işlemlerde gerekçe gösterilmesi gerektiğini haklı olarak ifade etmektedir. Bu belirsizliğin kesin olarak giderilmesinin yolu ise bir idari usul kanununun kabul edilerek özellikle temel hak ve özgürlükleri sınırlayan idari işlemler açısından gerekçe ilkesinin yasal dayanağa kavuşturulmasıdır.

KAYNAKÇA

Akıllıoğlu, T. (1982). Yönetmelik İşlemlerde Gerekçe İlkesi. *Amme İdaresi Dergisi*, 15(2), 7-19.

Akyılmaz, B. (2000). *İdari İşlemin Yapılış Usulü*. Ankara: Yetkin Yayınları.

Akyılmaz, B. (2005). İdari İşlemlerde Gerekçe Yükümlülüğü. *Şeref Gözübüyük'e Armağan*. Ankara: Turhan Kitabevi, 15-33.

Evren, Ç. Ç. (2010). İdari Usul İlkelerinin Yönetim Hukukumuz Açısından Değeri. *Türkiye Barolar Birliği Dergisi*, 91, 110-145.

Seçkin, S. & Üstün, G. (2015). İdari İşlemlerde Takdir Yetkisi ve Gerekçe İlkesi. *Marmara Üniversitesi Hukuk Fakültesi Hukuk Araştırmaları Dergisi Mehmet Akif Aydın'a Armağan*, 15(2), 509-533.

Mahkeme Kararlarına Erişim: <https://www.lexpera.com.tr/ictihat/Arama>

CİNSİYET EŞİTLİĞİ, ÇEŞİTLİLİK, KAPSAYICILIK VE SÜRDÜRÜLEBİLİRLİK BAĞLAMINDA ŞİRKET YÖNETİM KURULLARINDA KADIN TEMSİLİ

Arş. Gör. Dr. Sevda BORA ÇINAR

Akdeniz Üniversitesi Hukuk Fakültesi, Ticaret Hukuku Anabilim Dalı

ORCID: 0000-0002-1425-8227

ÖZET

Cinsiyet eşitliği, çeşitlilik, kapsayıcılık ve sürdürülebilirlik açısından kadın temsiline şirket organizasyonlarının yönetim kurulları başta olmak üzere karar alıcı her birimde sağlanmasının önemi ve gerekliliği, uzun süredir pek çok kanun, direktif, politika ve sivil toplum kuruluşları projelerinde yer alarak gündemde tutulmaktadır. Pek çok düzenleme ve öneride kritik bir oranın tespitine çalışıldığı görülmektedir. Fakat bu kritik oranın neye göre belirlenmesi gerektiği, kadınların kadınlar tarafından mı temsiline aranacağı, seçimlerinin erkekler tarafından yapılmasının gerçek bir kadın temsiline karşılayıp karşılamadığı, kadınları karşılayan gruptan sadece kadın odaklı hareket edilmesinin mi bekleneyeceği, kadın olmakla ilgilenmeyen ancak kadın olarak bir kurulda varlık gösteren üyelerin nasıl değerlendirilmesi gerektiği gibi kolaylıkla cevap verilemeyecek pek çok soru bulunmaktadır.

Bir yönetim kurulunun yarısının kadın cinsiyetinde olması, o kurulun kadına yönelik ayrımcılık, şiddet ve fırsat eşitsizliği gibi kritik konularda hassas olduğunu ve tüm bu sorunlara karşı tutarlı ve duyarlı bir politikası olduğunu tek başına göstermeye yetmemektedir. Yönetim kurullarında çeşitliliği ve sürdürülebilirliği anlamlı kılan asıl olarak "zihniyet çeşitliliği"ni hayata geçirmeyi başarmaktır. Kurulları erkekleşen, erkek gibi düşünen ve ancak bunu başarır ise iş hayatında bir yer edineceğine inanan, şirketin cinsiyet eşitliğini savunduğu yanılsamasını yaratmak için pay sahibi ya da kurul üyesi olan erkeklerin kadın akrabalarıyla doldurmak bir çözüm olmadığı gibi samimi de değildir. Ancak şirketlerin müşteri sadakatini güçlendirmek ve en önemlisi standartlaşmadan gittikçe uzaklaşan piyasadaki çeşitlilik taşıyan talep ve ihtiyaçları zamanında görebilmek için benzer bir çeşitliliği kurullarına da "samimiyetle" taşıması gerekmektedir. Nitekim kadın temsiline cinsiyet eşitliğini gözeten şirketlere yönelik kurumsal yatırımcıların ilgisi artmakta, pay sahipleri ve yatırımcılar sadece kârı değil sosyal sorumluluk projeleri ve bunlara yönelik şirket politikalarını da incelemeye almaktadır. Değişen ve dönüşen ticari çevrede sürdürülebilirlik için cinsiyet eşitliğinin gözetilmesi ve ticaret uygulamasının her alanında çeşitliliğin desteklenmesi artık bir tercih değil işin doğası haline gelmektedir.

Anahtar Kelimeler: yönetim kurulu, cinsiyet eşitliği, sürdürülebilirlik, çeşitlilik, kadın temsiline.

WOMEN'S REPRESENTATION ON COMPANY BOARDS IN THE CONTEXT OF GENDER EQUALITY, DIVERSITY, INCLUSIVITY AND SUSTAINABILITY

ABSTRACT

The importance and necessity of ensuring women's representation in every decision-making unit of corporate organizations, especially in the boards of directors, has long been on the agenda for gender equality, diversity, inclusion and sustainability, and has been included in many laws, directives, policies and non-governmental organization projects. In many regulations and recommendations, it is seen that a critical ratio is tried to be determined.

However, there are many questions that cannot be easily answered, such as how this critical ratio should be determined, whether women should be represented by women, whether the election of women by men constitutes a true representation of women, whether the group welcoming women should only be expected to act in a women-oriented manner, and how members who are not interested in being women but are present in a board as women should be evaluated.

The fact that half of a board is of the female gender alone is not enough to show that the board is sensitive to critical issues such as discrimination against women, violence and inequality of opportunity, and that it has a consistent and sensitive policy against all these problems. What makes diversity and sustainability on boards meaningful is the realization of "diversity of mindset". Filling the boards with female relatives of men who are shareholders or board members in order to create the illusion that the company advocates gender equality is not a solution, nor is it sincere. However, companies should "sincerely" bring a similar diversity to their boards in order to strengthen customer loyalty and, most importantly, to recognize the diverse demands and needs of the market in a timely manner. As a matter of fact, the interest of institutional investors in companies that observe gender equality in the representation of women is increasing, and shareholders and investors are scrutinizing not only profits but also social responsibility projects and company policies regarding these projects. In a changing and transforming business environment, pursuing gender equality for sustainability and promoting diversity in all aspects of business practice is no longer a choice, but the nature of business.

Keywords: board of directors, gender equality, sustainability, diversity, women representation.

GİRİŞ

Sürdürülebilir kalkınma, gelecek nesillerin ihtiyaçlarını karşılayabilme yeteneğine zarar vermeden, çevresel, ekonomik ve sosyal alanlarda dengeyi sağlayarak bugünü ve geleceği güvence altına alarak kalkınmayı hedeflemektedir. Bu doğrultuda, Birleşmiş Milletler, 2015 yılında 17 sürdürülebilir kalkınma hedefi belirleyerek, 2030 yılına kadar bu hedeflere ulaşılması için küresel bir eylem çağrısında bulunmuştur. Toplumsal cinsiyet eşitliği, sürdürülebilir kalkınma hedefleri arasında 5. hedef olarak yer almakta ve ayrıca diğer 16 hedefin de 10'unun alt hedeflerinde doğrudan yer almaktadır (Kadının İnsan Hakları Yeni Çözümler Derneği, 2018). Toplumsal cinsiyet eşitliğini sağlama yolundaki alt hedeflerden biri ise kadınların siyasi, ekonomik ve sosyal hayatın karar alma süreçlerine tam ve etkin bir biçimde katılımlarının ve kadınlara karar alma mekanizmalarında, her düzeyde lider olabilmeleri için eşit fırsatlar tanınmasının güvence altına alınmasıdır.

Çalışmamızda, kadınların şirketlerin karar alma mekanizmalarında yer alabilmeleri için eşit fırsatlar tanınmasını güvence altına almayı hedefleyen politikalar, amaç ve uygulama bakımından incelenmektedir. Ayrıca bu çalışmada, kadının ticaret hayatında maruz kaldığı camdan engelleri kaldırmak için şirket yönetim kurullarında kadın temsiliyi güçlendirmeye yönelik politikalar yanında, bu politikaların uygulanmasındaki belirsizlik ve eksiklikler de ele alınmakta, sorunun çözümü için köklü bir zihniyet değişim ve dönüşümünün gerektiğine yönelik vurgu yapılmaktadır. Sadece şirketlerin yönetimi için değil kadının yeterli ve gerekli temsiliyi sağlanmadığı her bir organizasyonun yönetimi için sürdürülebilirlik çerçevesinde eşitsizliklerle mücadele edilmesi gerekmektedir. Çeşitlilik ihtiyacına yönelik her bir karar alma mekanizmasında, samimi ve akılcı politikalarla cinsiyet eşitliğini hayata geçirmek gerekmektedir.

I. YÖNETİM KURULLARINDA KADIN TEMSİLİNİ GÜÇLENDİRMEYE YÖNELİK POLİTİKALAR

A. Politikaların Amaç ve Yöntemleri

Kadın temsiliğini güçlendirmeye yönelik politikalar sanıldığı kadar aksine sadece kadının değil bir bütün olarak toplumun menfaatinin korunmasına, ilerlemesine ve kalkınmasına hizmet etmektedir. Şirket yönetiminde kadın temsiliğini güçlendirmeyi hedefleyen politikalar da salt kadını güçlendirmek için değil kadının gücünden faydalanarak şirketi güçlendirmek için hayata geçirilmektedir. Şirketlerde olduğu gibi ülkelerin de kadının işgücü piyasasına yeterli katılımı sağlanmaksızın dengeli ve sürdürülebilir bir kalkınma sürecine girmesi mümkün değildir (Parlaktuna, 2010). Şirketlerin faaliyet alanları, iş yöntemleri, müşteriler, yatırımcılar ve tüketiciler gittikçe standartlaşmadan uzaklaşmakta, şirketlerin etki havuzundaki bu köklü değişimler yönetimde çeşitlilik ve esneklik ihtiyacını artırmaktadır (Bora Çınar, 2022b). Şirketlerin bir parçası olduğu etki havuzundaki çeşitlilik ihtiyacını karşılamak için benzer bir çeşitliliğin yönetim kurullarında da hayata geçirilmesi gerekmekte, ancak cinsiyet düzeyinde dahi eşitliğin henüz sağlanamadığı görülmektedir. Ticaret alanında kadının işgücüne katılımını desteklemek için işe alım politikalarında cinsiyetlerin eşit yer aldığı aday listelerinin hazırlanması, sadece cinsiyet değil etnik köken, yaş, eğitim gibi çeşitli parametrelerin de titizlikle kurullarda yer edinmelerinin hedeflenmesi gibi pek çok öneri ve proje sunulmaktadır (EUR-LEX, 2013).

Yönetim kurullarında kadın temsiliğini güçlendirmek için çoğunlukla belli bir kota belirlenmesi yoluna gidilmektedir. Sonrasında bu kotaya ulaşmak için şirketlerin samimi politikalar belirlemesi beklenmekte ve hedefe ulaşamaması halinde bunun sebepleri ve çözümü için ne şekilde hareket edileceğinin kamuya açıklanması istenmektedir. Tavsiyeden zorunluluğa doğru geniş bir yelpazedeki uygulama örneklerini sırasıyla "uy ya da açıkla", "kadın üye gelene kadar boş koltuk", "kadın üye atama zorunluluğu" şeklinde sıralamak mümkündür. Kota örnekleri olarak ise İspanya'da %50; Norveç ve Fransa'da %40; Belçika ve İtalya'da %33; Hollanda ve Almanya'da %30 kadın yönetim kurulu üyesi kotası bulunmaktadır (Sabancı University Corporate Governance Forum, 2021). Birleşmiş milletler için de kritik oran olarak yüzde otuz oranına işaret edilmektedir (Üşür, 2003). Türkiye'deki durum incelendiğinde ise öncelikle halka kapalı şirketler açısından şirket yönetiminde kadın temsiline yönelik bir düzenleme bulunmamaktadır. Ayrıca tek kişi ile sermaye şirketi kurulabilmesine olanak sağlayan ticaret hukuku sistematığı göz önüne alındığında, kurullarda çeşitliliği garanti altına alma ve tek bir zihniyetin tahakkümü altında bırakmama şeklinde ifade edilebilecek temel bir kurumsal yönetim ilkesi de en başından tek kişi şirket yapısı kabulü ile bertaraf edilebilmektedir (bkz. Kurumsal Yönetim Tebliği m. 4.2.5). Halka açık şirketler açısından ise kurumsal yönetim ilkeleri çerçevesinde "uy ya da açıkla" prensibiyle benimsenen %25'lik bir kadın yönetim kurulu üyesi kota uygulaması bulunmaktadır (Kurumsal Yönetim Tebliği m. 4.3.9).

Kurumsal yönetim ilkelerinin soft hukuk düzenlemeleri çerçevesinde ve tavsiye niteliğinde olması, hedefe ulaşılmasını geciktirmektedir. Bu geciktirme karşısında, şirket yönetiminde cinsiyet ve fırsat eşitliği hedefine ulaşılması için sivil toplum kuruluşları destekleri, farkındalık yaratılması açısından önem kazanmaktadır. Şirket yönetim kurullarında kadın temsiliğini güçlendirmeye yönelik olarak Women Corporate Directors (WCD), Yönetim Kurullarında Kadın Derneği (YKKD), Bağımsız Kadın Direktörler Projesi, 30%CLUB, şirket destekli özel üniversitelerin Kurumsal Yönetim Forumları bu desteklerden ilk akla gelen organizasyonlardır.

Kadının şirket yönetim kurullarında yer almanın sağlanması yanında, kadının sağlık, eğitim, ticaret ve politika gibi alanlarda yeterli temsiline sağlanması, cinsiyet eşitsizliğinin sona erdirilmesi ve dolayısıyla uluslararası arenada ülke sıralamasının yükseltilmesi adına yürütülen ve kadın girişimciliğinin güçlendirilmesini hedefleyen pek çok girişim bulunmaktadır. Küçük ve Orta Ölçekli Sanayi Geliştirme ve Destekleme İdaresi Başkanlığı (KOSGEB), Başbakanlık Kadının Statüsü Genel Müdürlüğü (KSCM), Bankalar, Türkiye İş Kurumu (İŞKUR), Avrupa Birliği İş Geliştirme Merkezleri (ABİGEM), Sosyal Riski Azaltma Projesi (SRAP), Çok Amaçlı Toplum Merkezleri (CATOM), Girişimci Destekleme Merkezleri (GİDEM), Kadın Emekini Değerlendirme Vakfı (KEDV), Kadın Girişimciler Derneği (KAGİDER), Kadın Dayanışma Vakfı (KADAV) ve Kadın Merkezi (KA-MER) bu kurumlardan bir kısmıdır (Tümer Erdem ve Yiğit, 2010). Ticaretin ve dahi devletin gelişmesi ve büyümesinin, her alanda kadın ve erkeğin dayanışması ve eşit temsil edilmesi halinde mümkün olduğunu gösteren bu tür uygulama ve girişimlerin sürdürülmesi ve geliştirilmesi gerekmektedir.

B. Politikaların Uygulanmasındaki Belirsizlikler

Çeşitlilik açısından kadın temsiline toplulukta hangi oranı karşılaması halinde kritik oranın sağlanacağı, kadınların kadınlar tarafından mı temsiline aranacağı, seçimlerinin erkekler tarafından yapılmasının gerçek bir kadın temsiline karşılayıp karşılamadığı, kadınları karşılayan gruptan sadece kadın odaklı hareket edilmesinin mi bekleneceği, kadın olmakla ilgilenmeyen ancak kadın olarak bir kurulda varlık gösteren kadın açısından durumunun nasıl değerlendirilmesi gerektiği gibi kolaylıkla cevap verilemeyecek pek çok soru ve belirsizlik bulunmaktadır. Şirket yönetim kurulunun salt eşitlik yaklaşımıyla dahi yarısının kadın cinsiyetinde olması o kurulun kadına yönelik ayrımcılık, şiddet ve fırsat eşitsizliği gibi kritik konularda hassas olduğunu ve tüm bu sorunlara karşı tutarlı ve duyarlı bir politikası olduğunu tek başına göstermeye yetmemektedir. Benzer şekilde tamamı ya da çoğunluğu erkek cinsiyetinde olan üyelerden oluşan kurullardan cinsiyet eşitliğini sağlayıcı aksiyonların tutarlı ve sistematik bir şekilde uygulandığını görmek de mümkündür. Topluluklarda çeşitliliği ve sürdürülebilirliği anlamlı kılan asıl olarak "zihniyet çeşitliliği"ni hayata geçirmeyi başarmaktır. Kanaatimizce cinsiyet eşitsizliğine karşı mücadele eden ve kendini bu sorunu çözmek için gönüllü olarak faaliyetlerde bulunma yükümlülüğü altında hisseden kadın ya da erkek her insan, kurulda kadın temsiline sağlayan bir üye olarak kabul edilmelidir. Kurulları erkekleşen, erkek gibi düşünen ve ancak bunu başarır ise iş hayatında bir yer edineceğine inanan kadın cinsiyetinde insanlarla doldurmanın bir çözüm olmadığı, yönetimin, eril düşünen kadınlarla kadına yönelik tutarlı bir vizyon geliştiremeyeceği kabul edilmelidir. Kadınların iş hayatında başarılı olması için erkek gibi hareket etmesi gerektiği önyargısı unutulması gereken mitlerin başında gelmektedir (Bennis, 2008). Başarılı bir liderliğin kadın ya da erkek olmakla bir ilgisi bulunmamaktadır (Bennis, 2008).

Türkiye uygulamasına bakıldığında, 2021 yılı için BİST şirketlerinde bağımsız yönetim kurulu üyeliği de dahil olmak üzere toplam 3108 erkek, 651 kadın yönetim kurulu üyesi görev almıştır (Sabancı University Corporate Governance Forum, 2021). Yönetim kurullarındaki kadın oranı 2011 yılı için %11, 2019'da %16, 2020 yılında ise %17'dir. Kurumsal yönetim ilkeleri çerçevesinde %25 kadın kotası hedefine ulaşan BİST şirketleri 116 (şirketlerin %26'sı), kurulda tamamen erkeklerden oluşan şirketler ise 134 (şirketlerin %34'ü) tanedir. Bu artış hızı ile %25 oranına ulaşmak 2031 yılında, %30 oranını sağlamak ise 2035 yılında mümkün olabilecektir (Veriler ve tahminler için bkz. Yönetim Kurulunda Kadın Derneği, 2021).

Bu ağır ilerlemeye ek olarak, sürece en çok zarar veren uygulama, sırf kadın cinsiyetine yönetim kurullarında yer verildiği illüzyonunu yaratmak için, yönetimde etkin olmayacak sembolik ya da “saman” kadın yönetim kurulu üyelerinin atanması yoluna gidilmesidir. Bu uygulama, erkek yönetim kurulu üyeleri ya da pay sahiplerinin çeşitli yakınlıklardaki kadın akraba ve çevrelerinin yönetim kurullarında yer almasıyla şirketteki çeşitlilik ve sürdürülebilirlik ihtiyacının maskelenmesine yol açmaktadır. Türkiye’deki yönetim kurullarında görev alan kadınların büyük oranının şirketle ilişkili kişilerin akrabası olması, ülkedeki en temel sorunun fırsat eşitsizliği olduğunu gözler önüne sermektedir. 2020 yılında BİST şirketleri yönetim kurulundaki 458 kadın üyenin %42’si hakim ortak pay sahipleri olan ailelerin üyeleri arasından seçilmiştir (Sabancı University Corporate Governance Forum, 2020). 2021 yılı verilerine göre ise kadın üyelerin %39’u, erkek üyelerin ise %26’sı hakim pay sahiplerinin aile üyeleri arasından seçilmiştir (Sabancı University Corporate Governance Forum, 2021). Fırsat eşitsizliği her iki cinsiyeti de olumsuz etkilemekle birlikte aile mensubu olmanın avantajını kullananların yalnızca 4’te 1’i kadinken, aileye dahil olmayanlardan kadınlara yönelik cam tavan engeli, erkeklere nazaran neredeyse iki kat daha güçlüdür. Kadın, ortak eşitsizlikler karşısında dahi katbekat daha dezavantajlıdır. Pozitif etki hedefiyle yönetimin çeşitliliğini sağlamayı uman yönetimde cinsiyet çeşitliliği gibi kritik dönüşümlerin nepotist hareketlerle arkasından dolanılması, ticaret hukukunun üstesinden gelmekte zorlandığı ve tek kişilik sermaye şirketlerini kabul etmeye varan değişiklikleri beraberinde getiren, “saman ortak” ve “saman yönetim kurulu üyeliği”ni akla getirmektedir. Samimi amaçlar ve rasyonel gerekçelerle şirket yönetiminde kadın temsilini güçlendirmeyi hedefleyen politikaların, hakim pay bloğunun aile üyelerinden kadınları atamasıyla tersyüz edilmesi şeklindeki kötü uygulamanın sürdürülmesi olasılığında, Türk Ticaret hukuku doktrinine “saman kadın ortak/pay sahibi”, “saman kadın yönetim kurulu üyesi/yönetici” gibi enteresan kavramların dahil olmasına hazırlıklı olmak gerekmektedir.

Başarılı ve yetenekli olduğu halde cam tavan engelini aşamayan kadın çalışanların, onlar yerine hakim pay sahibinin aile üyeleri arasından bir kadının ya da aile içi ya da dışından bir erkeğin tercih edilmesinin sürdürülmesi, kadınları istifa aşamasına sürüklemekte ve kendi işletmelerini kurma yönünde cesaretlendirmektedir. Yükselen kadın girişimciliğinin gerisinde çalışan kadınların kariyerleri süresince maruz bırakıldıkları engellemeler, mobingler, taciz, tecavüz ve hatta ölüme varacak düzeyde tırmanan şiddet olayları yer almaktadır. Bu şekilde yetenekleri ve katkısı görmezden gelinen “işçi kadın” kaosun içinden filizlenen bir düzen gibi “işveren kadın” olmaya yönlendirilmektedir. Uzun vadede bu etkileşim devam ederse, şirketlerin yetenekli ve güçlü kadınları yönetim kurullarında hak ettikleri koltuklara atayarak yanlarında mı yoksa rakip girişimci olarak karşılarında mı görmek istediklerine karar vermeleri gerekecektir.

II. YÖNETİM KURULLARINDA FARKLILIKLARA DUYARLI BİR EŞİTLİK ÜZERİNE

A. Eşitsizliğin Kökleriyle Mücadele

Anayasa m. 10/2 hükmüne göre kadınlar ve erkekler eşit haklara sahiptir. Yasaların tanıdığı ve koruduğu eşitlik, bir bakıma kadının hakkını elde etmesi için başvuracağı kapıların açık olduğu anlamını taşımaktadır. Kanun önünde eşitlik ilkesi bağlamında, bir kadının bir şirkette yönetim kurulu başkanı olması açıkça engellenmemektedir. Ancak hak sahibi olmak başka, hakları kullanabilmek ise başkadır. İşte bu sebeple kanun önünde eşitlik ilkesinin fırsat eşitliği ile güçlendirilmesi gerekmektedir. Nitekim fırsat eşitliği hakka giden yolun da açılması gerektiği anlamını taşımaktadır (Gürkan, 2003).

Bir şirkette, yönetim kurulu başkanında aranan niteliklere sahip olunması için gerekli eğitim, vizyon, seçilmeyi sağlayıcı iş bağlantıları ve pay sahipleriyle etkileşimde bulunmayı sağlayan ağlar bir bütün olarak değerlendirildiğinde, bu gereklilikleri edinmeye giden yolun da herkes için açık olup olmadığı, insanların fırsat eşitliği konusundaki farkındalığını ortaya koymaktadır. Bu eşitlik elbette ki yoksul, eğitim kalitesi düşük ve aile planlamasından ailelerin desteklenmesine kadar kapsayıcı bir sosyal ağı geliştirememiş toplumlarda sadece kadın ya da erkek olarak değil genel olarak herkes açısından fırsat eşitliğinin sağlanamadığını ortaya koymaktadır. Gelişmiş ülkelerde ise kadın erkek eşitliğinin uygulamaya yansımaları henüz sağlanamamış, eşit işe eşit ücret ödenmemesi, eşit statüde olan farklı cinsiyette iki kişiden tercihin erkekten yana kullanılması şeklinde eril uygulamalar sürdürülmeye devam edilmektedir. Özellikle kadının eğitime erişim ve kendini geliştirme noktasında maruz bırakıldığı kısıtlamalar düşünüldüğünde, Türkiye’de daha 1924 yılında Tevhid-i Tedrisat Kanunu ile karma eğitime geçilmiş olması, bu kadar geriden geldiği halde gerekli ve yeterli donanımı edinen ve yarışı eşitlemekle birlikte zihniyetle mücadelesi süren kadının üst düzey yöneticilik açısından tercih edilmemesi durumunu daha da dramatikleştirilmektedir (Bora Çınar, 2022c). Sosyo-kültürel faktörler, kadını öncelikle çocuk bakımı ve ev işleriyle yükümlü görmekte, daha düşük ücretli işlerde çalıştırılması, sanayi sektöründe yoğunlaşması ve belli mesleklere yönlendirilmesi neticesinde, kadının ticari yaşamdaki kariyeri ya başlamadan yanlış yönlendirilmekte ya da ilerleyememektedir (Tümer Erdem ve Yiğit, 2010). Buz dağının görünen tarafı olan bu sorunların köklerine inildiğinde ise kadına yönelik sistematik bir eşitsizlik ve ötekileştirme politikasının izlerini görmek mümkündür.

Kadına yönelik ayrımcılık ve fırsat eşitsizliğinin önlenmesi ancak kapsamlı bir kültür ve zihniyet yapısı değişiminin sağlanmasıyla mümkün olmaktadır. Bir kadının toplumda var olma mücadelesinin en başına gidildiğinde daha doğum aşamasında bile fırsat eşitliğinin sağlanamadığı görülmektedir. Toplumun zihniyet yapısını anayasa düzeyindeki hükümlerde değil daha çok tabana doğru yayılan ve doğrudan topluma dokunan yönetmeliklerde, yönergelerde aramak daha somut bir tablo sunabilir. Örneğin devlet hastanelerinde bebeğin cinsiyetini öğrenmek mümkün olmadığı gibi gebeliğin yasal olarak sonlandırılabilirdiği süreç içerisinde özel hastanelerde de cinsiyet bilgilendirilmesi yapılmamaktadır (Bkz. Genetik Hastalıklar Değerlendirme Merkezleri Yönetmeliği m 18/3-a ve Sosyal Güvenlik Kurumu Sağlık Uygulama Tebliği ek-17, m. 8). Bu düzenlemelerin sebebi ise kız çocuklarının istenmemesi, gebeliğin sonlanamayacağı zamandaki cinsiyet öğrenmelerinde dahi anne adayının dövülerek bebeğin düşürülmesi şeklinde toplumda kronikleşmiş tepkilere alışılmasıdır. Her ne kadar kız çocuklarının diri diri gömüldüğü ya da cadı ilan edilerek yakıldığı karanlık dönemlerinin geride kaldığı düşünülse de eğitilmiş ve kültürlü olduğu kabul edilen bireylerde bile sosyal medyaya sıklıkla yansıyan cinsiyet partilerinde pembe rengin baba adayının yüzünde yarattığı hoşnutsuzluk aynı zihniyetin farklı düzeylerde de olsa sürdürüldüğünü düşündürmektedir. Hala kız bebekler yaşama fırsatı tanınmasında dahi dezavantajlıdır. Hiç kız babası olmadığı halde bir erkeği bu hüznü boğan duygunun kökeni, genlere kadar işlemiş ataerkil toplum yapısının yansımalarıdır. Gerçekten de kadına yönelik ayrımcılık sorunu incelenirken, psikoloji, sosyoloji, hukuk, etik, felsefe, din, ekonomi ve daha birçok alana özgü bakış açılarıyla konuya yaklaşılması mümkündür (Bora Çınar, 2022a ve 2022c). Kadının cinsiyetçi kalıplardan kurtulması için tüm bu alanlarda köklü bir zihniyet dönüşümü ihtiyaç vardır. Kadının ticaretin nesnesi olduğu “kadın ticareti” kavramından “kadının ticareti” kavramına geçişin zorlu ve sancılı süreci henüz tamamlanabilmiş değildir.

Var olmada bile fırsat eşitsizliği yaşayan kız çocukları, gerekli eğitime yeterince erişememekte, eğitimi sürdürememekte, çoğu ülke kız çocuklarına fırsat eşitliği sunmadığı gibi erkeklere yönelik de olmak üzere eğitim, barınma ve hatta yaşama hakkı ve imkanlarını insanca kabul edilebilir bir standarda erişirememektedir. Birleşmiş Milletler Kalkınma Programı (UNDP) tarafından hazırlanan 2020 İnsani Geliştirme Raporuna göre, Türkiye 189 ülke arasından İnsani Gelişme Endeksine göre 54. sırada ve çok yüksek insani gelişme kategorisinde yer almakla birlikte Toplumsal Cinsiyete Dayalı Gelişme Endeksine (TCDGE) orta-düşük düzeyde eşitlik grubunda yer almaktadır. Bunun başta gelen nedenlerinden biri cinsiyetler arasındaki ekonomik dengesizlikler ve Türkiye'de kişi başına GSMH'nin erkeklerde kadınların iki katından fazla olmasıdır (Cinsiyet Eşitliği İzleme Derneği, 2022). 13 Temmuz 2022 tarihinde yayınlanan Küresel Cinsiyet Eşitsizliği 2022 Raporu'nda ise Türkiye 146 ülke arasından 124. sırada yer almaktadır (World Economic Forum, 2022). Bu sıralama Türkiye'nin erkek egemen bir toplum yapısına sahip olduğunu düşündürmektedir (Parlaktuna, 2010).

B. Kapsayıcı Bir Eşitlik Kültürü İnşası

Kadın ve erkek olmanın doğasından kaynaklanan farklılıklara, zayıflıklara ve ihtiyaçlara odaklanan destekleyici bir sistem oluşturulması gerekmektedir. Bu sistem ise ancak herkesin mümkün olduğunca eşit temsiline sağlandığı organizasyonlarda gerçekleşebilmektedir. Kadın ve erkek eşittir. Ancak hukuki ve sosyal sorumluluklar, bedensel değişimler, psikolojik gereklilikler özel durumlara yönelik genel ve kapsayıcı çözümleri gerektirmektedir. Bu sebeple toplumsal cinsiyet eşitliğinin sağlanmasında, cinsiyetin biyolojik olarak ortaya çıkardığı farklılıkların görmezden gelinmesi üzerine bir eşitlik algısının benimsenmesi hatalı olacaktır. Erkek için askerlik görevi ve bunun neticesinde işten ayrılma, askerlik yapmama olasılığında iş başvurularının doğrudan reddedilmesi gibi kadın için de hamilelik ve doğum süreci benzer zorluklar yaratmaktadır. Askerlik görevi sonrasında erkeklere yönelik olduğu gibi, kadınların doğum sonrası işe uyum sürecinde daha anlayışlı, destekleyici ve uyum sürecini kolaylaştırıcı çözümler üzerinde düşünülmesi gerekmektedir (Gürkan, 2003). Özellikle doğum sonrası sadece kadın için değil erkek için de sosyal sorumlulukların göz önüne alındığı pek çok düzenleme yapılması mümkündür. Sadece kadını odağına alarak çocuk yetiştirmeye yönelik görevlerin sistematik olarak belli bir cinse özgülenmesi kariyer noktasında fedakarlık yapması gereken doğal aile bireyi olarak kadını hedef haline getirmekte, baba adayları kariyerlerine yönelik fedakarlık noktasında psikolojik olarak dahi bir sorumluluk hissedememektedir. Sadece anne için değil baba için de belli süreli ücretsiz izin imkanının olması, süt izni de dahil olmak üzere babanın da anne gibi izin kullanabilmesinin ve bebek bakımına yönelik sorumlulukları üstlenmesinin hukuki ve sosyal olarak önünün açılması gerekmektedir. Örneğin anneler sütlerini sağarak depolayabilmekte, anne sütüyle bebeğin beslenmesi için annenin fiziken bebeğin yanında olması gerekmektedir. Bebeğin bakımı için belli bir cinsiyetin kanun metnine girmesi, spesifik ve gittikçe yaygınlık kazanan durumların kanunda karşılığının olmamasına yol açmaktadır.

Kadın olmanın doğal fiziksel kısıtlamalarının ticaret hayatındaki karşılığı olarak doğum izni, hamile kadının iş başvurusundan terfi almaya kadar her bir aşamada maruz kalabileceği engellemeler de hesaba katıldığında iş yaşamında kadın çalışanların ve yöneticilerin korunması, engellenmesinin önlenmesi ve emeklerinin karşılığını almalarını sağlayıcı düzenlemeler yapılması gerekmektedir. Örneğin 1 yıl için görevlendirilen bir yönetim kurulu üyesinin kadın olması ve bu süreçte hamile kalmasının yönetim kurulu üyeliğine etkisi ne olmalıdır? İşin tabiatı esas alınarak görevden alınması için bu bir haklı sebep midir yoksa kadına yönelik bir ayrımcılık mıdır?

Belki de işin değil insanın tabiatının esas alınması, işe uygun insanlar yaratmaktan ziyade insana uygun işler icat etmek için işin tanımının yeniden ele alınması gerekmektedir (Bora Çınar, 2022c). Bir kadının kariyeri, kimliği, doğası ve anneliği arasında seçim yapmak zorunda bırakıldığı bir ticaret uygulamasının sürdürülebilir ve insani değerler üzerinde şekillenen bir mimariye sahip olmadığı gerçeğiyle kanun koyucunun ve hukuk uygulayıcılarının yüzleşmesi gerekmektedir. Aslında bu gerçek çok daha öncesinde, 1979'da kabul edilen ve Türkiye'nin de 1985 yılında imzaladığı Convention on the Elimination of All Forms of Discrimination Against Women (CEDAW)- Kadına Karşı Her Türlü Ayrımcılığın Ortadan Kaldırılması Sözleşmesi m. 4/2 ile anneliğin korunmasına yönelik düzenlemelerin ayrımcılık sayılmayacağı, m. 5 ile kadına ve erkeğe iliştilen geleneksel ve kalıplaşmış rollerin ortadan kaldırılması yükümlülüğü ile açıkça vurgulanmıştı. Kadının da erkeğin de asıl potansiyelini göstermesi, bedeninde ve zihnindeki dezavantaj olarak algılanan regl olma, hamilelik, anne baba olma, evlenme, keza boşanma, yakınına kaybetme, çocuklarının hasta olması, aileleriyle ilgilenme ve çevresinin ihtiyaçlarını önemseme gibi tüm olguların görmezden gelinmesi, yok sayılması, bu durumların ortaya çıkmasına yol açılmaması için insanca yaşamaya dair tüm kararlardan kaçınılması ya da ertelenmesiyle değil tam aksine insana dair tüm ihtiyaç ve değişimlerin kucaklanmasıyla mümkün olabilir.

Dönüşen ticaretin paradigması olabildiğince sürdürülebilir ve çeşitliliği garanti altına alacak kapsayıcı bir işletme politikasını zorunlu kılmaktadır. Geçmişten gelen hatalı alışkanlıklarla, kadına ve erkeğe iliştilen kimlikler, iki aynı ama farklı yeteneklerdeki birey gruplarının hem birbirlerinden hem de çevrelerinden soyutlanmasına sebebiyet vermektedir. Bunun yanında mesleklerin yatay olarak katmanlaştığı toplumlarda düşük statülü ve ücretli, geçici, güvencesiz olan niteliksiz işlerin kadınlara; yetki ve sorumluluk gerektiren, yüksek ücretli, sürekli, güvenceli olan nitelikli işlerin ise erkeklere özgülendiği görülmektedir (Parlaktuna, 2010). Aynı iş kolunda ise üst düzey yöneticilik pozisyonlarında erkeklerin daha fazla tercih edilmesi *cam tavan* engeli, kriz zamanlarında bilinçli olarak ya da örgütün başarısızlığını öngören erkeklerin sorumluluk almaya isteksiz olması sebebiyle üst düzey yöneticilik pozisyonuna yükselen bir kadının daha fazla yükselmeden ilerlemesinin kesilmesi ise *cam uçurum* engeli kavramıyla doktrinde ele alınmaktadır. Ayrıca kadın çalışanların yoğunlukta olduğu iş alanlarında erkeklerin daha hızlı ve kolay terfi etmesi *cam asansör*; yine aynı alanlarda kadınların erkekleri tehdit olarak görmemesi sebebiyle erkeklerin daha hızlı sosyalleşmeleri ve terfi almaları *cam yürüyen merdiven*; kadınlara da fırsatlar sunulduğu izlenimi yaratmak için göstermelik olarak belli kadınların terfi alması *tokenizm*, kadınların davranış, giyim ve kararlarda çıkmazda kalacak şekilde açmaza girmeleri *çifte açmaz*; kamu kurumlarında ve alt kademelerde çalışan kadınların terfi ettirilmemeleri *yapışkan zemin*; kadınları belli işler dışına sokmayan ve sınırlandıran iş uygulamalarına *cam duvar*; tüm bu engeller içerisinde kadının verdiği mücadele durumu ise *cam labirent* kavramlarıyla ifade edilmektedir (İbrahimağaoğlu ve Taştan Boz, 2019). Bir şekilde ticaret uygulamasında her ne kadar mevzuat açıkça kadını engelleyen hükümler barındırmasa da görünmez camdan engeller kadının iş yaşamında varlık göstermesini zorlaştırmakta ve kadın emeğini ikincil kılarak sınırları belirlenmiş belli başlı işleri kadına özgülemektedir. Ancak kadına özgü işler, erkeğe özgü işler şeklinde tek tipleşen faaliyet alanları, karşı cinsin katkı ve bakış açılarının bir sektörden tamamen soyutlanmasına yol açmaktadır. Ticaret ise her bakış açısı ve en ufak katkının büyük etki dalgaları yaratabileceği, çeşitlilikten beslenen ve zenginleşen alanların başında gelmektedir. Bunun yanında ticaret hukukunun paradigmaları kar elde etme ve kazanç sağlama sorunsalından sosyal sorumluluk projelerine ve faaliyette bulunulan çevreyle anlamlı ve sürdürülebilir ilişkiler kurulabilmesi ve bu ağın sürdürülebilirliğinin sağlanması sorunsalına doğru değişim geçirmektedir (Bora Çınar, 2022b).

Pazarlama alanı başta olmak üzere çevreye duyarlı ve sürdürülebilirlik için gerekli aksiyonları almaya istekli bir imaj yaratılması ve reklam dilinden ürün profiline kadar her alanda bu dönüşümün ivme kazanması, ticari itibar ve markalaşma yolunda şirketlere önemli katkılar sunmaktadır. Kadın temsiline cinsiyet eşitliğini gözeten şirketlere yönelik kurumsal yatırımcıların ilgisi de artmakta, pay sahipleri ve yatırımcılar sadece kârı değil sosyal sorumluluk projeleri ve bunlara yönelik şirket politikalarını da incelemeye almaktadır (Featherstone, 2022). Tüm bu değişen ve dönüşen ticari çevrede sürdürülebilirlik için kadın erkek eşitliğinin gözetilmesi ve ticaret uygulamasının her alanında çeşitliliğin desteklenmesi artık bir tercih değil işin doğası haline gelmektedir.

SONUÇ

Dönüşen ticaretin paradigması olabildiğince sürdürülebilir ve çeşitliliği garanti altına alacak kapsayıcı bir işletme politikasını zorunlu kılmaktadır. Geçmişten gelen hatalı alışkanlıklarla, kadına ve erkeğe iliştilen kimlikler, iki aynı ama farklı yeteneklerdeki birey gruplarının hem birbirlerinden hem de çevrelerinden soyutlanmasına sebebiyet vermektedir. Ticaret uygulamasında her ne kadar mevzuatta açıkça kadını engelleyen hükümler olmasa da görünmez camdan engeller kadının iş yaşamında varlık göstermesini zorlaştırmakta ve kadın emeğini ikincil kılarak, sınırları belirlenmiş belli başlı işleri kadına özgülemektedir. Kadına özgü işler, erkeğe özgü işler şeklinde tek tipleşen faaliyet alanları, karşı cinsin katkı ve bakış açılarının bir sektörden tamamen soyutlanmasına yol açmaktadır. Ticaret alanı ise her bakış açısı ve en ufak katkının büyük etki dalgaları yaratabileceği, çeşitlilikten beslenen ve zenginleşen alanların başında gelmektedir.

Değişen ve dönüşen ticari çevrede sürdürülebilirlik için kadın erkek eşitliğinin gözetilmesi ve ticaret uygulamasının her alanında çeşitliliğin desteklenmesi artık bir tercih değil işin doğası haline gelmektedir. Toplumsal cinsiyet rollerinin biyolojik cinsiyetten ayrışması için kadın ve erkek ayrımı olmaksızın ortak politikalar geliştirilmesi gerekmektedir. Süt izni, doğum izni, çocuk bakımı için ücretsiz izin, hasta bakım izni gibi aile odaklı çözümler her eşin kullanımına açık olmalı, akla doğrudan kadını getirmemelidir. Elbette ki rasyonel olan salt eşitlik değil biyolojik cinsiyetin getirdiği farklılıklara da saygı duyulmasıdır. Doğum ve regl gibi fiziksel gerçekliklere yönelik akılcı politikalar oluşturulmalı ve hukuken desteklenmelidir. Bunun yanında fiziksel gerçeklikler kadının kariyerinin zarar görmesi için doğal engeller olmaktan çıkarılmalıdır. Biyolojik cinsiyet farklılıklarına saygılı, toplumsal cinsiyet kalıplarını yıkan, dengenin akıllıca gözetildiği ve insani yaklaşımların üstün tutulduğu çalışma ve ticaret kültürünün oluşturulması ve geliştirilmesi şirketlerin sürdürülebilirliği için şarttır. Geleceğin ticaretinde sürdürülebilirliğin dinamiklerinden en önemlisi cinsiyet eşitliğinin sağlanması ve sadece cinsiyet olarak değil her bir bakış açısının ve farklılığın kurullarda yer almasının sağlanması ve zihniyet çeşitliliğinin teşvik edilmesidir.

KAYNAKLAR

Bennis, W. (2008). Liderlerin Lideri Olmak. Geleceği Yönetmek (Haz. Rowan Gibson, çev. Anaca Ergül ve Arıcan Uysal). Yakamoz yayınları, 164-179.

Bora Çınar, S. (2022a). İlk Kadın Lilith'den Robot Sophia'ya Değişmeyen Kadın Mücadelesi: Teknoloji Çağında Kadın Olmak ve Kadın Olmaya Dair Özelliklerin Korunması. Kadın Hakları Sempozyumu Bildiriler Kitabı. Ankara: Türkiye İnsan Hakları ve Eşitlik Kurumu, 09 Mart 2022, 241-264.

Bora Çınar, S. (2022b). Şirketler Hukukunun Geleceği Üzerine Bir İnceleme: Şirket Yönetiminde Yapay Zekâ. Seçkin Yayıncılık.

Bora Çınar, S. (2022c). Türk Ticaret Kanunu'nun Kanun Dili ve Hukuk Uygulamasının Kadına Yönelik Ayrımcılık ve Fırsat Eşitsizliği Bağlamında Değerlendirilmesi. Uluslararası Akdeniz Hukuk Kongresi 2022 Özet Kitabı, Adalet Yayınevi, 2022, 791-794.

Featherstone, T. (2022). Nine trends that could change the face of boards by 2030. Australian Institute of Company Directors. <https://www.pressreleasepoint.com/future-boardroom-composition> (Erişim Tarihi: 28.05.2022).

Gürkan, Ü. (2003). Türk Kadını ve Fırsat Eşitliği. Başkent Üniversitesi Stratejik Araştırmalar Merkezi, 2003, 9-15.

İbrahimağaoğlu, Ö. & Taştan Boz, İ. (2009). Cam Uçurum. Kadının İş Yaşamı ve Etik. İlknur Kumkale (ed.), Ankara: Nobel.

Kadının İnsan Hakları Yeni Çözümler Derneği. (2018). Sürdürülebilir Kalkınma Hedefleri ve Toplumsal Cinsiyet Eşitliği, <https://kadininsanhaklari.org/wp-content/uploads/2018/06/SKH-ve-Hedef5-brosur.pdf> (Erişim Tarihi: 20.01.2023).

Parlaktuna, İ. (2010). Türkiye'de Cinsiyete Dayalı Mesleki Ayrımcılığın Analizi. Ege Akademik Bakış 10 (4), 1217-1230.

United Nations Development Programme (UNDP). (2020). Human Development Report 2020, New York.

Üşür, S. (2003). Türk Kadını ve Fırsat Eşitliği, Başkent Üniversitesi Stratejik Araştırmalar Merkezi, 16-21.

Tümer Erdem, Y. & Yiğit, H. (2010). Bacıyân-ı Rûm'dan Günümüze Türk Kadınının İktisadî Hayattaki Yeri. İstanbul: İstanbul Ticaret Odası.

Elektronik kaynaklar:

Cinsiyet Eşitliği izleme Derneği. (2022). <https://ceidizler.ceid.org.tr/UNDP-Toplumsal-Cinsiyete-Dayali-Gelisme-Endeksi-2019-Yayimlandi-d115> (Erişim Tarihi: 31.08.2022).

EUR-LEX. (2013). Directive 2013/36/EU on access to the activity of credit institutions and the prudential supervision of credit institutions and investment firms (Capital Requirements Directive), June 26, 2013, Official Journal of the European Union 2013 L 176/338, <https://eur-lex.europa.eu/legal-content/EN/TXT/?uri=celex%3A32013L0036> (Erişim Tarihi: 28.05.2022).

Sabancı University Corporate Governance Forum. (2020). 8th Annual Women On Board 2020 Turkey, https://cgft.sabanciuniv.edu/sites/cgft.sabanciuniv.edu/files/report_2020.pdf (Erişim Tarihi: 20.01.2023).

Sabancı University Corporate Governance Forum. (2021). 9th Annual Women On Board 2021 Turkey, 2021, <https://cgft.sabanciuniv.edu/sites/cgft.sabanciuniv.edu/files/2022-03/Women%20on%20Board%202021%20Turkey.pdf> (Erişim Tarihi: 20.01.2023).

Yönetim Kurulunda Kadın Derneği, <https://www.yonetimkurulundakadin.org/index.html> (Erişim Tarihi: 20.01.2023).

World Economic Forum (2022). Global Gender Gap Report 2022, https://www3.weforum.org/docs/WEF_GGGR_2022.pdf (Erişim Tarihi: 20.01.2023).

İKTİSADİ KALKINMA VE KADIN

Doç. Dr. İlkay NOYAN YALMAN

Sivas Cumhuriyet Üniversitesi, İktisadi ve İdari Bilimler Fakültesi, Ekonometri Bölümü

ORCID: 0000-0003-2999-5374

ÖZET

Kalkınmanın temel amacı yaşam kalitesinin artırılmasıdır. Refah düzeyinin artırılması için bir takım kaynaklar gerekli olmakla birlikte, daha önemlisi bulunan kaynakların dağılımı ve kullanımının adil ve eşit şekilde gerçekleşmesidir. Toplumunu oluşturan bireyler arasında sosyal ve ekonomik anlamda ortaya konan ayrımlar bu kaynakların da adil ve eşit dağılımına engel olmaktadır. Günümüzde hemen her ülkede toplumsal cinsiyet ayrımcılığının her alanda var olduğu görülen ve yaşanan bir gerçektir. Kadının "kadın" olduğu için maruz kaldığı haksız, hukuksuz, eşitlik dışı uygulamalar sadece kadının değil, toplumun da refah düzeyini azaltmaktadır. Aile, iş ya da sosyal hayatta fırsat eşitliğini yakalayamayan kadınların ortaya koyabilecekken koyamadığı her değer toplum için bir kayıptır. Bu kaybın farkında olmayan/olamayan toplumlar ekonomik olarak zengin olsalar da refah düzeyi ve hayat kalitesi açısından çok gerilerde kalmaya mahkûm olacaklardır.

Dünya genelindeki gelişmeler içerisinde ülke yönetimleri aldıkları kararlar ve uyguladıkları politikalarla toplum refahının artırılmasını temel hedef kabul ederler. Hal böyle olunca, bu kalkınma politikaları içerisinde kadının yetenek ve donanımlarına göre ilgili alanlarda üretimin ve yönetimin içinde olması kalkınmanın gerek şartlarının başında gelmektedir. Kadınlara iktisadi sistem içerisinde gerekli fırsatların sağlanması, toplum hayatındaki konumunun güçlendirilmesi doğrudan bir kalkınma kaynağı olacaktır. Bu çalışma iktisadi kalkınmanın sağlanmasında kadının iktisadi ve sosyal hayattaki rolünün önemini ortaya koymayı, istatistiki verilerle gelişmiş ve gelişmekte olan ülkelerin kalkınma göstergelerini karşılaştırmayı, iktisadi kalkınmanın hızlandırılması ve sağlanması için politika önerileri ortaya çıkarmayı amaçlamaktadır.

Anahtar Kelimeler: Kadın, Kalkınma, Kadın İşgücü, İktisadi Refah

ECONOMIC DEVELOPMENT AND WOMAN

ABSTRACT

The main purpose of development is to improve the quality of life. While some resources are necessary to increase the level of welfare, the more important thing is that the distribution and use of the resources are fair and equitable. The social and economic distinctions between the individuals forming the society prevent the fair and equal distribution of these resources. Today, it is a reality that is seen and experienced that gender discrimination exists in almost every country in every field. Unjust, unlawful, unequal, arbitrary and unregistered practices that women are exposed to because they are "women" reduce the welfare level of not only women but also society. Every value that women who cannot achieve equality of opportunity in family, work or social life, but cannot put forward, is a loss for society. Even though the societies that are not aware of this loss are economically rich, they will be doomed to lag far behind in terms of welfare and quality of life.

In the developments around the world, the governments of the countries accept the improvement of the welfare of the society as the main target with the decisions they take and the policies they implement.

As such, within these development policies, the fact that women are involved in production and management in the relevant fields according to their skills and equipment is one of the necessary conditions for development. Providing necessary opportunities for women in the economic system and strengthening their position in social life will be a direct source of development.

This study aims to reveal the importance of the role of women in economic and social life in ensuring economic development, to compare the development indicators of developed and developing countries with statistical data, and to reveal policy recommendations for accelerating and ensuring economic development.

Anahtar Kelimeler: Woman, Development, Woman Labour, Economics Prosperity

1. GİRİŞ

Ekonomik kalkınma meselesi kısaca, ülkede toplumun yaşam kalitesinin ve refah seviyesinin artmasıdır. Milli gelirdeki artış olarak tanımlanan ekonomik büyüme her zaman toplumun hayat kalitesinin artmasını sağlamayabilir. Petrol zengini ülkelerde olduğu gibi, milli gelir seviyesi yüksek olmasına rağmen, ortalama yaşam seviyesi düşük olabilmektedir. Bu ve buna benzer gelişmekte olan toplumlarda kadının yerinin çok dar alanlarda kaldığı izlenen bir gerçektir. Gelişmiş ve kalkınmış toplumlarda büyümeye paralel olarak insanların refah seviyelerinde bir iyileşme gerçekleşmektedir. Büyüyen ekonomi içerisinde kişilerin üretimde bulunması ve üretimden adil biçimde pay alması kalkınmanın en önemli kriterlerindedir. Bu bağlamda bir ülkenin kalkınmasını sağlayabilmesi için kadın erkek ayrımı olmaksızın toplumda ve iş hayatındaki bireylerin nitelik ve yeteneklerine göre üretime katılması ve cinsiyet ayrımcılığının yapılmaması esas olmalıdır. Nitekim Birleşmiş Milletlerin bin yıl kalkınma hedefleri arasında “Cinsiyet Eşitliğini Teşvik Etmek ve Kadınların Güçlendirilmesini Sağlamak” kriteri vardır. Yani kalkınma kadınsız olamaz. Kadını zayıflatan, küçülten, yok sayan, sorun gören toplumlar geri kalmışlığa mahkûm olacaktır.

Ülkeler ve bölgeler arası gelişmişlik farkları toplumsal cinsiyet olgusunun da gelişimini etkilemektedir. Sanayileşmiş ve kalkınmasını sağlamış ülkelerde kadınların iş yaşamında ve aile içerisinde kendisini gerçekleştirme olanağının daha rahat olduğu görülmektedir. Zaten kadının yetenek ve bilgileriyle fırsatlardan yararlanabilmesi, kaynak kullanımına özgür olabilmesi, kararlarının etkin olması bu tür ülkelerin gelişmesinde önemli bir faktördür. Öte yandan toplumsal ve ekonomik olarak geri kalmış ülkelerde kadının kısıtları fazla ve hareket alanı daha dar olmaktadır. Burada şu soru akla gelmelidir? Acaba gelişmiş toplumlar toplumsal cinsiyet ayrımını azalttığı için mi gelişmişler, yoksa gelişmiş oldukları için mi bu ayrım yapılmıyor? Kadına kadın olduğu için değil birey olduğu için rol ve sorumluluk verildiğinden bu ülkeler diğerlerine göre daha hızlı kalkınabilmektedir. Çünkü hem sosyolojik hem de iktisadi açıdan kadının sahip olduğu değerler topluma kazandırılmadıkça bu kaynak israfı olmaktadır ve hem toplumsal hem de ekonomik kayıplar ortaya çıkmaktadır.

2. İKTİSADİ KALKINMA VE TOPLUMSAL CİNSİYET AYRIMCILIĞI

Geleneksel kalkınma teorilerinde ekonomik kalkınmanın en temel göstergesi ekonomik büyüme olarak kabul edilmiştir. 1970’lerde büyümeyle birlikte ortaya çıkan enflasyonist ortamda gelir eşitsizliğinin, yoksulluğun ve cinsiyet eşitsizliğinin artması mevcut kalkınma teorilerinin eleştirilmesine sebep olmuştur. Bu süreçte ortaya çıkan alternatif kalkınma teorileri, beşeri sermaye kavramını ön plana çıkararak kadınların ekonomik hayata katılımları ile kalkınma arasında bir ilişki olduğunu ortaya koymaya çalışmışlardır (Küçükşen, 2013). 1970’lerden itibaren yaşanan gelişmeler özellikle gelişmekte olan ülkelerde, kadınların kalkınmadaki rolü gündemde yoğun olarak incelenen bir konu olmaya başlamıştır.

Bu dönemde Boserup'un (1970) ortaya koyduğu "Ekonomik Kalkınmada Kadınların Rolü" isimli çalışmasında ilk olarak ekonomik faaliyetlerin cinsiyetlere göre dağılımı ve kadınların ekonomik kalkınma sırasındaki değişen rolleri konuları ele almış ve modern-öncesi toplumlardaki genel kalkınma eğilimlerini toplumsal cinsiyet açısından tanımlamıştır (Serdaroğlu, Yavuz: 2008:128). Boserup çalışmasında kırsal kesimde ve tarımda kadınların rolünü araştırmış, Aşağı Sahra Afrikası bölgesinde tarımsal işlerin yarısından fazlasını kadınların yaptığını, bu işlerin çoğunlukla enformel sektörde yürütüldüğünü ve kayıt altında olmadığını, genellikle ücretsiz işçi olarak kadınların ekonomik katkılarının istatistiklerde yer almadığını, bu durumun kadınların kalkınmaya olan katkılarının görünmemesine sebep olduğunu belirtmiştir. Ayrıca erkeklerin tarımsal faaliyetlerde modern üretim yöntemlerini öğrenirken, kadınların geçimlerini sağlamak için geleneksel yöntemlerle üretim yapmaya devam ettiklerini ortaya koymuştur (Boserup, 1970).

Toplumsal cinsiyet çok eski dönemlere kadar dayanmakla birlikte sanayileşme ve modernleşme süreciyle birlikte yoğun tartışılan bir kavramdır. Önceki dönemlerde henüz seri üretime geçilmemiş olan dönemlerde ekonomik düzen içerisinde kadın ve erkek için daha basit roller tanımlanmıştır. Özellikle çalışma hayatında kadınların sayısının artmasıyla toplumsal cinsiyet eşitsizliği mücadele edilmesi gereken bir toplumsal sorun olarak tüm ülkelerin gündeminde yerini almıştır. Çalışma hayatında her geçen gün daha fazla yer almaya başlayan kadınlar iş hayatı ve ev hayatı arasında bocalama yaşarken, çalışma şartlarının kadınlara yaşattığı zorluklar ve fırsatların eşit sunulmaması gibi sebeplerle sadece kadın olduğu için olumsuz tutumlarla karşılaşmıştır. Bu bağlamda her yıl kutlanan kadınlar günü aslında bir kutlama değil, ağır çalışma şartlarında çalışan kadınların haklarını koruma amacıyla yaptıkları bir direnişi canlarıyla ödedikleri bir anma günü olmuştur.

Tarımsal üretimden sanayi üretimine geçişte büyüme gerçekleşirken başlangıçta kadınların işgücüne katılımının düşeceği, büyümenin ilerleyen dönemlerde kadınların eğitim düzeylerinin artması ve toplumdaki modernleşme ile birlikte tekrar yükseleceği iddia edilmiş ve buna "U hipotezi" denmiştir. Goldin (1995) tarafından ortaya atılan U hipotezine göre, piyasaların genişlemesi ve yeni teknolojilerin kullanılması sonucunda gelirlerin artması kadınların yeni şartlara uyumda zorlanmasına ve gelir seviyesindeki artışa bağlı olarak kadının çalışmasının gerekli görülmemesine sebep olması kadınların işgücüne katılımında bir düşüşe yol açar. Ailede ortalama gelirin artmasıyla birlikte kadınların ücretli işlerden çekilmesi gelir etkisi olarak ifade edilmektedir. Öte yandan kadınlar eğitim düzeyi ve kadın emeğinin değeri arttıkça tekrar çalışma hayatına dönmekte ve ikame etkisi ortaya çıkmaktadır. Yani U hipotezine göre U eğrisinin azalan kısmında gelir etkisi, artan kısmında ise ikame etkisi hâkimdir (Güçlü, 2018:204).

Çok eski dönemlerden beri var olan ve günümüzde de devam eden toplumsal cinsiyet ayrımına tüm dünya ülkelerinde rastlanmaktadır. Ülkelerin kalkınmışlık seviyelerine göre toplumsal cinsiyet ayrımcılığı farklı seviyelerde her dönem ortaya çıkmıştır. Dünyanın hemen hiç bir yerinde kadın ve erkek arasında bir cinsiyet eşitliğinden söz etmek neredeyse mümkün değildir. Bu konuda yapılan çok sayıda araştırmalarda, dünya genelinde kadınların tam anlamıyla erkeklerin yararlandıkları hak ve fırsatlardan yararlanamadıkları görülmektedir. En gelişmiş AB ülkelerinde bile kadınlara yönelik ayrımcılık ya da kadın oldukları için mağdur olan insanlar bulunmaktadır. Geri kalmış ve gelişmekte olan ülkelerde toplumsal cinsiyete dayalı ayırım, kadının karşılaştığı zorluk ve engellemeler belirgin olarak hissedilmektedir.

3. DÜNYADA KADIN İSTİHDAMINDAKİ GELİŞMELER

Değişen dünya düzeninde ileri üretim süreçleri ve yenilenen iş dünyası içerisinde kadınlar içinde yeni şartlar ortaya çıkmıştır. Önceleri tarım kesiminde ve evde ücretsiz aile işçisi konumunda çalışan kadınların artan eğitim fırsatlarında da yararlanarak daha eğitilmiş ve donanımlı biçimde işgücü piyasasında var olmaları kadın erkek arasındaki ayrımcılığı başka alanlara taşımıştır. Kadını nitelik ve gücünün tehlike olarak görülmesi, özellikle yönetim aşamalarında kadın otoritesinin hala kabul edilmemesi, kadınlar için belli sektör ve alanların uygun görülmesi gibi oluşumlar her türlü gelişmeye rağmen cinsiyet ayrımcılığının var olduğunun göstergesidir. Kadınların yedek işgücü olarak kabul edilmesi, toplumsal cinsiyet algısının oluşturduğu tabular, eğitim imkânlarında yaşadıkları eşitsizlik, ücret ayrımcılığı, kendilerine atfedilen toplumsal rol ve sorumluluklar gibi gerek ailevi ve toplumsal gerekse iş hayatı dâhilinde oluşan olumsuzlukların azaltılmaya çalışılması için hem ülkeler hem de dünya genelinde çeşitli politika ve uygulamalar geliştirilmektedir. Çünkü yaşanan eşitsizliklerin kalkmasıyla, kadınların daha insani şartlarda yaşamaları ve daha etkin düzeyde istihdama katılmalarıyla birlikte gelir eşitsizliği, toplumsal refah, kişi başına düşen milli gelir ve mesleki performans iyileşecek ve artacaktır. Böylece toplumda refah seviyesi ve kalkınma artacaktır.

Kadınların çocuk yaşta maruz kaldıkları öncelikli sorun eğitim fırsatlarının yeterince sunulmamasıdır. Gelişmekte olan ya da az gelişmiş ülkelerde eğitim alanında, kız çocuklar ailenin kıt kaynaklarından daha az faydalanırlar. Kadınlar çoğu zaman iyi bir iş için gerekli olan eğitimi maddi ya da toplumsal sebeplerle elde edemezler. Özellikle dar gelirli ailelerde kız ve erkek çocuklar arasında cinsiyet ayrımcılığı yapılarak kaynaklar erkek çocukları için daha yoğun kullanılır. Gelişmekte olan bir ülke Mısır'da 1995-1996 yılları arasında zengin kesimde okula gidebilen erkek oranı % 81, kız oranı % 79 iken; yoksul kesimde bu oran erkeklerde % 47, kızlarda % 31 idi. Pakistan'da ise zengin kesimde erkeklerin % 61'i, kızların % 49'u okula giderken; yoksul kesimde eğitim imkanından yararlanabilenlerin oranı oldukça düşmekte, erkeklerin % 11'i, kızların ise sadece % 2'si okula gidebilmiştir Çalışma yaşamında, kadınlar eğitim görmüş olsalar da ücretli çalışma alanına girişleri sınırlı ve belli işlerde yoğunlaşmaktadır. Kadın işleri gibi görünen ve toplumsal olarak düşük bir itibara sahip olan söz konusu işler genellikle evdeki kadınlık/annelik rollerinin devamıdır. Daha çok alt kademelerde çalışma fırsatı bulan kadınlar, çoğu zaman sosyal güvenlik kapsamı dışında çalışırlar. Girişimci olma fırsatları da oldukça sınırlıdır. Fırsatlar sınırlı olunca yetenek ve başarı düzeyi de sınırlı kalmaktadır. Bir çok toplumda toprak ve gayri menkul sahibi olamayan kadınlara tanınan tek sosyal güvenlik aracı ya da sigorta sistemi evlilik kurumu olmaktadır (Toksöz vd., 2001:6).

Kadınların işgücüne katılımı ile ekonomik kalkınma arasındaki bu ilişki uzun dönemde kesin ve istikrarlı değildir. Yapılan çeşitli araştırmalarda elde edilen çeşitli ampirik bulgular, bu ilişkinin ülkeden ülkeye farklılık gösterebileceğini ortaya koymaktadır (Verme, 2014). Bunun başlıca nedenleri, işgücüne katılımı etkileyen eğitim, evlilik, doğum gibi sosyal normlar ve ekonomik faktörlerin ülkelere ve zamana göre değişiklik göstermesidir. Ülkelerin gelişmişlik seviyeleri ve toplumsal yapıları bu durumun en önemli alt yapısıdır.

Sanayileşmeyle birlikte, kadının toplumsal yapıdaki yerini değiştiren gelişmeler olmuştur. Sanayileşme öncesinde tarlada ya da evde ücretsiz aile işçisi olarak çalışan kadın sanayileşmenin başlamasıyla iş hayatında ücretli bir şekilde çalışma olanağı bulmuştur (Bilican Gökkaya, 2014:373). Kadın emeğinin ücretli olarak karşılık görmesi, kadınların işgücü piyasasında varlık gösterme mücadelesinin bir karşılığı olarak önemli bir gelişmedir.

Sanayi devriminden sonra kadınların işgücü piyasasına katılmaları, erkeklerle eşit şartlarda çalışarak eşit ücret elde etmesi, çalışma şartlarının iyileştirilmesi gibi konular kadınların kamusal alanda varlıklarını ortaya koymalarının mücadelesi olmuştur (Işık, 2021:199). Sanayileşme giderek gelişirken kadın işgücü bu gelişme içerisinde sürekli gündemde kalan bir mesele olmuştur. Çünkü geçmişten gelen kadınların iş dünyasındaki yeri ile ilgili görüş ve tutumlar kadının sanayileşme içerisindeki emek rolünü olumsuz etkilemiştir. Bu sebeple kadınlar işgücü piyasasında, belirgin ayrımcılık ve eşitsizlikle karşı karşıya kalmıştır. Kadın istihdamı giderek artış gösterse de günümüzde halen erkek istihdamının gerisinde kalmaktadır (Başterzi, 2015:44). Bu durum istihdam rakamlarında da açık bir şekilde gözlemlenebilmektedir. Tablo 1’de bazı ülkelere ait kadınların işgücüne katılım oranları yer almaktadır.

Tablo-1: Belirli Ülkelerde Kadınların İşgücüne Katılım Oranları (%)

	2010	2011	2012	2013	2014	2015	2016	2017	2018	2019	2020
Avustralya	70,5	70,4	70,5	70,5	71,3	71,6	72,4	73,2	73,9	73,4	75,1
Avusturya	69,3	70,0	70,7	70,8	70,9	71,7	71,8	72,0	72,3	72,1	72,6
Belçika	61,1	61,3	62,3	63,0	63,0	62,9	63,2	64,3	64,9	64,5	65,7
Kanada	73,9	74,0	74,4	73,9	73,9	74,1	74,6	74,7	75,2	73,8	75,6
Çek Cumhur.	62,2	63,5	65,1	65,6	66,5	67,6	68,7	69,6	69,8	69,2	69,6
Danimarka	74,5	74,3	74,1	73,4	73,6	74,7	75,1	75,3	76,0	76,0	76,5
Estonya	71,4	71,3	71,7	71,2	72,9	73,1	75,0	75,5	75,7	76,9	76,8
Finlandiya	72,7	73,4	73,5	73,8	74,4	74,1	74,9	76,3	76,6	76,6	77,3
Fransa	65,4	66,0	66,7	67,1	67,3	67,6	67,6	68,2	68,2	67,6	70,0
Almanya	71,9	71,9	72,6	72,9	73,1	73,6	74,0	74,3	74,9	74,5	74,6
Yunanistan	57,5	58,3	58,3	59,0	59,9	60,4	60,3	59,9	60,4	59,3	59,6
İzlanda	80,7	81,3	82,4	81,8	83,3	84,0	83,3	81,7	82,0	80,7	82,2
İtalya	51,4	53,4	53,6	54,4	54,1	55,2	55,9	56,2	56,5	54,7	55,4
Japonya	63,0	63,4	65,0	66,0	66,7	68,1	69,4	71,3	72,6	72,5	73,3
Kore	54,9	55,2	55,6	57,1	57,8	58,3	59,0	59,4	60,0	59,1	59,9
Letonya	70,1	72,0	71,6	71,6	72,8	74,0	74,3	75,1	75,0	75,8	73,0
Hollanda	72,9	74,0	74,4	73,8	74,7	75,0	75,2	75,8	76,7	77,0	80,2
Norveç	75,7	75,8	76,0	75,9	76,1	75,9	75,2	75,4	75,7	75,8	77,7
İsveç	77,4	77,9	78,8	79,3	79,9	80,2	80,6	81,0	81,1	80,3	80,8
İsviçre	76,3	76,7	77,1	78,1	78,6	79,5	79,3	79,9	80,2	80,0	79,7
Türkiye	31,5	32,3	33,7	33,6	35,0	36,2	37,6	38,3	38,7	35,1	37,3
ABD	67,8	67,6	67,2	67,1	66,9	67,3	67,9	68,2	68,9	67,8	68,2

Kaynak: OECD Stat, 2022.

Tabloda gelişmiş ülkelere ait kadınların istihdamdaki oranı izlenmektedir. Kadın istihdamının en yoğun görüldüğü ülke İzlanda en düşük görüldüğü ülke ise Türkiye’dir. Ayrıca kadın istihdamında sürekli bir artış da görülmektedir. Türkiye’de kadın istihdamında artışa karşın, gelişmiş ülke seviyelerinden oldukça düşük olduğu da görülmektedir.

Toplumsal cinsiyet rolleri nedeniyle kadınlara ev işleri ve çocuk bakım yükünün yüklenmiş olması, bu engellerin başında gelmektedir. Ayrıca, kadınlara sunulan işlerin sınırlılığı, iş koşullarının ağır olması ve ücretlerin azlığı da bu engeller arasında bulunmaktadır (Türkan, 2015:381).

Kadınların çalışma hayatında daha fazla yer bulması küreselleşmenin de etkisiyle 1980 sonrasında hizmetler sektöründeki gelişmeyle birlikte olmuştur. Ülkeler kalkınmışlık seviyelerini geliştirmek amacıyla kadın istihdam oranını artırmak amacıyla istihdam politikaları hazırlamış ve uygulamışlardır. Bu bağlamda özellikle gelişmişlik seviyesi yüksek olan ülkelerde kadın işgücünü sürekli biçimde işgücü piyasasına çekmek amacıyla çocuk bakım politikaları uygulanmıştır (Belet, 2021:224). Bu tür politikalarla kadınların işgücüne katılım oranında artışlar gerçekleşmiştir.

Kadın emeğinin kalkınmadaki rolü her ülke için geçerli olmakla birlikte, kabul edilmesi ve bir sorun olarak çözüm politikaları geliştirilmesi her yerde aynı önemi görmemektedir. Bu durumu sorun olarak gören ülkeler AB ülkeleri başta olmak üzere ve Birleşmiş Milletler gibi uluslararası kuruluşlar hem kendi bölgelerinde hem de dünya genelinde kadının toplumda ve iş dünyasında olması gereken yerinin iyileştirilmesi için politikalar ve uluslararası anlaşmalar hazırlamaktadırlar. Çünkü bölgesel iyileşmeler sorunu tam olarak çözemeyeceğinden küresel çözümler sağlanması açısından gelişmiş ülke grupları ve uluslararası kuruluşların sunduğu bu politikaların diğer ülkeler tarafından benimsenmesi ve uygulanmaya çalışılması dünya genelinde bir iyileşmenin kaynağı olacaktır.

4. TÜRKİYE'DE KALKINMA VE KADIN

Türkiye'de 1923 cumhuriyetin ilanı ile birlikte Atatürk'ün önderliğinde gerçekleştirilen reformlar, bir yandan kadının yurttaşlık hakları kazanmasını, diğer yandan Türk toplumunun yeniden yapılanmasını sağlamış, böylece büyük bir toplumsal değişim gerçekleştirilmiştir. Kadınların eğitim, çalışma yaşamı, siyaset gibi kamu alanlarına girmesi kolaylaşmış, eşitlikçi kamu politikaları özendirilmiş ve desteklenmiştir.

Cumhuriyetin ilk yıllarında kadınların sosyal ve siyasal hakları elde etmeleri konusunda reform hareketleri aşamalı bir şekilde gerçekleşmiş, eğitimi tek sistem altında toplayarak kadınlara erkeklerle eşit eğitim imkânları sağlayan Tevhid-i Tedrisat Kanunu, 1925 yılında kabul edilmiştir. 1926 yılında kabul edilen Türk Medeni Kanunu ile kadının aile içinde ve sosyal hayattaki önemi ortaya konarak Türk aile yapısının sağlam temellere oturtulması ve aile içinde kadının statüsünün iyileştirilmesi amaçlanmıştır. Ardından kadınların yasal statülerinin eşitlenmesini sağlayan siyasi hakların kazanılması 1930'da yerel, 1934'de de genel seçimlerde seçme ve seçilme hakkı tanınarak sağlanmıştır. Atatürk, siyasal ve sosyal yaşamda bilim ve aklın önderliğinde eğitimin önemini vurgulamış, toplumun bütün fertlerinin kadın, erkek, çocuk, köylü, işçi, memur her kesimden halkın eğitilmesi gerektiğini ifade etmiştir. Çünkü toplumun her bir parçasının ayrı bir fonksiyonu olduğunu, bu fonksiyonların mükemmel bir şekilde yerine getirilmesi ile sosyal bütünleşmenin ve kalkınmanın mümkün olacağını belirtmiştir (Noyan Yalman, 2022:52-53).

1980'de Birleşmiş Milletler Kadınlara Karşı Her Türlü Ayrımcılığın Önlenmesi Sözleşmesi (CEDAW) üye ülkelerin imzasına açılmış, Türkiye'nin 1985 yılında onayladığı Sözleşme, 19 Ocak 1986 tarihinde yürürlüğe girmiştir. Sözleşme yalnızca yasa önündeki eşitliği değil, hem özel, hem de kamusal alanda var olan ayrımcılıkları incelediğinden, kadınların hem insan, hem birey, hem de kişi olarak haklarıyla ilgilenen bir kadın hakları anayasası olarak kabul edilmiştir.

CEDAW'a göre devlet kadınları ayrımcılıktan koruyan her türlü yasal düzenlemeyi yapmalı ve yasaların kadınları evli ya da bekar olduğuna bakmadan eşit olarak korumasını sağlayacak şekilde yapmalıdır. Söz konusu sözleşmeye istinaden Türkiye'de, kadın politikaları geliştirmek amacıyla ulusal mekanizma olarak 1990'da Kadının Statüsü Genel Müdürlüğü (KSGM) kurulmuş, sorunların parlamentoya taşınmasında ve kadınlar lehine kararlar alınması gibi kararlarda etkili olmuştur. 1995 tarihinde Çin'in başkenti Pekin'de gerçekleştirilen Dördüncü Dünya Kadın Konferansında Türkiye 2000 yılına kadar anne ve çocuk ölümlerinin %50 azaltılması, zorunlu eğitimin sekiz yıla çıkarılması, kadın okur-yazarlığının %100'e çıkarılması yönünde taahhütte bulunmuştur. Yapılan bu sözleşmelerinde etkisiyle uygulanan politikalar kadının toplumsal ve iş dünyasındaki onumunu iyileştirmeye destek sunmuştur. 1997 yılında zorunlu eğitim 8 yıla çıkarılmış, anne ve çocuk ölümlerinde önemli düşüşler olmuş, düzenlenen okuma-yazma kursları ile kadın okur-yazarlığı oranı yükselmiştir.

Türkiye'de kadın istihdamını artırmaya yönelik neo-liberal politikalar 1980 sonrasında hayata geçmesine rağmen, sosyal devlet anlayışının yeterince gelişmemesi, sosyal güvenlik sistemindeki eksiklikler ve toplumsal değerlerin etkinliği kadın istihdamı seviyesinin düşük kalmasına yol açmıştır. Türkiye'de kadın istihdamının az olmasına neden olan unsurlar, kadın ve erkek istihdamı arasındaki farkın halen yüksek olmasına yol açmaktadır. 2000 sonrasında istihdamı artırmayı hedefleyen makro politikalarda, işgücü piyasasında önemli düzenlemeler yapılmıştır. Aktif işgücü programları hayata geçirilerek, mesleki eğitim kursları ve girişimcilik kursları kadın istihdamını artırsa da gelişmiş ülkelerin yakalayabilmek için gayret gösterilmesi gerekmektedir. Türkiye'nin kalkınma düzeyinin yükselmesinde, kadın emeği vazgeçilmez bir unsurdur. Bu var olan potansiyel en iyi şekilde değerlendirilmelidir (Koşaroğlu, 2022:63).

Tablo 2'de Türkiye'de kadın ve erkek istihdamı yıllar itibariyle karşılaştırılmıştır. Kadın istihdamında yıllara göre artışlar izlense de bu artışlar çok yavaş ve halen erkek istihdamının çok altında seyretmektedir.

Tablo 2: Türkiye'de Kadın ve Erkek İstihdamı (Bin Kişi)

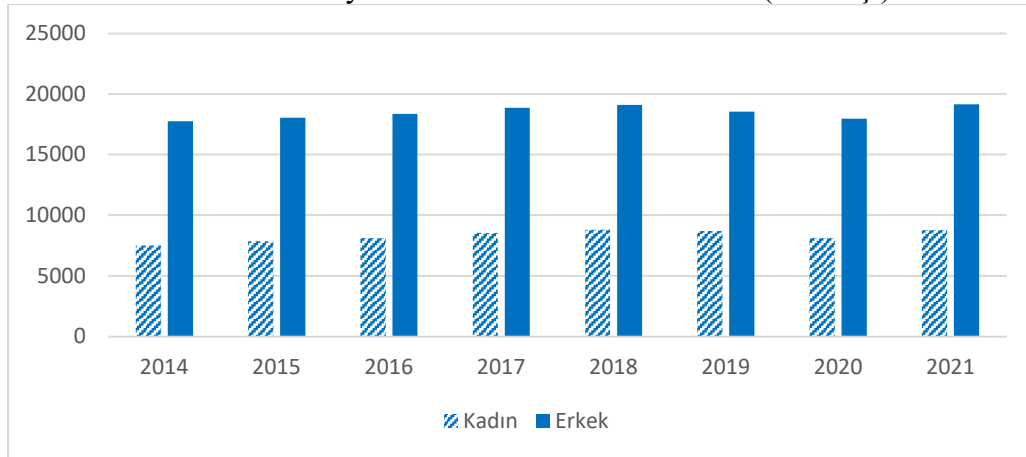

Kaynak: TÜİK, 2022.

Ülkelerin kalkınmışlık seviyeleri kadınların siyasi ve akademik hayatta temsil gücünün seviyesi ile doğrudan ilgilidir. Bu durumda Türkiye'de cinsiyet ve akademik unvanlarına göre yükseköğretimde görevli öğretim üyelerinin sayıları Tablo 3'de yer almaktadır.

Tablo-3: Cinsiyet Ve Akademik Unvanlarına Göre Yükseköğretimde Görevli Öğretim Üyeleri, 1995-2021

Yıllar	Toplam		Profesör		Doçent	
	Kadın	Erkek	Kadın	Erkek	Kadın	Erkek
1995-1996	16 480	33 779	1 388	5 331	1 119	2 555
2000-2001	24 361	43 519	2 181	6 623	1 605	3 644
2005-2006	32 858	51 927	3 149	8 692	1 813	3 956
2006-2007	35 087	54 242	3 464	9 309	1 906	4 244
2010-2011	45 599	65 896	4 288	11 241	2 735	5 751
2015-2016	67 578	88 590	6 626	15 790	5 285	9 738
2020-2021	81 467	98 218	9 914	20 648	7 135	10 643

TÜİK, İstatistiklerle Kadın, 2021

Tablodan da izlendiği gibi özellikle 2015 yılından sonra kadın doçent ve profesör sayılarında ciddi bir artış izlenmektedir. Kadın akademisyen sayısındaki artış hızı aradaki arkında azalmasına sebep olmuştur. Bu durum Türkiye’de eğitim fırsatlarının yaygınlaşmasının ve kadınların bu fırsatları değerlendirdiğinin bir göstergesidir.

Tablo 4 de ise kadınların siyasi hayattaki yeriyle ilgili olarak meclisteki temsil oranları ve milletvekili sayıları görülmektedir. Tabloda dikkat çeken cumhuriyet döneminde %4,5 olan kadın temsil oranı 1950’li yıllarda %0,6’ya kadar düşmüştür. 2010’lu yıllarla birlikte %10’ların üzerine çıkan mecliste kadın temsil oranı son yıllarda iyileşse de halen olması gerekenden düşük orandadır.

Tablo 4: Cinsiyete Göre Milletvekili Sayısı Ve Meclisteki Temsil Oranı, 1935-2021

Yıl	Toplam milletvekili sayısı	Erkek	Temsil oranı (%)	Kadın	Temsil oranı (%)
1935	399	381	95,5	18	4,5
1943	455	439	96,5	16	3,5
1946	465	456	98,1	9	1,9
1950	487	484	99,4	3	0,6
1954	541	537	99,3	4	0,7
1957	610	602	98,7	8	1,3
1961	450	447	99,3	3	0,7
1965	450	442	98,2	8	1,8
1969	450	445	98,9	5	1,1
1973	450	444	98,7	6	1,3
1977	450	446	99,1	4	0,9
1983	399	387	97,0	12	3,0
1987	450	444	98,7	6	1,3
1991	450	442	98,2	8	1,8
1995	550	537	97,6	13	2,4
1999	550	527	95,8	23	4,2
2002	550	526	95,6	24	4,4
2007	550	500	90,9	50	9,1
2011	550	471	85,6	79	14,4
2014	535	458	85,6	77	14,4
2016	550	469	85,3	81	14,7
2017	539	464	86,1	75	13,9
2019	589	487	82,7	102	17,3
2021	582	481	82,6	101	17,4

TÜİK, İstatistiklerle Kadın, 2021

Tablo 5’de Türkiye’de yıllara göre kadın erkek üst ve orta düzey yönetici pozisyonları yer almaktadır. Tabloda da görüldüğü gibi kadın önetici oranında az da olsa bir artış olsa da erkek yönetici oranı karşısında oldukça düşüktür.

Tablo 5: Cinsiyete göre üst ve orta düzey yönetici pozisyonlarındaki bireylerin oranı, 2012-2020

Yıl	Erkek	Kadın
2012	85,6	14,4
2013	83,4	16,6
2014	84,5	15,5
2015	85,6	14,4
2016	83,3	16,7
2017	82,7	17,3
2018	83,7	16,3
2019	82,5	17,5
2020	80,7	19,3

TÜİK, İstatistiklerle Kadın, 2021

Tablo6'da kadın ve erkeklerin yarı zamanlı çalışma durumları izlenmektedir. Yarı zamanlı çalışma işgücü piyasasında kadınların daha çok yer aldığı bir durum olarak görülmektedir. Bunun sebebi ise kadınların rollerinden ve sorumluluklarından dolayı yani toplumsal cinsiyet farklılığı nedeniyle kadınların bu sektörlerde daha fazla tercih edilmesidir.

Tablo 6: Cinsiyete göre yarı-zamanlı çalışanların istihdam içindeki oranı, 2014-2020 (15+ yaş)

Yıl	Toplam	Erkek	Kadın
2014	11,7	7,1	22,6
2015	10,9	6,7	20,6
2016	10,3	6,5	19,1
2017	10,5	6,6	19,1
2018	10,9	7,1	19,1
2019	10,4	7,1	17,4
2020	12,4	9,3	19,5

TÜİK, İstatistiklerle Kadın, 2021

Tablolarda da izlendiği gibi Türkiye'nin gelişmiş ülkeler karşısında sahip olduğu kadın istihdamının toplam istihdam içerisindeki düşüklüğü kadınların sosyal, siyasi ve toplumsal kesimlerde de azınlıkta olmasının genel göstergesi kabul edilebilir.

8. Sonuç

Üretimin dört temel faktöründen biri olan emek, üretim faktörlerinin bir araya getirilerek üretimin gerçekleşmesini sağlayan en önemli unsurdur. Kadın emeğinin toplumda geri plana atılması ekonomide sadece kadın olduğu için bu kaynaktan optimal biçimde faydalanılmaması hem ekonomik hem de toplumsal kayıptır. Kalkınma refah düzeyinde artış olduğuna göre kadının toplumda gereken yeri alamaması ve ekonomide gerekli alanda istihdam edilememesi kalkınmanın ve ekonomik büyümenin önünde büyük bir engeldir. Geçmiş dönemlerden itibaren toplumsal cinsiyet ayrımı gerçeği kadının kalkınmadaki katkısını olumsuz etkilemektedir. Kadının eğitimi, sağlığı, istihdamı, hakkı, hürriyeti gibi konular ülkelerin çeşitli politikalarla desteklemesi ve uygulaması gereken konulardır.

Kadının kadın olduğu için dezavantajlı grup olarak nitelendirildiği ülkemizde, cumhuriyet döneminde elde edilen kazanımlarında zayıfladığı izlenmektedir. Türkiye Cumhuriyeti Devleti olarak tarih ve kültürümüzde sahip olduğumuz değerlerimiz ve öğrendiklerimiz ile toplumsal cinsiyet ayrımının yol açtığı olumsuzluklara, diğer toplumlara göre daha güçlü ve etkili tedbirler alabilecek pozisyonumuz vardır. Öte yandan küreselleşmeye de bağlı olarak kırdan kente göçler ve çeşitli sebeplerle ülkeler arası düzensiz göçler sebebiyle toplumun bozulan yapısı içerisinde toplumsal cinsiyet ayrımcılığı şekil değiştirmiş ancak herhangi bir azalma olmamıştır. Hatta gelişen yaşam biçimleri içerisinde çalışma ve ev ortamlarında kadınların üzerine yeni sorumluluklar ve yükler ilave olmuştur.

Çalışmada yer alan istatistiki verilerden de görüleceği üzere, özellikle son dönemlerde ivme kazanan kadın göstergeleri, erkeklerle karşılaştırıldığında daha çok yol alınması gerektiğini göstermektedir. Değişen dünya düzeni içerisinde teknolojiye bağlı olarak üretim sistemlerinin değişmesi, toplumsal yapının yenilenmesi, kaynakların etkin kullanımı gibi konularda kadının rolündeki iyileştirmeler kaçınılmaz gereklilik olmaktadır. Kadınlardan hem kaynak olarak kullanılması, hem de kadınların kaynak kullanımı kolaylaştırılmalı ve teşvik edilmelidir. Kadının gücünü artırmak ve bu gücü ekonomide artırmak kalkınmanın gereğidir.

Kadının kalkınmada yerini alması yoksulluğun azaltılması, sağlık, eğitim, adalet, eşitlik konularında toplumun iyileşmesi demektir. Kadınların piyasadan uzak kalması hem yaşam kalitesini hem de milli geliri azaltmaktadır. Yani hem bireysel hem toplumsal kayıptır. En önemlisi de emek depolanamaz, dorudan kayıptır, alternatif maliyetli yüksektir. Kadın emeğinin toplumsal yanlışlar nedeniyle ekonomiye yansıtılmaması telafisi olmayan bir kayıptır. Bu sebeple ülkeler bir kaynak olarak kadının emeğini nitelik ve kalitesine göre gerekli yerlere uygulama zorunluluğundadır. Ülkelerin refah seviyesini olumsuz etkileyen toplumsal cinsiyet ayrımcılığına sadece devlet politikalarıyla değil bireysel çabalar ile de dikkat çekilmesi gereklidir. Çünkü bu meselenin çözümü için toplumsal bir zihniyet birliğine ihtiyaç vardır. Bu zihniyeti desteklemek, geliştirmek sadece kadınların değil, erkeklerin de üstlenmesi gereken bir meseledir ve bu kabulleniş tüm toplumda geçerli olmalıdır. Aksi halde yapılan çalışmalar sonuç vermez. Bu mesele bir kadın-erkek meselesi değil insanlığı ilgilendiren toplumsal bir meseledir.

KAYNAKÇA

Başterzi, A. D. (2015). Çalışma Yaşamında Eril Şiddet. *Türk Tabipleri Birliği Mesleki Sağlık ve Güvenlik Dergisi*, 44-48.

Belet, N. H. (2021). Ekonomide Kadının Görünmez Emeği ve Kadın İstihdamı. Ed: Müslüme Narin & Gönül Dinçer, *Dünya'da ve Türkiye'de Çalışma Hayatı, İstihdam ve İşsizlik*, ss.211-240, Gazi Kitabevi, Ankara.

Bilican Gökçaya, V. (2014). Cam Tavan, Kadın ve Ekonomik Şiddet. *The Journal of Academic Social Science Studies*. 26, 371-383.

Boserup, E. (1970), *Woman's Role in Economic Development*, St. Martin's Press Inc., New York.

Goldin, C. (1995) *The U-Shaped Female Labor Force Function in Economic Development and Economic History*, NBER Working Paper Series, No: 4707.

Güçlü, M. (2018). *Ekonomik Kalkınma Ve Kadınların İşgücüne Katılımı: Türkiye İçin U Hipotezinin Yeniden Test Edilmesi*. Pamukkale Üniversitesi Sosyal Bilimler Enstitüsü Dergisi, (32), 203-210.

Işık, E. (2021). *Eviçi Kadın Emeği ve Farklı Kadın Emeği Biçimleri İle İlişkisi*. Ed: Müslüme Narin & Gönül Dinçer, *Dünya'da ve Türkiye'de Çalışma Hayatı, İstihdam ve İşsizlik*, ss.187-210, Gazi Kitabevi, Ankara.

Koşaroğlu, Ş.M., (2022) *İşgücü Piyasası İçerisinde İş Hayatında Şiddet*, Ed: İ. Noyan Yalman ve Ş. Özdemir, *Toplumsal Cinsiyet Eşitliği Ve Kalkınma*, Kriter Yayınevi

Küçükşen, O. (2013). *Kadınların İşgücüne Katılımı ve İktisadi Kalkınma: U Şekilli Kadın İşgücüne Katılım Hipotezinin Heterojen Ülke Grupları İçin İncelemesi*, (Yayınlanmamış Yüksek Lisans Tezi). Hacettepe Üniversitesi Sosyal Bilimler Enstitüsü.

Noyan Yalman İ., (2022). *Toplumsal Cinsiyet Ayrımcılığı Ve Kalkınma*, Ed: İ. Noyan Yalman ve Ş. Özdemir, *Toplumsal Cinsiyet Eşitliği Ve Kalkınma*, Kriter Yayınevi

Rathgeber, Eva M.(1989), "WID, WAD, GAD: Trends in Research and Practice", IDRC, Ottawa.

Serdaroğlu, U., & Yavuz, G. (2008). *Kalkınma Ve Kadın (Veya Toplumsal Cinsiyet) İlişkilendirilişinin Değişimindeki Kavşaklar*. *Ekonomik Yaklaşım*, 19(Special), 121-164.

Toksöz, G., A. Özkazanç, B. Poyraz.(2001) *Kadınlar, Kalkınma Ve Sosyal Adalet*, Ankara Üniversitesi Kadın Sorunları Araştırma ve Uygulama Merkezi Ankara, 2001

TÜİK, *İstatistiklerle Kadın*, 2021

Verme, P. (2014). *Economic Development and Female Labor Participation in the Middle East and North Africa: A Test of the U-Shape Hypothesis*, World Bank Policy Research Working Paper, No: 6927.

2000-2022 YILLARI ARASINDA TÜRKİYE'DEKİ DÖVİZ KURU VE DIŞ TİCARET İLİŞKİSİ

Dr. Tuğba ÖZİŞİK

İstanbul Kültür Üniversitesi, İktisadi ve İdari Bilimler Fakültesi, İktisat Bölümü

ORCID: 0000-0002-1743-2446

ÖZET

Dünya üzerindeki hiçbir ülke sınırsız kaynaklara sahip değildir. İnsanların sınırsız ihtiyaçları ve kısıtlı kaynaklara sahip olma sorunu iktisat biliminin ortaya çıkmasının nedenidir. Ayrıca kıt kaynaklar, ülkeleri dış ticarete iten sebepler arasında yer almaktadır. Bunun yanı sıra ülkeler; üretim için hammadde ihtiyacı, makro ekonomik dengelerin sağlanması, ekonomilerin büyüüp kalkınması ve rekabet üstünlüğü sağlamak amacıyla dış ticarete ihtiyaç duyarlar. Küreselleşen ekonomik yapı içerisinde gelişmiş ekonomilere sahip olabilmek adına ülkelerin dış ticaret işlemleri, döviz kuru hareketleri önem arz etmektedir. Ulusal paranın fiyatı olarak tanımlanan döviz kuru; ülke ekonomisi ile dünya ekonomisi, iç ve dış denge arasındaki köprüyü kuran anahtar değişkendir. Teorik çerçeve ise döviz kurundaki değişim ile dış ticaret arası ilişki olduğunu ortaya koymaktadır. Döviz kurundaki artış ya da azalış dış ticarete konu olan malların fiyatları ile arz ve talep miktarları üzerinde değişime neden olur. Aynı zamanda; döviz kurunun ithalat-ihracat hareketleri ilişkisi, ülkelerin dış ticaret hacmini belirlemektedir. Döviz kurundaki değişim dış ticaret etkisinin yanı sıra Türkiye gibi ithal ara malı ile ihracatını gerçekleştiren ülkelerde ise ithalat ve ihracat arasındaki ilişkiyi de etkilemektedir. Bu çalışmada; Türkiye'nin 2000-2022 dönemine ait aylık ithalat- ihracat ile reel döviz kuru verileri kullanılarak döviz kuru ve dış ticaret arasındaki nedensellik ilişkisi incelenmiştir. Çalışma sonucunda ithalat ve ihracat arasında karşılıklı nedensellik ilişkisi tespit edilmiştir.

Anahtar Kelimeler: Döviz Kuru, Dış Ticaret, Nedensellik

THE RELATION BETWEEN FOREIGN EXCHANGE RATE AND FOREIGN TRADE IN TÜRKİYE BETWEEN 2000-2022

ABSTRACT

No country in the world has infinite resources. The problem of having limited resources against limitless needs of people is the reason why economy emerged as a science. Limited resources are also one of the reasons that urge countries to do foreign trade. Apart from this, countries need foreign trade because of the need for raw material, macro-economic balance, economic growth and development, and having an edge in competition. The foreign trade transactions and foreign exchange rate movements play an important role for the countries on the way to having a developed economy in the globalizing economic structure. The foreign exchange rate, defined as the price of the national currency, is the key variable that acts as a bridge between a country's economy and world economy, internal balance and external balance. Theoretical framework indicates that there is a relation between the change in foreign exchange rate and foreign trade. The increase or decrease in foreign exchange rate brings about a change in the prices of foreign trade goods and the amount of their supply and demand. At the same time, the relation between the import-export movements of foreign exchange rate determines the volume of countries' foreign trade.

Apart from its effect on foreign trade, the change in foreign exchange rate also affects the relation between import and export in countries like Türkiye, which carries out its export through imported intermediate goods. This study analyzes the relation of causality between foreign exchange rate and foreign trade using the data of Türkiye's monthly import-export and real foreign exchange rate between 2000-2022. The study concludes that there is a mutual relation of causality between import and export.

Keywords: Foreign Exchange Rate, Foreign Trade, Causality

GİRİŞ

Yabancı ülkelerin para birimlerine döviz denir. Bir ülke parasının yabancı ülke parası yani döviz karşısındaki değerine döviz kuru denir. Döviz kuruna ilişkin sistemler genel olarak sabit ve esnek (dalgalı) kur rejimi olmak üzere iki grupta incelenir. Türkiye’de uygulanan 1980 ile 1989 yılları arasında uygulanan sabit kur sisteminin ardından, 1989-1999 yılları arasında kontrollü serbest kur sistemi uygulanmıştır. Döviz kuru modelinde değişiklik 2000 yılında gerçekleştirilmiştir 2001 yılında kadar bant içinde dalgalanma sabit kur rejimi uygulanmış ve kriz ile terk edilmiştir. Kriz sonrasında bir süre müdahaleli kur rejimi uygulanmıştır, kriz etkileri azalında tam dalgalı kur rejimine geçilmiştir. Ancak 2015 yılından sonra tam dalgalı kur rejimi terk edilerek müdahaleli kur rejimine geçilmiştir. Türkiye’de Merkez bankası tarafından gerektiğinde kura müdahale edilmektedir.

Türkiye’nin 1980 yılı itibariyle serbest dış ticaret politikası izlemeye başlamasıyla uluslararası sermaye akımlarının hacminde artış yaşanmıştır. Döviz kurunu açıklayan geleneksel teoriler arasında dış ticaret akımları yaklaşımı ve satın alma gücü paritesi yaklaşımı dikkat çekmektedir. Dış ticaret yaklaşımında, yerli paranın değerini etkileyen en önemli faktör ithalat ve ihracattır. Bu teori açısından ayrıca ithalatı ve ihracatı etkileyen tüm faktörler de paranın dış değerini etkiler (Seyidoğlu, 2013:438). Dış ticarete ilişkin genel teoriye göre bir ülkenin parası değer kaybettiğinde ülkedeki malların fiyatı dış ülkeler için ucuz hale geleceğinden ihracat artar, döviz ise pahalı hale geleceğinden ithalat azalır. Ancak bu durum; Marshall-Lerner Koşulu’na bağlıdır. Bu koşula göre; bir ülke parasının değer kaybetmesi cari işlemler dengesi üzerinde olumlu bir etki yaratması, ihraç mallarının dış talep esnekliği ile ithal mallarının iç talep esnekliği toplamının 1’den büyük olması koşuluna bağlıdır. Bu koşula ilişkin formül: $ex + em > 1$ ’dir. Türkiye ihracata yönelik büyüme modelini izleyen, cari açığı büyüyen bir ülkedir. Son yıllarda yaşanan yerli paranın aşırı değerlenmesi ihracatı arttırmıştır. Ancak, üretmek için ara malı ithaline ihtiyaç duyan ülkemiz adına ithalat artışı ihracatı geçektir. Bu nedenle dış ticaret açığı verilmeye devam etmektedir. Ayrıca ülkemizin ithalatçısı konumunda olan ülkelere Rusya’dan ithalata konu olan en önemli mal petroldür (TÜİK). Petrolde zorunlu bir mal olduğundan ithalatın kısılması durumu mevcut değildir. Buna karşın Türkiye’nin ihracatının büyük çoğunluğunu oluşturan Avrupa ülkelerinin ekonomisinin kötü gidişatı nedeniyle ve ihracata konu olan malların talep elastikiyetinin düşük olması nedeniyle ülkeler kriz nedeniyle bu mallara ilişkin ihracatlarına sınırlamaktadır. Döviz kurundaki değişimler tüm makro ekonomik değişkenleri etkilediği gibi en büyük etkiyi dış ticaret üzerinde yaratmaktadır. Bu çalışmada gelişmekte olan ve ihracata dayalı ekonomi modelini benimseyen Türkiye’deki reel döviz kuru ile dış ticaret arasındaki ilişki incelenmektedir. Öncelikle Türkiye’ye ilişkin döviz kuru ve dış ticaret arasındaki inceleyen çalışmalar incelenmiş literatür özeti oluşturulmuştur. Ardından veri seti özetlenerek, reel döviz kuru, ithalat ve ihracat değişkenleri arasındaki ilişkiyi incelemek için ilk olarak Augmented Dickey-Fuller (ADF) Testi ikinci olarak Granger Nedensellik Testi üçüncü ve dördüncü olarak Johansen Eşbütünleşme Testi ve Vektör Hata Düzeltme Testi ile değişkenler arasındaki uzun dönemli ilişki incelenmiştir.

LİTERATÜR ÖZETİ

Bu çalışmada Türkiye'deki döviz kuru ve dış ticaret arasındaki etki ele alındığı için Türkiye'ye ilişkin düzenlenen literatür özet tablosu sunulmaktadır.

Tablo 1: Türkiye'de Döviz Kuru ve Dış Ticaret İlişisine İnceleyen Çalışmalar

Yazarlar ve Yılları	Ele Alınan Dönem	Veriler	Sonuç
Abuşoğlu, Ömer (1990)	1980-1988	Döviz kuru ve İhracat	Döviz kuru ve ihracat arasında olumlu bir ilişkinin olmadığı tespit edilmiştir.
Özbay, Pınar (1999)	1988-1997	Döviz kuru ve İhracat	Döviz kurunun ihracat üzerinde anlamı negatif etkisi olduğu belirtilmiştir.
Terzi, Harun ve Zengin, Ahmet (1999)	1989-1996	Döviz Kuru, ithalat ve ihracat	Döviz kuru politikası dış ticaret dengesizliklerini ortadan kaldırmaz.
Sivri, Uğur, Usta, Can (2001)	1994-2000	Döviz Kuru, ithalat, ihracat	Döviz kurunun dış ticaret dengesini kurmada etkin bir unsur olmadığı ve ithalatın azaltılmasına ilişkin alınan önlemlerin ihracatı da olumsuz etkilediği belirtilmiştir.
Doğanlar, Murat (2002)	1980-1996	Döviz Kuru ve İhracat	Döviz kuru belirsizliğinin ihracatı olumsuz etkilediği bulgusuna erişilmiştir
Öztürk, İlhan ve Acaravcı, Ali (2003)	1989-2002	Döviz Kuru ve İhracat	
Saatçioğlu, Cem ve Karaca, Orhan (2004)	1981-2001	Döviz Kuru ve İhracat	Döviz Kurunun kısa ve uzun dönemde ihracat üzerinde negatif etkisi olduğu sonucuna ulaşılmıştır.
Karagöz, Murat Doğan, Çetin (2005)	1995-2004	İthalat, İhracat ve Döviz Kuru	Reel döviz kurundan ithalat ve ihracata ilişkin bir nedensellik ilişkisi yoktur.
Barışık, Salih ve Demircioğlu, Elmas (2006)	1980-2001	Döviz Kuru, İthalat ve İhracat	Kurların ithalata güçlü, ihracat ve ithalatın döviz kuruna güçlü olmayan etkisi vardı.
Ekrem, Gül ve Aykut, Ekin (2006)	1996-2006	Döviz Kuru, İthalat ve İhracat	İhracat ve ithalattan reel döviz kuruna yönelik tek yönlü bir ilişki olduğu tespit edilmiştir.
Kızıltan, Alaattin, Oğuz, Ciğerlioğlu (2008)	1982-2005	Döviz Kuru, İthalat ve İhracat	Reel döviz kuru dış ticaret dengesini kurmada etkili değildir. Ayrıca, ithalatın azaltılmasına yönelik önlemlerin ihracatı negatif etkileyeceği tespit edilmiştir.
Tarı, Recep ve Durmuş, Çağrı, Yıldırım (2009)	1989-2007	Döviz Kuru, İhracat	Döviz kuru ihracat hacmini negatif etkilerken, kısa dönemde döviz kuru belirsizliğinin ihracat hacmine ilişkin bir etkisi yoktur.

Döviz Kuru, İthalat ile İhracat	2003-2010	Döviz Kuru, Dış Ticaret Hacmi	Döviz kurundan dış ticaret hacmine hem kısa ve uzun dönemde bir nedensellik ilişkisi vardır ama dış ticaret hacminden reel döviz kurlarına doğru yalnızca kısa dönem için bir nedensellik ilişkisi tespit edilmiştir.
Aral, Arif (2015)	1992-2013	Döviz kuru ve ihracatın ithalatı karşılama oranı	Eşbütünleşme ilişkisinin olduğu öngörülmüştür.
Yunus, Açı (2016)	1997-2014	Döviz Kuru, İthalat ve İhracat	Reel döviz kuru, ithalat ile ihracat arasında nedensellik ilişkisi vardır.
Özçelik Özer, Uslu Nuri (2019)	2003-2016	Döviz Kuru, İthalat ve İhracat	Gerçekleştirilen nedensellik analizi sonucunda ithalattan ihracata tek yönlü ilişki tespit edilmiştir.
Ayhan, Fatih (2019)	2005-2014	Reel döviz kuru, ihracat ve ithalat, sanayi üretim endeksi	Gerçekleştirilen ARDL analizi sonucunda ihracat düzeyi ile reel döviz kuru arasında uzun ve kısa dönemde negatif bir ilişki olduğu, ithalatın reel döviz kuru, sanayi üretiminden kısa ve uzun dönem için pozitif etkilendiği saptanmıştır.
Erkekoğlu ve Gül, 2020	2003-2017	Reel GSYİH, toplam ihracat ve ithalat, reel döviz kuru	İhracattan ithalata tek yönlü bir ilişki olduğu tespit edilmiştir.
Sünbül, 2021	2013-2020	Reel Döviz Kuru, ithalat, ihracat	Döviz kuru ve ithalat arasında uzun dönemde ters bir ilişki vardır. Ancak, ihracat ile pozitif bir ilişki mevcuttur.

VERİ SETİ ve EKONOMETRİK YÖNTEM

Bu çalışmada 2000-2022 yılları arasında Türkiye'deki döviz kuru ile dış ticaret arasındaki ilişki incelenmiştir. Türkiye İstatistik Kurumu (TÜİK)'nden alınan 2000:01-2022:11 dönemine ilişkin ithalat (ITH), ihracat (IHT) ve reel döviz kuru (KUR) verileri kullanılmış analiz gerçekleştirilmiştir. Analiz E-views 10.0 programında yapılmıştır.

Analizde ilk olarak Augmented Dickey- Fuller (ADF) testi ile serilerin durağanlıkları sınanmıştır. Ardından, değişkenler arasında nedensellik ilişkisini gösteren Granger nedensellik testi ile değişkenler arasındaki uzun dönemli ilişkiyi ortaya koyan Johansen eşbütünleşme testi yapılmıştır. Eşbütünleşme testi sonrasında uzun dönemde ilişkinin yönü Hata Düzeltme Modeline Dayanan Granger Nedensellik testi ile tespit edilmiştir.

Dickey ve Fuller (1979) tarafından geliştirilen ADF testinde değişkenlerin durağanlığı sınanıldıktan sonra, değişkenler arasındaki nedensellik ilişkisi Granger (1969) Nedensellik testi ile belirlenebilmektedir. Bu testte değişkenler bağımlı bağımsız değişken olarak ayrılmaz. Bu teste ilişkin bir X değişkeninin geçmiş değerlerine ait bilgi sahibi olma, Y'nin daha kesin bir şekilde tahmin edilmesine imkân sunuyor ise X değişkeni Y değişkenine Granger anlamında nedendir (Takim, 2020:12).

Değişkenler arasındaki uzun dönemli ilişki Johansen Eşbütünleşme testi ile belirlenmektedir. Johansen (1991) tarafından en çok benzerlik yöntemini temel alan bir eşbütünleşme testi geliştirmiştir. Bu test; koentegre eden vektörlerin tahmini gerçekleştirerek parametreler üzerine konan bazı sınırlamalarda test edilmektedir. (Göktaş, 2005: 124-125)

Granger nedensellik testi serilerin eş bütünleşik olmaması koşuluna dayalıdır. Seriler arasında eşbütünleşme ilişkisi olması halinde, Standart Granger Nedensellik Testi kullanılamamaktadır. Bu durumda analizde bir hata düzeltme mekanizması olan Hata Düzeltme Modeline Dayalı Granger Nedensellik /VECM (Vector Error Correction Model) Testi uygulanmalıdır (Erden ve Koyuncu, 2014:17).

BULGULAR

ADF testi sonucu serilerin düzeyde durağan olmadıkları tespit edilmiştir. Bu test sonucunda serilerin düzeyde durağan olmadığı test edilmiştir. Birinci farklarının durağan oldukları tespit edilen serilere ait ADF birim kök sonuçları Tablo 1'de yer almaktadır. Serilerin birinci farklarında durağan olma durumunu Tablo 1'deki test istatistiklerinin mutlak değerlerinin MacKinnon kritik değerinden büyük olduğu görülmektedir. %1, %5 ve %10 anlamlılık düzeyindeki McKinnon kritik değerleri -3,45, -2,87 ve -2,57'dir.

Tablo 1: ADF Birim Kök Sonuçları

Değişkenler		Sabit Terimli		Sabit Terimli ve Trendli	
		t-istatistiği	Olasılık Değeri	t-istatistiği	Olasılık Değeri
Düzye	KUR	-0,617482	0.8632	-1,712365	0,7434
	IHR	-2,291674	0.1755	-2,226789	0.4723
	ITH	-1,501443	0.5315	-2,077950	0.5552
1. Fark	KUR	-12.28337	0.0000	-	0.0000
	IHR	-4,904095	0.0000	-5,126228	0.0002
	ITH	-4.209148	0.0008	-4,225314	0.0047

Karakteristik köklerin birim çember içerisinde yer alması modelin durağanlığını göstermektedir. VAR Modeli için uygun gecikme uzunluğu olarak 2 seçilmiş olup bu seçim Son Tahmin Hatası Kritesi (FPE), Akaike Bilgi Kritesi (AIC), Schwarz Bilgi Kriteri (SC), Hannan- Quinn Bilgi Kriteri (HQ) ve Olabilirlik Oranı (LR)FPE, AIC, SC ve HQ değerlerine ilişkin gerçekleştirilmiştir (Şekil 1).

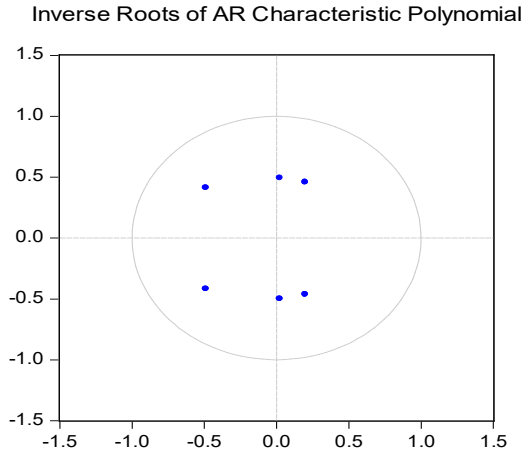

Şekil 1: VAR Modeli için Karakteristik Kökler

Değişkenlerin arasındaki nedensellik ilişkisi Granger (1969) nedensellik testi ile ortaya koyulmuştur. Granger nedensellik testi sonucunda ihracat ile ithalat arasında çift yönlü bir nedensellik ilişkisi saptanmıştır (Tablo 2).

Tablo 2: Granger Nedensellik Test Sonuçları

Bağımlı Değişken:IHR		
Bağımsız Değişkenler	Ki-Kare Test İstatistiği	Olasılık Değeri
DITH	19,88685	0.0000
DKUR	1,660992	0.4358
Bağımlı Değişken:DITH		
Bağımsız Değişkenler	Ki-Kare Test İstatistiği	Olasılık Değeri
DIHR	14,57006	0,0007
DKUR	4,874074	0,0874
Bağımlı Değişken: DKUR		
Bağımsız Değişkenler	Ki-Kare Test İstatistiği	Olasılık Değeri
DIHR	1,504156	0,4714
DITH	0,590034	0,7445

Johansen (1991) tarafında geliştirilen Johansen eşbütünleşme testine göre %5 anlamlılık seviyesinde İz ve Maksimum Öz değer test istatistiklerinin kritik değerlerden büyük olduğu tespit edilmiştir. Johansen testi sonuçları Tablo3'te yer almaktadır. Sonuçlar değişkenlerin arasında uzun dönemde ilişkinin var olduğunu göstermektedir.

Tablo 3: Eşbütünleşme Testi Sonuçları

İz (Trace) Testi				
Sıfır Hipotez	Özdeğer İstatistiği	İz İstatistiği	Kritik Değer	Olasılık Değeri
$r \leq 0$	0.478547	3.547.539	29.79707	0.0001
$r \leq 1$	0.299754	178.9472	15.49471	0.0001
$r \leq 2$	0.263940	82,73976	3.841466	0.0000
Maximum Eigenvalue Testi				
Sıfır Hipotez	Özdeğer İstatistiği	Maksimum Özdeğer İstatistiği	Kritik Değer	Olasılık Değeri
$r \leq 0$	0.478547	175,8066	21.13162	0.0000
$r \leq 1$	0.299754	96,20746	14.26460	0.0000
$r \leq 2$	0.263940	82,73976	3.841466	0.0000

Değişkenler arasındaki uzun dönemli ilişkinin yönü Engle-Granger (1987) tarafından geliştirilen Hata Düzeltme Modeline dayalı Granger nedensellik testi incelendiğinde uzun dönemde ithalat ile ihracat arasında karşılıklı nedensellik ilişkisi tespit edilmiştir. Döviz kuru ile de ihracat arasında tek yönlü bir ilişki ortaya koyulmuştur (Tablo 4).

Tablo 4: Hata Düzeltme Modeline İlişkin Granger Nedensellik Testi Sonuçları

DKUR(Bağımlı Değişken)		
Bağımsız Değişkenler	Ki-Kare Test İstatistiği	Olasılık Değeri
DITH	0.912960	0.6335
DIHR	2.775.599	0.2496
DİTH (Bağımlı Değişken)		
Bağımsız Değişkenler	Ki-Kare Test İstatistiği	Olasılık Değeri
DKUR	3,320793	0.1901
DIHR	15,61153	0.0004
DIHR(Bağımlı Değişken)		
Bağımsız Değişkenler	Ki-Kare Test İstatistiği	Olasılık Değeri
DKUR	9,017335	0.0110
DITH	69,80061	0.0000

SONUÇ

Döviz kurlarında gerçekleşecek bir değişiklik ülkelerin ithalat ve ihracat hacmi üzerinde önemli etkiler yarattığından döviz kuru ve dış ticaret arasındaki ilişki önem arz etmektedir. Türkiye gibi gelişmekte olan ülkelerde döviz kuru değişimi ithalat ve ihracat miktarını etkilemektedir. Türkiye'nin 2000:01-2022:11 dönemine ait aylık ithalat- ihracat ile reel efektif döviz kuru verileri kullanılarak döviz kuru ve dış ticaret arasındaki nedensellik ilişkisi incelenmiştir. Analiz sonucunda ithalat ile ihracat arasında kısa ve uzun dönemde karşılıklı nedensellik ilişkisi tespit edilmiştir. Türkiye ihracata dayalı bir büyüme modeline sahiptir. Ancak, ihracatı ise ithal girdilere bağlıdır.

2022 yılı Kasım dış ticaret verileri incelendiğinde göre geniş ekonomik gruplar sınıflamasına göre ithalat içerisindeki ara malı kalemi toplam ithalatın %77,3'ünü oluşturmaktadır (TÜİK,2022). Bu oran Türkiye'nin ihracatının ithalatını etkilediğini göstermektedir. Türkiye'de son yıllarda reel efektif döviz kurunun hızlı düşüşü ya da başka bir ifade ile yerli paranın değer kaybı ile hedeflenen ihracat artışının ithalata bağımlılığı nedeniyle dış ticaret açığı sorununu çözememektedir. Bunun aksine, ithalatın ihracattan fazla artışı ile dış ticaret açığı artmaktadır. Türkiye'nin dış ticaret ilişkin uygulayacağı politikaların yerli sanayiye destekleyici nitelikte olması, ara malı üretimini arttırması dış ticarete ihracat kalemini pozitif yönde destekleyici nitelikte olacaktır.

KAYNAKLAR

Abuşoğlu, Ö. (1990). *Döviz kuru politikası ve ihracat üzerine etkisi: 1980-1988 dönemi*. Türkiye Ticaret Sanayi Deniz Ticaret Odaları ve Ticaret Borsaları Birliği.

Asteriou, D., & Hall, S. G. (2007). *Applied Econometrics: a modern approach, revised edition*. Hampshire: Palgrave Macmillan, 46(2), 117-155.

Ayhan, F. (2019). Türkiye ekonomisinde döviz kuru oynaklığının dış ticaret üzerindeki etkisinin analizi. *Business and Economics Research Journal*, 10(3), 629-647.

Barışık, S., & Demircioğlu, E. (2006). Türkiye'de döviz kuru rejimi, konvertibilite, ihracat-ithalat ilişkisi (1980-2001). *ZKÜ Sosyal Bilimler Dergisi*, 2(3), 71-84.

Dickey, D., Fuller, W. A. (1979). Distribution of the Estimates for Autoregressive Time Series with a Unit Root. *Journal of the American Statistical Association*, 74, 427-431.

Doğanlar, M. (2002). Estimating the impact of exchange rate volatility on exports: evidence from Asian countries. *Applied Economics Letters*, 9(13), 859-863.

Erden, C., & Turan Koyuncu, F. (2014). Kalkınma ve çevresel sağlık riskleri: Türkiye için ekonometrik bir analiz.

Engle, R.F. and Granger C.W.J. (1987). Cointegration and Error Correction: Representation, Estimation, and Testing. *Econometrica*, 55, 251-276.

Erkekoğlu, H., & Gamze, G.(2020). 2003-2017 Dönemi İçin Türkiye'de Ekonomik Büyüme, Reel Döviz Kuru ve Dış Ticaret İlişkisi: Granger Nedensellik Analizi. *Aydın İktisat Fakültesi Dergisi*, 5(2), 25-39.

Göktaş, Ö. (2005) "Teorik ve Uygulamalı Zaman Serileri Analizi", Beşir Kitabevi, İstanbul.

Granger, C. W. J. (1969): "Investigating Causal Relations by Econometric Models and Cross-spectral Methods", *Econometrica*, vol.37, no.3, pp.424-438

Gül, E., & Ekinçi, A. (2006). Türkiye'de reel döviz kuru ile ihracat ve ithalat arasındaki nedensellik ilişkisi: 1990-2006.

Karagöz, M., & Doğan, Ç. (2005). Döviz kuru dış ticaret ilişkisi: Türkiye örneği.

Kızıltan, A., & Ciğerlioğlu, O. (2008). Türkiye'de Reel Döviz Kuru Değişmelerinin İhracat ve İthalata Etkisi. *Ekev Akademi Dergisi*, 36, 49-50.

Kızıldere, C., Kabadayı, B., & Emsen, Ö. S. (2014). Dış Ticaretin Döviz Kuru Değişimlerine Duyarlılığı: Türkiye Üzerine Bir İnceleme. *Uluslararası İktisadi ve İdari İncelemeler Dergisi*, (12).

Takim, A. (2010). Türkiye'de GSYİH ile ihracat arasındaki ilişki: granger nedensellik testi. *Atatürk Üniversitesi Sosyal Bilimler Enstitüsü Dergisi*, 14(2), 315-330.

Terzi, H., & Zengin, A. (1999). Kur politikasının dış ticaret dengesini sağlamadaki etkinliği: Türkiye uygulaması. *Ekonomik Yaklaşım*, 10(33), 48-65.

Recep, T. A. R. I., & YILDIRIM, D. Ç. (2009). Döviz kuru belirsizliğinin ihracata etkisi: Türkiye için bir uygulama. *Yönetim ve Ekonomi Dergisi*, 16(2), 95-105.

Saatçioğlu, C., & Karaca, O. (2004). Döviz kuru belirsizliğinin ihracata etkisi: Türkiye örneği. *Doğuş Üniversitesi Dergisi*, 5(2), 183-195.

Seyidoğlu, H. (2013). Uluslararası İktisat (Beta Yayınları, İstanbul).

Sivri, U., & Usta, C. (2001). Reel döviz kuru, ihracat ve ithalat arasındaki ilişki. *Uludağ Üniversitesi İİBF Dergisi*, 19(4), 1-9.

Sünbül, E. (2021). Dış Ticaret Hacmi ve Döviz Kuru İlişkisinin Ardl Sınır Testi ile Analizi (Türkiye Örneği). *Journal Of Banking And Financial Research*, 8(1), 1-16.

Johansen, S. (1991). Estimation and Hypothesis Testing of Cointegration Vectors in Gaussian Vector Autoregressive Models. *Econometrica*, 59, 1551-1580.

TÜİK, <https://data.tuik.gov.tr/Bulten/Index?p=Dis-Ticaret-Istatistikleri-Kasim-2022-45546>

Uğur, A, Erkal, G., & Hüseyin, Ö. (2019). Ülke Grupları İtibarıyla Döviz Kuru ve Dış Ticaret İlişkisi: Türkiye Örneği (2003-2018). *Atatürk Üniversitesi Sosyal Bilimler Enstitüsü Dergisi*, 24(2), 993-1025.

Yunus, A. (2016). Türkiye’de Reel Döviz Kuru ve Dış Ticaret İlişkisinin Var Analizi ile İncelenmesi. *Akademik Araştırmalar ve Çalışmalar Dergisi (Akad)*, 8(14), 41-53.

SPATIAL ANALYSIS OF COVID-19 EFFECTS ON FEMALE LABOUR FORCE PARTICIPATION IN TÜRKİYE

Dr. Kübra COŞAR

Ankara Hacı Bayram Veli Üniversitesi, İktisadi ve İdari Bilimler Fakültesi, Ekonometri Bölümü

ORCID: 0000-0003-0676-0548

ABSTRACT

After Covid-19 virus had been seen in Wuhan in China for the first time, it has been spread all over the world in a short time and declared as a global pandemic by the World Health Organization on March 11, 2020. Covid-19 pandemics is one of the most serious global health crises during the last century and is considered a “global human security” problem. While it has adverse effects on psychological and physical health, it has also affected economics negatively. The measures taken to prevent the spread of the virus have changed working conditions and environments. While many people start to work remote, many people were dismissed.

On the other female labour force participation is an often-discussed topic. Women are still considered as reserve labour force in developing countries and female participation rate is less than males. Females and males are not affected equally in Covid-19 pandemics and women's work-life balance deteriorated more than mans. Especially in developing countries as Türkiye where social, cultural gender perception is more intensive, female labour force participation is more fragile.

Regarding the importance of women’s participation in labour market in the line with economic development goals, to develop policies that supporting women’s participation, it is critical to determine the factors affect the female labour force participation. This study aims to analyzing the determinants of labour force participations of women’s and investigating spatial effects of region in Türkiye. In this direction, female labour force participation rate has been analyzed with Spatial Econometrics Method by using the macro data set of 26 NUTS-2 regions. It is found that there is a spatial dependence among the regions.

Keywords: Female Labour Force Participation, Spatial Econometrics, Covid-19

IMPACT STUDY OF MARINE SEDIMENT POLLUTION ON THE ALGERIAN WEST COAST

Benyerou D

Laboratory of Rheology, Transport and Treatment of Complex Fluids (LRTTFC), Faculty of Architecture and Civil Engineering, Department of Hydraulics, University of Sciences and Technology of Oran

Boudjenane N

Laboratory of Rheology, Transport and Treatment of Complex Fluids (LRTTFC), Faculty of Architecture and Civil Engineering, Department of Hydraulics, University of Sciences and Technology of Oran

Baba Hamed S

Laboratory of Rheology, Transport and Treatment of Complex Fluids (LRTTFC), Faculty of Architecture and Civil Engineering, Department of Hydraulics, University of Sciences and Technology of Oran

Mouadiah S

Laboratory of Rheology, Transport and Treatment of Complex Fluids (LRTTFC), Faculty of Architecture and Civil Engineering, Department of Hydraulics, University of Sciences and Technology of Oran

Bouchareb Z

Laboratory of Rheology, Transport and Treatment of Complex Fluids (LRTTFC), Faculty of Architecture and Civil Engineering, Department of Hydraulics, University of Sciences and Technology of Oran

Abstract

Marine pollution is a problem that affects all countries in the world, it results from human activity due to the discharge of domestic and industrial wastewater. Long-term exposure to these releases will increase the metal content that can harm aquatic life.

The present work aims to study two essential parts of the research on the pollution of the West coast of Algeria. The study area is spread over two sites: the port of Mostaganem and the port of Oran. The first part focuses on an assessment of the state of marine pollution caused by discharges of urban and industrial wastewater on the Algerian west coast. This part highlights marine pollution by heavy metals and hydrocarbons that have been found in marine sediments. The second part of this work was devoted to the study of the fight against pollution by setting up a process for the preliminary treatment of wastewater. The purpose of this part is to improve the quality of the water discharged according to the required standards and to meet the expectations of the public authorities in terms of the protection of the environment and human health. The results of the pollution indicator parameters reveal that the sites studied are more or less polluted by discharged wastewater. The dosage of heavy metals indicates the presence of slight pollution by copper, zinc, iron, nickel and cadmium in the sea waters of these areas. Pollution has been detected by hydrocarbons that exceed the normative limits in the marine sediments of these areas.

This study showed that the Mediterranean Sea is threatened by pollution due to the density of maritime traffic which leads to the danger for the ecosystem and the biodiversity in the Algerian littoral. Pollution control and management skills at national and international level must take the necessary measures to reduce this phenomenon, such as the purification of urban and industrial wastewater by respecting very strict standards before discharge into the sea; Motivate and encourage the carrying out of work to preserve and depollution of the seas; Promote research and development of new technologies used for maritime surveillance.

Keywords: Marine pollution, wastewater, heavy metals, hydrocarbon, marine sediments, purification.

I. INTRODUCTION

The development of human activities has now become a threat to the marine environment, which has suffered major attacks for several decades. Due to the continuous nature of marine pollution by sewage and the fact that the quantity of sewage discharged into the marine environment is constantly increasing with industrial development and population growth, it becomes essential to study the effects of these discharges in order to prevent the degradation of coastal ecosystems and potential dangers to human health (SMOLDERS et al., 2003). Indeed, the Algerian west coast is relatively polluted. This pollution is the combination of several factors, but the discharge of untreated wastewater is the most important factor. More than 90 million cubic meters of wastewater flow annually on the coasts of the littoral. (HAMEL and FEKIR, 2011). Several authors (GRIMES and BAKALEM, 1993; GRIMES and BOUDJAKDJI, 1996; BOUTIBA et al., 2003; GRIMES et al, 2010) have shown increasing pollution throughout the Algerian coast, particularly in the coastal areas of large cities like the Oran coast.

This study focuses on a qualitative assessment of seawater and marine sediments of two poles of the Algerian coast (Oran and Mostaganem), with the aim of evaluating the state of contamination by heavy metals, as well as the evaluation of the physico-chemical quality of marine waters to determine the potential impact of metal pollution on the Algerian west coast.

II. Materials and methods

A. Materials

The samples studied taken from the port of Oran and the port of Mostaganem (Fig.1). The port of Oran is considered the most important port on the western seaboard of Algeria. This port is considered as a commercial port where the phenomenon of pollution comes from urban and industrial discharges and the degassing of ships. The port of Mostaganem is considered as a commercial port where it is closer to the industrial zone of Betioua and Arzew. The region of Oran and Mostaganem are places of activities that require water of good physico-chemical quality (recreational uses, aquaculture and fishing). These areas are under the direct influence of water from wadis and waste water, urban and industrial discharges. These discharges lead, when the renewal of water bodies is low compared to the quantities discharged, to significant deterioration in the quality of water and marine ecosystems.



Fig. 1: Geographical location of the two ports of Oran and Mostaganem.

B. Physico-chemical properties of seawater

The physico-chemical parameters of the sea waters of the two ports were measured in the analysis laboratory with the following devices: The conductivity was measured with a conductimetric cell calibrated according to standard NF ISO 11625, the turbidity was measured at using a turbidimeter according to standard NF ISO 7027-1, the pH was measured with a pH-meter according to standard NF X31-103, the BOD was measured with a BOD meter according to standard NF ISO 5815-1 , SS were measured by the filtration method and trace elements were determined by atomic absorption spectrometry

C. Chemical properties of marine sediments

In this part of the study, we are interested in the environmental pollution of the coast with regard to marine sediments by hydrocarbons. The sediments studied were collected from the port of Oran and the port of Mostaganem. Trace elements were determined by atomic absorption spectrometry.

III. RESULTS and discussion

A. Sea water results from the port of Oran and the port of Mostaganem

The results obtained from seawater from the port of Oran are presented in Table 1 and the results obtained from seawater from the port of Mostaganem are presented in Table 2. The physico-chemical parameters were carried out such that (pH, conductivity, temperature, salinity, MES, turbidity, BOD5), undesirable elements or heavy metals such as (cadmium, nickel, copper, iron, chromium, phenol, lead, cyanide, zinc, aluminum) and hydrocarbons. The water analyzed from the port of Oran and the port of Mostaganem presents rates within the standards according to executive decree No. 09-209 of June 11, 2009 relating to wastewater. It is observed that only the conductivity, pH, suspended solids and cadmium parameters of the port of Oran exceed the normative limits. The port of Mostaganem is considered as a commercial port where it is closer to the industrial zone of Betioua and Arzew which favors and justifies the pollution of this port by heavy metals such as (cadmium, nickel, copper, iron and zinc) compared to the port of Oran. Also noting that the physico-chemical parameters such as (conductivity, pH and MES) of the port of Mostaganem exceed the normative limits. Considering the values, copper has a higher content of around 3.1 mg/l. Nickel, iron and zinc have an average content of around 2,150 m/l, 2,940 mg/l and 2,850 mg/l respectively. Cadmium has a lower content of around 0.7 mg/l.

Table 1: Physico-chemical analysis of seawater from the port of Oran

Parameters	Results	Maximum values permitted by law No. 09-209 of June 11, 2009
Temperature (°C)	22.1	30
Conductivity (Us/Cm)	54400	2000
Turbidity (NTU)	0.26	5
pH	9.11	8.5
Dbo ₅ (mgo ² /l)	164	170
MES (mg/l)	982	900
Salinity (mg/l)	28.3	1000
Cadmium (mg/l)	0.7	0.6
Nickel (mg/l)	0.872	2
Copper (mg/l)	0.46	1
Iron (mg/l)	0.274	1
Chrome (mg/l)	0.1	2
Phenol (mg/L)	0.174	1
Plumb (mg/l)	0.01	0.5
Cyanide (mg/l)	0.04	0.1
Zinc (mg/l)	0.08	2
Aluminum (mg/l)	0.17	5
Hydrocarbons (mg/l)	2.104	10

Table 2: Physico-chemical analysis of seawater from the port of Mostaganem

Parameters	Results	Maximum values permitted by law No. 09-209 of June 11, 2009
Temperature (°C)	19.6	30
Conductivity (Us/Cm)	49000	2000
Turbidity (NTU)	0.32	5
pH	8.9	8.5
Dbo ₅ (mgo ² /l)	158	170
MES (mg/l)	914	900
Salinity (mg/l)	29.3	1000
Cadmium (mg/l)	0.7	0.6
Nickel (mg/l)	2.150	2
Copper (mg/l)	3.100	1
Iron (mg/l)	2.940	1
Chrome (mg/l)	1.410	2
Phenol (mg/L)	0.098	1
Plumb (mg/l)	0.014	0.5
Cyanide (mg/l)	0.027	0.1
Zinc (mg/l)	2.850	2
Aluminum (mg/l)	0.28	5
Hydrocarbons (mg/l)	2.3	10

The results obtained after a physico-chemical characterization of the sea waters of the port of Oran and the port of Mostaganem made it possible to make a comparison between the two ports where it is generally noted that the results of the physico-chemical parameters of sea water from the port of Oran are almost comparable with respect to the physico-chemical parameters of seawater from the port of Mostaganem. Concerning the undesirable elements, we note that heavy metals such as (cadmium, nickel, copper, iron, zinc) are high in the sea water of the port of Mostaganem compared to the standards according to the executive decree N ° 09-209 of 11 June 2009 relating to wastewater. The results obtained from heavy metals which exceed the normative limits of the sea waters of the port of Mostaganem are compared with the results of the port of Oran and also compared with the discharge standards. According to the histogram presented in Figure 2, it can be seen that cadmium has a slight overshoot compared to the rejection standard for the two sampling points. While there is a considerable overrun for copper, iron and zinc for the port of Mostaganem but no overrun in the same parameters in the port of Oran. Regarding nickel, it has a slight overshoot for Mostaganem but below the normative limit for Oran.

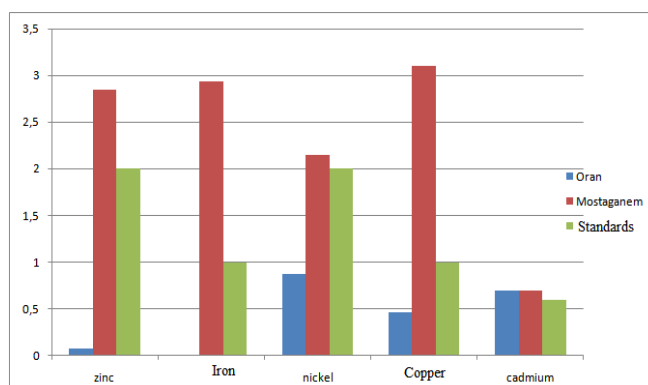

Fig. 2 : Histogram of heavy metals from the two sampling points

B. Results of marine sediments from the port of Oran and the port of Mostaganem

The study includes a set of chemical properties (Lead (Pb), Zinc (Zn), Nickel (Ni), Mercury (Hg), Cadmium (Cd) and Hydrocarbons). Indeed the results included in tables 3 and 4 allowed to highlight an association of two results of two Algerian ports obtained by other works and to make a comparative study between these results. These works make it possible to join the results obtained by the works of (Kazi, 2012) to the port of Oran and the work of (REMENI et al, 2019) at the port of Mostaganem. The measurements carried out on the sediments of the port of Oran and the port of Mostaganem show that the proportion of trace elements is lower than the level N1 and the level N2. These results obtained allow us to conclude that the comparison of the trace element and hydrocarbon contents of the sediments studied with the reference levels (MATE, 1999) reveals that the sediments of the two ports are polluted by hydrocarbons.

Due to the presence of oil activities in Algeria, pollution was detected by hydrocarbons in the port of Oran and the port of Mostaganem. After this study, it is noted that the pollution by hydrocarbons in the two ports exceeds the normative limits. This pollution is due to discharges of industrial and urban wastewater and toxic sludge from oil refineries.

Tableau 3: Results of environmental analyzes of sediments from the Port of Oran
 (Kazi 2015)

Corposants (mg/kg)	Marine sediments	MATE (1999)	Level 1	Level 2
Plumb (Pb)	<87,11	250	100	200
Zinc(Zn)	<212,1	500	276	552
Chrome (Cr)	<39,86	250	90	180
Nickel (Ni)	0	75	37	74
Mercury (Hg)	<0,4	1,5	0,4	0,8
Cadmium (cd)	0	3	1,2	2,4
Hydrocarbons(mg/l)	2000	300	/	/

Tableau 4: Results of environmental analyzes of sediments from the Port of Mostaganem
 (REMENI et al, 2019)

Composants (mg/kg)	Marine sediments	MATE (1999)	Level 1	Level 2
Plumb (Pb)	<78,25	250	100	200
Zinc(Zn)	<328,1	500	276	552
Chrome (Cr)	<69,12	250	90	180
Nickel (Ni)	0	75	37	74
Mercury (Hg)	<0,7	1,5	0,4	0,8
Cadmium (cd)	0	3	1,2	2,4
Hydrocarbons(mg/l)	1600	300	/	/

C. Impact and fight against marine pollution

Plastics don't just contaminate the ribs. Indeed, they affect all marine fauna. Animals get stuck in larger litter and mistake small plastic fragments for food, which can lead to poisoning and cost their lives. Humans also ingest this plastic, which ends up in the food chain. However, the consequences of this are still not clearly known. On top of that, marine litter causes economic losses for sectors dependent on the sea and for production in general: only 5% of the value of plastic containers remains in the economy. The rest ends up in the trash: which confirms the need to move to a circular approach.

The fight against marine pollution can go through alternative solutions. In particular, financial aid must be granted for the benefit of companies or individuals intended to motivate and encourage the carrying out of work to preserve and depollute the seas and to promote research and the development of new technologies used for maritime surveillance. Following the European Parliament resolution of (March 25, 2021) on plastic waste and marine pollution, the new measures are:

- Reinforced application of the "polluter pays" principle This new regime will also apply to fishing gear, to ensure that manufacturers, and not fishermen, bear the costs of collecting nets lost at sea.
- Collection targets of 90% of plastic bottles by 2029 (for example, by introducing deposit systems).
- Plastic bottles must be made of at least 25% recycled content by 2025, and 30% by 2030.

- Include labeling requirements for sanitary napkins and tampons as well as cigarette filters, plastic cups, wet wipes to inform consumers of their negative environmental impact.
- A continuation to inform about the importance of recycling.
- For fishing gear, which accounts for 27% of marine litter, producers should cover waste management costs from port reception facilities.
- Mediterranean Sea countries should also collect at least 50% of lost fishing gear per year and recycle 15% by 2025.
- A good practice of maritime transport for the protection of the marine environment and the coast.
- Limit the use of fuels with high sulfur content, quickly equip ships with ballast water treatment devices, adapt navigation in marine protected areas and educate passengers about respect for the environment.
- The fight against air pollution by ships, the reduction of the sulfur content of marine fuels.

The five ways to limit plastic pollution of the oceans: (Journal Europe By Marthe Ronteix)

1. Avoid throwing waste into the sea (do not throw anything into the sea):
 2. Avoid plastic trays that are microwavable
 3. Consumed raw products
 4. Straw Consommé Eviler
 5. Implement new public policies
- ✓ Compensation for damages related to the maritime transport of harmful and potentially dangerous substances

After this painful description of the state of our oceans, we must change our way of life today because man is irreversibly degrading his marine environment. Given their vastness, the seas and oceans are considered endless sewers. Marine pollution poses a growing danger to human health, ecosystems and economies. It is essential to act urgently and find solutions to combat this scourge.

Conclusion

This laboratory study focused on the environmental impact of urban and industrial discharges on the quality of the Algerian west coast (Oran and Mostaganem). It aims to study two main parts of research the first relates to an assessment of the state of marine pollution caused by the discharge of urban and industrial wastewater on the quality of the Algerian west coast. This first part is reinforced by the proof of marine pollution by heavy metals and by hydrocarbons present in marine sediments. The second part of this work was devoted to the study of the fight against marine pollution through the need for prior treatment of raw wastewater to improve its quality according to the required standards and meet the expectations of the public authorities in terms of protection of the environment and human health. After this study, we find that the pollution of the Mostaganem area is higher compared to the second area of Oran. This pollution is due to the proximity of the port of Mostaganem to the two industrial quays of Betioua and Arzew with a mileage that does not exceed 37 km and this under the influence of the activity industrial of its two zones. Pollution control and management skills at national and international level must take the necessary measures to reduce this phenomenon. The purification of urban wastewater and industrial wastewater must meet very strict standards before discharge into the sea. The last part of this work was devoted to the study of the need for prior treatment of wastewater.

Raw materials, a biological treatment should be envisaged to improve their quality according to the required standards and to meet the expectations of the public authorities in terms of the protection of the environment and human health.

In the light of the results we have obtained and the studies previously carried out, certain aspects should be developed and deepened:

- ✓ First of all, it is necessary to cultivate the man on the dangers of the marine pollution.
- ✓ The development of a sanitation system for urban and industrial wastewater.
- ✓ The obligation to treat wastewater in all coastal towns before it is discharged into the sea.
- ✓ Treated wastewater should be discharged some distance into the sea to avoid any kind of water contamination to protect human health.
- ✓ Make a potential dredging.
- ✓ Establish a severe law that punishes oil companies that do not respect sea hygiene with heavy brushes
- ✓ Make places and means of collecting plastic to recycle it and encourage people interested in plastic recycling to put equipment and means to contain this waste.

REFERENCES

- [1] Benyerou. d, boudjenane. n, belhadri. m, study of the pollution of marine mud in Algerian ports by hydrocarbons, Mediterranean coastal and maritime conference edition 3, ferrara, italia.<http://www.paralia.fr/>, 2015.
- [2] Elie pelegrin, opinion of the regional economic and social council on "the risks of pollution by hydrocarbons in the Mediterranean" 2003.
- [3] Kazi F, Hacini M, Semcha A, Mekerta B, J. Paralia, XIIth National Days of Coastal Engineering – Civil Engineering Cherbourg, June 12-14, 2012 DOI:10.5150/jngcgc.2012.112-K.
- [4] karendelfau, article in Freshwater Watch, 2014.
- [5] Krachai Naima impacts of urban and industrial waste on the west coast of Algeria (case of Arzew Bay)
- [6] Metl, Mate, Ministry of Equipment, Transport and Housing, Ministry of Territorial Planning and the Environment, (2000). Order of June 14, 2000 relating to the reference levels to be taken into account during an analysis of marine or estuarine sediments present in a natural or port environment. Official Journal n° 184 of August 10, 2000, text n° 24, pp 12415-12416
- [7] Remini. S Et Ahmed .K ,Physical geography and environment ,Assessment of the physico-chemical quality and the level of metallic contamination (Cd, Pb, Zn) of wastewater discharges from Oran and Mostaganem (Western Algerian coast),<https://doi.org/10.4000/physio-geo.3258>,2019
- [8] Taghezout Fatima For obtaining the diploma of magister in: environmental sciences entitled on “Environmental impact of water discharges along the Algerian western coast”, 2015.
- [9] Smolders 2 r. has. vs. lock,3 g. van der velde,4 r. i. medina hoyos, 5 days. g. Mr. roelofs., “Effects of Mining Activities on Heavy Metal Concentrations in Water, Sediment, and Macro invertebrates in Different Reaches of the Pilcomayo River, South America” 2003 arch. about. contaminated toxicol. 44, 314–323 (2003) doi:10.1007/s00244-002-2042-1
- [10] HAMEL and FEKIR, “Assessment of the level of pollution of bathing waters on the Oran coast”, Act of the 2nd international symposium on (biodiversity and coastal ecosystems, 28-30 November 2010, Oran, Algeria; ISBN: 978-975 -789510, INOC-LRSE 2011.

INTERNATIONAL INTERDISCIPLINARY CONGRESS OF WOMEN IN SCIENCE
"Diversity, Careers, Interdisciplinarity"
January 13-14, 2023 / Sivas-TÜRKİYE
WEB: [https:// www.iksadkongre.com/women](https://www.iksadkongre.com/women)
E-MAIL: contact@ijosper.co.uk

[11] Grimes S, Bakalem A, Pollution in the port environment: the macrobenthic populations of the port of Skikda (Algeria), Workshop 'water circulation and pollution of the Mediterranean coasts of the Maghreb countries' Rabat 9-11 Nov.1992, Eds. ENOC Izmir (Turkey), 195-202.1993

[12] Grimes S, Boudjakdji M, Pollution in the port environment. Preliminary notes on the impact of industrial and domestic pollution on the macrozoobenthos of the port of Oran (Algeria). Coastal environment. A.R.C.E conference proceedings (Oran) 16-17 December 1996: 79-91.

[13] Boutiba Z, Bouderbala M, Taleb M Z, Current assessment of cetaceans in the Algerian basin from 1973 to 2003, 13th international conference for the protection of marine mammals in the western Mediterranean (Rimmo 13) November 13-14, 2004-Antibes, France .

[14] GRIMES S, Ruellet T, Dauvin J.C, Ecological quality status of soft-bottom communities from the Algeria coast: general patterns and diagnosis. Marine pollution bulletin, 60-1969-1977.

**SYNTHESIS AND CHARACTERIZATION OF CARBOXYMETHYLCHITOSAN
FROM CYST ARTEMIA PARTHENOGENETICA OF THE ARAL SEA OF THE
REPUBLIC OF KARAKALPAKSTAN**

Karlybaeva B.P.

Karakalpak Research Institute of Natural Sciences, Karakalpak branch of the Academy of Sciences of Uzbekistan
ORCID: 0000-0001-8156-0162

Berdimbetova G.E.

Karakalpak Scientific Research Institute of Special Sciences, Karakalpak branch of the Academy of Sciences of Uzbekistan
ORCID: 0000-0002-3875-302X

ABSTRACT

At present, the natural biopolymer chitosan and its derivatives are widely used in many fields due to their unique structure, non-toxicity, biodegradability and other properties.

The aim of this work is to obtain chitin-based chitosan from substandard Aral Sea artemia cysts and synthesis of carboxymethyl chitosan and to determine and compare some of their properties.

The introduction of a carboxymethyl group into the structure of chitosan can dramatically increase the solubility of chitosan at neutral and alkaline pH values without affecting its characteristics, which significantly expands the possibilities of its practical application.

The synthesis of carboxymethyl chitosan (CMCH) based on chitosan obtained from Aral Sea Artemia cysts was performed by treating chitosan with monochloroacetic acid in a 1:9 ratio at 45°C for 3 hours in the same way as the method proposed by *Nuran Celikci et al. 2020*.

Chitosan based on chitin from Artemia cysts and its synthesized carboxymethylchitosan were white powdery substances.

According to the results of pH-metric titration of the obtained samples it was found that the DDA of chitosan is 84% and the DS of CMCH is 55.2%. The molecular weight (MM) of chitosan according to the results of high-performance liquid chromatography (HPLC) is 16 kDa, and for CMCH a separation into two fractions was observed. The MM for the 1-fraction corresponded to 3 kDa, and the second fraction corresponded to 800 Da.

The results obtained show that Artemia cysts of the Aral Sea, are a good source for chitosan production, and the synthesized carboxymethyl chitosan can be used in many fields such as food industry, medicine, pharmaceuticals, agriculture, etc.

Keywords: Artemia parthenogenetica, cysts, carboxymethylchitosan

SELECTION AND CHARACTERISTICS OF POLYSACCHARIDES OF CISTANCHE SALSA

Orazova Sh.Sh.

Karakalpak Research Institute of Natural Sciences, Karakalpak branch of the Academy of Sciences of Uzbekistan

ORCID: 0000-0003-3430-2499

Berdimbetov G. E.

Karakalpak Research Institute of Natural Sciences, Karakalpak branch of the Academy of Sciences of Uzbekistan

ORCID: 0000-0002-3875-302X

ABSTRACT

Cistanche are among the valuable technical plants, little studied and not used in official medicine. The possibility of using cistanche growing on the territory of Karakalpakstan as a source of raw materials for the isolation of biologically active substances (BAS) and the production of phytopreparations dictates the need to study its main components, in particular polysaccharides (PS).

The total amount of carbohydrates determined by HPLC is 33.36%, of which the maximum content is glucose (26.53%), and the content of fructose and sucrose is 4.53% and 2.19%, respectively.

The quantitative content of water-soluble polysaccharides (WSPS) and pectin substances (PS), determined by the gravimetric method, correspond to the values of 2.92% and 1.67% .

The monosaccharide composition of WSPS is represented by arabinose, glucose, galactose and uronic acids, the content of which is 26.9%.

Spectral analysis of the IR allows one to obtain more detailed information about the structure of WSPS and PS.

In the IR spectra of WSPS and PS at 3244 - 3600 cm^{-1} absorption of hydroxyl groups is observed, and at 1748 and 1750 cm^{-1} - the presence of carboxyl groups. The absorption bands at 1360-1370 cm^{-1} correspond to methoxy groups.

In the IR spectra of WSPS, the regions of absorption bands 880 cm^{-1} (pyranose ring), 814 cm^{-1} (β - glycosidic bond) and 766 cm^{-1} (α - glycosidic bond) were identified. The absorption band in the region of 832 cm^{-1} is characteristic of pectins having α -configuration of glycosidic bonds between the residues of D - galacturonic acid, and the absorption band of 889 cm^{-1} characterizes the 1,4 type of this connection.

Thus, low molecular weight carbohydrates (mono- and oligosaccharides) predominate in Cistanche salina out of the total carbohydrate content (33.36%) , while the sum of polysaccharides WSPS and PS averages up to 8%. The content of PS substances is almost 2 times higher than WSPS. According to PC analysis and IR spectra, WSPS consists of monomeric glucose, arabinose, and galacturonic acid residues linked by β - and α - glycosidic bonds. PS is characterized by an α -configuration of glycosidic bonds between D - galacturonic acid residues and a 1,4 type of bond.

Keywords: polysaccharides, monosaccharides, Cistanche salsa, IR spectrum

**PERFORMANCE OF SOME DURUM WHEAT VARIETIES AT KADAWA, KANO
WITH LAKE CHAD RESEARCH INSTITUTE MAIDUGURI BORNO STATE OF
NIGERIA**

Usman Abdullahi

Head of Agricultural Extension Programme, Department of Agricultural Economic & Extension Lake Chad Research Institute

Fatima Abubakar

Head of Product Development Programme, Department of Agricultural Economic & Extension Lake Chad Research Institute

ABSTRACT

A two-year trial was conducted during the 2020/21 and 2021/22 dry seasons at Kadawa (lat .11 039'N, long. 08027 ' E and 500 m above sea level) to evaluate the performance of twelve durum wheat varieties. The varieties were laid out in Randomized Complete Block Design with three replications. The results revealed that plant height of wheat was influenced by variety in 2021/22 season only while number of tillers/plant, number of grains/spike, grain weight/spike /1000 - grain weight and grain yield were significantly affected in both seasons. Variety Tody-6 and Anser-8 out- yielded the other varieties in 2020/21 and 2021/22, respectively. Thus, the two varieties could be selected for higher yields of durum wheat in the study area.

Keywords: Durum wheat, Grain yield, Kadawa, Sudan savanna, Nigeria

INTRODUCTION

Wheat is a crop of major interest in Nigeria as it is the main component of bread and other wheat-based products such as cakes, biscuits, macaroni, spaghetti, pasta, etc. In Nigeria, because of high temperature and humidity, the local climatic conditions have not been favorable for optimum growth and yield of wheat. Accordingly, the climatic potential for wheat production generally decreases equator-wards due to consistently high temperature and humidity (Oche, 2018). Thus, production is presently restricted to areas between latitudes 10-14 0N (covering the Sudan and Sahel savanna zones), during the cold harmattan period between the months of November and February, under irrigation (Abbas, 2018). According to Anonymous (2016) the increasing consumption and demand for wheat in Nigeria was largely due to increase and expansion in bread and pasta industries, and for the manufacture of crackers, noodles etc. Presently, domestic wheat demand in the country is far more than local production; consequently 90-95% of wheat consumed is imported from the United States of America. For example, the country imported 4.3 million tons of wheat in 2007 as against 3.8 million tons in 2006. Increasing wheat production in Nigeria requires prior investigation of the crop's requirements. In places with relatively low technology as obtainable in developing countries like Nigeria, a naturally favorable environment is paramount for optimum production. Even where all production inputs could be met, the choice of appropriate genotypes is imperative. Peterson (2015) had indicated that wheat varieties with broad adaptation to climatic and soil conditions should be adopted for high productivity. Early wheat variety screening trials at Kadawa, northern Nigeria by Fisher and Maurer (2018) and Orakwue et al, (2017) indicated that varieties with superior drought tolerance gave higher yields more especially under sub-optimal growing conditions.

A more recent study by Miko et al, (2016) at same location also, found differential response of two Mexican wheat varieties to the growing conditions, which was attributed to their varied reactions to applied fertilizers and adaptability to environment. Therefore, the present investigation was aimed at identifying promising durum wheat varieties introduced from CIMMYT, Mexico, with superior adaptation to the local growing conditions in the Sudan savanna ecological zone, Nigeria.

MATERIALS AND METHODS

Two irrigated field trials were conducted at Kadawa (lat. 11039'N, long. 08027'E and 500 m above sea level) in Kano State situated in the Sudan savanna ecological zone of Nigeria, during 2020/21 and 2021/22 dry seasons. The soils of the experimental site were sandy loam. The varieties consisted of twelve durum wheat varieties laid out in randomized complete block design with three replications. Gross plot size was 5 m x 5 m while net plot was 3 m x 5 m. Seed rate of 100 kg/ha was used and seeds were sown by hand drilling at a row spacing of 20 cm. sowing was done by mid-December in all the seasons. At planting, the plots were given minimum of 50 kg N, 50 kg P 2O₅ and 50 kg K 2O /ha in the form of NPK 15: 15: 15. At four weeks after planting top dress of 50 kg N/ha was applied in the form of Urea (46 % N). Weeds were removed manually by regular hoe weeding. Irrigation was by gravity and given at 10 days interval from sowing until three weeks to harvest when irrigation was stopped to allow for proper and faster ripening. In both seasons, crops were ready for harvesting in April. Motorized thresher was used for threshing the manually harvested crop. Data collected included plant height at harvest, number of tillers/plant, number of spikelet's/spike, length of spike, number of grains/spike, grain weight/spike, 1000-grain weight and grain yield (kg/ha). The net plots were used for yield data while the discard was used for the growth characters examined. Data collected were subjected to analysis of variance and treatment effects were compared using Duncun Multiple Range Test (Duncun, 2000).

RESULTS

Analysis of soils in 2021/22 (A. O.A.C. 2018) showed that the soils were slightly acidic (pH 5.9 in CaCl₂), fairly low in organic carbon (4.3 g/kg), medium in phosphorus (19.7 mg/kg) and fairly low in residual nitrogen (0.24g/kg). The maximum and minimum temperatures were 38.2 0C and 12.40C, respectively, while the relative humidity was between 8 and 78% (Appendix 1). Plant height of the wheat varieties was only significantly different in 2021/22 season when Spot-2 and Alter-84 recorded shorter plants compared with the other varieties (Table 1). In both seasons Tody-6 produced significantly higher number of tillers/plant compared with the other varieties while Minimus-2 had the least values (Table 1). Similarly, across the two seasons, Tody-6 recorded the highest number of spikelet's/spike which was statistically similar with Mexicali-75, Silver-15, Plata- 18 and SN-Turk in 2020/21. In 2021/22 season however, Tody-6 recorded similar number of spikelet's/spike with the other varieties except Betriq-4 and Anser-8. On the other hand, in both seasons Betriq-4 produced the lowest number of spikelet's/spike. Table 2 revealed that in 2020/21 Silver-15 and Tody-6 had the longest spikes while in 2021/22 Silver-15 was superior to the other varieties. However, in both seasons Betriq-4 produced the shortest spikes. The number of grains/spike of the wheat varieties differed significantly in 2021/2022 season only, whereas Minimus- 2 produced statistically lower values compared with the other varieties except Silver-15, Nasser-5 and Anser-8 which have intermediate number of grains/spike.

In both seasons Mexicali-75 and Tody-6 had significantly similar and higher grain weight/spike compared with the other varieties, although the values were statistically at par with few others (Table 2). Also, in both seasons Minimums- 2 recorded the lowest grain weight/spike. The effect of variety on 1000-grain weight was significant in 2021/2022 season (Table 3). Variety SN-Turk was superior to the other variety though at par with most others while Minimus-2 had the least 1000- grain weight/spike. In 2020/21 season Tody-6 had significantly higher grain yield compared with Minimus-2 while the other varieties had similar and intermediate 1000-grain weight/spike (Table 3). However, in 2021/22 Anser-8 though at par with many others, produced the highest grain yield while Silver-15 produced the lowest yield.

DISCUSSION

The results showed that Tody-6 and Anser-8 had superior grain yields than the other wheat varieties. Similar varietal differences in the performance of wheat have been reported by Abubakar et al, (2012) and Olugbemi, (2014), attributing such response to varied interaction between the genotypes and environment. In a related development however, Ferns et al, (2015) noted that superior adaptation to local soil and climatic conditions as well as resistance to diseases were the main support for higher grain yield of wheat. The no significant differences in plant height, number of grains/spike and 1000-grain weight among the varieties in 2020/01 as well as the inconsistent pattern of response in other yield characters across the two seasons, could also be due to changes in climatic variables, particularly temperature in the two seasons (Anonymous, 2019). The result of the present study is important particularly now that efforts to boost local production of wheat are needed to stem Nigeria's rising import bills for the crop which is N6bn annually (Anonymous, 2018). There is however, the need for further investigations to determine the fertilizer requirements of the promising varieties before extending same to farmers for adoption. Conclusion: From the results of the two years study, it could be concluded that Tody-6 and Anser-8 have the potentials to perform higher than the other wheat varieties tested under the prevailing growing conditions of the Sudan savanna zone of Nigeria.

Table 1. Plant height and number of tillers/plant and number of spikelet's/spike of Durum wheat varieties in 2020/21 and 2021/22 dry season at Kadawa.

Treatments	Plant height (cm)		Number of tillers/plant		Number of spikelet's/spike	
	2020/21	2021/22	2020/21	2021/22	2020/21	2021/22
	Variety					
Silver-12	67.7	67.0ab	9.4abc	9.9abcd	13.7cd	14.7abc
Betriq-4	62.0	65.0 ab	10.1 abc	11.4 ab	12.3 d	11.3 c
Mexicali-75	66.3	69.7 ab	9.9 abc	10.1 a-d	15.7 abc	15.7 ab
Minimus-2	62.0	64.0 ab	7.7 c	8.0 d	13.7 cd	14.3 abc
Silver-15	73.0	77.0 a	10.9 ab	10.9 abc	15.7 abc	15.3 ab
Plata-18	68.0	69.3 ab	9.2 abc	10.7 abc	15.7 abc	13.7 abc
Nasser-5	66.7	74.0 ab	8.1 c	8.9 cd	14.3 bcd	15.0 ab
Anser-8	66.0	67.0 ab	8.6 bc	9.6 bcd	13.3 cd	12.3 bc
Spot-2	60.7	60.3 b	9.9 abc	10.4 abc	14.3 bcd	14.0 abc
Tody-6	68.7	68.3 ab	11.5 a	12.1 a	17.3 a	16.3 a
SN-Turk	60.3	62.0 ab	10.9 ab	11.9 ab	16.7 ab	15.7 ab
Alter-84	64.3	60.7 b	11.4 a	10.4 abc	14.7 bcd	13.3 abc
LSD	20.6	13.6	2.1	2.11	2.21	3.08

Means followed by the same letter (s) within a column are statistically similar at 5% level of probability using DMRT.

Table 2. Length of spike, number of grains/spike and grain weight/spike of Durum wheat varieties in 2020/21 and 2021/22 dry season at Kadawa.

Treatments	Length of spike		Number of grain/spike		Grain weight/spike	
	2020/21	2021/22	2020/21	2021/22	2020/21	2021/22
	Variety					
Silver-12	5.4 bcd	5.53 bcd	35.0	35.0 ab	1.77 bc	1.80 bc
Betriq-4	5.2 cd	5.17 cd	39.0	38.0 a	1.77 bc	2.03 abc
Mexicali-75	6.2 abc	5.83 abcd	37.3	38.0 a	2.97 a	2.80 a
Minimus-2	5.0 d	5.20 cd	28.7	28.0 b	1.27 c	1.27 c
Silver-15	6.6 a	7.33 a	39.7	39.3 a	2.73 ab	2.77 ab
Plata-18	6.5 ab	6.87 ab	38.7	37.7 a	2.43 ab	2.47 ab
Nasser-5	4.6 d	4.57 d	35.3	35.3 ab	2.63 ab	2.33 ab
Anser-8	6.4 ab	6.37 abc	32.3	33.3 ab	2.30 ab	2.13 abc
Spot-2	5.8 abcd	5.77 abcd	37.3	38.7 a	2.07 abc	2.03 abc
Tody-6	6.6 a	6.53 bcd	37.0	38.3 a	2.87 a	2.90 a
SN-Turk	6.3 abc	6.70 abc	39.3	40.3 a	2.63 ab	2.57 ab
Alter-84	5.7 abcd	5.63 bcd	37.7	36.7 a	2.07 abc	2.53 ab
LSD	1.03	1.44	10.2	7.74	0.89	0.86

Means followed by the same letter (s) within a column are statistically similar at 5% level of probability using DMRT.

Table 3. 1000-grain weight and grain yield of Durum wheat varieties in 2020/21 and 2021/22 dry season at Kadawa.

Treatments	1000-grain weight (g)		Yield kg/ha	
	2020/21	2021/22	2020/21	2021/22
Variety				
Silver-12	11.7	11.4 bcd	2644 ab	2311 cd
Betriq-4	14.4	14.6 abc	3133 ab	2622 a-d
Mexicali-75	14.5	15.0 ab	3133 ab	2666 a-d
Minimus-2	10.5	10.1 d	1911 b	2911 abc
Silver-15	13.2	12.9 a-d	3177 ab	2488 bcd
Plata-18	13.7	11.4 bcd	2977 ab	1755 d
Nasser-5	10.8	12.0 a-d	2555 ab	2622 a-d
Anser-8	11.3	10.9 cd	2533 ab	3622 a
Spot-2	11.1	11.4 bcd	2488 ab	3433 ab
Tody-6	13.6	14.4 abc	3422 a	3000 abc
SN-Turk	13.3	15.5 a	3200 ab	3333 ab
Alter-84	15.3	12.1 a-d	2967 ab	3377 ab
LSD	4.83	3.38	1115	871

Means within each column followed by the same letter are not significantly different at 5% as determined by Duncan's Multiple Range Test.

Appendix 1. Soil analysis and some Metrological information of the experimental area

Soil pH in Cacl ₂	5.9
Organic carbon	4.3 g/kg
Phosphorus	19.7mg/kg
Residual nitrogen	0.24g/kg

Metrological Data	Maximum	Minimum
Temperature	38.2 0C	12.4 0C
Relative humidity	8 %	78 %

REFERENCES

- Abbas, M. 2018. First CIMMYT (Mexico)/NAFPP/AERLS/NSS Joint One Week Intensive Training Course in International Wheat Production. Jan. 18 th -23 rd, 1988. pp 1-3.
- Abubakar, I.U., Miko S., Falaki, A. M. and Valencia J. A. 2012. Response of Irrigated wheat (*Triticum aestivum* L.) to planting methods and nitrogen level in the northern Guinea savanna of Nigeria. *Journal of Agriculture and Environment*. 1(2): 111-118.
- Anonymous 2019. Report on wheat production and marketing in Nigeria. Shina Commercial Press, Zaria. pp 97.
- Anonymous (2016). Grain Report. USDA Foreign Agricultural Service, Nigeria Grain and Feed Annual 2013. [http://www.fas.usda.gov/gainfiles/200605/146187618 .pdf](http://www.fas.usda.gov/gainfiles/200605/146187618.pdf)
- Anonymous 2018. Nigeria spends N6bn annually on wheat importation. [http://www.punchng.com/ Articl.aspx?theartic =Art200803100125415](http://www.punchng.com/Articl.aspx?theartic =Art200803100125415)
- A. O. A. C. 2018. Association of Official Analytical Chemist. Official Methods of Analysis 13 13 thed. Washington D.C. Duncan, D.B. 1955. Multiple range and Multiple "F" test. *Biometric* 11: 1-42

Ferns, G. K., Fitzsimmons, R. W., Martin, R. H., Simmonds, D. H. and Wrigley, C. N. (2015). Australian Wheat Variety Identification according to Growth, Heading and Grain Characteristics. CSIRO. pp 126.

Fisher, R. A. and R. Mauner 2018. Drought resistance in wheat cultivars. Grain yield response. Australian Journal of Agricultural Research. 29:897-912.

Miko, S., Falaki, A. M., Abubakar, I.U. and Valencia, J. A. 2016. Response of two wheat (*Triticum estivum* L.) Varieties to different rates of applied NPK fertilizer. Biological and Environmental Sciences Journal for the Tropics 3(4):18-22.

Oche, C. Y. 2018. Agro-climatic Zonation for Wheat Production in savanna Region of Nigeria. Singapore Journal of Tropical Geography. Vol. 19, No. 1, 39-50.

Olugbemi, L.B. 2014. Effect of varieties and fertilizer on yield of irrigated wheat in northern Nigeria. Samaru Journal of Agricultural Research. 2 (1 and 2): 25-33.

Orakwe, F. C., Olugbemi, L. B., Olarewaju, J. A. and Aremu, J. A. 2017. Development of wheat germplasm with moisture tolerance in Nigeria. Proceeding of the 11 th National Irrigation and Drainage Seminar. 93-99. Peterson, R. F. 1965. Wheat Botany, Cultivation and Utilization. Interscience Publishers inc NY pp 422.

Peterson, P., 2015. Wheat varieties to broad Adoption to climatic and Soil Condition in the north with high productivity in Nigeria.

IMPACT OF SUSTAINABLE AGRICULTURAL PRACTICES ON CROP PRODUCTIVITY AND SOIL HEALTH

Nataliia Didenko

Institute of Water Problems and Land Reclamation of National Academy of Agrarian Sciences of Ukraine, Department of Use Meliorated Land
ORCID: 0000-0002-0654-4231

Vira Konovalova

Institute of Climate-Smart Agriculture of National Academy of Agrarian Sciences of Ukraine, Department of Climate-Oriented Agricultural Technologies
ORCID: 0000-0002-0655-9214

Anastasiia Sardak

Institute of Water Problems and Land Reclamation of National Academy of Agrarian Sciences of Ukraine, Department of Use Meliorated Land
ORCID: 0000-0002-0540-9492

Abstract

Today, the most important task that society must constantly solve is increasing the volume of production of food products and various types of raw materials through the intensification of the agricultural industry, which involves: improving the existing and substantiating the new, modern structure of sown areas, taking into account the market conditions of products and raw materials; improvement of soil cultivation technologies, minimizing or abandoning it altogether; optimization of the system of fertilization and protection of plants from harmful organisms; implementation of a complex of reclamation and soil protection measures; introduction of new crop cultivation technologies taking into account achievements in genetics, breeding, biotechnology.

Maintaining healthy soil for economic crop production is the foundation of sustainable agriculture. Ukraine has a more is one of the world's top agricultural producers and exporters and plays a critical role in supplying oilseeds and grains to the global market. While agriculture is one of the important sectors contributing to the Ukrainian economy and although is damaged by russian aggression, the current management practices rely heavily on deep plowing, inefficient irrigation, and excessive use of fertilizers and reactive chemicals. In consequence, the irrigated lands are becoming susceptible to compaction, wind erosion, secondary salinization, and accelerated soil erosion with an associated decrease in soil quality and crop productivity. The effects of current farming practices, climate change effects, and the influence of war in Ukraine are expected to affect food production and decrease agroecosystem services in the world.

Keywords: sustainable agriculture, healthy soil, management practice, climate change.

EFFECT OF LEMON GRASS (CYMBOPOGON CITRUS) TEA ON THE GROWTH AND HEALTH PERFORMANCE OF BROILER CHICKENS

Siabi*, M. A.

Department of Animal Science, Faculty of Agriculture, Food and Consumer Sciences, University for Development Studies

Inusah, H.

Department of Animal Science, Faculty of Agriculture, Food and Consumer Sciences, University for Development Studies

ABSTRACT

A four-week experiment was conducted to evaluate the effect of lemon grass (*Cymbopogon citrus*) tea on the growth performance and health of broiler chickens. The lemon grass leaves were chopped into pieces and boiled in water for 30 s. It was allowed to cool overnight to obtain the lemon grass tea (LGT). Using a Completely Randomized Design, 81 birds of 28 days of age were assigned to three (3) experimental treatments: T1 (0%LGT+100%W), T2 (25%LGT+75%W) and T3 (75%LGT+25%W) with each treatment replicated 3 times. Feed and water were given ad-libitum from 28 to 56 days of age. Variables measured included water intake, feed intake, feed conversion efficiency, total weight gain, and mortality. Blood profile analysis was also conducted. Data collected were subjected to statistical analysis using Genstat software 12th edition. The mean feed intake of all birds was similar ($P=0.442$). Also, total weight gains of all birds were similar ($P=0.690$) for all treatments. Blood profile parameters were similar ($P>0.05$) for all treatments. Mortality was insignificant ($P>0.05$) with no mortality in birds fed the LGT based treatments. It can be concluded that providing LGT to broilers had favourable effects on growth performance of broiler chickens without any health implications. It is recommended that lemon grass tea can replace drinking water up to 75% with favourable effect on growth performance and health of broiler chickens.

Keywords: lemon grass tea, chicken, growth, health

**A FRAMEWORK PAYMENT FOR ECOSYSTEM SERVICES TO RECONSTITUTE
FOREST AREAS CLOSED TO GRAZING IN THE IFRANE NATIONAL PARK
(MOROCCO)**

H Ismaili Alaoui

Plant, Animal and Agro-industry Production Laboratory, Faculty of Sciences, Ibn Tofail University

R Ziri

Plant, Animal and Agro-industry Production Laboratory, Faculty of Sciences, Ibn Tofail University

Abstract

Overgrazing constitutes the major constraint threatening the sustainability of the forest ecosystems in the Ifrane National Park. The operations of regeneration and afforestation impose to close areas to grazing over one period exceeding ten years, generally lead to the opposition of the local population to the programs of reconstitution of the forest ecosystems. To solve these problems, a text of compensation for closed perimeters of afforestation or regeneration to the grazing was established in 2002. The main aim of this study is to evaluate the role of the compensation mechanism described as a payment tool for forest ecosystem restoration programs. For this purpose, an analysis of quantitative and qualitative indicators, based on individual and semi-structure interviews, before and after the introduction of the compensation mechanism is used. The GIS mapping approach is also used to visualize some results spatially. Based on results, this mechanism contributed to conserving the forest ecosystem and enhancing rural livelihoods at the level of Ifrane National Park, resulting in the regression of the forest infractions with a rate of 48%. On the socio-economic level, this mechanism contributed to initiate a climate of trust resulting in the collaboration of the population with the foresters and, to carry out many projects of community interest generated socio-economic benefits relevant for the users.

Keywords: Ifrane National Park, compensation mechanism, Payment for ecosystem services, conserving forest ecosystem, enhancing rural livelihoods.

**THE INFLUENCE OF TECHNOLOGIES BASED ON ARTIFICIAL
INTELLIGENCE IN THE MANAGEMENT OF AGRICULTURAL FARMS**

GEORGE TOADER

University of Agronomic Sciences and Veterinary Medicine of Bucharest. Faculty of
Agriculture
Brăila Agricultural Research-Development Station

DANIELA TRIFAN

Brăila Agricultural Research-Development Station

ALIN-IONEL GHIORGHE

Brăila Agricultural Research-Development Station

EMANUELA LUNGU

Brăila Agricultural Research-Development Station

LEONARD ILIE

Suceava Agricultural Research-Development Station

Abstract

Optimization has been known as a key success factor since the beginning of industrial production. Today, there are a large number of various software programs that have been developed for processing and cost optimization in a particular field. The implementation of new agricultural technologies and systematic data management have led to the emergence of the typology of "smart farm", a farm that will grow and become profitable as more data is collected, data that will be key elements in modern agriculture. Based on these data, agricultural producers (regardless of the branch of agriculture) will be able to make decisions so that the farm can make a profit. Data from agricultural crops obtained from the implementation of new, non-invasive technologies with the environment will increase crop efficiency, soil resources, reduce pollution of the environment and agricultural ecosystems and obtain healthy crops for humans and animals. The final aim of this paper is to present some of the technologies used by farmers to assess agricultural ecosystems, based on data obtained from crops, making decisions based on these data (after their interpretation), implementing a sustainable process of making of decisions and execution of tasks with the help of technological equipment available on the farm.

Keywords: emerging agricultural technologies, artificial intelligence, agricultural robotics, automated agricultural production systems

MODIFICATION OF LATERITIC SOIL BANANA LEAVES ASH

Idayat O. Sholadoye

Department of Civil Engineering Technology, Federal Polytechnic Kaura Namoda

Bitrus E. A

Department of Civil Engineering Technology, Federal Polytechnic Kaura Namoda

Bridget Orekwu Ojobo

Department of Civil Engineering Technology, Federal Polytechnic Kaura Namoda

ABSTRACT

High cost of building materials has been the bane of construction industry in the country leading to the growing awareness in research on local materials and its modification as alternatives for the construction of functional but low-cost dwellings both in the urban and rural areas. Crystalline phase identification inform of X-Ray Diffraction (XRD) was carried out on the Banana Leave Ash (BLA) and the lateritic soil and oxide composition using X-Ray Fluorescence (XRF). Engineering characteristics and classification of the lateritic soil sample and lateritic soil sample with modifiers were determined in 2 %, 4 %, 6 % and 8 % by weight of the lateritic soil in accordance with BS1377. The XRD shows that the BLA contains calcite, quartz, sylvite and magnetite which are 56 %, 25 %, 13 % and 6 % respectively. While that of laterite shows that it contains kaolinite, quartz and Hematite with 70 %, 27 % and 3 % respectively. The XRF shows that the BLA contain SiO₂ at 27.37 %, Al₂O₃ of 2.21 % and Fe₂O₃ of 1.41 %. The result of the particle grain size passing through the sieve No .0.075 and 0.45 are 66.5 % and 80.3 % this implies that it is silty-clay (USCS)and A-7-5(8) (AASHTO). The Atterberg limit test shows the lateritic soil is high and medium plasticity. The natural soil has moisture content and the maximum dry density of 19.2 % and 1.68 Mg/m³. The optimum moisture content increases with increase in the modifiers content, ranging from 18.6 % -23.5 % for the BLA and laterite mix. While maximum dry density decreases with increases in the modifiers ranging from 1.63 Mg/m³ to 1.68 Mg/m³ for BLA.

Keywords: Lateritic Soil, Banana Leave Ash (BLA), X-Ray Diffraction (XRD), X-Ray Fluorescence (XRF)

USERS' PERCEPTIONS OF ECO-FRIENDLY PRINCIPLES IN THE DESIGN OF 3-STAR HOTELS IN MINNA, NIGERIA

Mukaila El-Hussain Abdulrahman

Department of Architecture, School of Environmental Technology, Federal University of Technology

Abstract

Hotel accommodation services are integral part of Tourism that is fast expanding in Minna in recent times. It provides decent and secured accommodation services for different categories of guests and provides job opportunity for the city residents. Hotels consume substantial amount of energy and discharge large quantity of pollution to the environment. These impacts significantly on the sustainability of the hotel management. The focus of this paper therefore is to examine the use of eco-friendly principles in the design of 3-star hotels with a view to ascertain users' understanding of eco-friendly principles for achieving energy efficiency and pollution reductions for sustainability in 3-star hotel design. This was achieved by examined some existing 3-star hotels in Minna. The existing Five of such hotels were purposely studied using a structured field observation schedule and 450 questionnaires were administered to both workers and guests in these hotels. 300 samples were retrieved and 250 were valid. The valid samples represent 83%. The responses were analysed at descriptive and inferential statistics using 5-point likert scale. The result was ranked to determine the perceptions of eco-friendly principles on the hotel by the users for energy efficiency and sustainability. The results show that 3-star hotel facilities with eco-friendly attributes have more value to the guests. Besides, the Relative Importance Indices, RII, shows that environmentally-friendly 3-star hotels have low energy consumption and discharge less pollution to the environment. The study thereby suggests for collaborations among the professionals in the hospitality and building industry for understandings on this design requirements for hotel design and construction. The study concludes that eco-friendly principles should be a major requirement in the design and construction of hotels in the study area.

Keywords: Hotel; Perception; Pollution; Sustainability; Tourism

**ANALYTICAL STUDY TOWARDS A THERMAL APPROACH OF PHASE-
CHANGE MATERIAL IN DRY & SEMI-ARID CLIMATE**

Hafiza Mahnoor Asim

Department of Architecture, SAP, University of Management and Technology

Ayesha Mehmood Malik

Department of Architecture, SAP, University of Management and Technology

Memoona Rashid

Department of Architecture, SAP, University of Management and Technology

ABSTRACT

It is estimated that buildings use more than half of their total energy usage for the heating/cooling of their inside environments. Consequently, the development of innovative materials to boost the energy consumption of buildings is becoming more necessary. This has increased interest in integrating PCM into structures during the past several decades. In a small temperature range, PCM can absorb a significant amount of heat during phase transitions. When utilized in the building envelope, PCMs may help to lower the amount of heat that is transported into the internal environment while also saving energy by reducing the amount of cooling power that is consumed by the HVAC system. The effectiveness and selection of PCM, on the other hand, are dependent on the environment in which it is used. A hot-humid climate, which is defined by consistent daily temperature across the year, might give a year-round chance to profit from PCMs in the context of building application, according to research. The modest diurnal temperature change, on the other hand, may have an impact on the performance and efficiency of the PCMs. An investigation of the capacity of PCMs to lower the peak indoor temperature (T_i) of organically conditioned buildings in a humid climatic zone is presented in this research. To do this, field measurements have been carried out in existing facilities to determine the suitable transition temperature range for PCM applications and run analysis to prove its capability practically to inspire the rest for further research in future.

Keywords: significant, utilized, investigation

**COMPACT FINITE DIFFERENCE WITH MODIFIED SOR IN SOLVING 2D
POISSON EQUATIONS**

Tharshinni Devi Shanmugam

Institute of Mathematical Sciences Faculty of Science, Universiti Malaya

Elayaraja Aruchunan

Institute of Mathematical Sciences Faculty of Science, Universiti Malaya

Zailan Siri

Institute of Mathematical Sciences Faculty of Science, Universiti Malaya

Abstract

The primary goal of this paper is to investigate the combination of Compact Finite Difference and Modified Successive Over Relaxation for solving 2D Poisson equations. In this research, the CFD scheme is applied to discretize the 2D Poisson equation to generate system of linear equations. Then the Modified Successive-Over Relaxation (MSOR) iterative procedure is implemented to solve the generated linear systems. Several 2D Poisson models are considered to carry out numerical simulations with different mesh sizes such as 64, 128, 256, 512, and 1024. The performance of the proposed combination method is analyzed in terms of total number of iterations, computational rate and accuracy.

Keywords: 2D Poisson equations, Compact finite-difference, Modified SOR, Gauss-Seidel, iterative methods.

**DESIGN AND REALIZATION OF A DRONE FOR OPTIMIZING THE
TRAJECTORY BETWEEN TWO POINTS**

Brahim Lejdel

University of EL-Oued

Abstract

Drones are considered one of the important tools in many fields (photography, film-making, etc.). Overtime their use has developed quickly nowadays, as they are used in other fields such as research and investigation, facial recognition ... etc. This widespread use has led to the development of methods of using drones due to the artificial intelligence algorithms. Among them are the machine learning and deep learning algorithms where drones have become autonomous, which makes them have good flight capabilities and adapt to the environment in which they are, in addition to the optimization algorithms, which give them the ability to cross a trajectory in shortest path. For this purpose, we aim to design, model and automate a drone that is able to fly and follow a predetermined path by using two main techniques, the first one is the artificial neural network which is used for the obstacle avoidance and the second one is the A* optimization algorithm to search for the shortest path.

Keywords: Drones, artificial intelligence, facial recognition, machine learning, deep learning, and optimization algorithm.

ADVANTAGE ANALYSIS OF SCRAMBLING CODE IN FEEDBACK SYSTEMS

Marina Kurdadze

Georgian Technical University

Luka Kemoklidze

Georgian Technical University

Gedeven Murjikneli

Georgian Technical University

ABSTRACT

The presented paper has two purposes

1) Investigation of signal types according to the direction of the feedback system of the transmitted information by scrambler code and devices. 2) Building an error protection device based on a critical feedback system, which ensures the proper quality of information transmission in the discrete transmission system and the minimal complexity of the device.

For the logical analysis of the feedback, a structural scheme of the system operation algorithm is constructed and the probability of obtaining a combination in which the code exhibits errors is used, therefore the probability of getting a noncoded combination without error is the probability of getting a combination in which the code fails to detect errors; The probability that the query signal transmitted through the feedback channel will be transferred to the confirmation signal.

The paper presents the following findings

1) All possible routes for the use of only the necessary information transmission channels between the data transmission and receiving systems are identified, with the probability of error detection and correction.

2) A method of signal transmission is found, which is especially expedient and allows to increase the reliability of the transmission of feedback signals with minor errors of the constant rate of transmission speed.

3) An algorithm is used to transmit messages in two different directions, which has the following limitations on the system terminals:

1. If the resulting combination contains errors displayed by the specified code. It collapses and the previously transmitted message is re-transmitted with a query signal from this terminal.

2. If the resulting combination does not contain errors displayed by the specified code, The received message is delivered to the recipient and: a) The transmitter re-transmits the previously transmitted message along with the confirmation signal; b) If there is a confirmation signal in the received combination, in case of detected errors it sends it to the opposite station along with the next notification confirmation signal.

According to the obtained results, the probability that any kind of error has taken place or the message has not been delivered to the recipient by the indicated algorithm, is excluded.

Keywords: different, possible, previously

MODELLING THE PREDICTION OF NIGERIAN INSURANCES DATA

Ogundeji, A.A

Department of Mathematics Kebbi State University of Science and Technology

James, Tolulope. O

Department of Mathematics Kebbi State University of Science and Technology

Onwuka G.I

Department of Mathematics Kebbi State University of Science and Technology

Babyemi, A.W

Department of Mathematics Kebbi State University of Science and Technology

B. Shehu

Department of Mathematics Kebbi State University of Science and Technology

SU Okeleke

Department of Mathematics Kebbi State University of Science and Technology

Ekele S.J

Department of Mathematics Kebbi State University of Science and Technology

ABSTRACTS

The occurrences of risk are always very devastating. Recently, with the aftermath of COVID-19 there are global occurrences of so many risks involving monetary or economic, non-monetary, assets and so on. Insurance which is a way of managing risk has become imperative. This study employed the autoregressive integrated moving average (ARIMA) method to modelled the available Nigerian insurance data from 1981 to 2021. The ARIMA (0,2,3) Model was chosen as the best fitted model since it has the least Akaike information criteria (AIC), Hannan-Quinn criteria (HQC) and Schwarz criterion(SC). It was estimated and tested statistically. ARCH test for residual, Jarque-Bera test for non-normality and portmanteau test was found sufficient and best model fitting for forecasting. The model forecast ten (10) years observation from 2022 to 2031.

Keywords: Insurance, ARIMA, forecasting, risk, Akaike, Hannan-Quinn and Schwarz

ALGEBRAIC HYPERSTRUCTURES AND CONNECTIONS WITH FUZZY SETS

Prof. Dr. Violeta Leoreanu-Fotea

Al.I.Cuza University, Faculty of Mathematics

ABSTRACT

The theory of algebraic hyperstructures appeared in the first part of the twentieth century as an extension of group theory. This new theory proved to be interesting not only from a theoretical point of view, but also for its applications in: geometry, lattice theory, graph theory, rough and fuzzy set theory, cryptography, probabilities, automata theory. Currently this theory is being studied in Europe, Asia, America, Africa. The lecture will present a short history of this theory, as well as its applications in other research fields, such as fuzzy sets.

Keywords: Algebraic Hyperstructure, Lattice, Fuzzy Sets, Rough Sets

SMART SOLAR PANEL CLEANING SYSTEM

Assist. Prof. B. DHANADEEPIKA

Department of Electrical and Electronics Engineering, Bhoj Reddy Engineering College for Women

Lingala NIHARIKA

Department of Electrical and Electronics Engineering, Bhoj Reddy Engineering College for Women

Putta SAMYUKTHA

Department of Electrical and Electronics Engineering, Bhoj Reddy Engineering College for Women

Ramineni JOSHIKA

Department of Electrical and Electronics Engineering, Bhoj Reddy Engineering College for Women

Palakurla SINDHU

Department of Electrical and Electronics Engineering, Bhoj Reddy Engineering College for Women

ABSTRACT

This paper deals with the automatic cleaning of the solar panels. We are providing transparency in cleaning system by using the most newly invented technology, which provides a better performance, integrity, consistency, cost-effective and scalable solution for the removal of dust and speck. The presented cleaning system provides about 32% more energy output compared to the dust accumulated solar panels. This system reduces manpower for cleaning of solar panel. Cleaning the solar panel manually is tedious and cumbersome. In this paper we propose a programmable system to clean solar panel using wiper. The system will be controlled by the Arduino controller and various sensors which cleans solar panels automatically. The system is controlled by installing TELNET application in android device. The system notifies the user about the various operations performed through text messages in TELNET application. The system may be converted to portable so that it can be used in various locations. It uses regulated 5V, 500mA power supply. 7805 three terminal voltage regulator is used for voltage regulation. Full wave bridge rectifier is used to rectify the ac output of secondary of 230/12V step down transformer.

Keywords: Arduino Controller, Wiper, TELNET application

**IN SILICO STUDIES OF PYRANO[2,3-C] PYRAZOLES DERIVATIVES AS
SELECTIVE SEROTONIN REUPTAKE INHIBITORS (SSRI)**

Vaibhav N. Mohare

Priyadarshini J. L. College of Pharmacy, Electronic zone, electronic building

Dr. Alpana J. Asnani

Priyadarshini J. L. College of Pharmacy, Electronic zone, electronic building

Abhinav G. Bais

Priyadarshini J. L. College of Pharmacy, Electronic zone, electronic building

ABSTRACT

Depression is a serious mental disorder that is manifested by a loss of interest in activities, insomnia, persistent sadness and anorexia. This disorder affects about 17% of people worldwide and is more prevalent in females (10–30%) than in males (7–15%). Many factors contribute to the etiology of depression, such as biochemical, psychological, genetic and social factors. .Therefore we planned to design a potent Selective Serotonin Reuptake inhibitor using insilico techniques which may be used as antidepressant activity. In this current study we have chosen Pyrano[2,3-c] pyrazoles as the parent moiety along with several derivatives. These will act as ligand molecules for computational protocols. The crystalline structure of SSRI was downloaded from protein database and the pdb code was 4MM8. This will act as target for computational studies. Pyrx software was used for virtual screening of library of derivatives. The molecular docking of potent derivatives were carried using autodock software X:Y:Z (50:26:40). Other insilico properties were calculated using Molinspiration online property calculator, Protox II for structural property calculation and acute oral toxicity determination respectively. Derivatization in the molecule is must for increasing biological potential of parent moiety. The study revealed best molecule that was having potent anti-depressant activity. Results revealed though the ligand molecule was safe and effective for Selective Serotonin Reuptake Inhibitor. The LD₅₀ calculated was found to be 250 mg/kg. Other In silico property were also calculate.

Keywords: Anti-depressant, Selective Serotonin Reuptake inhibitor, Pyrx software, Autodock software.

EFFECT OF AUTOCAD ON INDIVIDUALISTICS AND COOPERATIVE STRATEGIES ON STUDENTS' ACHIEVEMENT AND INTEREST IN BUILDING DRAWING IN TECHNICAL COLLEGES IN NIGER STATE

Hassan, A. M.

Industrial and Technology Education Department

Usman, G. A.

Industrial and Technology Education Department

³Bala, M. M.

Industrial and Technology Education Department

Mannir, M. S.

Department of Primary Education, Federal College of Education (Technical)

Karfe, R. Y.

Abubakar Tafawa Balewa University, Baushi, Nigeria

Abstract

The study investigated the effect of AutoCAD on individualistics and cooperative strategies on students' achievement and interest in building drawing in technical colleges in Niger State. Quasi-experimental design was adopted for the study, specifically, non-equivalent control group design. The study was carried out in Niger State Technical Colleges. The population of the study consist of all building technology students from the seven technical colleges in Niger State. Four technical colleges were selected as sample for the study with a total number of 80 TC II students. Two instruments: Building Technology Achievement Test (BTAT) and Building Technology Interest Inventory Scale (BTIIS) were developed by the researcher to collect data for the study. The research instruments (Building Technology Achievement Test and Building Technology Interest Inventory Scale) were face validated by three experts from the Department of Industrial Technology, Federal University of Technology, Minna. The instruments were trial tested with 15 TC II building technology students from Government Technical College, Lafiagi which is not part of the study. The reliability coefficient of the BTAT and BTIIS were found to be 0.79 and 0.81 respectively. Building technology teachers in the sampled technical colleges helped the researcher in collection of data. The scores obtained from the pre and post-test were analyzed using mean and standard deviation for research questions and Analysis of Covariance (ANCOVA) for testing the hypotheses at 0.05% level of significance. The results revealed that cooperative method was superior to individualistics method in facilitating students' achievement and interest in Building drawing using AutoCAD. There was significance difference in the mean achievement score of students taught Building drawing using Cooperative strategy and those taught using individualistics strategy. Based on the findings of the study, the educational implications of the findings were highlighted and the following recommendations were proffered among others: that in view of the fact that the Cooperative strategy was more effective in teaching.

INTERNATIONAL INTERDISCIPLINARY CONGRESS OF WOMEN IN SCIENCE

"Diversity, Careers, Interdisciplinarity"

January 13-14, 2023 / Sivas-TÜRKİYE

WEB: [https:// www.iksadkongre.com/women](https://www.iksadkongre.com/women)

E-MAIL: contact@ijosper.co.uk

Building drawing and enhancing student's achievement and interest in Building drawing, the Ministries of Education should ensure that textbook authors incorporate Cooperative strategy in the instructional methods for technical colleges.

Keywords: AutoCAD, Individualistics strategy, cooperative strategy, Achievement, Interest, Building drawing

**METACONOCIMIENTOS DE LOS ESTADOS EMOCIONALES DE ESTUDIANTES
DE EDUCACIÓN SUPERIOR**

Ana Ruth Ulloa Pimienta

Instituto Tecnológico Superior de Villa la Venta, División de Ingeniería en Gestión
Empresarial

ORCID: 0000-0003-1375-4736

Abstract

Emotions are certain stimuli or impulses that cause actions and reactions in a subject within a given context. If they are transferred in the context of the educational environment, the emotions that occur or are provoked in the classroom such as happiness, love, admiration, surprise, empathy, compassion or sadness can trigger a greater participation and involvement of the students in the classroom. This research was carried out at the Instituto Tecnológico Superior de Villa la Venta with students from 4 engineering fields: business management, oil, chemistry and mechatronics. With the need to know the levels of emotional intelligence, a descriptive, non-experimental study was carried out. , using the TMMS-24 scale that is based on the Trait Meta-Mood Scale of the Salovey and Mayer research group, a scale that assesses meta-knowledge of emotional states, applied to 120 third-semester students. From the results obtained, it was possible to identify a predominant level of emotional intelligence in terms of the sex of the student group, identifying the level in terms of attention, clarity and repair of emotions. It is important that higher level students future professionals in the labor field have emotional self-knowledge, learning to attend, recognize, manage, express their feelings and emotions for better integration, adaptation and optimism in the face of various circumstances that arise in daily life.

Keywords: Learning, cognitive, emotions, emotional intelligence, TMMS-24

**MACHINE LEARNING MODEL FOR PREDICTING STUDENT SUCCESS: A
SYSTEMATIC LITERATURE REVIEW**

Nor Shahriza Abdul Karim

Higher College of Technology, Computer and Information Science, United Arab Emirates
ORCID: 0000-0002-9433-9229

Samia Kouki

Higher College of Technology, Computer and Information Science, United Arab Emirates

Abstract

Higher academic institutions are constantly facing challenges on matters pertaining to student success and failures at the various degree programs offered. Student performance can be related to several known factors such as demographic, background, parenting style, attitudes, etc. While many empirical studies conducted use various conventional methods such as quantitative or qualitative methods, the results are hardly usable and applicable to a specific academic environment. Academic institutions are still facing challenges in addressing the student failure issues through academic advising and setting the right policy for student intake. This mean the implication to practice such as addressing the issue of student failure or student at risk can be highly irrelevant to a specific academic setting. To be more specific to the environment, an academic institution can benefit from the historical data by analyzing them from the machine learning approach. In this respect, the historical data can be analyzed using the ML approach of classification and clustering to identify the right predictive model, such as random forest and decision tree, within the institution's own environment. The historical data can be trained to build the best model and use the remaining to test it for accuracy. The intention of this paper is to investigate through a systematic literature review the extent to which ML is applied in research to predict students' performance. The results of this work will shed some light into understanding the best predictive model and guide the researcher to set the right research direction and strategy in student advising works.

Keywords: 3-6 words. Student performance, Student success and machine learning, Factors of student success

**AN INVESTIGATION STUDY ON THE DIFFICULTIES ENCOUNTERED BY ARAB
INTERPRETERS DURING CONFERENCES ORGANIZED IN LIGHT OF SAUDI
VISION 2030**

Lect. Sadaf zaman
University of Bisha

Reem Mansour Muhammed Al Amri
University of Bisha, Kingdom of Saudi Arabia

Abstract

The purpose of this research is to examine the obstacles conference interpreters have while carrying out their responsibilities. The research conducts a questionnaire with 17 elements to accomplish this goal. The majority of the time, conference interpreters face these issues. These complications were constructed by analyzing previous stuff and references, and they were approved following discussions with knowledgeable lecturers and interpreters. Twelve Arab interpreters who attend conferences held in support of Saudi Vision 2030, the Kingdom of Saudi Arabia, make up the sample of the study. The survey was created online and sent to the participants using the Twitter and WhatsApp applications. Frequencies, percentages, and means—the most suitable statistical treatments for the questionnaire—were used to analyze the data using the SPSS program. The study's findings indicate that the majority of the interpreters who took part in the study occasionally encounter the majority of the problems identified in the questionnaire. The participants in this study reported that quick speech, ESP terminology used by speakers, freshly developed idiomatic expressions, and unanticipated terms presented the greatest difficulty. According to the study's findings, conference interpreters should take basic and advanced training programs in conference interpreting in a variety of professions to help them overcome their interpreting issues.

Keywords: obstacles, Conference, Interpreters, conference interpreting.

INFORMATION AND EDUCATIONAL SPACE: APPLICATION OF INNOVATIVE DIGITAL TECHNOLOGIES

Assoc. Prof. Sokolovska Irina

Candidate of Medical sciences, Zaporizhzhya State Medical University

Prof. Nechyporenko Valentyna

Doctor of Pedagogical Sciences, Khortytsia National Academy

Prof. Hordiienko Natalia

Sociological Sciences, vice-rector for research and innovation, Khortytsia National Academy

Assoc. Prof. Pozdnyakova Olena

Doctor of Pedagogical Sciences

Chirko Tetyana

Medical faculty, Zaporizhzhya State Medical University

Abstract

Today, most institutions of higher education strive to modernize the education system based on the widespread use of information and communication technologies. Each institution of higher education in the development of resources is guided, in addition to the standard, by its internal needs, the presence of a laboratory base, highly qualified specialists both in the subject field and in the field related to the development of electronic educational resources in general. Our article will consider the features of using innovative technologies in higher medical educational institutions. Special attention in the article is devoted to the latest technologies and their varieties, which are used to master a very difficult profession - "doctor". The latest technologies are very important in the education and training of qualified specialists in the medical field. The main methods of studying human anatomy, which are the basis of any doctor's knowledge, their disadvantages and advantages, which allow to sufficiently understand the structure of organs and structures of the human body as a whole system, are considered. Among them, virtual reality and various online services, separate programs that allow you to examine the detailed structure of the body's structures occupy a prominent place. In addition, the role of the complex "virtual patient" system in training the student's clinical thinking, as well as the opportunity to try yourself in the role of a doctor, is considered. Important advantages and disadvantages of these methods are highlighted, which should be taken into account in the process of planning the introduction of the latest technologies in the teaching of institutions of higher medical education.

Keywords: innovation, innovative technologies, higher education, higher medical educational institution, distance learning, online services, virtual reality, virtual patient

1. Statement of the problem

Medicine is a science that studies the diagnosis, treatment and prevention of diseases of the human body. Formation of a high level of information culture of future specialists is an important task of higher educational institutions. After all, a high level of medical care is a guarantee of the health of the population.

Therefore, since we live in a time of development and improvement of information technologies, they are used at all stages of the development of health care. In the 21st century, the need for qualified specialists who are knowledgeable in their field and eager to learn has grown significantly in all areas. As a result, there is a question about mastering skills and further processing of the necessary material in various directions, with the aim of improving knowledge. Considering the wide development and introduction of modern medical technologies, an important place in the education of medical students is the ability to use the latest information technologies. As computer technology advances, more and more information is digitized from the physical world, and researchers then work on how to process and display that data to the user, allowing them to effectively perceive and interact with the information. What is the basis for creating a new paradigm of education in the medical field [1].

After all, modern society faces one of the most important tasks, which is aimed at creating a characteristically new and promising education system that would be able to prepare the population of our planet for life in new conditions of civilization. Without the presence of highly qualified specialists capable of qualitatively performing the necessary tasks in various spheres of social life, the normal functioning of such a complex mechanism as the modern state is simply impossible.

2. Formulation of the goals of the article.

The purpose of the article is to analyze the features of the use of innovative technologies in modern institutions of higher medical education.

3. Presentation of the main material.

Every student must understand both the functional and spatial context of human anatomy. Among the traditional methods of studying the subject, the following are distinguished: the use of textbooks, models of organs and the body as a whole, a corpse. Currently, these methods are also used, but there are several disadvantages.

As a rule, the information collected in printed books, such as anatomical atlases, is displayed in the form of diagrams, and only in a few selected sections, which does not allow to fully convey the location of the organ in relation to its surroundings, as well as to consider the structures of the organ in detail, because most of them not detailed, have a different color than the real one. In this way, we can get only an approximate idea of the organs and structures of our body [2].

Anatomy is also taught by dissecting corpses. The value of dissections as a teaching format is that they provide a 3D view of human anatomy, including a tactile learning experience. This allows you to improve the knowledge already obtained in lectures and training manuals, and it provides a complete understanding of the structure of anatomical structures and their interrelationships in the whole body. The use of corpses is currently gradually receding into the background, due to practical and financial problems.

At the same time, the use of computer technologies in medicine is very progressive at the moment. Computer-based learning is developed by experts for more effective acquisition of knowledge by students. Computer-aided education can be very powerful for teaching anatomy, where 3D visualization is a big advantage. These resources are valuable, more interactive and interesting than textbooks.

There are a variety of online services and standalone programs that allow you to view organs and structures from any angle, control magnification, and often even select specific organs and systems to show or hide.

Such programs are widely used, especially in the conditions of the modern world, when the coronavirus pandemic and war reign and the main method of acquiring knowledge is distance learning. It has several disadvantages, the main of which is the lack of practice, which is very important for future doctors. And that's why most medical students are forced to acquire valuable knowledge using the Internet and various programs that can provide insight into the human body, its organs and organ systems. After all, in such conditions, the student is more independent and can rely only on his goals and efforts [3].

Virtual reality is also often used for medical education and psychomotor skills training. These systems have really proven their effectiveness and usefulness. After all, with the help of a special helmet and controllers, a person is able to feel as if he is in another place, to see in front of him the organs and structures of the human body, how they function, to understand the basics of their physiology.

The student's ability to see and feel himself as a future doctor is important. And it is the virtual patient that makes it possible to feel like a doctor at the moment, to see the consequences of the decisions made (regarding the patient's diagnosis and treatment algorithm), as well as to take responsibility for one's actions. The reality of the professional situation creates a special emotional atmosphere that contributes to the assimilation of educational material and increases the quality of education.

There are two types of virtual patient, one of which provides visualization of the student's actions in the form of an interactive computer program, which allows to develop the clinical thinking and actions of the doctor at the stage of diagnosis and treatment process. After all, every action leads to some consequence, which can be both positive and negative[4].

The second type of virtual patient is a computer simulation system of the human body or body system at different levels: biochemical, cellular, physiological, or as a single system. And it makes it possible to monitor the effect of drugs of different composition on the human body, it allows to predict the change in the state of the body system and reveals the pharmacological mechanisms of this action. This program also allows you to simulate the action of various physical natural factors, such as: air pressure, increasing the concentration of gases in the air: O₂, CO₂, CO, etc. In this way, we can show students new ways of interacting with information that could not be achieved when studying diagrams in books and models, thereby increasing their enjoyment of learning [5].

Among the advantages of using innovative technologies are:

1. Visibility. A student can examine in detail the structures and processes that occur in the human body, which is much more interesting than simply observing pictures in books and atlases.
2. Informativeness. When using various programs to study the structure of an organism or the chemical structure of various compounds, clicking on a certain component usually brings up a help that contains all the necessary information about it.
3. Concentration. Bright colors are used to display structures and elements in the virtual environment, which allows you to focus your attention on learning and increases interest in the material.
4. Maximum involvement. The student can not only observe, but also participate in what is happening, make certain decisions, observe the consequences of his actions and learn by trial and error.
5. Security. With the use of the latest technologies, it became possible to carry out complex operations, research with dangerous chemicals and at the same time not harm either yourself or others.

6. Effectiveness. The latest technologies, due to different colors, shapes, detailing, make it possible to better study or consolidate the passed material.

7. Individual approach. If we talk about classes in groups, the teacher pays equal attention to all students. While the latest technologies make it possible to gradually learn and develop independently.

However, in addition to the advantages, there are also several disadvantages: limited communication with peers, friends, due to long-term study at the computer and other gadgets, as a result of which it is more difficult for such students to find a common language with people, to find words to express their own thoughts[6]. There are also disturbances in vision, posture, and limitation of mobility can lead to an increase in body weight. Therefore, all advantages and disadvantages should be taken into account when introducing innovative technologies into the educational process[7].

4. Conclusions

So, after reviewing the material, we can conclude that the introduction of the latest technologies in our time is an important step towards the training of highly qualified specialists, which is an integral part of a modern developed state. Modern technologies make it possible to fully enjoy the learning process, stimulate the desire of students to obtain valuable knowledge, give an opportunity to practice skills, understand aspects of the functioning of the human body and its structure. Looking at all this, we can say that innovative technologies are an integral part of the modern paradigm of the educational process in higher medical educational institutions.

REFERENCES

1. Baranyk Z.P., Kykosh Yu.V. The need for interaction between the educational services market and the labor market in Ukraine. Economic Bulletin of the National Technical University of Ukraine "Kyiv Polytechnic Institute". 2015.
2. Kolot A. M. Innovative work and intellectual capital in the system of factors of knowledge economy formation. Ukraine: aspects of work. 2007.
3. Zlupko L. A. Employment in the conditions of formation of innovative economy of Ukraine: autoref. thesis for obtaining sciences. candidate degree economy Sciences: specialist 08.00.01 "Economic theory and history of economic thought." Lviv, 2010.
4. Gryshchenko I.M. Economic conditions for ensuring the quality of educational services in the system of higher education: monograph. Kyiv: Pedagogical thought, 2012.
5. Innovative Technologies for Medical Education. DOI: <https://www.researchgate.net/publication/321327139>
6. Makurina, H. I., Makarchuk, O. I., Dmytrenko, I. P., Holovkin, A. V., Sokolovska, I. A., & Chornenka, A. S. (2020). Verrucous leukoplakia of the red border caused by the use of IQOS heated tobacco product (a case report). Zaporozhye Medical Journal, 22(6), 885-890. DOI: <https://doi.org/10.14739/2310-1210.2020.6.218477>
7. I. Sokolovskaya, V. Nechiporenko, N. Gordiyenko, Pozdnyakova O. , Volkova S, Cymbal V, Makurina G (2018) Lipid peroxidation during chronic inflammation. French-Ukrainian Journal of chemistry (Volume 06, Issue 02) - P.38-53. DOI: <https://doi.org/10.17721/fujcV6I2P38-53>

**EFFECT OF OVERPOPULATED CLASSROOM ON THE ACADEMIC
PERFORMANCE OF JUNIOR SECONDARY SCHOOL STUDENTS AT KOSOFE
AREA IN LAGOS STATE, NIGERIA**

Ogunrinbokun, Bamidele Emmanuel
Federal College of Education (Technical)

ABSTRACT

This study examine the Effect of Overpopulated Classroom on the Academic Performance of Junior Secondary School students. A case study of Kosofe Local Government Area in Lagos State, Nigeria, West Africa. The population comprised of all the students in Lagos state totaling three hundred and thirty nine thousand , two hundred and seventy seven (339,277) and a school/students ratio of 1:1120 for junior secondary school in which Kosofe Local Government Area of Lagos State with approximate populated students of 1,500 (Lagos State Basic Statistics, 2021). A purposive sample size of 100 respondents were randomly selected.in an attempt to guide the study, three research questions were put forward. The data generated was analysed with mean and percentage and decisions were made. The results shows that overpopulated classrooms make students lack concentration which makes the learners have poor performance. It was observed that overpopulated classroom will leads to noise making as students will disturb teaching and learning process. Students get tired easily in an overpopulated classroom as they find it difficult to have a conducive learning environment. The evidence to the statements was indicated with the grand mean of 2.74. The findings of this study showed that overcrowded classroom is a persistent issue in junior secondary schools in Kosofe Local Government Area of Lagos State. The number of school pupil seeking for education are increasing much faster against the number of schools structure available. The study recommend Teachers teaching in overpopulated classrooms need to work together, particularly when drawing up lesson plans. Lesson plans should encompass various activities including those that can be performed outside the four walls of the classroom with the aid of technology as evidence in the new policy of Computer Based Test via a mobile handset device organized on a weekly basis under the district supervision.

Keywords: Overpopulated, Performance, Classroom and Technology

INTERNATIONAL INTERDISCIPLINARY CONGRESS OF WOMEN IN SCIENCE
"Diversity, Careers, Interdisciplinarity"
January 13-14, 2023 / Sivas-TÜRKİYE
WEB: [https:// www.iksadkongre.com/women](https://www.iksadkongre.com/women)
E-MAIL: contact@ijosper.co.uk

TRADITIONAL EMBROIDERY ON BAMBOO CHIKS IN HYDERABAD AND HALA SINDH

MAIRAJ FATIMA MEMON

Shaheed Allah Buksh Soomro University of Art, Design and Heritages

ABSTRACT

The skilled craft of traditional fancy chik is exclusively in alliance with the customs of Sindh, even so, negligible research is done on its decorative aspects in particular. Therefore this study is designed to present a deep analysis of the distinct art of chik embroidery practiced in Hyderabad and Hala, one of the hot cities of Sindh, Pakistan. The primary data was collected from Hyderabad-kachehri (court) area and Hala through a phenomenological approach to cover characteristics, techniques, cultural and perceptible embroidery work on bamboo chiks. By elucidating the raw materials, unique embellishing techniques, products, patterns and marketing analysis, this research is an attempt to augment the cognizance of the unique chik craft of Sindh.

Keywords: Embroidery, Bamboo chiks, Culture, Sindh, Hyderabad, Hala

A NEW APPROACH TO EMISSION CONTROL: PLASMA TECHNOLOGIES

Dr. Ersin ÜRESİN

TÜBİTAK Marmara Research Center, Clean Energy Technologies Research Group
ORCID: 0000-0002-3244-2829

Dr. Abdullah Zahid TURAN

TÜBİTAK Marmara Research Center, Clean Energy Technologies Research Group
ORCID: 0000-0002-2260-2382

ABSTRACT

Emissions caused by various activities and containing gas or gas particles are released into the atmosphere through the chimney and adversely affect the environment. Sulfur dioxide (SO₂) and nitrogen oxides (NO_x) are the most important emissions from thermal power plants. Especially, emissions from burning low-calorie, high-sulphur fuel, should be reduced below the limit values specified in the regulations before they are released into the atmosphere. These emissions, which not only affect climate change, but also reduce air quality, threaten human health. Therefore, methods to eliminate the effects of emissions continue to be developed.

In terms of emission reduction measures, conventional systems for desulphurization (De-SO_x) are generally used in coal-fired thermal power plants today. In conventional systems, washing process is carried out in FGD (flue gas desulphurization) units after electrostatic filters. In FGD units, a mixture of lime and water is sprayed into the emission resulting from combustion and is reduced as CaSO₄ (calcium sulfate) after chemical reactions. It is a technological method for the removal of emissions with plasma created by many different methods such as gas discharge method, ionizing radiation, etc. During non-thermal plasma processes, the formation of reactive products such as O, OH, O₃ shows good performance in flue gas removal.

This study has been carried out in order to determine the new technological developments that can be applied to minimize the amount of emissions by considering human health and environmental quality. While separate processes are required for SO₂ and NO_x removal in traditional applications, plasma technology has the ability to remove both emission types in a single unit. Plasma technologies have potential advantages such as fast and efficient contaminant removal, space saving, low chemical additives, lower investment and operating costs, and operation at atmospheric pressure and room temperature. Therefore, plasma technologies are a promising method for simultaneous removal of pollutants (SO₂, NO_x), especially in coal-fired thermal power plants.

In this paper, information about conventional and plasma assisted emission removal systems will be given. The values obtained by comparing conventional and technological methods in terms of main factors such as emission removal efficiency, operating and investment costs, and energy consumption will be shared.

Keywords: Emission Control, Plasma Systems, Thermal Plant, Flue Gas Removal

EMİSYON KONTROLÜNDE YENİ BİR YAKLAŞIM: PLAZMA TEKNOLOJİLERİ

ÖZET

Çeşitli faaliyetlerden dolayı oluşan ve gaz ya da gaz partiküllerini içeren emisyonlar baca vasıtasıyla atmosfere salınarak çevreyi olumsuz etkilemektedir. Kükürt dioksit (SO₂) ve azot oksitler (NO_x) termik santrallerden salınan en önemli emisyonlardır. Özellikle düşük kalorili ve yüksek kükürt içeren yakıt yandığında meydana gelen emisyonlar atmosfere salınmadan önce yönetmeliklerde belirtilen limit değerlerinin altına indirilmelidir. İklim değişikliğini etkilemenin yanı sıra hava kalitesini de düşüren bu emisyonlar, insan sağlığını tehdit etmektedir. Bu yüzden, emisyonların etkilerini ortadan kaldıracak yöntemler geliştirilmeye devam etmektedir.

Emisyon azaltıcı tedbirler yönünden, kömür yakıtlı termik santrallerde günümüzde genellikle desülfürizasyon (De-SO_x) amaçlı konvansiyonel sistemler kullanılmaktadır. Konvansiyonel sistemlerde, elektrostatik filtreler sonrası BGD (baca gazı desülfürizasyon) ünitelerinde yıkama işlemi yapılmaktadır. BGD ünitelerinde kireç ve su karışımı, yanma sonucu oluşan emisyon içerisine püskürtülür ve kimyasal reaksiyonlar sonrası CaSO₄ (kalsiyum sülfat) olarak indirgenmektedir. Gaz deşarj yöntemi, iyonlaştırıcı radyasyon vb. gibi çok farklı yöntemler ile oluşturulan plazma ile emisyonların giderimi için teknolojik bir yöntemdir. Termal olmayan plazma prosesleri sırasında, O, OH, O₃ gibi reaktif ürünlerin oluşumu, baca gazı gideriminde iyi performans göstermektedir.

Bu çalışma, insan sağlığı ve çevre kalitesi gözetilerek emisyon miktarlarının en aza düşürülmesi için uygulanabilecek yeni teknolojik gelişmelerin saptanması amacıyla yapılmıştır. Geleneksel uygulamalarda SO₂ ve NO_x giderimi için ayrı prosesler gerekli iken, plazma teknolojisi tek ünite de her iki emisyon türünü de giderebilme yeteneğine sahiptir. Plazma teknolojileri, hızlı ve verimli kirletici temizleme işlemi, yerden tasarruf, kimyasal katkı maddesi düşüklüğü, daha düşük yatırım ve işletme maliyeti, atmosfer basıncı ve oda sıcaklığında çalıştırma gibi potansiyel avantajlara sahiptir. Bu nedenle, plazma teknolojileri özellikle kömür ile çalışan termik santrallerde aynı anda kirletici maddelerin (SO₂, NO_x) uzaklaştırılması için umut verici bir yöntemdir.

Bu bildiride, konvansiyonel ve plazma destekli emisyon giderim sistemleri ile ilgili bilgiler verilecektir. Emisyon giderim verimliliği, işletme ve yatırım maliyetleri, enerji tüketimleri gibi ana faktörler bakımından konvansiyonel ve teknolojik yöntemlerin karşılaştırılarak elde edilen değerler paylaşılacaktır.

Anahtar Kelimeler: Emisyon Kontrolü, Plazma Sistemleri, Termik Santral, Baca Gazı Giderimi

INTRODUCTION

Emissions are emitted from an emission source and they change the natural composition of the air. Emissions, which can be found in solid, liquid and gaseous form, has adverse effects on the environment (Tian, 2022). The main types of emissions can be list as: combustion gases, heavy metals, volatile organic compound (VOC), dioxin-furan, radioactive substance. The most known emissions are the emissions from thermal power plants and vehicle exhausts. Emission control is very important system because they cause global warming, climate change and affect the human health negatively. The continuity of high air temperatures changes the weather conditions and disrupts the balance of nature. The emissions can increase the risk of heart disease and lung cancer. Sulfur dioxide and nitrogen dioxide released into the atmosphere can cause bronchial symptoms, asthma and decreased lung function.

Emission control systems limit the release of gaseous pollutants from thermal plants and cars into the atmosphere (Ma, 2023).

In addition to the conventional systems used in the world for the removal of SO₂ and NO_x released into the atmosphere, plasma systems, which are a technological method, offer promising opportunities.

METHOD

Many studies have been carried out for conventional flue gas removal activities. The process differs according to the sorbent type used in conventional flue gas production systems, which also have wet and dry removal types. On the other hand, there are structurally different types of plasma systems within the scope of technological removal methods. Conventional flue gas removal techniques are given in Figure 1. Spray drying activated carbon adsorption processes are specified as dry flue gas desulphurization methods. Plasma systems can be effective in flue gas removal with systems such as electron beam, dielectric barrier discharge, corona discharge and microwave plasma. Such techniques are detailed with the information obtained from the Literature Review and evaluated by making comparisons in the Discussion section.

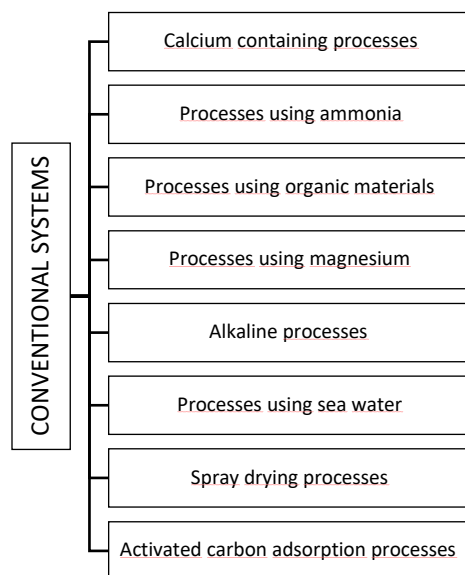

Figure 1. Conventional flue gas removal techniques

LITERATURE REVIEW

Conventional FGD systems in coal-fired thermal power plants can be effective in removing SO₂ emissions, but such systems may present disadvantages such as complex treatment process, large installation area, and high operating and investment costs (Ma, 2017). In processes containing calcium, the limestone and water mixture is sprayed onto the flue gas from the top of the column. Similarly, in processes using ammonia, ammonia is sprayed onto flue gas; in processes with organic material, citric acid, xylidine and glycol are sprayed onto flue gas; in processes using magnesium, magnesium oxide and magnesium carbonate are sprayed onto flue gas; in alkali processes, sodium carbonate and sodium bicarbonate are sprayed onto flue gas; in sea-water processes, sea-water is sprayed onto flue gas. FGD system is given in Figure 2.

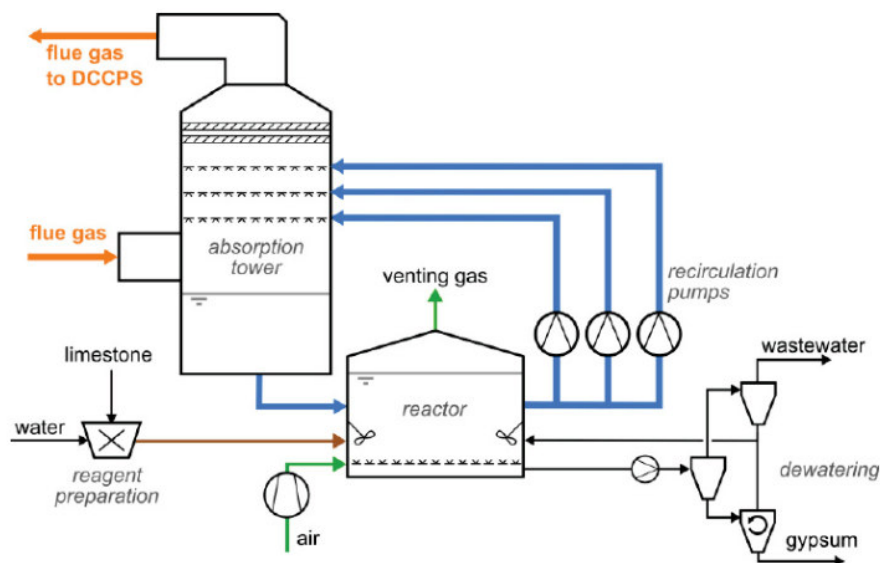

Figure 2. Flue gas desulphurization (FGD) system

Plasma can be expressed as the fourth state of matter. In plasma processes, if heat is continued to be given after the gaseous state, ionization begins, an electron escapes from the nuclear attraction and creates a free electron space, giving a new shape to the matter. The atom would have lost an electron and had a net positive charge. Plasma is mixture of ions, electrons and neutral atoms (Figure 3).

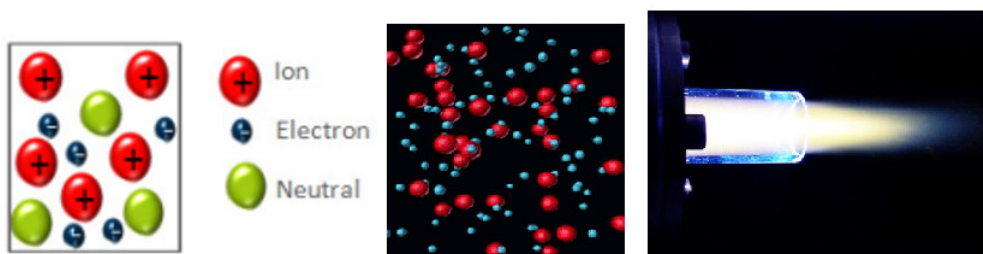
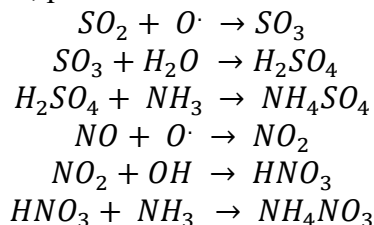

Figure 3. (a) mixture of ions, electrons and neutral atoms (b) plasma form

As seen in the following reactions, plasma converts SO₂ and NO_x into water soluble:



Electron beam technique is one of the alternative plasma technologies that can be used to simultaneously remove both pollutants (SO₂ and NO_x) in a single process (Figure 4). However, hybrid systems in which electron radiation is also included and the two processes are combined can also be effective. In such hybrid systems, while SO₂ and NO_x pollutants are irradiated, the pollutants are absorbed by the aqueous solution in the wet scrubbing process in the second step (Pawelec, 2021, Andrzej, 2018).

It has been researched that electron radiation technology is also effective in removing flue gas emissions in pilot systems, it is efficient in removing SO₂ and NO_x, there is no need for waste water treatment process and it is suitable for obtaining useful by-product such as fertilizer (Doi, 2000, Frank, 1995, Holub, 2014).

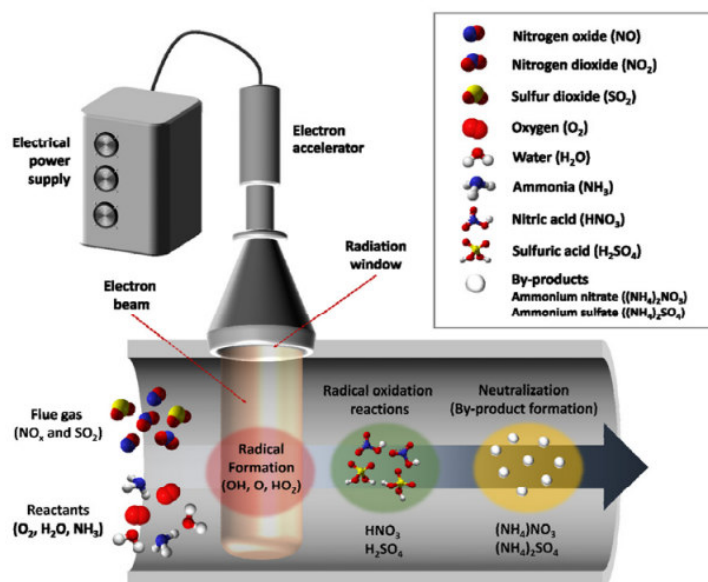

Figure 4. Flue gas removal by electron beam

Dielectric barrier discharge and corona discharge systems are high voltage non-thermal plasma types and these systems are highly effective in simultaneously removing SO₂ and NO_x. Dielectric barrier discharge is based on the principle of discharging electricity between two electrodes. The electrodes are separated from each other by a dielectric barrier. In Figure 5, the dielectric barrier discharge system and corona discharge system are given schematically [3]. Such systems can be used as ozone generators as well as removing pollutants (SO₂ and NO_x) (Mok, 2005, Mok, 1999, Che, 2013).

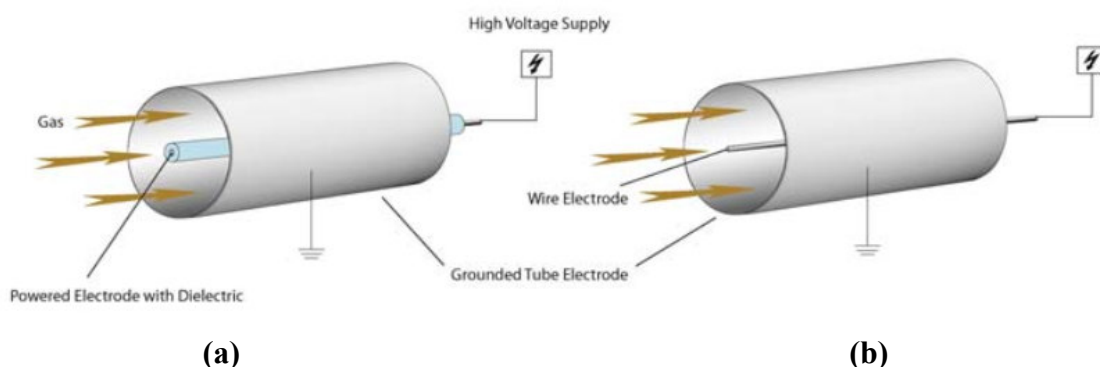

Figure 5. (a) dielectric barrier discharge (DBD) (b) corona discharge plasma

Microwave plasmas, which are another alternative type of plasma, consist of magnetron head, isolator and 3 tub-tuners (Bogdanov, 2020, Vecten, 2021). Plasma is formed using a magnetron to produce microwave energy. Magnetron head; generates high frequencies and short burst of very high power. Isolator; transmits microwave or frequency power in one direction. 3-stub tuner, provide high dynamic range, fast tuning, low phase noise frequency conversion. Microwave plasmas can be used with catalyst to remove SO₂ and NO_x, so microwave catalytic technology is a viable technique for emission control.

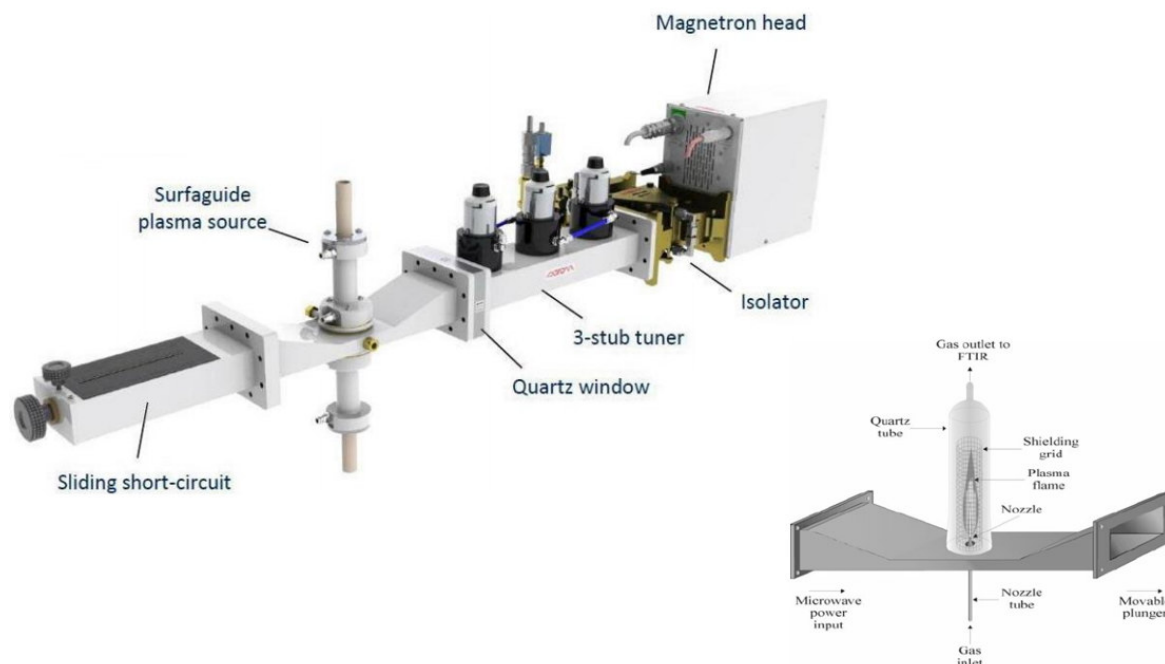

Figure 6. Microwave plasma system

In the emission removal process, plasma technologies are used in different operating parameters. Figure 7 gives a comparison of different plasma techniques in terms of voltage, current, frequency, electron energy, pressure drop, gas pressure, gas flow rate, electron temperature and gas temperature.

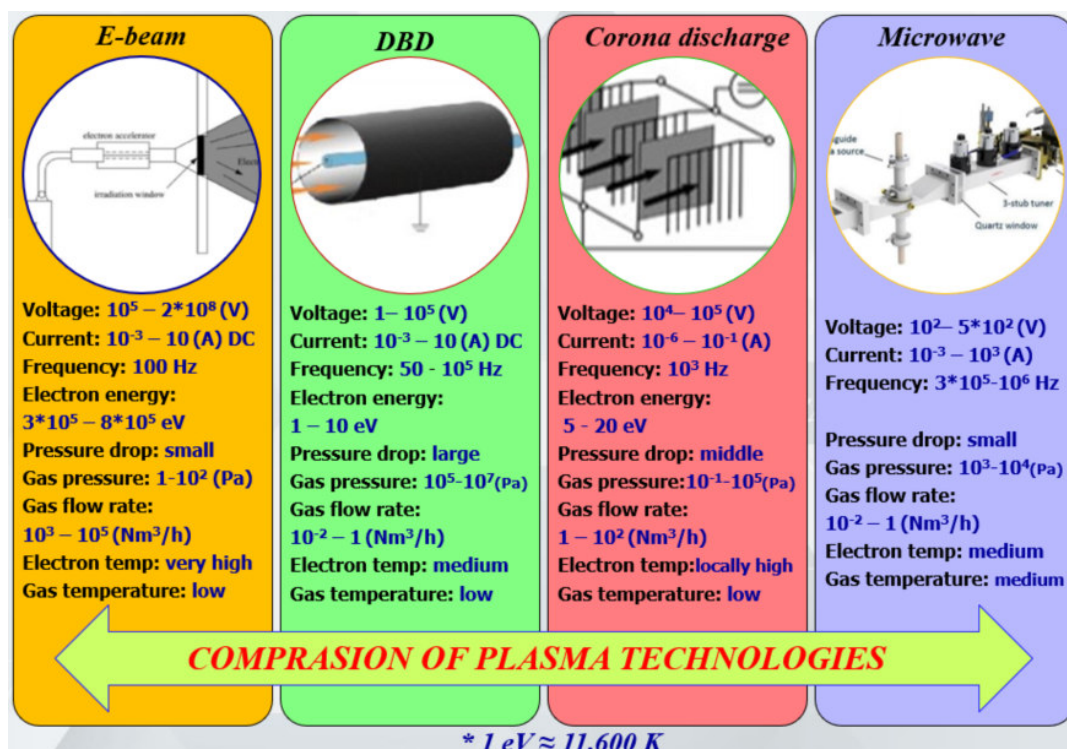

Figure 7. Comprasion of electron beam, DBD, corona discharge and microwave plasma

DISCUSSION

Conventional flue gas treatment technologies for the removal of SO_x and NO_x rely on two separate stages, namely, wet flue gas desulfurization with selective catalytic reduction. This two-stage process is typically located after an electrostatic precipitator. The slurry is often pumped through a series of spray nozzles in order to create small droplets that can make uniform contact with the gas. By soaking up SO₂ from the flue gas, the droplets make it easier for the reagent in the slurry to react with the SO₂. Calcium sulfite or sulphate is generated when sulphide gas, or SO₂, is dissolved in a liquid, which is disposed via dewatering and settling in a thickener. The Selective Catalytic Reduction (SCR) is currently the most used method for treating flue gas with high NO_x removal efficiency. In this process, NO_x is reduced by introducing ammonia into the flue gas before it passes through catalytic reactor, where ammonia and NO_x react on catalyst surface to produce N₂ and water.

While conventional methods are proven and highly widespread technologies commonly adopted especially in high-sulphur coal burning power plants, they suffer from a series of handicaps. First of all, in the conventional approach, for the removal of SO₂ and NO_x, dedicated processes are needed for both. Moreover, the low solubility of SO₂ in alkaline slurry requires significant slurry pumping load to enhance mass transfer between gas and liquid phases, which not only escalates power consumption and footprint of scrubber unit but also increases capital costs due to the necessity of high-volume scrubbers.

In plasmas-based flue gas treatment technologies, on the other hand, the idea is to fulfill SO₂ and NO_x treatment simultaneously in a single unit. In a plasma process, the free energetic electrons in plasma can generate radicals and other reactive species that react with the pollutant molecules or particles. Extraction of ions from the discharge would also allow fine particles to be charged and filtered electrically from the exhaust gas.

So, in a plasma-based treatment process, after flue gas is subjected to plasma, in the subsequent scrubbing stage, the contaminants can be transported much more easily into the liquid phase and disposed.

In a nutshell, the advantages of plasma as a flue gas cleaning technology include its ability to remove SO₂, NO_x, and Hg₀ from the flue gas of coal-fired power plants simultaneously, as well as its low investment and operating costs, and lack of secondary pollution. That's why plasma-based flue gas cleaning technologies are now seen as one of the most promising methods for the multi-pollutants simultaneous removal of coal-fired power plants. It is important to recognize that there are still certain gaps in the plasma-based flue gas cleaning technologies and that much more work needs to be done before they can be applied at commercial level. One significant challenge is the up-scaling of plasma reactors. While conventional process can be easily designed and installed at high scales, this might be a significant drawback for plasma-based systems since the design and installation of pretty high-capacity plasma generators and reactors is a technical challenge. Moreover, the energy efficiency of plasma application, namely energy consumed per amount of contaminants removed should be enhanced in order to be able to compete with conventional systems. Finally, a thorough and systematic comparative economic analysis be constructed for plasma-based flue gas cleaning processes.

CONCLUSION

Emissions should be taken into account in every country and must be minimized within regulations in terms of global warming, climate change and human health.

Plasma Technologies are one of the promising methods for simultaneous removal of multiple pollutants (SO₂, NO_x) in coal-fired power plants. In conventional systems, only SO₂ is removed, and it must be integrated into a separate unit such as a Selective Catalytic Reduction (SCR) for NO_x removal.

Plasma technologies as a flue gas cleaning technology seem to be an attractive alternative compared to the conventional process due to their advantages such as saving space, reducing investment and operating costs. Especially in the process of removing flue gas emissions, the investment cost of FGD systems is \$370/kW, while in plasma systems this cost varies between \$150/kW and \$200/kw. Therefore, it is seen that the investment rate in conventional emission removal systems is almost 1.7 times higher when compared to plasma systems with technological emission removal systems.

In order to benefit more effectively from plasma technologies, a comprehensive and systematic economic analysis model should be established for examining scale-up opportunities and using these technologies as pollutant removers in flue gas.

REFERENCES

Brandenburg, R., Barankova, H., Bardos, L., Chmielewski, A. G., Dors, M., Grosch, H., Holub, M., Jögi, I., Laan, M., Mizeraczyk, J., Pawelec, A., & Stamate, E. (2011). Plasma-Based Depollution of Exhausts: Principles, State of the Art and Future Prospects. In A. G. Chmielewski (Ed.), *Monitoring, Control and Effects of Air Pollution* (pp. 229-254). InTech.

Che, Y., Wang, Z., & Zhou, J. (2013). Flue gas conditioning by in situ oxidation of SO₂ applying dielectric barrier discharge. *Asia-Pacific Journal of Chemical Engineering*, 8, 636-644.

Chmielewski, A.G., Zwolinska, E., Licki, J., Sun., Zimek, Z.,& Bulka, S. (2018). A hybrid plasma-chemical system for high-NO_x flue gas treatment. *Radiation Physics and Chemistry*, 144, 1-7.

Doi, Y., Nakanishi, I.&Konno, Y. (2000). Operational experience of a commercial scale plant of electron beam purification of flue gas. *Radiation Physics and Chemistry*, 57, 495-499.

Frank, N.W. (1995). Introduction and historical review of electron beam processing for environmental pollution control. *Radiation Physics and Chemistry*, 6, 989-1002.

Holub, M., Brandenburg, R., Grosch, H., Weinmann, S., & Hansel, B. (2014). Plasma Supported Odour Removal from Waste Air in Water Treatment Plants: An Industrial Case Study. *Aerosol and Air Quality Research*, 14, 697-707.

Ma, S., Zhao, Y., Yang, J., Zhang, S., Zhang, J.&Zheng, C. (2017). Research progress of pollutants removal from coal-fired flue gas using non-thermal plasma, 67, 791-810.

Ma, J., Xu, M.&Jiang, J. (2023). Mapping high-resolution urban road carbon and pollutant emissions using travel demand data, *Energy*, 263, 126059.

Mok., Y.S. (2005). Combined removal of SO₂ and NO_x from exhaust gas by using dielectric barrier discharge and absorption-reduction techniques. *Journal of Industrial and Engineering Chemistry*, 11, 826-833.

Mok, Y.S., & Nam, I.S. (1999). Removal of Nitric Oxide in a Pulsed Corona Discharge Reactor, *Chemical Engineering&Technology*, 22, 527-532

Pawelec, A., Chmielewski, A.G., Sun, Y., Bulka, S., Torims, T. Pikurs, G., & Mattausch, G. (2021). Plasma technology to remove NO_x from off-gases, 66, 227-231.

Tian, X., An, C., Bakht, M.&Chen Z. (2022). Assessment of reductions in NO₂ emissions from thermal power plants in Canada based on the analysis of policy, inventory, and satellite data, *Journal of Cleaner Production*, 341, 130859.

Vecten, S., Wilkinson, M., Bimbo, N., Dawson, R., & Herbert B.M.J. (2021). Experimental investigation of the temperature distribution in a microwaveinduced plasma reactor. *Fuel Processing Technology*, 212, 106631.

Wei, Z.S., Zeng, G.H., Xie, Z.R., Ma, C.Y., Liu, X.H., Sun, J.L.&Liu, L.H. (2011). Microwave catalytic NO_x and SO₂ removal using FeCu/zeolite as catalyst. *Fuel*, 90, 1599-1603.

5-FU YÜKLÜ PVA/HPMC BİYUYUMLU MEMBRANLARDAN 5-FU'İN SALIMI VE SALIM KİNETİĞİ

Dr. Öğr. Üyesi Gülşen TAŞKIN ÇAKICI

Sivas Cumhuriyet Üniversitesi Yıldızeli Meslek Yüksekokulu, Kimya ve Kimyasal İşleme Teknolojileri Bölümü

ORCID: 0000-0001-7564-9777

Öğr. Görevlisi Seçil KAYA

Gazi Üniversitesi Teknik Bilimler Meslek Yüksekokulu Malzeme ve Malzeme İşleme Teknolojileri Bölümü Polimer Teknolojisi Programı

ORCID: 0000-0002-5939-3959

ÖZET

Her yıl milyonlarca kişiye teşhisi konulan kanser hastalığı, tüm dünyada kardiyovasküler hastalıklardan sonra yaşamı tehdit eden ikinci önemli sağlık sorunudur. Hastanın yaşam kalitesini artırmak, kullanılan ilaçların dozunu ve doz aralığını uzatmak, hastayı ilaç yan etkilerden arındırmak amaçlanmaktadır. Bu konuda en iyi cevabı kontrollü ilaç salım sistemleri vermektedir. Primidin analog sınıfına ait anti-metabolit kemoterapötik ajan olan 5-Fluorourasil (5-fluoro-2,4-pirimidinedion) (5-FU), 70 yıldır klinik olarak uygulanmakta, kolorektal, meme, yemek borusu ve karaciğer kanseri dâhil olmak üzere çeşitli kanserleri tedavi etmek için farklı formlarda geliştirilmektedir. 5-FU, sistemik toksisiteye yol açan özgüllük eksikliği, düşük biyoyararlanım ve kısa plazma yarı ömrü gibi dezavantajlarının yanında, yüksek dozlarda kullanımının ishal, şiddetli anemi ve kusma gibi çoklu yan etkilere neden olduğu bilinmektedir. Bu çalışmada 5-FU'nun kontrollü salım teknolojisi ile olumsuz özelliklerinin en aza indirilmesi hedeflendi. Bu amaçla, poli(vinilalkol)/ hidroksipropilmetil selüloz (PVA/HPMC) biyoyumlu membranlara yüklü 5-fluorourasil'in (5-FU) pH 7,4 fosfat tamponunda in-vitro salımı araştırıldı. Hazırlanan membranların şişme derecesi incelendi; en yüksek şişme derecesi pH 7,4 fosfat tamponunda %237,1 olarak elde edildi. Ayrıca PVA/HPMC membranların maksimum ilaç tutma etkinliğine bakıldı. 5-FU'in pH 7,4 fosfat tamponunda toplam 6 saat süre ile in vitro salım çalışmalarında, 5-FU salım sonucu %78,36 olarak bulundu. İlaç salım mekanizmasını daha yakından anlamak için sıfır dereceli, birinci dereceli, Higuchi ve Korsmeyer-Peppas kinetik modellerine göre 5-FU'nun salım kinetiği değerlendirildi. 5-FU yüklü PVA/HPMC membranlarından ilaç salımının Korsmeyer-Pappes modeline uygunluk gösterdiği belirlendi. Çalışma neticesinde farmasötik alanda kullanılabilecek yeni, kolay hazırlanabilen toksik etki göstermeyen bu materyalin literatüre katkı sağlayacağı düşünülmektedir.

Anahtar Kelimeler: Poli(vinil alkol), Hidroksipropilmetil Selüloz, 5-FU, Salım kinetiği

RELEASE AND KINETICS OF 5-FU FROM 5-FU LOADED PVA/HPMC BIOCOPATIBLE MEMBRANES

ABSTRACT

Cancer, which is diagnosed by millions of people every year, is the second most important health problem that threatens life after cardiovascular diseases all over the world. It is aimed to increase the patient's quality of life, extending the dose and dose interval of the drugs used, and free the patient from drug side effects. Controlled drug release systems give the best answer in this regard.

5-Fluorouracil (5-fluoro-2,4-pyrimidinedione) (5-FU), an anti-metabolite chemotherapeutic agent belonging to the pyrimidine analog class, has been in clinical practice for 70 years and has been used to treat various cancers, including colorectal, breast, esophageal and liver cancers. It is being developed in different forms to treat it. In addition to disadvantages such as lack of specificity, low bioavailability, and short plasma half-life leading to systemic toxicity, 5-FU is known to cause multiple side effects such as diarrhea, severe anemia, and vomiting when used in high doses. This study, it was aimed to minimize the negative properties of 5-FU with the controlled release technology. For this purpose, in vitro release of 5-fluorouracil (5-FU) loaded on poly(vinyl alcohol)/hydroxypropyl methylcellulose (PVA/HPMC) biocompatible membranes in pH 7.4 phosphate buffer was investigated. The degree of swelling of the prepared membranes was examined; The highest degree of swelling was obtained at 237.1 % in pH 7.4 phosphate buffer. In addition, the maximum drug retention efficiency of PVA/HPMC membranes was examined. In in vitro release studies of 5-FU in pH 7.4 phosphate buffer for a total of 6 hours, the 5-FU release result was found to be 78.36%. To better understand the drug release mechanism, the release kinetics of 5-FU were evaluated according to zero-order, first-order, Higuchi, and Korsmeyer-Peppas kinetic models. It was determined that drug release from 5-FU loaded PVA/HPMC membranes conformed to the Korsmeyer-Pappes model. As a result of the study, it is thought that this new, easily prepared, non-toxic material that can be used in the pharmaceutical field will contribute to the literature. **Keywords:** Poly(vinyl alcohol), Hydroxypropylmethyl Cellulose, 5-FU, release kinetics

1.GİRİŞ

Kontrollü ilaç salım sistemleri geleneksel ilaç uygulama yöntemlerine göre ilacın yan etkisini ve toksitesini azaltan, ilacın biyoaktivitesini koruyarak tedavi etkinliğini artıran yöntemlerdir. Poli (vinil alkol) (PVA) , hidroksipropil metil selüloz (HPMC), sodyum aljinat (NaAlg) gibi toksik etkiye sahip olmayan biyobozunur polimerler, düşük maliyetli ve kolay temin edilmesinden dolayı sıklıkla tercih edilmektedir [1-2].

Çalışmada kullanılan PVA Poli (vinil alkol) (PVA), toksik ve kanserojen olmamasından dolayı birçok biyomedikal uygulamalarda (yapay kan damarları, kontak lensler, yapay bağırsaklar gibi) tercih edilmektedir. Biyoyumlu olması, yüksek hidrofilik karakteri ve iyi çözünürlüğe sahip olmasından dolayı ilaç salım sistemlerinde de tercih edilmektedir [3-6]. Ancak PVA'nın yüksek hidrofilik karakteri tek başına zayıf mekanik özelliklere sahip olmasına neden olmaktadır. Bu dezavantaj özelliğın üstesinden, başka biyoyumlu polimerlerle karışımlarının oluşturulması ve çapraz bağlama yöntemleri ile gelinebilir. Suda çözünebilir, kokusuz, tatsız ve toksik olmayan biyolojik olarak parçalanabilen polimer hidroksipropil metilselüloz (HPMC), selüloz türevlerinden elde edilen modifiye edilmiş doğal bir polisakkarittir [7]. İyi film oluşturma, kullanım kolaylığı, biyobozunurluk ve biyoyumluluk gibi mükemmel özelliklere sahip olan HPMC, gıda, ilaç (özellikle oral ilaç taşıyıcı sistemlerde) ve diğer alanlarda yaygın olarak kullanılmaktadır [7]. Çalışmanın amacıyla, PVA ve HPMC karışımı ile ilaç salım çalışmalarına alternatif membran sentezlenmesi ve bu membranın kanser ilacı olan 5-FU'nun in vitro salım mekanizmasının değerlendirilmesi hedeflenmiştir.

5-Fluorourasil (5-FU), suda çözünen, hidrofilik özellikte antineoplastik bir ajan olan urasilin bir primidin analogudur. Meme, kolon, pankreas ve mide gibi kanser tedavilerinde kullanılmaktadır. 5-FU'nun yarılanma ömrü 10-20 dakika arasındadır [8]. Yarılanma ömrünün kısa olması sonucu, ilacın terapötik seviyede tutulması ve antitümör etki gösterebilmesi için yüksek dozda verilmesini gerektirir.

İlacın yüksek toksisitesi şiddetli ağrılar, zehirlenmeler ve ağır yan etkiler gibi istenmeyen durumlara neden olabilmektedir [9, 10].

Bu çalışmada 5-FU yüklü biyouyumlu PVA/HPMC membranlarının 5-FU'in kontrollü salım model uygulamasında kullanılabilirliği araştırılmıştır. İnvitro salım profili ve salım kinetiği değerlendirilmiştir.

2.MATERYAL METOD

2.1. Materyal

Çalışmada Poli (vinil alkol) (72000 g mol^{-1}) (PVA) ve Gluteraldehit (%25 sulu çözeltisi) (GA) Merck Schuchardt OHG (Almanya) firmasından temin edilmiştir. Hidroklorik asit %37 (ACS for analysis, $36,461 \text{ g mol}^{-1}$), $\text{Na}_2\text{HPO}_4 \cdot 2\text{H}_2\text{O}$ ($141,96 \text{ g mol}^{-1}$) ve $\text{NaH}_2\text{PO}_4 \cdot 2\text{H}_2\text{O}$ ($119,98 \text{ g mol}^{-1}$) Carlo Erba Reagent (Fransa) firmasından satın alınmıştır. Hidroksipropil metil selüloz (HPMC) ve 5-FU Sigma-Aldrich (Almanya) firmasından temin edilmiştir.

2.2. Membranların Formülasyonu

Polimerik yapıda membranlar döküm yöntemine (solvent casting) göre hazırlandı. Bunun için öncelikle % 6 (m/v) PVA 2 saat 70°C 'da ısıtıcı manyetik karıştırıcıda (MTOPS MS300HS, Kore) 800 rpm'de hazırlandı ve soğuduktan sonra üzerine % 4 (m/v) HPMC eklenerek polimerik karışımı oda koşullarında 12 saat 800 rpm'de karıştırılarak hazırlandı. Hazırlanan karışımdan belirli miktar alınıp içerisine 100 mg 5-FU etken maddesi karıştırılarak eklendi. 5-FU yüklü polimerik karışım cam petri kaplarına ($\text{Ø}=5 \text{ cm}$) dökümü yapıp, 40°C 'da tam kuruluğa gelene kadar etüvde (RedLine by Binder, Almanya) bekletildi. Tam kuruluğa gelen membranlara çapraz bağlama çözeltisi olarak HCl içeren %2,5 GA (Gluteraldehit) eklenerek 30 dakika çapraz bağlamaya bırakıldı. Membranlar döküm kabından çıkartılarak çapraz bağlanmamış GA'ler uzaklaştırılması amacıyla saf suda bekletilip yıkandı ve salım çalışmalarında kullanıma hazır hale getirildi. Şekil 1 ve 2'de sırasıyla membranların çapraz bağlama mekanizması ve membran görüntüleri verilmiştir.

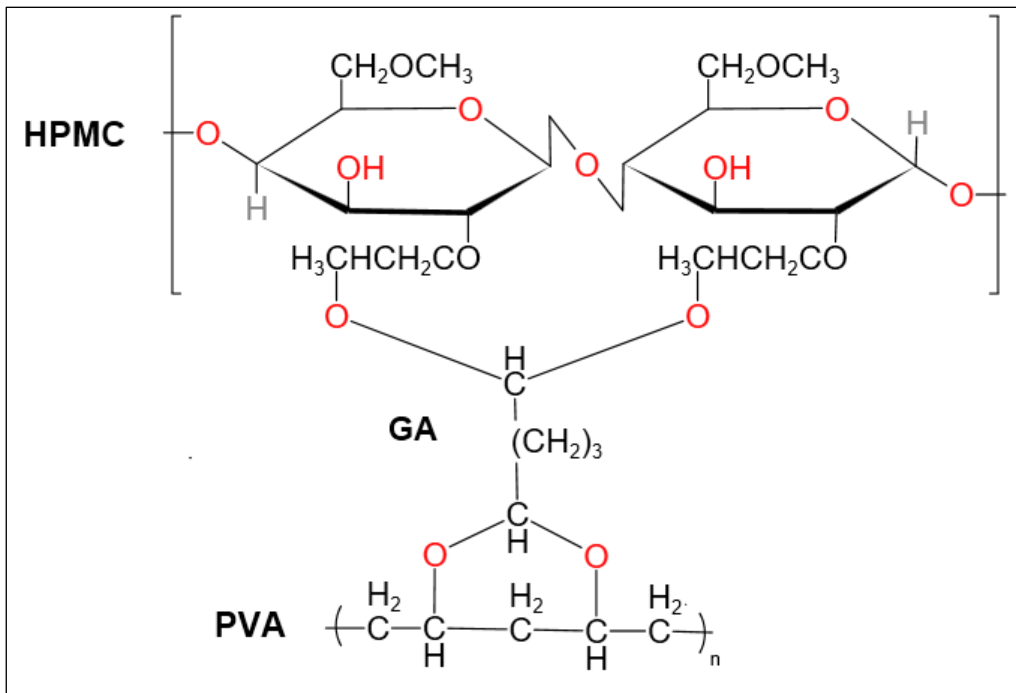

Şekil 1. PVA ve HPMC'nin GA ile çapraz bağlanma mekanizması [11].

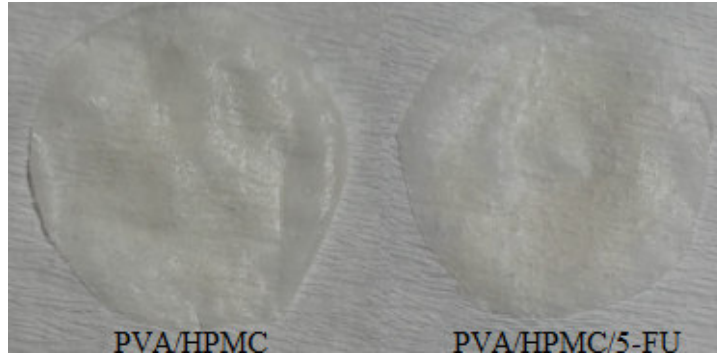

Şekil 2. PVA/HPMC ve PVA/HPMC/5-FU membranların görüntüleri

2.3. Şişme Çalışmaları

Kinetik şişme çalışmaları ve şişme yüzdelerinin yapılabilmesi amacıyla kuru tartımları alınan; PVA/HPMC ve PVA/HPMC/5-FU membranları saf su ortamında önceden belirlenen zaman aralıklarında (t) 25 °C'de bekletildi. Saf su ortamında bekletilen membranların süzgeç kâğıdı yardımı ile yüzey suyu alındıktan sonra ıslak tartımı analitik terazi yapıldı. 6 saat boyunca membranların şişme değerleri kaydedildi.

2.4. Tutuklama verimi (TV)

Tutuklama verimi hazırlanan membranlara teorik olarak yüklenmesi gereken etken madde miktarının gerçekte ne kadar yüklendiğinin belirtildiği ölçüt olarak karşımıza çıkmaktadır. Bunu belirlemek için hazırlanan membranlar 100 mL 37°C'da, pH 7,4 ortamında ekstrakte edildi. Elde edilen ekstrakt solüsyonu süzülerek UV-Vis Spektrofotometre (Thermo Scientific Genesys 150, ABD) ile λ_{max} 266 nm'de ilaç içeriği belirlendi. Membranların tutuklama verimi aşağıda belirtilen şekilde hesaplanmıştır [12].

$$\text{Tutuklama Verimi (\%)} = \frac{\text{Membrandaki deneysel ilaç miktarı (mg)}}{\text{Membrana yüklenen teorik ilaç miktarı (mg)}} \times 100 \quad (1)$$

Hazırlanan membranların tutuklama verimi Tablo 1'de verilmiştir.

Tablo 1. 5-FU yüklü membranların tutuklama verimi değeri

Membran	PVA/HPMC oranı	Çapraz Bağlama Süresi (dak)	%TV
PVA/HPMC5-FU	3/2	30	78

2.5. Membranların İnvitro Salım Çalışması ve Salım Kinetiği

5-FU salım çalışması, 5-FU yüklü PVA/HPMC membranları ile gerçekleştirildi. Belirli boyutta alınan PVA/HPMC/5-FU membranları 37 °C'de 5 ml fosfat tamponunda (pH 7,4) içine yerleştirildi ve çalkalamalı su banyosunda 80 rpm ile çalkalandı. Her saat başı 2 mL numune alındı ve yerine 2 mL taze çözünme ortamı konuldu. Her numunedeki 5-FU miktarı 266 nm UV spektrofotometre (Thermo scientific Genesys 150) ile belirlendi. Kümülatif 5-FU salım oranı, Eşitlik (2) kullanılarak hesaplandı [13].

$$\text{Kümülatif salım (\%)} = \frac{V_0 \times C_n + V_i \times \sum_{i=0}^{n-1} C_i}{M_0} \times 100 \quad (2)$$

burada C_n numunedeki 5-FU konsantrasyonudur; V_0 , salım ortamının toplam hacmidir; V_i , her seferinde alınan salım ortamı örneğinin hacmidir; C_i , alınan numunedeki 5-FU konsantrasyonudur ve M_0 , başlangıçta membranlara yüklenen 5-FU miktarıdır.

Kompozit membranların ilaç salım mekanizması, polimer gevşemesi, difüzyon, şişme kapasitesi ve erozyon gibi birçok faktörden etkilenir. Bu nedenle, kompozit membranlar tarafından ilaç salınımının gerçek mekanizması hakkında yorum yapmak zordur. İlaç salım mekanizmasını daha yakından anlamak için sıfır dereceli, birinci dereceli Higuchi ve Korsmeyer-Peppas kinetik modelleri incelenmiştir. En yüksek regresyon değerine (R^2) göre uygun model belirlendi. Kinetik model denklemleri aşağıdaki eşitliklerle verildi (Eş.3-Eş.6) [14].

$$\text{Sıfırcı derece: } Q = kt + Q_0 \quad (3)$$

$$\text{Birinci derece: } Q = Q_0 e^{kt} \quad (4)$$

$$\text{Higuchi model: } Q = kt^{0.5} \quad (5)$$

$$\text{Korsmeyer-Peppas model: } Q = kt^n \quad (6)$$

3.SONUÇLAR ve TARTIŞMALAR

3.1. Şişme Çalışmaları

Membranların hidrofilik özelliklerinin karakterizasyonu çoğunlukla şişme davranışları ile açıklanmaktadır. Çözücü ortamında bekletilerek gerçekleştirilen şişme çalışmaları, çözücü ortamındaki çapraz bağlı bir membranın kütleindeki değişim ile belirlenmektedir. Şişme deneyleri sonucunda kütlece yüzde şişme değeri (%S) Eşitlik (7) ile hesaplanmaktadır [15].

$$\%S = [(M_t - M_0)/M_0] \times 100 \quad (7)$$

M_0 ; $t=0$ anındaki kuru membranın kütleini, M_t ise; $t=t$ anındaki şişmiş membranın kütleidir. Şişme oranları, malzemenin degradasyonu ve ilacın difüzyonu ile ilişkili olduğu için önemlidir [16]. Deiyonize su ortamında PVA/HPMC ve PVA/HPMC/5-FU membranların şişme yüzdeleri Şekil 3’de verildi. Şekilden görüldüğü gibi en yüksek şişme PVA/HPMC/5-FU membranlarında elde edilmiştir. İlaç yüklü membranlarda daha yüksek şişme yüzdesinin elde edilmesi 5-FU’in hidrofilik karakterinden kaynaklıdır. Yapıya dâhil edilmesi hidrofilikliği artırıcı yönde etki yapmıştır.

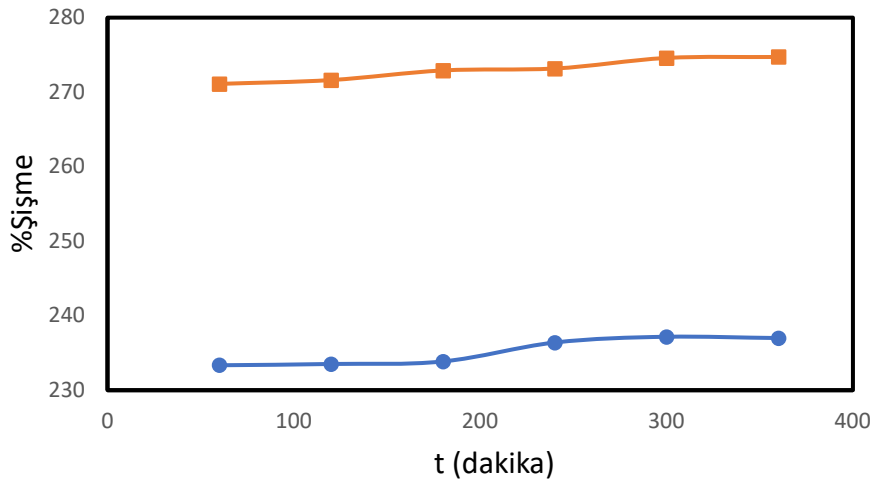

Şekil 3. Membranların %şişme değerleri (■: PVA/HPMC/5-FU ●: PVA/HPMC)

PVA/HPMC ve PVA/HPMC/5-FU membranlarının şişme kinetik parametreleri için Eşitlik (8) kullanıldı.

$$t/S = A + Bt \quad (8)$$

Eşitliğe göre oluşturulan $t/S-t$ grafiklerinin eğim ve kesim noktalarından hesaplanan sırasıyla maksimum şişme derecesi (Smak) ve şişme hız sabiti (k_s) Tablo 2’de verildi.

Tablo 2. PVA/HPMC ve PVA/HPMC/5-FU membranların şişme kinetiği

Membran	%S	Smak	k_s
PVA/HPMC	236,9	2,39	0,91
PVA/HPMC/5-FU	274,7	2,76	0,58

Şişme hız sabiti (k_s) değerlerine göre PVA/HPMC membranları PVA/HPMC/5-FU membranlarından daha hızlı şişmiştir.

3.2. İn-vitro Salım Çalışması

İn vitro salım çalışmaları Bölüm 2.5’de anlatıldığı gibi yapılmıştır. PVA/HPMC membranlarından 5-FU’nun kümülatif salım sonuçları Şekil 4’de verilmiştir. 6 saat sonrasında elde edilen kümülatif salım %78,36 olarak bulundu.

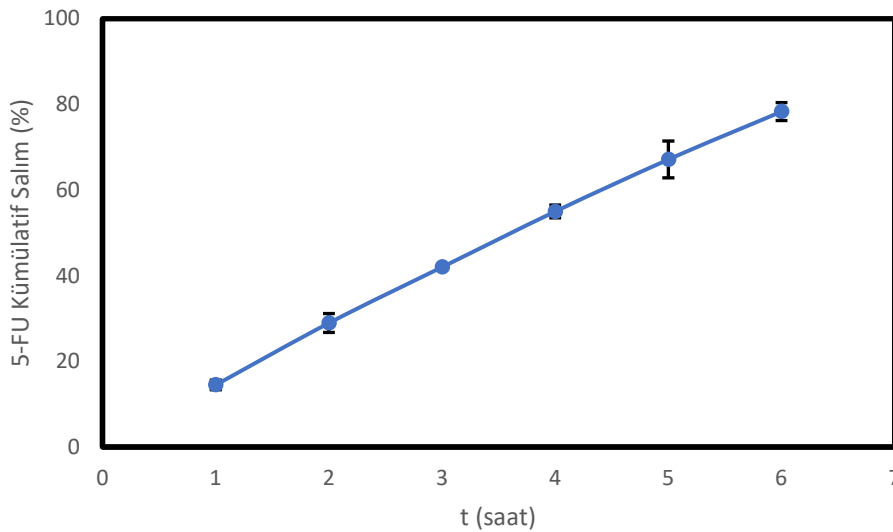

Şekil 4. 5-FU’in kümülatif salımı (5-FU: 200 mg; pH: 7,4; T= (37 ± 1) °C)

İlaç salım mekanizması, ilaç taşıyıcı malzemenin morfolojik yapısı, şekli ve ilaç/polimer etkileşimi gibi birçok faktörden etkilenmektedir. Salım kinetiğini değerlendirmek ve çözünme ortamının ve formülasyonun 5-FU yüklü PVA/HPMC membranlarından salımı üzerindeki etkilerini araştırmak için sıfırıncı derece, Birinci derece, Higuchi kinetik model ve Korsmeyer- Peppas kinetik model olmak üzere dört kinetik model denklemleri kullanıldı. Kinetik modellere ait karşılaştırmalı grafikler Şekil 5’de görülmektedir.

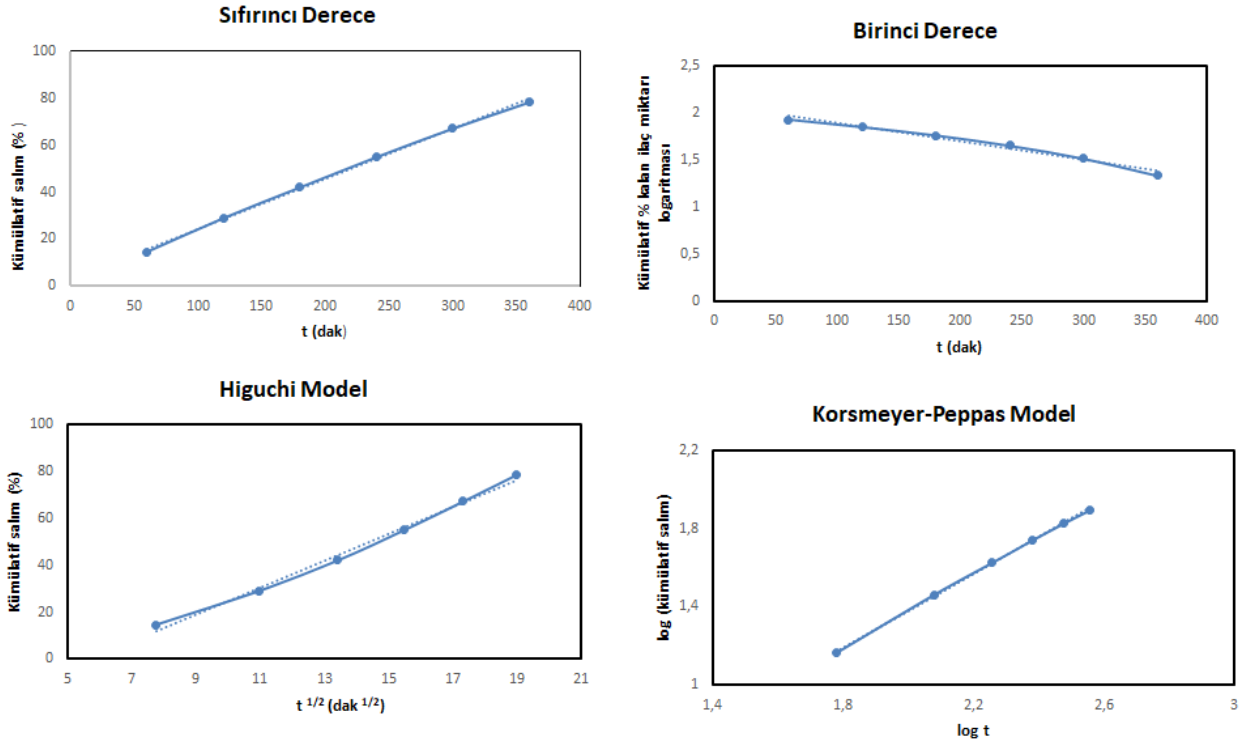

Şekil 5. PVA/HPMC membranlarına ait ilaç salım profilleri

Sıfırıncı derece, birinci derece, Higuchi ve Korsmeyer-Peppas modellerinden oluşan dört farklı modelin regresyon değeri (R^2) sonuçları Tablo 3'te gösterilmiştir.

Tablo 3. Kinetik model değerlerinin regresyon değeri (R^2).

Membran	Sıfırıncı derece (R^2)	Birinci derece (R^2)	Higuchi (R^2)	Korsmeyer-Peppas (R^2)	n
PVA/HPMC	0,9983	0,9755	0,9929	0,9993	0,941

PVA/HPMC membranlarından 6 saat boyunca 5-FU salımında en uygun model olarak Korsmeyer-Peppas model kinetiği izlendi. Bunu Sıfırıncı derecenin izlediği görülmüştür. Korsmeyer-Peppas modelinin salım üssü (n), 5-FU'nun membranlardan salımının, polimer hidrasyonundan kaynaklanabilecek polimer karışımının şişmesini gösteren anormal taşıma mekanizmasını takip ettiğini gösterdi. Şişebilir matrislerden ilaç salımının genellikle karmaşık olduğu bilinmektedir. Bazı süreçler belirgin şekilde difüzyon veya erozyon kontrollü olarak sınıflandırılabilir de, ilaç salımı çoğunlukla her iki mekanizma tarafından yönetilir.

Polimerik malzemeler için; Korsmeyer-Peppas modeli salım kinetiğiyle uyum sağladığında, n üssel değerine göre salım mekanizması açıklanabilmektedir. Tablo 4'te "n" değerlerine karşılık gelen, salım mekanizması ve difüzyon şekli verilmiştir.

Tablo 4. Farklı n değerlerine karşılık gelen salım mekanizmaları [18].

n üssel değeri	Difüzyon şekli	Zamanın fonksiyonu	Salım mekanizması
$n < 0,5$	Yarı-Fickian difüzyon	t^n	Şişmeyen matris difüzyonu
$n = 0,5$	Fickian difüzyon	$t^{0,5}$	Şişmeyen matris difüzyonu
$0,5 < n < 1$	Non-Fickian difüzyon	t^{n-1}	Difüzyon ve bozunma
$n = 1$	Durum II taşınım	Zamana bağlı değil	Sıfırıncı derece salım
$n > 1$	Süper durum II taşınım	t^{n-1}	Bozunma

PVA/HPMC membranlarının n değeri $n=0,941$ idi (Tablo 3). n değeri, ilacın spesifik salım mekanizmasını tanımlar. $n < 0,5$ için ilaç taşıma mekanizması Fickian difüzyonu gösterirken, 0,5 ve daha yüksek n değerleri için ilaç taşıma mekanizması Anormal (Fickian olmayan difüzyon) gösterir [19]. Anormal difüzyonda, şişme ilaç moleküllerinin salınmasına yardımcı olur [20]. Korsmeyer-Peppas modelindeki düşük n ($< 0,5$) değerleri de çoğu zar için basit bir difüzyon mekanizması önerirken, $n > 0,5$, zarlarda meydana gelen daha karmaşık bir mekanizmayı güçlendirir. Bu çalışmada, PVA/HPMC membranlarının n değerlerinin 0,5'ten büyük olması, salım mekanizmasının difüzyon ve bozunma olduğu belirlenmiş ve ilaç salım kinetiklerinin çapraz bağlanmaya bağlı olduğunu göstermektedir [21].

SONUÇLAR

Bu çalışmada, PVA/HPMC ve PVA/HPMC/5-FU membranları döküm yöntemine göre başarıyla hazırlanmıştır. Membranların şişme kinetiği, tutuklama verimi, in-vitro salım çalışmaları ve salım modelleri üzerine çalışılmıştır. PVA/HPMC membranının 5-FU'in hidrofilik yapısından dolayı PVA/HPMC/5-FU membranına göre daha az yüzde şişmeye maruz kaldığı fakat şişme hız sabitinin daha hızlı olduğu belirlenmiştir. PVA/HPMC membranlarından 5-FU'nun 6 saatlik kümülatif salımının %78,36 olarak bulunmuştur. Ayrıca PVA/HPMC membranlarından 6 saat boyunca 5-FU salımında en uygun model olarak Korsmeyer-Peppas modelinin olduğu ve salım üssünün (n) 0,941 olduğu bulunmuştur. 5-FU'nun membranlardan salımının, polimer hidrasyonundan kaynaklanabilecek polimer karışımının şişmesini gösteren anormal taşıma mekanizmasını takip ettiğini göstermiş, n değerlerinin 0,5'ten büyük olması, salım mekanizmasının difüzyon ve bozunma olduğunu belirlemiş ve ilaç salım kinetiklerinin çapraz bağlanmaya bağlı olduğu sonucunu çıkarmıştır. Yapılan bu çalışma neticesinde elde edilen membranlar ile farmasötik alanda uygulanabilir yeni çevreci bir materyal literatüre kazandırılmıştır.

KAYNAKLAR

- [1] Duarte A.R.C., Costa, M.S., Simplicio, A.L., Cardoso, M.M. & Duarte C.M.M. (2006). Preparation of controlled release microspheres using supercritical fluid technology for delivery of anti-inflammatory drugs. *Int. J. Pharm.*, 308, 168- 174.
- [2]. Fu Y.J., Shyu, S.S., Su, F.H. & Yu, P.C. (2002). Development of biodegradable copoly(D-L-lactic/glycolic acid) microspheres for the controlled release of 5-FU by the spray drying method. *Coll. and. Surf. B.*, 25, 269-279.
- [3] Soppimath K.S. & Aminabhavi, T.M.. (2002). Water transport and drug release study from crosslinked polyacrylamide grafted guar gum hydrogel microspheres for the controlled release application. *Eur. J. Pharm. Biopharm.* 53, 87-98.

[4] Kumbar, S.G. & Aminabhavi, T.M. (2003). Synthesis and characterization of modified chitosan microspheres: Effect of the grafting ratio on the controlled release of nifedipine through microspheres. *J. Appl. Polym. Sci.*, 89, 2940-2949.

[5] Agarwal, R., Alam, M.S. & Gupta B. (2013). Polyvinyl Alcohol-Polyethylene Oxide Carboxymethyl Cellulose Membranes for Drug Delivery. *J. Appl. Polym. Sci.*, 1-9.

[6] Soppimath K.S., Kulkarni A.R. & Aminabhavi T.M. (2000). Controlled release of antihypertensive drug from the interpenetrating network poly (vinyl alcohol)-guar gum hydrogel microspheres. *J. Biomater. Sci. Polym. Ed.* 11, 27-43.

[7] Zhang L., Zhao Y. & Qian J Y. (2017). Relationship between multi-scale structures and properties of photophobic films based on hydroxypropyl methylcellulose and monosodium phosphate. *Carbohydr. Polym.*, 174, 572-579.

[8] Azhar, F.F. & Olad, A. (2014). A study on sustained release formulations for oral delivery of 5-fluorouracil based on alginate–chitosan/montmorillonite nanocomposite systems. *Applied Clay Science*, 101, 288-296.

[9] Zhang, N., Yin, Y., Xu, S.J. & Chen, W.S. (2008). 5-Fluorouracil: mechanisms of resistance and reversal strategies. *Molecules*, 13, 1551-69.

[10] Arias, J.L., Ruiz, M.A., López-Viota, M. & Delgado, A.V. (2008). Poly(alkylcyanoacrylate) colloidal particles as vehicles for drug delivery: a comparative study. *Colloids and Surfaces B*, 62, 64-70.

[11] Yerriswamy, B., Venkata Prasad, C., Reedy, C.L.N., Mallikarjuna, B., Rao, K. C. & Subha, M.C.S. (2011). Interpenetrating polymer network microspheres of hydroxy propyl methyl cellulose/poly (vinyl alcohol) for control release of ciprofloxacin hydrochloride. *Cellulose*, 18(2), 349-357.

[12] Khan, G., Yadav, S. K., Patel, R. R., Kumar, N., Bansal, M. & Mishra, B. (2017). Tinidazole functionalized homogeneous electrospun chitosan/poly (ϵ -caprolactone) hybrid nanofiber membrane: Development, optimization and its clinical implications. *International journal of biological macromolecules*, 103, 1311-1326.

[13] Hou, C., Tai, Z., Zhao, L., Zhai, Y., Hou, Y., Fan, Y., Dang, F., Wang, J. & Liu, H., 2018. High performance MnO@C microcages with a hierarchical structure and tunable carbon shell for efficient and durable lithium storage. *J. Mater. Chem. A* 6 (20), 9723-9736.

[14] Chalitangkoon, J., Wongkittisin, M. & Monvisa, P. (2020). Silver loaded hydroxyethylacryl chitosan/sodium alginate hydrogel films for controlled drug release wound dressings. *Int. J. Biol. Macromol.*, 159, 194–203.

[15] Taşkın Çakıcı, G. (2021). Preparation and characterization of biocompatible membranes Based on TiO₂ nanoparticul. *Sakarya Uni. J. Sci.*, 25(6), 1376-1385.

[16] Tawfik, E. A., Craig, D. Q., & Barker, S. A. (2020). Dual drug-loaded coaxial nanofibers for the treatment of corneal abrasion. *International Journal of Pharmaceutics*, 581, 119296.

[17] Pakhare, A.V., Deshmane, S.S. & Biyani, K.R. (2017). Design and development of emulgel preparation containing diclofenac potassium. *Asian Journal of Pharmaceutics*, 11(4), 712-715.

[18] Paarakh, M. P., Jose, P. A., Setty, C. M., & Christopher, G. P. (2018). Release kinetics– concepts and applications. *Int. J. Pharm. Res. Technol*, 8(1), 12-20.

[19] Shahzad, A., Khan, A., Afzal, Z., Umer, M.F., Khan, J. & Khan, G.M. (2019) Formulation development and characterization of cefazolin nanoparticles-loaded cross-linked films of sodium alginate and pectin as wound dressings. *Int. J. Biol. Macromol.*, 124, 255-269.

INTERNATIONAL INTERDISCIPLINARY CONGRESS OF WOMEN IN SCIENCE
"Diversity, Careers, Interdisciplinarity"
January 13-14, 2023 / Sivas-TÜRKİYE
WEB: [https:// www.iksadkongre.com/women](https://www.iksadkongre.com/women)
E-MAIL: contact@ijosper.co.uk

[20] Fe, R.N., Filho, M., Vasconcelos, N.F., Rosa, M.F. & Vieir, R.S. (2020). Papain immobilized on alginate membrane for wound dressing application. Colloid Surface B 194, 111222.

[21] Siepmann, J. & Peppas, N.A. (2012). Modeling of drug release from delivery systems based on hydroxypropyl methylcellulose (HPMC). Adv. Drug Deliv. Rev., 64, 163-174.

APİTERAPİ VE POLEN

Doç. Dr. Sevgi DURNA DAŞTAN

Sivas Cumhuriyet Üniversitesi, Fen Fakültesi, Biyoloji Bölümü

ORCID: 0000-0003-4946-5602

Sümevra BÜYÜKÇAMSARI

Sivas Cumhuriyet Üniversitesi, Fen Fakültesi, Biyoloji Bölümü

ORCID: 0000-0002-9992-4830

Doç. Dr. Taner DAŞTAN

Sivas Cumhuriyet Üniversitesi, Fen Fakültesi, Biyokimya Bölümü

ORCID: 0000-0003-0296-6979

ÖZET

Apiterapi, arı ve arı kovan ürünlerinin, insan sağlığının korunması ve devam ettirilmesi, aynı zamanda mevcut hastalık durumlarının arı ürünleri kullanılarak iyileştirilmesini kapsayan bir geleneksel ve tamamlayıcı tıp uygulamasıdır. Türkiye konumu, coğrafik ve klimatolojik yapısı, topografik yapısının çeşitliliği ve floral varlıklarının zenginliği ile arıcılık potansiyeli yüksek olan bir ülkedir ve arı ürünlerinin kalite ve kantite değerlerinin yüksek olduğu görülmektedir. Sivas ili de arıcılık faaliyetleri bakımından Türkiye’de önemli bir merkez konumunda olup, coğrafik ve bitki örtüsü özellikleri ile Nisan- Ekim ayları arasında arıcılık faaliyetlerinin yürütülmesi için ideal bir yerdir. Ancak Sivas ilinin soğuk iklimi arıcılık faaliyetini sınırlandıran önemli bir faktördür. Sivas ili gerek sahip olduğu kovan sayısı bakımından gerekse, yıllık üretilen bal miktarı bakımından Türkiye’de genel olarak ilk 3 sıra içerisinde yer almaktadır. Polen, çiçekli bitkilerde bulunan erkek üreme hücresidir. Bal arılarının büyüme-gelişme, ve üreme faaliyetleri için yararlı ve gerekli bir besindir. Polen içeriği temel olarak proteince zengin olup, 18 amino asit içermektedir. Ayrıca proteine ek olarak, polen içeriğinde çeşit çeşit vitaminler, 28 farklı mineral, 11 farklı enzim, koenzimler, 14 çeşit yağ asidi, 11 farklı karbohidrat ve bazı hormonlar bulunmaktadır. Polen kalorisi ise oldukça düşüktür. Polen, tamamlayıcı bir tedavi yöntemi olan Apiterapi’de, büyümeyi hızlandırıcı, yorgunluğu giderici, kansızlığı önleyici ve metabolizmayı düzenleyici etkileri nedeniyle sıklıkla kullanılmaktadır ve bütünsel sağlığı koruyucu niteliklere sahiptir.

Anahtar Kelimeler: Apiterapi, arıcılık, arı poleni.

APITHERAPY AND POLEN

ABSTRACT

Apitherapy is a traditional and complementary medicine application that covers bee and beehive products, protecting and maintaining human health, as well as improving existing disease conditions by using bee products. Turkey is a country with a high potential for beekeeping with its location, geographical and climatological structure, diversity of its topographic structure and richness of floral assets, and it is seen that the quality and quantity of bee products are high. Sivas province is also an important center in Turkey in terms of beekeeping activities, and it is an ideal place for beekeeping activities between April and October with its geographical and vegetation characteristics. However, the cold climate of Sivas is an important factor limiting beekeeping activities.

INTERNATIONAL INTERDISCIPLINARY CONGRESS OF WOMEN IN SCIENCE
"Diversity, Careers, Interdisciplinarity"
January 13-14, 2023 / Sivas-TÜRKİYE
WEB: [https:// www.iksadkongre.com/women](https://www.iksadkongre.com/women)
E-MAIL: contact@ijosper.co.uk

Sivas province is in the top 3 ranks in Turkey in terms of both the number of hives it has and the amount of honey produced annually. Pollen is the male reproductive cell found in flowering plants. It is a useful and necessary nutrient for the growth-development and reproductive activities of honey bees. Pollen content is basically rich in protein and contains 18 different amino acids. In addition to protein, pollen contains various vitamins, 28 different minerals, 11 different enzymes, coenzymes, 14 types of fatty acids, 11 different carbohydrates and some hormones. Pollen calorie value is quite low. Pollen is frequently used in Apitherapy, which is a complementary treatment method, due to its growth accelerating, relieving fatigue, preventing anemia and regulating metabolism, and has protective qualities for holistic health.

Keywords: Apitherapy, beekeeping, bee pollen.

AYNISAF A BİTKİSİ (*CALENDULA OFFİCİNALİS* L.) FİTOBİLEŞENLERİNİN SİKLOOKSİJENAZ-2 ENZİMİ ÜZERİNE ETKİSİNİN İN SİLİCO İNCELENMESİ

Doç. Dr. Sevgi DURNA DAŞTAN

Sivas Cumhuriyet Üniversitesi, Fen Fakültesi, Biyoloji Bölümü

ORCID: 0000-0003-4946-5602

Dr. Öğr. Gör. Şeyda KAYA

Gaziantep İslam Bilim ve Teknoloji Üniversitesi, Tıbbi Hizmetler ve Teknikler Bölümü

ORCID: 0000-0001-8489-8687

Doç. Dr. Sultan ERKAN

Sivas Cumhuriyet Üniversitesi, Fen Fakültesi, Kimya Bölümü

ORCID: 0000-0001-6744-929X

Doç. Dr. Taner DAŞTAN

Sivas Cumhuriyet Üniversitesi, Fen Fakültesi, Biyokimya Bölümü

ORCID: 0000-0003-0296-6979

ÖZET

Nonsteroidal antiinflamatuar ilaçlar (NSAİİ) kullanım amacı olarak analjezik, antipiretik ve antiinflamatuar etkiye sahip gruptur. 1971 yılında NSAİİ'lerin, siklooksijenaz (COX) enzim inhibisyonu yoluyla analjezik, antipiretik ve antiinflamatuar etki gösterdikleri belirlenmiştir. Nonsteroidal antiinflamatuar ilaçların (NSAİİ) birçok klinik çalışma sonucunda gastrointestinal ve kardiyovasküler yan etkilere sahip olduğu açıklanmıştır. Bu nedenle COX-2 (Siklooksijenaz-2) inhibitörleri ise, yan etki oluşturmadan antiinflamatuar etki göstermesi için tasarlanmıştır. Aynısafa bitkisi (*Calendula officinalis* L.) Asteraceae familyasına ait farmakolojik açıdan oldukça sık kullanılan antitümör, anti-enflamatuar, antioksidan, antibakteriyel, antifungal, antiviral özelliğe sahip bir bitkidir. Literatürde bitkiye ait etken madde içerik raporları incelenmiştir (<https://phytochem.nal.usda.gov/>). Bu çalışma kapsamında aynısafa bitkisinin etken maddeleri ile Protein Data Bank (PDB)'den çekilen COX-2 enziminin yapısı Moleküler Kenetleme (Moleküler Docking) analizleri ile değerlendirilmiş ve fitokimyasallar ile hedef proteinlerin etkileşimleri belirlenmiştir. PDB (Protein Data Bank) da Cox-2 enziminin 5KIR yapısı seçilmiştir. Aynısafa bitkisinin Phthalazine-1,4-dione; Metanephrine bis (trimethylsilyl) ether; Alpha-Cubebene; Beta-Copaene; Nitro-2H-chromene; Beta-Guaiene; Gamma-Murolene; Isofucosterol, 5-Phytyltoluquinone gibi etken maddeleri seçilerek docking yapılmıştır. Ardından predocking skorlama ve Ligand protein etkileşimini belirleme yapılmıştır. Validasyon işlemi için redocking yapılmıştır.

Anahtar Kelimeler: COX-2, *Calendula officinalis*, moleküler docking.

**IN SILICO INVESTIGATION OF THE EFFECTS OF PHYTOCOMPONENTS OF
CALENDULA OFFICINALIS L. PLANT ON CYCLOOXYGENASE-2 ENZYME**

ABSTRACT

Nonsteroidal anti-inflammatory drugs (NSAIDs) are the group with analgesic, antipyretic and anti-inflammatory effects for their intended use. In 1971, it was determined that NSAIDs have analgesic, antipyretic and anti-inflammatory effects through cyclooxygenase (COX) enzyme inhibition. As a result of many clinical studies, nonsteroidal anti-inflammatory drugs (NSAIDs) have been reported to have gastrointestinal and cardiovascular side effects. For this reason, COX-2 (Cyclooxygenase-2) inhibitors are designed to have an anti-inflammatory effect without causing side effects. *Calendula officinalis* L. is a plant belonging to the Asteraceae family, which is widely used pharmacologically, with antitumor, anti-inflammatory, antioxidant, antibacterial, antifungal and antiviral properties. The active ingredient content reports of the plant were examined in the literature (<https://phytochem.nal.usda.gov/>). Within the scope of this study, the structure of the active ingredients of the *Calendula* plant and the COX-2 enzyme downloaded from the Protein Data Bank (PDB) were evaluated by Molecular Docking analyzes and the interactions of phytochemicals and target proteins were determined. The 5KIR structure of the COX-2 enzyme was selected in the PDB (Protein Data Bank). The effective contents like Phthalazine-1,4-dione; Metanephrine bis (trimethylsilyl) ether; Alpha-Cubebene; Beta-Copaene; Nitro-2H-chromene; Beta-Guaiene; Gamma-Muurolene; Isofucosterol, 5-Phytyltoluquinone of *Calendula* plant were choosed for docking analysis. Then, predocking scoring and determination of ligand protein interaction were performed. Redocking was done for the validation process.

Keywords: COX-2, *Calendula officinalis*, moleküler docking.

V396 CAS ve CW ERI AYRIK ÇİFT SİSTEMLERİN FOTOMETRİK MODELLEMESİ

Dr. Öğr. Üyesi Yasemin KAÇAR CANAYDIN

Çanakkale Onsekiz Mart Üniversitesi, Çan Meslek Yüksek Okulu, Elektrik ve Enerji Bölümü
ORCID: 0000-0002-4420-5994

Simge ÖZER

Çanakkale Onsekiz Mart Üniversitesi, Lisansüstü Eğitim Enstitüsü
ORCID: 0000-0002-4676-671X

Gamze BENDEŞ

Çanakkale Onsekiz Mart Üniversitesi, Lisansüstü Eğitim Enstitüsü
ORCID: 0000-0001-9426-0126

Zahide YAPUCU

Çanakkale Onsekiz Mart Üniversitesi, Lisansüstü Eğitim Enstitüsü
ORCID: 0000-0002-7985-8864

Gonca ŞANDA

Çanakkale Onsekiz Mart Üniversitesi, Lisansüstü Eğitim Enstitüsü
ORCID: 0000-0002-5202-7112

Ayşenur PALİTLİ

Çanakkale Onsekiz Mart Üniversitesi, Lisansüstü Eğitim Enstitüsü
ORCID: 0000-0001-5930-9596

Prof. Dr. Esin SOYDUGAN

Çanakkale Onsekiz Mart Üniversitesi, Fen Fakültesi, Fizik Bölümü
ORCID: 0000-0003-0321-3469

ÖZET

Astrofizikte yıldızların evrim durumlarının anlaşılmasında kütle, yarıçap, sıcaklık, parlaklık gibi temel parametrelerinin doğru belirlenebilmesi oldukça önemlidir. Örtün çift yıldızlar değişen yıldızların bir alt türü olup, kütle çekim yasası nedeniyle ortak kütle merkezi etrafında birbirleri etrafında dönen ve örtme-örtülme ile dönemli ışık değişimi gösteren yıldızlardır. Örtün çift yıldız sistemlerinin bileşenlerin evrim durumlarını doğru tahmin edebilmek için, sistemin yörüngesinin ve bileşenlerin temel parametrelerinin doğru hesaplanması gerekmektedir. Uydu verileri ile yıldızlara ait ışık değişimleri daha hassas ölçülebilmekte ve evrim durumlarına dair daha doğru tahminler yürütülebilmektedir. Bu çalışmada V396 Cas ve CW Eri örtün çift yıldız sistemlerinin TESS (Transiting Exoplanet Survey Satellite) ışık eğrileri ile literatürde yer alan dikine hız eğrilerinin Wilson-Devinney yöntemi kullanılarak eş zamanlı çözümü yapılmıştır. Fotometrik modelleme sonucunda sistemlere ilişkin geometrik, fiziksel ve salt parametreleri belirlenmiştir. Her iki sistem için bileşenlere ait sıcaklık, kütle, yarıçap, gibi salt parametreleri elde edilmiştir.

Bileşenlerin astrofizik anlamında evrim durumları H-R (Hertzsprung Russell) diyagramındaki konumlarına göre açıklanmıştır.

Anahtar Kelimeler: Yıldızlar: çift yıldızlar: örten değişen yıldızlar-ayrık sistemler: individual: V396 Cas ve CW Eri

PHOTOMETRIC MODELING OF THE ECLIPSING BINARY STARS V396 CAS AND CW ERI

ABSTRACT

In astrophysics, it is very important to correctly determine the basic parameters such as mass, radius, temperature, brightness in order to understand the evolution states of stars. Eclipsing binary stars are a subspecies of variable stars and are stars that orbit each other around their common center of mass due to the gravitational law and show periodic light changes with occultation. In order to accurately predict the evolution of the components of eclipsing binary systems, the orbit of the system and the basic parameters of the components must be calculated correctly. With satellite data, the light changes of the stars can be measured more precisely and more accurate predictions about the evolution states can be carried out. In this study, the TESS (Transiting Exoplanet Survey Satellite) light curves of V396 Cas and CW Eri eclipsing binary star systems and the radial velocity curves in the literature were solved simultaneously using the Wilson-Devinney method. As a result of photometric modeling, geometric, physical and salt parameters related to the systems were determined. For both systems, absolute parameters such as temperature, mass, radius of the components have been obtained. The evolution states of the components in the astrophysical sense are described according to their positions in the H-R (Hertzsprung Russell) diagram.

Keywords: Stars: binary stars, eclipsing variable stars, detached systems, individual: V396 Cas and CW Eri

GİRİŞ

Yıldızların sıcaklık, parlaklık, kütle, yarıçap vb temel özelliklerin belirlenebilmesi yıldız evrimi hakkında ileri sürülen teorilerin test edilmesi açısından oldukça önemlidir. Örten çift yıldızlarda sistemin yörünge parametrelerini ve bileşenlerin evrim durumları için kütle ve diğer astrofiziksel parametreleri doğru bir şekilde belirlemek, bileşenlerin evrim durumları hakkında daha doğru tahminler yürütmemize olanak sağlar. Yıldızların evrimsel sınıflamalarının gözlemsel veriler aracılığı ile belirlemek için birçok yazar Svechnikov & Snezhko (1974), Giuricin (1983) çeşitli yöntemler ileri sürmüştür. Çift sistemlerin astrofizik anlamında yıldızların evrimsel süreçlerinin anlaşılmasında ve bileşenlerin duyarlı parametrelerine ulaşmada oldukça önemli sistemler olduğu bilinmektedir. Özellikle son yıllarda Kepler (Cruz ve ark., 2022 ve Getley ve ark., 2020) ve TESS (Çakırlı ve ark., 2022) uydu verileri kullanılarak yapılan çalışmalarda oldukça duyarlı çift sistem bileşenlerinin parametrelerine ulaşılmıştır. Bu çalışmada da seçilen ayrık sistemler üzerine oldukça önemli çalışmalar yer almaktadır (Kovalev ve ark., 2023 ve Cruz ve ark., 2022). Ayrık sistemlerde bileşenlerin çember yörüngeden farklı olarak basık yörüngelerde de dolanabileceği bilinmektedir (Helminiak ve ark., 2019).

V396 Cas: V396 Cas'ın ($V = 9^m.56$, A1 + A3, HD 240229, SAO 35242, GSC 04006-01219) Algol türü parlaklık değişimi gösteren bir yıldız olduğu ilk kez Strohmeier (1962) tarafından kaydedilmiştir. V396 Cas'ın dönemini Strohmeier (1962) $11^g.1257$ olarak bulurken Nha ve ark. (1991) ve $15^g.28$ olarak tahmin etti.

Lacy (1984) sistemin yüksek çözünürlüklü tayfını incelemiş ve çift çizgili bir çift sistem olduğunu söylemiştir. Daha sonra sistemin spektroskopik ve fotometrik verisini elde eden Lacy, Kwee (1984) & van Woerden (1956) yöntemini kullanarak dönemi $5^{\text{e}}.5054718$ olarak hesaplamıştır. Analizler sonucu sistemin yörüngesinin neredeyse çember olduğunu, daha sıcak olan birinci bileşenin daha büyük kütleli ve daha parlak olduğunu, soğuk yıldızın atmosferindeki ağır element bolluğunun sıcak bileşene göre daha fazla olduğunu söylemiştir.

CW Eri: CW Eri'nin ($V = 8^{\text{m}}.44$, F2V, HD 19115, SAO 148 743, GSC 05868-00881) parlaklık değişimi gösterdiği ilk kez Strohmeier ve Ott (1967) tarafından keşfedilmiştir. Popper her iki bileşende soğurma çizgileri olduğunu söylemiş ve dikine hızdan yörünge dönemini rapor etmiştir (1970, 1974). Chen (1974) fotometrik UVB bantlarında fotometrik gözlemlerini yapmış, yeni minimum zamanları elde etmiş, sistemin yörünge ve fotometrik özelliklerini belirlemiş ve büyük olasılıkla β Lyr türü örten çift yıldız olduğunu söylemiştir. Mezzetti ve ark (1980) sistemin fotometrik analizini yeniden yapmış ve kesinlikle ayrı bir sistem olduğunu söylemiştir.

MATERYAL VE YÖNTEM

Algol türü bir çift sistem olan V396 Cas ve CW Eri örten çift sistemlerinin fotometrik ışık eğrisi 120s poz süreli TESS (Transiting Exoplanet Survey Satellite) uydu verisi arşivinden alınmıştır. V396 Cas'ın gözlemsel ışık eğrisi, 2458764.712 ile 2458788.449 gözlem tarihleri arasında kapsayan, Sektör 17'den alınan verilerden, CW Eri'nin gözlemsel ışık eğrisi ise, 2459144.524 ile 2459169.953 gözlem tarihleri arasında kapsayan Sektör 31'den alınan verilerden oluşturulmuştur. Analizlerde V396 Cas ve CW Eri için sırasıyla 15279 ve 16771 veri kullanılmıştır. Verilerin analize hazırlanmasında Kreiner (2004)'den alınan güncel T_0 ve P ışık elemanları kullanılarak evrendirme yapılmış ve veriler 1'e normalize edilmiştir.

Bu çalışmada ele alınan örten çift yıldızlara ait geometrik ve fiziksel parametreler Wilson-Devinney (WD) kodları (Wilson & Devinney 1971) kullanılarak diferansiyel düzeltme yoluyla elde edilmiştir. Ayrı bir örten çift sistemler olduğu kaydedilen V396 Cas ve CW Eri'nin ışık eğrisi çözümleri, WD programının 2003 Versiyonunda Mode 2 seçeneği kullanılarak yapılmıştır (van Hamme ve Wilson, 2003).

Çözümde bazı parametreler sabit bazıları serbest alınmıştır. Bileşenlerin sıcaklıklarına göre bolometrik albedolar ($A_{1,2}$) radyatif atmosfer için 1, konvektif atmosfer için 0.5 değerleri Rucinski (1969)'den, bileşenlerin çekim kararma katsayıları ($g_{1,2}$) radyatif atmosferler için 1 von Zeipel (1924) ve konvektif atmosferler için sırasıyla 0,32 Lucy (1967)'den, lineer ve bolometrik kenar kararma katsayıları van Hamme (1993)'dan alınmıştır.

Birinci bileşene ait TESS sıcaklık değeri iterasyonlar boyunca sabit alınmış, literatürdeki tayfsal çalışmalardan elde edilen kütle oranı değerleri de fotometrik modellemede sabit parametre olarak alınmış ve daha sonra son adımda hata değerini hesaplamak üzere serbest parametre olarak seçilmiştir. Çözümlerde serbest bırakılan parametreler, göreceli yörüngesinin yarı büyük eksen uzunluğu (a), ortak kütle merkezinin dikine hızı V_y , evre kayması, yörünge eğikliği (i), ikinci bileşenin sıcaklığı (T_2), bileşenlerin potansiyel değerleri ($\Omega_{1,2}$), kütle oranı (q), baş bileşenin ışıması (L_1). Analiz sırasında dairesel yörünge ($e=0$) ve yörünge döneminin bileşen yıldızların kendi eksenleri etrafındaki dönme dönemlerine eşit olduğu (eş dönme) ($F_1=F_2=1$) kabul edilmiştir. V396 Cas ve CW Eri'nin ışık eğrisi analizinde WD çözümünden elde edilen parametreler Tablo 1.'de sunulmuştur.

V396 Cas için gözlenen ışık eğrisine en uygun düşen WD programı ile elde edilen kuramsal ışık eğrisinin uyumu Şekil 1'de, Lacy (1984)'den alınan dikine hız verilerine bu çalışmada elde edilen kuramsal eğrinin uyumu Şekil 2'de verilmiştir.

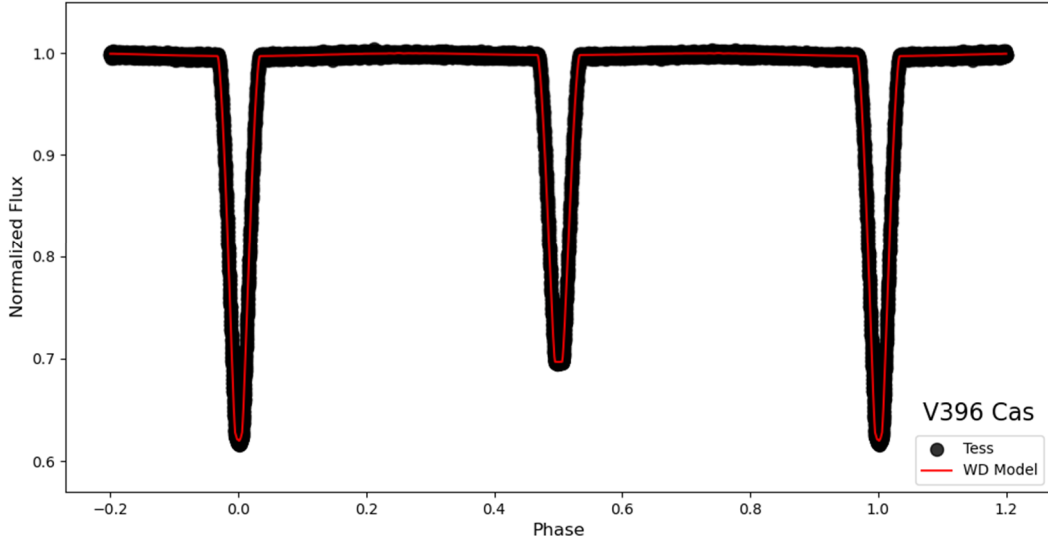

Şekil 1. V396 Cas'ın TESS verilerinden elde edilen gözlemsel eğrinin, WD yöntemi ile elde edilen kuramsal eğrinin karşılaştırılması görülmektedir.

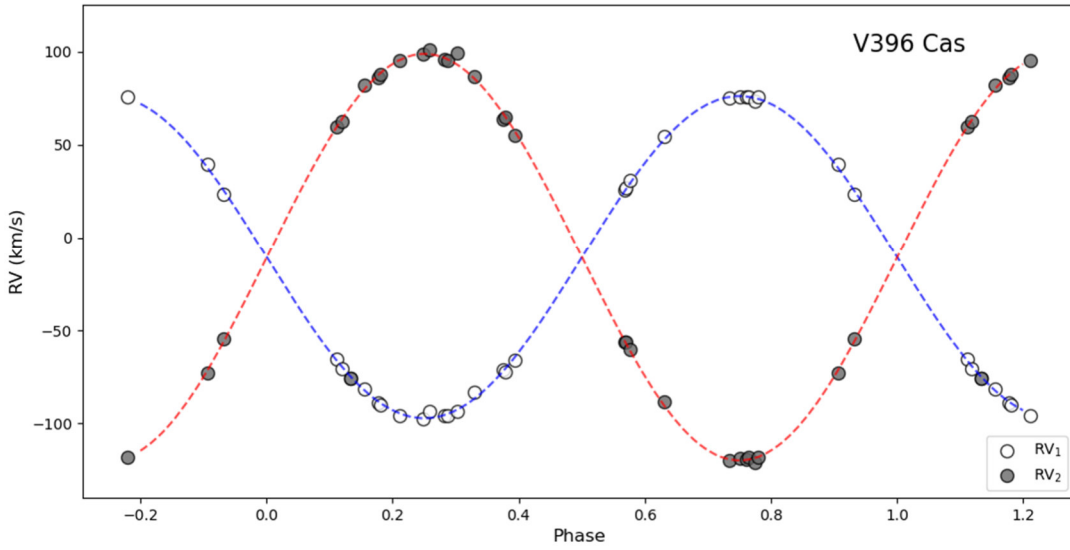

Şekil 2. V396 Cas'ın Lacy ve ark (2004)'nın RV eğrisi ile bu çalışmada WD yöntemi elde edilen kuramsal eğrinin uyumu görülmektedir. İçi boş daireler birinci bileşene ait, içi dolu daireler ikinci bileşene ait verilerdir.

CW Eri için WD programı ile elde edilen en uygun kuramsal ışık eğrisi ile gözlenen ışık eğrisinin karşılaştırması Şekil 3'de, Lacy (1984)'den alınan dikine hız verilerinin fotometrik çözüm sonucunda elde edilen kuramsal eğriyle uyumu Şekil 4'de verilmiştir.

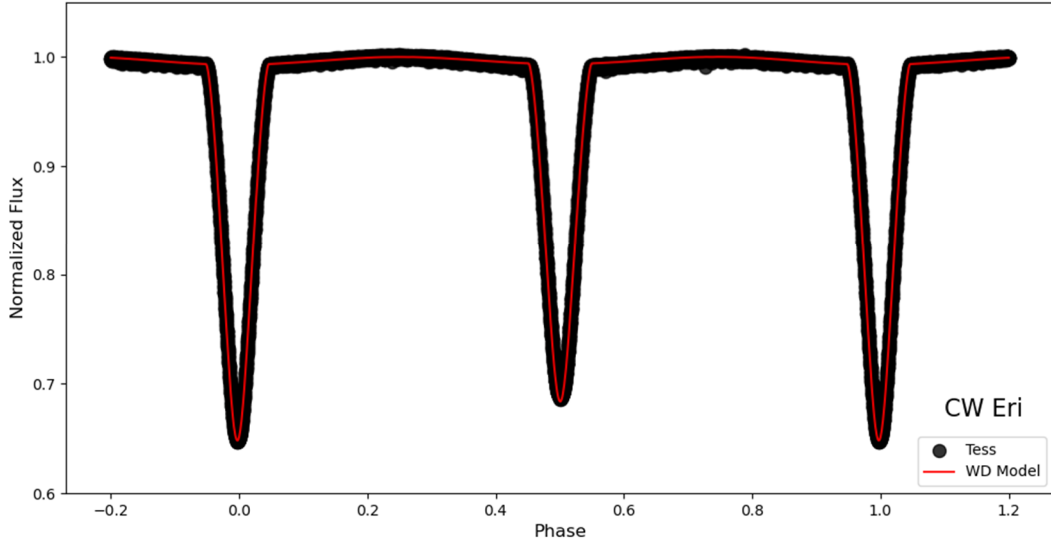

Şekil 3. CW Eri'nin TESS verilerinden elde edilen gözlemsel eğrinin, WD yöntemi ile elde edilen kuramsal eğri ile karşılaştırılması görülmektedir.

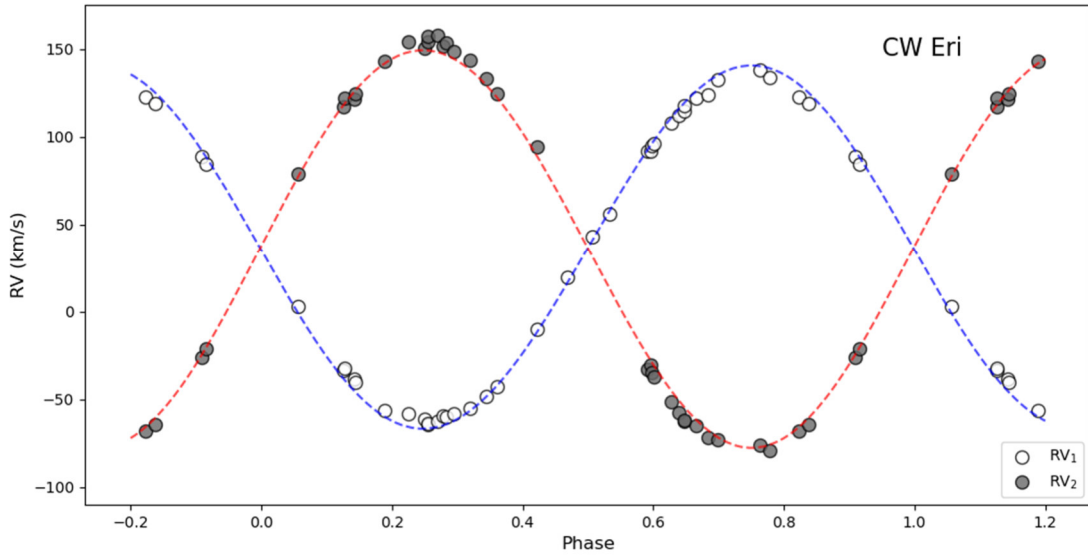

Şekil 4. CW Eri'nin Popper (1983) RV eğrisi ile bu çalışmada WD yöntemi elde edilen kuramsal eğrinin uyumu görülmektedir. İçi boş daireler birinci bileşene ait, içi dolu daireler ikinci bileşene ait verilerdir.

WD yöntemiyle elde edilen fotometrik parametreler Binary Maker 3.0 (BM3) yazılımında kullanılarak, V396 Cas ve CW Eri örten çift sistemlerinin baş ve yoldaş bileşenlerinin Roche geometrileri belirlenmiştir (bkz. Şekil 5 ve 6). Roche geometrisine göre; her iki çift sistemin bileşenlerinin Roche loblarını doldurma durumlarından V396 Cas ve CW Eri dizgelerinin ayrık türden bir örten çift sistem olduğu belirlenmiştir.

BULGULAR ve TARTIŞMA

V396 Cas'ın TESS uydu verisinden elde edilen fotometrik verisi ile Lacy (1984)'den alınan dikine hız verileri eş zamanlı çözülmüş sistemin yörünge ve fiziksel öğeleri belirlenmiş salt parametreleri hesaplanmıştır. Birinci bileşenin sıcaklığı TESS 9183 K alınarak ikinci bileşenin sıcaklığı 8378 K bulunmuştur. Kütle oranı analizin başında Lacy (1984)'den $q=0.793$ olarak alınmış ve itarasyonlarda sabit parametre olarak seçilmiş ve analizin son aşamasında hata değerini hesaplamak için serbest parametre olarak seçilmiştir. Analizler sistemin yörüngesinin çembersel olduğu ve bileşenlerin eş dönme yaptığı varsayımıyla yapılmış, yörünge eğimi $i=89^{\circ}.87$ birinci ve ikinci bileşene ait potansiyeller sırasıyla 9.1344 ve 10.4021 bulunmuştur.

CW Eri'nin TESS verisinden elde edilen fotometrik verisi ile Popper (1983)'den alınan dikine hız verileri eş zamanlı çözülmüş; geometrik, fiziksel ve salt parametreleri hesaplanmıştır. Kütle oranı başlangıç değeri Popper (1983)'den 0.84, birinci bileşenin sıcaklığı TESS'den 6860 alınarak iterasyonlara başlanmıştır. Analiz sonucunda ikinci bileşenin sıcaklığı 6613 K, potansiyel değerleri birinci bileşen için 7.4149 ve ikinci bileşen için 6.7294 olarak bulunmuştur. Dikine hız 36.35 km s^{-1} , yarı büyük eksen uzunluğu $11.750 R_{\odot}$ ve yörünge eğimi $i=84^{\circ}.82$ olarak elde edilmiştir. Başlangıçta yörünge dairesel ve bileşenlerin eş dönme yaptığı kabul edilmiş ve elde edilen teorik eğri ile gözlemsel verinin karşılaştırmasında birinci minimumun iyi temsil edildiği fakat ikinci minimumun iyi temsil edilmediği bir miktar kaymanın olduğu görülmüştür. Buna karşılık yörünge dış merkezliği (e) ile enberi noktasının boylamı (ω) serbest bırakılarak analize devam edilmiş ve $e=0.007$, $\omega=42.75$ olarak bulunmuştur. Chen (1975) yaptığı analizlerde CW Eri'nin yörünge eliptikliğine dair bir değer verirken (y , b ve u bantları için sırasıyla 0.00796, 0.01258 ve 0.00750), Popper (1983) e ve ω değerinin ihmal edilebilir düzeyde olduğunu ve yörüngeyi çembersel kabul edildiğini söylemiştir.

V396 Cas ve CW Eri için kütle, sıcaklık, yarıçaplar, ışıma, yüzey çekim ivmesi gibi mutlak parametreler hesaplanmış olup Tablo 2'de verilmektedir. Eker ve ark. (2020)'nin verdiği bağıntılar kullanılarak bolometrik düzeltmeler hesaplanmış, SIMBAD veri tabanından alınan galaktik koordinatlar ve Schlafly & Finkbeiner (2011)'in verdiği bağıntılar kullanılarak kızarmalar $E(B-V)$ ve fotometrik uzaklıklar hesaplanmıştır. CW Eri için Popper (1983) çok detaylı geometrik parametre paylaşmamış olup, ilk detaylı geometrik parametre hesaplamaları ve fotometrik uzaklık bu çalışmada 192 pc olarak elde edilmiş ve Gaia DR3 uzaklığıyla (191 pc) birebir uyumlu olduğu görülmüştür. V396 Cas için kızarma değeri önemlidir çünkü sistemin galaktik enlemi oldukça düşük, galaksi diskine gömülmüş bir sistemdir. Lacy (1975) sistemin uzaklığını 560 pc olarak verirken, Gaia DR3 546 pc olarak belirlemiştir. Bu çalışmada elde edilen uzaklık değeri 542 pc olup Gaia sonuçları ile oldukça uyumludur.

Tablo 1. V396 Cas ve CW Eri'nin ışık eğrilerinin dikine hız verileriyle eş zamanlı çözümünden elde edilen parametreler

Parametre	CW Eri	V396 Cas
P (gün)	2.7283714 ¹	5.5054704 ¹
T_1 (K)	6860 (sabit) ²	9180 (sabit) ²
T_2 (K)	6613 (± 200)	8378 (± 200)
<i>Evre Kayması</i>	-0.0010 (± 0.0001)	0.0005
i (°)	84.82 (± 0.04)	89.87 (± 0.20)
q (M_2/M_1)	0.914 (± 0.008)	0.793 (± 0.003)
Ω_1	7.4149 (± 0.0046)	9.1344
Ω_2	6.7294 (± 0.0042)	10.4021
a (R_\odot)	11.750 (± 0.001)	21.321 (± 0.002)
V_γ (km s ⁻¹)	36.35 (± 0.8)	-10.60 (± 0.36)
e	0.0070 (± 0.0001)	-
w (deg)	42.75 (± 0.27)	-
DO_1 (%)	50	38
DO_2 (%)	55	34
$l_1/(l_1+l_2)_{TESS}$	0.5033 (± 0.0002)	0.7000
$l_2/(l_1+l_2)_{TESS}$	0.4967 (± 0.0002)	0.3000
r_1 (ort.)	0.155 (± 0.001)	0.120 (± 0.001)
r_2 (ort.)	0.162 (± 0.001)	0.085 (± 0.001)

References. ¹Kreiner (2004), ²Tasoc işbirliği (Stassun vd. 2019), DO: Doldurma Oranı

Tablo 2. V396 Cas ve CW Eri'nin hesaplanan salt parametre değerleri verilmektedir.

Parametre	CW Eri	V396 Cas
M_1 (M_\odot)	1.53 (± 0.01)	2.40 (± 0.01)
M_2 (M_\odot)	1.40 (± 0.02)	1.90 (± 0.02)
R_1 (R_\odot)	1.81 (± 0.01)	2.56 (± 0.01)
R_2 (R_\odot)	1.90 (± 0.02)	1.82 (± 0.01)
T_1 (K)	6860 (sabit) ²	9180 (sabit) ²
T_2 (K)	6613 (± 200)	8378 (± 200)
$\log L_1$ (L_\odot)	0.81 (± 0.08)	1.61 (± 0.09)
$\log L_2$ (L_\odot)	0.79 (± 0.06)	1.16 (± 0.09)
$\log g_1$ (cgs)	4.11 (± 0.01)	4.00 (± 0.01)
$\log g_2$ (cgs)	4.03 (± 0.01)	4.20 (± 0.01)
M_{bol1} (kadir)	2.75 (± 0.18)	0.69 (± 0.17)
M_{bol2} (kadir)	2.81 (± 0.15)	1.82 (± 0.18)
BC_1 (kadir)	0.080 ¹	-0.122 ¹
BC_2 (kadir)	0.076 ¹	-0.018 ¹
$E(B-V)$ (kadir)	0.024 (± 0.001) ³	0.134 (± 0.006) ³
a (R_\odot)	11.750 (± 0.001)	21.321 (± 0.002)
<u>Uzaklıklar (pc)</u>		
<i>Gaia</i> DR3	191 (± 0.7)	546 (± 8)
d (pc)	192 (± 12.8)	542 (± 31)

Kaynaklar ¹Eker vd. (2020), ²Tasoc işbirliği (Stassun vd. 2019), ³Schlafly & Finkbeiner (2011)

V396 Cas'ın WD yöntemi ile yapılan eş zamanlı çözümünden elde edilen parametre değerleri, Binary Maker 3.0 yazılımında kullanılarak, bileşenlerin Roche lobunu doldurma oranlarına bakılmış ve birinci bileşen için %38, ikinci bileşen için %34 bulunmuştur. Sistemin Roche geometrisi Şekil 5'te gösterilmiş olup, her iki bileşenin de Roche lobunu doldurmadığı göz önüne alındığında, elde edilen değerler bize V396 Cas'ın ayrıık örten çift sistem olduğunu söylemektedir.

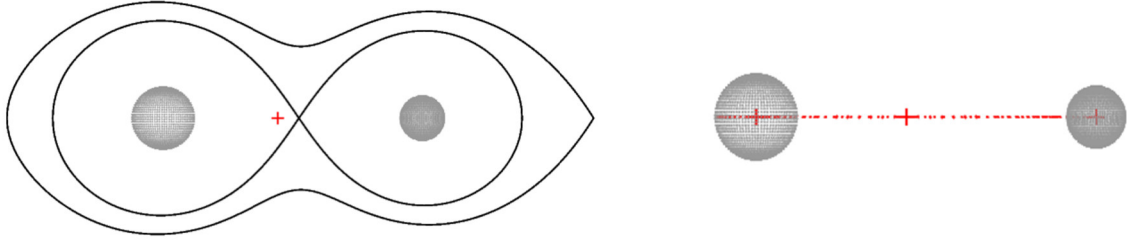

Şekil 5. V396 Cas'ın ışık eğrisi çözümünden elde edilen parametre değerlerine göre Roche geometrisi.

CW Eri'nin WD ile yapılan eş zamanlı çözümünden elde edilen parametre değerleri, Binary Maker 3.0 yazılımında kullanılarak, bileşenlerin Roche lobunu doldurma oranlarına bakılmış ve birinci bileşen için %50, ikinci bileşen için %55 bulunmuştur. Sistemin Roche geometrisi Şekil 6'da verilmiştir. Her iki bileşeninde Roche lobunu doldurmadığı göz önüne alındığında, elde edilen değerler bize V396 Cas'ın ayrıık örten çift sistem olduğunu söylemektedir.

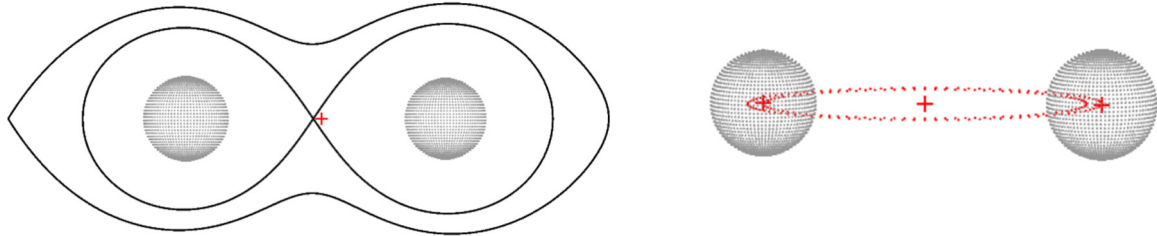

Şekil 6. CW Eri'nin ışık eğrisi çözümünden elde edilen parametre değerlerine göre Roche geometrisi.

SONUÇ ve ÖNERİLER

Bu çalışmada literatürde az çalışılmış V396 Cas ve CW Eri adlı iki ayrıık örten iki yıldızın dikine hız eğrileri ile TESS uydu verilerinden elde edilen fotometrik ışık eğrisinin eş zamanlı çözümleri yapılmıştır. V396 Cas ve CW Eri çift yıldız sistemleri ayrıık sistemlerdir. İkinci bileşenlerin sıcaklıkları birinci bileşenden daha düşüktür. Sistemin Roche geometrisi incelendiğinde doldurma oranları V396 Cas için %38 (birinci bileşen) ve %34 (ikinci bileşen), CW Eri için %50 (birinci bileşen) ve %55 (ikinci bileşen) olduğu bulunmuştur. Bu çalışmada seçilen CW Eri ve V396 Cas sistemlerinin fotometrik modellenmesi sonucunda V396 Cas'ın çember yörüngede, CW Eri sistemininse çember yörünge yerine, eliptik yörüngede bulunduğu belirlenmiştir. Sistemlere ait fotometrik çalışmalar eski olup, TESS uydu verisi analizleri ilk kez bu çalışmada yapılmıştır.

Sistemlere ait geometrik, fiziksel ve mutlak parametreler elde edilmiş, kızarmalar ve fotometrik uzaklıklar hesaplanmıştır. Elde edilen sonuçlar literatür ile uyumlu olup, her bir sistem için bulunan uzaklık değerleri Gaia uydu verilerinin uzaklık değerleri ile iyi bir uyum içerisindedir. Literatürdeki tayfsal veriler ve hassas uydu verileriyle elde edilen ışık eğrilerinin eş zamanlı çözümlenmesi daha hassas parametre sonuçlarına ulaşmamıza olanak sağlamıştır.

KAYNAKLAR

Bradstreet DH, 2005. BINARY MAKER 3.0, Contact Software, 725 Stanbridge Street, Norristown, PA 19401–5505, USA. <http://www.binarymaker.com/>

Claret, A., Diaz-Cordoves, J., Gimenez, A., 1995, A&AS, 114, 247C

Chen, K. Y. (1975), Acta Astronomica, vol. 25, no. 2, 1975, p. 89-101. Research supported by the State University System of Florida, NSF, and NASA.

Cruz, Patricia; Aguilar, John F.; Garrido, Hernán E.; Diaz, Marcos P.; Solano, Enrique “Detached eclipsing binaries from the Kepler field: radii and photometric masses of components in short-period systems”, 2022, MNRAS, 515, 14.

Çakırlı, Ö.; Hoyman, B.; Bulut, S.; Dervişoğlu, A.; Kayhan, C. “Precise Measurement of Orbital and Physical Parameters of Bright Detached Solar Analog Eclipsing Binaries”, 2022, RMxAA, 58, 3

Eker, Z., Soyduğan, F., Bilir, S., Bakış, V., Alıçavuş, F., Özer, S., Aslan, G., Alpsoy, G., Köse, Y. (2020). Empirical bolometric correction coefficients for nearby main-sequence stars in the Gaia era. Monthly Notices of the Royal Astronomical Society, 496(3), 3887-3905.

Getley, A. K.; Carter, B.; King, R.; O'Toole, S. “Stability of planetary, single M dwarf, and binary star companions to Kepler detached eclipsing binaries and a possible five-body system”, 2020, MNRAS, 498, 43

Hełminiak, K. G.; Konacki, M.; Maehara, H.; Kambe, E.; Ukita, N.; Ratajczak, M.; Pigulski, A.; Kozłowski, S. K., “HIDES spectroscopy of bright detached eclipsing binaries from the Kepler field - III. Spectral analysis, updated parameters and new systems”, 2019, MNRAS, 484, 451

Kovalev, Mikhail; Wang, Song; Chen, Xuefei; Han, Zhanwen, “Fundamental parameters for double-lined spectroscopic and detached eclipsing binary system J064726.39 + 223431.6”, 2023, MNRAS, 519, 5454

Kreiner, J. M. (2004). Up-to-date linear elements of eclipsing binaries. Acta Astronomica, 54, 207-210.

Lucy LB, 1967. Gravity-darkening for stars with convective envelopes. Zeitschrift für Astrophysik, 65: 89-92.

Mezzetti, M. ; Predolin, F. ; Giuricin, G. ; Mardirossian, F. (1980), Astronomy and Astrophysics, Suppl. Ser., Vol. 42, p. 15-22 (1980)

Popper, D. M. (1970a). Bull. Amer. Astron. Soc., 2, 12

Popper, D. M. (1970b). Proc. Of the I.A.U Colloquium, No. 6, “Mass Loss and Evolution in close Binaries”, ed. Glydenkerne, K. And West, R. M. (Copenhagen: Copenhagen University Publication) p. 22

Popper, D. M. (1973). Bull. Amer. Astron. Soc., 4, 280.

Rucinski SM, 1969. The proximity effects in close binary systems. II. The bolometric reflection effect for stars with deep convective envelopes, Acta Astronomica, 19: 245-255.

Schlafly, E. F., & Finkbeiner, D. P. (2011). Measuring reddening with Sloan Digital Sky Survey stellar spectra and recalibrating SFD. The Astrophysical Journal, 737(2), 103.

INTERNATIONAL INTERDISCIPLINARY CONGRESS OF WOMEN IN SCIENCE
"Diversity, Careers, Interdisciplinarity"
January 13-14, 2023 / Sivas-TÜRKİYE
WEB: [https:// www.iksadkongre.com/women](https://www.iksadkongre.com/women)
E-MAIL: contact@ijosper.co.uk

SIMBAD Astronomical Database - CDS (Strasbourg), <http://simbad.u-strasbg.fr/simbad/>

Stassun, K. G., Oelkers, R. J., Paegert, M., Torres, G., Pepper, J., De Lee, N., ... & Winn, J. N. (2019). The revised TESS input catalog and candidate target list. *The Astronomical Journal*, 158(4), 138.

Strohmeier, W., and Ott, H. (1967), *Comm. 27 I.A.U. Inf. Bull. Var. Stars*, No. 195

Van Hamme W, 1993. New limb-darkening coefficients for modeling binary star light curves. *Astronomical Journal*, 106 (5): 2096-2117.

Van Hamme, W., Wilson, R. E.:2003, in: U. Munari (ed), *GAIA*

von Zeipel, H. 1924, *Monthly Notices of the Royal Astronomical Society*, Vol. 84, p.665-683

Wilson RE, Devinney EJ, 1971. Realization of accurate close-binary light curves: application to MR Cygni. *Astrophysical Journal*, 166: 605-619.

TÜRKİYE'NİN YARASALARI

Prof. Dr. Nursel AŞAN BAYDEMİR

Kırıkkale Üniversitesi Fen Edebiyat Fakültesi Biyoloji Bölümü

ORCID: 0000-0002-8925-8619

ÖZET

Dünyada toplam 6399 memeli türü yayılış göstermektedir. Tür sayısı bakımından en kalabalık takım Rodentia (Kemiriciler) dan sonra Chiroptera (Eli kanatlılar, Yarasalar) gelmektedir. Yarasalar günümüzde 1400'den fazla türle temsil edilmektedir. Ülkemizde 40 yarasa türü kayıt edilmiştir. Bu türlerden bir tür meyve ile, diğer türler ise böcek ile beslenmektedir.

Chiroptera takımı kuzey ve güney yarımkürenin soğuk alanları ve bazı okyanus adaları dışında birçok karasal habitatta yayılış göstermektedirler. Tür sayısı, ılıman kuşaklara nazaran besinlerin çeşitlendiği ekvatora doğru gittikçe artmaktadır. Ayrıca türler besin, sıcaklık ve uygun tünek alanı bakımından çeşitlilik gösteren niş tiplerine göre yayılış göstermektedir. Belirli bir alandaki yarasa aktivitesi yılın farklı zamanlarında hangi davranışı gösterdikleri ile tespit edilebilir. Buldukları coğrafik bölgenin şartlarına bağlı olarak değişiklik gösterse de genellikle aktif zamanları Nisan-Ekim ayları arasındadır. Bazı yarasa türleri nispeten ılık gecelerde su içmek, beslenmek ve atık maddeleri dışarı atmak için uyanmaktadır, bu nedenle kış aylarında da yoğun olmamakla birlikte aktivite görülebilir. Ayrıca, yarasalar uygun olmayan hava koşullarına bağlı hibernakula'yı da değiştirebilir.

Dişi yarasalar genellikle annelik kolonilerini Mayıs ayında oluşturmaktadır, Haziran ayında yavrular doğmaya başlarlar. Ağustos ayında genç yarasalarda kılınma tamamlandığında ergin dişiler koloniden ayrılır ve dişilerin arkasından da gençler tünekten çıkarlar.

Yarasalar avlanabilmek ve yönlerini bulmak için ekolokasyon denen ve sonar sisteme benzeyen yüksek frekanslı bir sistem kullanmaktadır. Ekolokasyonda yarasalar uçarken burundan ya da ağızdan ses çıkarmakta ve çevrelerindeki görüntüyü oluşturabilmek için geri dönen yankıyı dinlemektedir. Sesin dönüş zamanına bağlı olarak avının ne kadar mesafede olduğunu anlayabilmektedirler.

Anahtar Kelimeler: Yarasa, koruma, ekoloji

BAT OF TURKEY

ABSTRACT

A total of 6,399 mammalian species are spread around the world. In terms of the number of species, the most populous team follows the Rodentia (Rodents), followed by the Chiroptera.

Bats are now represented by more than 1,400 species. There are 40 species of bats recorded in our country. Of them one species, is fed by fruit, and other species by insect. The Chiroptera order is spreading in many terrestrial habitats, with the exception of the cold areas of the northern and southern hemisphere and some ocean islands. The number of species is increasing towards the equator, where food varies in comparison to temperate generations. Furthermore, the species differ in nutrient, temperature and appropriate perch area according to the type of niches that vary. The bat activity in a particular field can be determined by what behavior they behave like at different times of year. Although they vary depending on the geographical area they are usually active between April and October. Some species of bats wake up on relatively warm nights to drink water, feed and discard waste materials, although not intense in winter, activity can be seen. In addition, bats can change the hibernacula due to the unfavorable weather conditions.

INTERNATIONAL INTERDISCIPLINARY CONGRESS OF WOMEN IN SCIENCE

"Diversity, Careers, Interdisciplinarity"

January 13-14, 2023 / Sivas-TÜRKİYE

WEB: [https:// www.iksadkongre.com/women](https://www.iksadkongre.com/women)

E-MAIL: contact@ijosper.co.uk

Female bats usually form maternal colonies in May, and in June the juveniles begin to rise. In August, when the young bats are weaned, the adult females leave the colony, and behind the females, the juveniles emerge from the tunnel.

In ecolocation, bats sound out of the nose or mouth as they fly, listening for the echo that comes back to create the image around them. Depending on the time of sound's rotation, they can understand how far the prey is.

Keywords: Bats, conservation, ecology

REVIEW OF NORM DISTRIBUTION AND BEHAVIORS IN PRODUCED WATER FROM OILFIELD INDUSTRIES

Nacer Hamza

Azerbaijan State Oil and Industry University, Radiation Problems Institution

ABSTRACT

Naturally occurring radioactive material NORM considered as an important source of human exposure due to alpha, beta particles and gamma radiation emitted during its decays. NORM that present naturally in the earth s crust , brought out in produced water among with oil and gas as a reason of oilfield activities, produced water then be disposal leading to human exposure. The aim of this work is to investigate the NORM behaviors in produced water by provide an intensive review for the previous studies on the (NORM) that associating with the produced water from petroleum companies, and its environmental and health impact in different area around the globe. According to radionuclides activity concentration , Ra isotopes are the dominant radionuclides in produced water, including Ra^{226} , Ra^{228} and Ra^{224} . Ra^{226} , especially Ra^{226} due to its high solubility in water and its chemical characteristics similarity with Barium and strontium . U^{238} and Th^{232} noticed to present in some studies however in low concentration because of their behaviors preferring the solid rock phase and do not dissolve in the aqueous or oily phase. Results display a high value of K^{40} activity concentration, owing to the fact that K isotopes widely distributed in nature, however , K^{40} concentration in produced water are lower than its values found in soil samples around the oilfield area. The level of NORM accumulation vary substantially from one facility to another depending on geological formation and operational conditions and also change over the lifetime of a single well, although NORM concentration that has been reported were below the recommended level , their accumulation over a long term due to the discharge of produced water, might end up with negative impacts on the health as well as the environment.

Keywords: NORM, Radionuclides, Produced water, Radium isotopes, Environmental exposure.

GENELLEŞTİRİLMİŞ q -SZASZ-MİRAKYAN-KANTOROVİCH LİNEER POZİTİF OPERATÖRÜNÜN YAKLAŞIM ÖZELLİKLERİ

Betül ÖZTEL

Harran Üniversitesi, Fen Edebiyat Fakültesi, Matematik Bölümü

ORCID: 0000-0002-5973-9323

Prof. Dr. Aydın İZGİ

Harran Üniversitesi, Fen Edebiyat Fakültesi, Matematik Bölümü

ORCID: 0000-0003-3715-8621

ÖZET

Kuantum analiz, geniş bir geçmişe sahip olan, matematiğin yanı sıra çeşitli bilim dallarıyla ilişkisi olan geniş bir konudur. Kuantum analiz daha kısa olarak q -analiz olarak ifade edilmektedir. Yaklaşımlar teorisinin uzun yıllar süren çalışmalarında q -analiz, lineer pozitif operatör dizilerine uygulanması ve yaklaşım özelliklerinin incelenmesi yaklaşım teorisi üzerinde çok önemli bir katkı sağlamıştır. Bu konuda ki çalışmalar Euler'e kadar dayansa da ilk çalışmayı L.Lupaş ve G.M.Philips 1987 yılında Bernstein polinomların q -ya bağlı bir genelleştirilmesini oluşturarak yaklaşım özelliklerini incelemiştirler. Bu çalışmalardan etkilenen bir çok matematikçi q -ya bağlı bir çok lineer pozitif operatör dizilerin genelleştirilmesi konusunda çalışmışlardır. Bu çalışmada da Szasz-Mirakyan-Kantorovich operatörünün q -ya bağlı bir genelleştirilmesi oluşturulacak ve bu operatörün yaklaşım özellikleri ve yaklaşım hızı incelenecektir.

Anahtar Kelimeler: Yaklaşımlar teorisi, Lineer pozitif operatör, q -analiz, Yaklaşım hızı

APPROXIMATION PROPERTIES OF THE GENERALIZED q -SZASZ-MIRAKYAN-KANTOROVICH LINEAR POSITIVE OPERATOR

ABSTRACT

Quantum analysis is a subject that has a wide history and is related to various branches of science as well as mathematics. Quantum analysis is more briefly expressed as q -analysis.

In many years of study of the theory of approaches, q -analysis, implementation of linear positive operator arrays and analysis of approach characteristics have contributed significantly to the theory of approach. While studies on this subject may last until Euler, L. Lupaş and G. M. Philips examined the approach characteristics in 1987 by creating a q -linked generalization of Bernstein polynomials. Many mathematicians affected by these studies have studied the generalization of the series of linear positive operators connected to q -linked. In this study, a q -related generalization of the Szasz-Mirakyan-Kantorovich operator will be created and the approach characteristics and approach speed of this operator will be examined.

Keywords: Approach theory, Linear Positive Operator, q -analysis, Rate of approximation

III. MUSTAFA'NIN BİR AYLIK CEYB-İ HÜMÂYÛN DEFTERİ

Doç Dr. Gülser YARDIM

Nevşehir Hacı Bektaş Veli Üniversitesi, Tarih Bölümü, Osmanlı Medeniyeti ve Müesseseleri Tarihi

ORCID: 0000-0003-3338-5982

ÖZET

Bu çalışma Türkiye Cumhuriyeti Cumhurbaşkanlığı Devlet Arşivleri genel başkanlığı Osmanlı Arşivinden temin edilen bir defter sayesinde yapılacaktır. Defter, Zil'ka'de 1172 yani Haziran-Temmuz 1759 tarihlidir. Sultan III. Mustafa'nın saltanatının ilk yıllarına denk gelmektedir. Deftere ait 5 mikrofilm görüntüsü mevcuttur. Defterin sayfaları son derece temiz ve okunaklıdır.

Defter incelendiğinde, bu defterin dönemin padişahı III. Mustafa'nın bir aylık ceyb-i hümayûn gelirlerinin ve bazı harcamalarının kayıt altına alınmasıyla oluşturulduğu anlaşılmaktadır. Ceyb-i hümayûn, padişaha ait gelirleri ve bunlardan yaptığı harcamaları ifade etmektedir. Bu terim ceyb-i hümayun akçesi, cep akçesi, ceyb-i hümayun harçlığı, aylık-ı ceyb-i hümayun, ceyb-i hümayun dairesi gibi adlarla da anılmaktadır. Defter incelendiğinde tam da bu tanıma uygun bir şekilde kaydedildiği anlaşılmıştır. Defterin içerisinde padişahın nakit olarak ceyb-i hümayûnunun miktarı ayrıntılı bir şekilde kayıt altına alınmıştır. Bunun yanında defterde o ay padişahın kendi ve haremi için alınan, yaptırılan ya da tamir edilen eşyaların listesi bulunmaktadır. Aynı zamanda defterde o ay içinde padişahın yaptığı ihsanlar ve bunların kime ne sebeple yaptığı dolayısıyla yaptığı harcamaların da detaylı bilgisi yer almaktadır.

Defter içerdiği veriler sayesinde Osmanlı Devletinin yöneticisi olan padişahın bir aylık harcama kalemleri ve ihtiyaçlarını göstermesi bakımından son derece önemli verileri görmek mümkün olabilmektedir. Bu haliyle sosyo ekonomik tarih ve kültür tarihi çalışmaları açısından son derece önemli veriler içermektedir.

Anahtar Kelimeler: III. Mustafa, Ceyb-i Hümayûn, Harem-i Hümayûn

III. MUSTAFA'S ONE MONTHLY CEYB-I HUMÂYÛN BOOK

ABSTRACT

This study will be carried out with the help of a notebook obtained from the Ottoman Archives of the Presidency of the Republic of Turkey State Archives. The notebook is dated 1172 in Zil'ka, that is, June-July 1759. It coincides with the first years of Sultan III. Mustafa's reign. There are 5 microfilm images of the notebook. The pages of the notebook are extremely clean and legible. When the notebook is examined, it is seen that it was created by recording III. Mustafa's one-month ceyb-i Hümayûn revenues and some of his expenditures.

Ceyb-i Hümayûn refers to the revenues of the sultan and the expenditures he made from them. This term is also known with names such as ceyb-i Hümayun coin, pocket money, ceyb-i Hümayun pocket money, monthly ceyb-i Hümayun, ceyb-i Hümayun office. When the notebook was examined, it was understood that it was recorded in accordance with this definition. The amount of the sultan's ceyb-i Hümayûn in cash was recorded in detail in the book. In addition, there is a list of the items that were bought, made or repaired for the sultan himself and his harem that month.

At the same time, the book also contains detailed information about the grants made by the sultan in that month and the expenses he made for whom and why.

Thanks to the data contained in the notebook, it is possible to see extremely important data in terms of showing the expenditure items and needs of the sultan, who is the ruler of the Ottoman State, for a month. As such, it contains extremely important data in terms of socio-economic history and cultural history studies.

Keywords: III. Mustafa, Ceyb-i Hümâyûn, Harem-i Hümâyûn

GİRİŞ

Bu çalışma hicri Zi'l-ka'de 1172, miladi Haziran/Temmuz 1759 tarihine denk gelen bir aylık Ceyb-i Hümâyûn defteri kaynaklığında yapılacaktır. Bahsi geçen tarih, 1757-1774 yılları arasında padişahlık yapan Sultan III. Mustafa'nın saltanatının ilk yıllarına denk gelmektedir. Defter içerik olarak bir ayı kapsayan Ceyb-i Hümâyûn defteridir.

Aşağıda da detaylı bir şekilde ele alınacağı üzere Ceyb-i hümâyûn defterlerinin derinlemesine incelenmeye başlaması yeni yenidir demek yanlış olmayacaktır. Bu alanda yapılan çalışmalardan ilki 'R.1286-1288/M.1870-1872 Tarihli Ceyb-i Hümâyûn Defterleri'ne Göre Sultan Abdülaziz'in Özel Hazinesi'nin Durumu' isimli Ayhan Doğan'ın yaptığı çalışmadır. Bu çalışmada 1870-72 yılları arasındaki Sultan Abdülaziz'in iki yıllık gelir ve giderleri ele alınmıştır. Bir diğer çalışma da Ümmehan Öz'ün yine Sultan Abdülaziz'in 1861-76 yılları arasındaki Ceyb-i hümâyûn giderlerini konu aldığı çalışmasıdır(Öz, 2022, s: 48-66). Bu çalışmada sadece giderler konu alındığı için diğer çalışmadan farklılık içermektedir. Esasen bizim incelediğimiz defter de yapı itibariyle daha çok giderler üzerine tutulmuş bir defter olması hasebiyle Öz'ün çalışmasına daha yakındır. Murathan Küçükali'nin 'II. Mustafa Döneminde Ceyb-İ Hümâyûn Hazinesi Masrafları' isimli tez çalışması da yine konuya masraflar açısından ele alan çalışmalardandır(Küçükali, 2019).

Erkan Işıktaş'ın R.1287 / M. 1871 yılı Ceyb-i Hümâyûn (Ceyb ve Harc-ı Hâssa-i Şâhane) Defterleri'nin Transkripsiyonu ve Değerlendirilmesi (Işıktaş, 2013) ; Muhammet Nuri Tunç'un Ceyb-i Hümâyûn Hazinesi ve Topkapı Sarayı Müzesi Arşivi R. 1288 (M.1872) Tarihli Ceyb ve Harc-ı Hassa Defterleri'nin Transkripsiyonu ve Değerlendirmesi(Tunç, 2013; Mesut Yolal'ın 01490, 01491 ve 1492 Numaralı Hazine-i Hassa (Ceyb-i Hümâyûn) Defterleri'nin Transkripsiyonu ve Değerlendirilmesi (R.1327-1328/M.1911-1912 (Yolal, 2013) isimli yüksek lisans tez çalışmalarını da saymak gerekmektedir.

Osmanlı devlet teşkilatında nakit paranın ve değerli paranın saklandığı yer olan hazine asıl olarak Birûn ve Enderûn olmak üzere iki bölümden oluşmaktadır. Bu ayırım 18. Yüzyılın son çeyreğine kadar geçerliliğini korumuştur(Orhonlu: 1998, s: 130). Osmanlılarda devlet gelirlerinin tamamı padişaha aittir. Bunların bir kısmı dirlik olarak dağıtılmış, artan kısmı da hâss-ı hümâyûn hâsılı olarak devlet hazinesine aktarılmıştır. Bu gelirlerden, kullanımı sadrazam ve defterdara bırakılan ve devletin harcamalarına ayrılan meblağlar, sarayın dış bahçesindeki dış hazinede saklanırdı ve buraya Birûn Hazine'si denilmekteydi. Dış hazinenin bazı gelir kaynakları ise sarayın iç bahçesinde bulunan ve yukarıda belirtildiği üzere Enderûn hazinesi (iç hazine) diye anılan hazineye aktarılırdı. Enderun Hazinesi veya iç hazine de Has Oda, Bodrum, Çilhâne, Raht (Has Ahur), Hil'at ve Ceyb-i Hümâyûn hazinelerinden oluşmaktaydı.(Orhonlu: 1998, 130). Uzunçarşılı ise sarayda iç hazineden başka 'Ceb-i Hümâyûn' isminde bir hazinenin olduğundan bahseder(Uzunçarşılı, 1988, s: 363). Alt hazine olarak değerlendirmez.

Ceyb-i Hümâyûn "ceyb-i hümâyûn akçesi, cep akçesi, ceyb-i hümâyûn harçlığı, aylık-ı ceyb-i hümâyûn, ceyb-i hümâyûn dairesi" gibi değişik şekillerde geçmekte olup padişaha ait gelirleri ve bunlardan yaptığı harcamaları ifade etmektedir(Sahillioğlu, 1993, s: 465). Bu tanımdan da anlaşılacağı üzere bu ifade hem gelirleri hem de giderleri içermektedir yani geniş bir tabirdir.

Yukarıda literatürle ilgili bilgi verirken ceyb-i hümâyûnla ilgili tutulan defterlerin gelir ve giderleri kapsayabileceği gibi sadece giderleri de kapsayabileceği ifade edilmişti. Bu noktada ceyb-i hümâyûn harçlığı tabirinin de açıklanması yerinde olacaktır. Osmanlı maliyesinde padişahın tasarrufunda olan iç hazine kaynaklarının özel bir kısmını teşkil eden ceyb-i hümâyûn harçlığı, ayrıca “ceyb-i hümâyûn akçesi” diye tasrih edilen meblağları ve iç hazine masraf hesaplarında bu isimle yapılan harcamaları da ifade etmekteydi. İç hazineden karşılanan diğer bazı özel giderler “harc-ı hâssa” adıyla kaydediliyordu. (Sahillioğlu, 1993, s: 466). Bu çalışmaya kaynaklık eden defter de ceyb-i hümâyûn harcamalarına dair bir içeriğe sahiptir.

DEFTERİN TANITILMASI

İncelenen defter, Türkiye Cumhuriyeti Cumhurbaşkanlığı Devlet Arşivleri Genel Başkanlığı Osmanlı Arşivi'nden temin edilmiştir. defterin yer numarası TS.MA.D.02403.0059.00'dir. Defterin beş aded mikrofilm görüntüsü mevcuttur. İlk mikro filmde sadece defterin kapağı vardır ve bunun üzerinde Sene Zi'l-ka'de 1172 tarihi kaydedilmiştir. İkinci ve üçüncü mikrofilmde a ve b yüzlü olmak üzere defter kaydının tutulduğu diğer iki mikrofilmlerde de tek yüzlü olarak defterin tutulduğu görülmüştür. Defter son derece temiz tutulmuştur ve okunaklıdır.

III. MUSTAFA'NIN CEYB-İ HÜMÂYÛN DEFTERİNE GÖRE BİR AYLIK HARCAMA KALEMLERİ

Defter padişah III. Mustafa'nın 1759 senesi Haziran-Temmuz aylarındaki yaptığı harcamaları içermektedir. Bu harcamaların nakdi harcamalar ya da herhangi bir şeyin satın alınması veyahut da tamir edilmesi dolayısıyla olduğu anlaşılmıştır. Elde edilen veriler III. Mustafa örneğinde bir padişahın bir aylık süreçte padişahın sosyal hayatında gündeminde neler olabileceğini sunması bakımından son derece önemlidir.

a-İhsânlar

İhsân, diğer adıyla atıyye-i seniyye, padişahlar tarafından nakit olarak verilen hediyeler için kullanılan tabirdir. Padişahlar belli günlerde saray halkına, çeşitli vesilelerle devlete hizmeti geçen kişilere yahut mârifet sahibi kimselere, bir işte fevkalâde başarı gösterenlere, hatta tâziye maksadıyla bazı önemli şahıslara, yabancı elçilerin maiyetindekilere elbise ve kumaş gibi hediyeler yanında para keseleri de ihsan ederlerdi(Emecen, 1991, s: 64). Bu durum bir gelenek halini almıştı ve aynı zamanda padişahın bonkörlüğünün de göstergelerinden biriydi. İncelediğimiz defterde III. Mustafa'nın da pek çok kez ihsanda bulunduğu görülmüştür. Bahsi geçen ihsanların aynı ya da nakdi olarak yapıldığı anlaşılmaktadır.

III Mustafa'nın nakdi olarak ilk olarak ayın on dokuzu ve yirmi dokuzu arasında yaptığı ihsanlar 1a sayfasında detaylı bir şekilde kaydedilmiştir. Bunlardan ilki 'biniş ile taksim-i şerif-i hümâyûn buyuruldukda' yani padişah atıyla giderken yaptığı ihsanlardır. Burada 5 ile 10 kuruş arasında değişen miktarlarda ihsanlar yapmıştır.¹ Ayın 22'sinde divan günü Mahmud Ağa'ya verilmek üzere yaklaşık 2500 kuruş değerinde zincirli altının Harem-i Hümâyûna teslim edildiği anlaşılmaktadır. 35'inde de Fındıklı Camii'ne 'eda-yı salât cem' için giden padişahın yeniçeri sakalarına ihsanda bulunduğu anlaşılmaktadır.²

¹ Biniş-i hümâyûn: padişahların bir yerden bir yere atla gitmeleri hakkında kullanılan tabirdir (Pakalın,1993, s: 235).

² III. Mustafa'nın Cuma selamlıkları ve burada mûtad üzere dağıttığı ihsanlarla ilgili bkz. (Görür, 2018, s: 148-149)

Diğer yandan İslam dinine geçen ve Galata Sarayı'na çırak olarak alınan iki kişiden bahsedilebilir. Bu iki kişiye 60'ar kuruş ihsan eden padişahın bu hareketlerinden ötürü onları ödüllendirdiği anlaşılmaktadır. Son olarak mu'tâd olarak yani gelenek üzere silahdâr ağa kullarına 4000, hazine kethüdası kullarına 5000 kuruş verildiği anlaşılmaktadır. Bu ihsanlardan toplam olarak 13 257,5 kuruş, 30 akçe harcanmıştır (TS.MA.D.02403.0059.00, s: 1a).³

İncelenen defterin 2a sayfasında da 'Mu'tâd-ı kadim' üzere olduğu belirtilen bazı görevlilere aynı çeşitli hediyeler sunduğu anlaşılmaktadır. Burada dikkati çeken şudur ki bu ihsanların verilme sebebi bazısı görev değişikliği ya da işe alınma gibi gerekçelerle olabilirken bazısının da gelenek üzere her ay verilmesi şeklindedir. Görev değişikliği gibi sebeplerle yapılan ihsanlardan ilki 'hane-i hazineden hane-i hassaya mülazemet ile nakl buyurulan güğüm başı Seyyid Abdullah Ağa'dır. Bu ihsanların acemiliği için verildiği bilgisi de bulunmaktadır.⁴ Seyyid Abdullah Ağa'ya tamamı hazine mevcudundan kaftan, kavuk, şal, kürk gibi giyim eşyalarının yanında at gaddaresi, kemer raht, kesme gibi at takımları da verilmiştir. Kürke yapılan eklemeler için verilen üstadiyye parası da ayrıca kaydedilmiştir. Bu şekilde ihsanda bulunulan bir diğer kişi 'Haremde güğüm başı⁵ olan Ceşi Ali Ağa'dır. Onun da acemiliği için bu ihsanlara nail olduğu anlaşılmaktadır. Ali Ağa'ya da yine şal, kaftan, kuşak gibi giyim unsurlarının yanında yastık, minder ve mak'ad gibi ev içi döşeme unsurları verilmiştir ve tümü hazineden temin edilmiştir(TS.MA.D.02403.0059.00, s: 2a).

Gelenek gereği hazineden ud ve anber gibi değerli kokuların bazı görevlilere verildiği de tespit edilmiştir. Bunlar hırka-ı şerif meftah ağası, zât-ı hümayûn çukadârağa ve kahveci başı ağadır. Üç kişiye yapılan bu ihsanların para olarak değerinin de bin sekiz yüz yirmi yedi kuruş yirmi altı akçe olduğu anlaşılmıştır(TS.MA.D.02403.0059.00, s: 2a). Derviş Ömer Çavuş'a ise yine hazineden temin edilen bir adet çar şal kuşak verilmiştir (TS.MA.D.02403.0059.00, s: 2b).

Son olarak padişahın kadınlarından biri olduğu bilinen Aynü'l-hayat Kadın'a⁶ hazineden iki adet bir tür sıvı taşımaya yarayan boduç denilen kap ihsan edildiği anlaşılmaktadır. Bunlarda ikisi sade, ikisi kanallı olarak tarif edilmiştir (TS.MA.D.02403.0059.00, s: 1b).

Bu verilerden anlaşılmıştır ki padişah III. Mustafa sarayın dışına çeşitli vesilelerle çıktığında bazı kişilere nakit olarak ihsanlarda bulunmuştur. Sarayda görevli bazı kişilere de görev değişikliği, işe alınma gibi sebeplere ihsanda bulunduğu gibi, din değiştirme vakalarında da ihsanda bulunmuş ve bonkörlüğünü göstermiştir. Bunun yanında gelenek üzere bazı görevlilere aylık olarak ihsan edilen anber gibi değerli kokuların verildiği anlaşılmıştır.

³ Osmanlı padişahlarının saray devlet görevlilerine çeşitli zamanlarda ihsanlarda bulunmaları bir gelenektir ve mütad-ı kadim olarak tanımlanır. Örnekler için bkz. (Doğan, 2014, s: 302; Işıldak, 2013, s: 92 vd.; Tunç, 2013, s: 80 vd.; Yolal, 2013, s: 98 vd.)

⁴ Bu tür ihsanların başka padişahlar döneminde de yapıldığı yine bir tür gelenek olduğu düşünülebilir. Örnek için bkz. (Küçükali, 2019, 75).

⁵ Sarayda Hazine koğuşundaki görevlilerden biri olup, terfi ederse has Oda'ya naklolurdu (Uzunçarlışı, 1988, s: 315-316).

⁶ Bkz. (Sakaoğlu, 2003, s: 373)

b- Harc-ı Hassa

Bu kısımda padişah III. Mustafa'nın şahsına ya da haremi için temin edilen ya da yatırılan eşyalarından bahsedilecektir. Bu eşyaların çeşitli yollarla edinildiği anlaşılmıştır. Bunlardan bazıları hazineden temin edilip hareme doğrudan ya da bazı işlemlerden geçtikten sonra aktarılmıştır. Bazıları da yeniden yaptırılmıştır. Tüm bu işleri genelde silahdar ağa⁷ vasıtasıyla yapıldığı da dikkat çeken bir diğer husustur.

Padişah III. Mustafa'nın nefsi için hazineden Harem-i Hümayûna aktarılan malların birkaç kalemden oluştuğu anlaşılmıştır. Tebdil hasekisinin⁸ teslim ettiği 'lal ve zümrüd ve incülü ayine', silahdar ağanın teslim ettiği 'Rumkârî dür-bin aded 3, sarı şal üzere sade sûzenî işleme seccade' ilk tespit edilen verilerdir. (TS.MA.D.02403.0059.00, s:1b). İlerlen sayfalarda yine dört adet çar şal, ikişer adet sim buhurdan, gülabdan ve beyaz boduç hazineden hareme aktarıldığı kaydı vardır(TS.MA.D.02403.0059.00, s:2a) .

Defter incelendiğinde hazineden temin edilen bazı eşyaların yeniden düzenlenerek ya da onarılarak padişahın kullanımına sunulduğu görülmüştür. İlk olarak silahtar ağanın hazineden bir top mevclî kadife temin edildiği bu kumaştan da padişaha birer adet cübbe ve ferace yaptırıldığı geri kalan kumaşın da hazineye geri verildiği anlaşılmaktadır. Feracenin kenar işlemesi için atlas kumaş atın alındığını ve bu işler için sarf edilen üstadiyye parasının titizlikle kaydedildiği anlaşılmaktadır (TS.MA.D.02403.0059.00, s: 2a). Yine hazineden 'maktul ağanın entarilerinden' şeklinde tanımlanmasında muhallefâtan hazineye aktarıldığı anlaşılan bazı entarielere pesend denilen iğne işi oyalarla süslenip tekrar hareme teslim edilen keremsud entari kaydı da dikkat çekmektedir. Tıpkı diğerlerinde olduğu gibi bunlar için verilen üstadiyye parasının kaydedildiği görülmüştür. (TS.MA.D.02403.0059.00, s: 2a-b). Enderun Hazinesi'nin bir alt birimi olan Has Ahur'dan da bazı binit takımlarının temin edildiği bunların yine bir takım tamirattan geçtikten sonra harem-i hümayûna teslim edildiği tespit edilmiştir. (TS.MA.D.02403.0059.00, s: 2b). Diğer dikkat çekici kayıt, on beş elmaslı dört adet çiçektir. Bu mücevherin yapılabilmesi için elmasların 75'i siyah zeminli kuşaktan, 3'ü sultanın zenberekli kuşağından temin edildiği anlaşılmaktadır. Bu dört mücevherli çiçek için üstadiyye meblağının ise 32 kuruş olduğu anlaşılmaktadır (TS.MA.D.02403.0059.00, s: 3a)

Genellikle silahdar ağanın temin ettiği numunelere göre (burada kastedilen padişahın kıyafetlerinden numuneler alınması olmalıdır) hazineden ya da satın alınma yoluyla temin edilen kumaşlarla padişaha yeni kıyafetler ya da eşyalar yaptırıldığı tespit edilen diğer durumdur. Örneğin Silahtar ağa kulları marifetiyle gelen bir top Acem dibasından bir, şali softan iki adet biniş; üç adet mevclî⁹ soflardan üç adet ferace ve iki adet cübbe; şali softan beş adet çakşır diktirildiği tespit edilmiştir (TS.MA.D.02403.0059.00, s: 1b).

III. Mustafa'nın nefsi için hazineden ve harem-i hümayûndan temin edilen değerli taşlarla müceddiden yani yeni yaptırılan eşyaların varlığı da tespit edilmiştir. Bunlardan ilki 'bir aded mücevher avize' şeklinde kaydedilmiştir. Bu avizenin yirmi beş elmastan yapıldığı elmasların ise 'birinin kopçadan, on yedisinin Mehmed Paşazade Bey'in bıçağından, üçünün zümrüdü saatten, dördünün küçük cedidce sultanın mücevher kuşağından' temin edildiği kaydedilmiştir (TS.MA.D.02403.0059.00, s: 3a).

⁷ Osmanlı Devletinde silahdarlık, Yıldırım Bayezid döneminde ortaya çıktığı bilinmemtedir. Silâhdarlık makamında bulunan kişiye silâhdar ağa veya silahdar-ı şehriyârî denilir. Padişahların özel hizmetlerine bakan Has Oda mensuplarından biri olan silâhdar ağa, Fâtih Kanunnâmesi'ne göre bu oda ağalarının has odabaşından sonra ikinci büyük idarecisi olarak belirtilmiştir. (Turan, 2009, s: 191)

⁸ Padişahın tebdil gezdiği zamanlarda yanında olan sayıları on ikidir. Lüzum dâhilinde bunlar da kıyafet değiştirir İstanbul'u dolaşırlardı (Uzunçarşılı, 1988, s: 475)

⁹ Mevc dalgalı(Parlatır, 2006, s: 1078)

Bu şekilde mücevherlerle işlenmiş yeni yaptırılan yirmi beş elmaslı bir adet altın gömlek kopçası da yine bahse değerdir. Bunun elmaslarının da hazineden ve Harem-i Hümayûndan temin edildiği anlaşılmaktadır. Yine elmaslarının haremde ve hazineden temin edildiği anlaşılan 'bir adet doksan bir elmaslı altın tuğra'nın da aynı sayfada kaydı bulunmaktadır. Son olarak 'Mabeyn-i Hümayûn tarafından Reşid Ağa kulları yediyle gelen altın oluk- hind parçasına gövde müceddiden İslambulkârî beş adet parça işlenüb Harem-i Hümayûn'a teslim olduğu bilgisini içeren kaydını belirtmek gerekir (TS.MA.D.02403.0059.00, s: 2b).

İncelenen defterde haremde tamir için alınıp tamir edildikten sonra geri teslim edilen birkaç tane de eşya tespit edilmiştir. Bunlardan ilki 'pembe memlu minder'dir. Bu minderin yüzünün yenilenip katlandıktan sonra tekrar hareme teslim edildiği anlaşılmaktadır. Yüz sarımı için de hazineden dört top bez temin edilmiştir. Üstadiyye ve hallaciyye için 60 para harcandığı görülmektedir. Bir diğeri de padişahın 'som elmaslı bir tek altın şemse kuşak'ıdır. Bu kuşağın çengelini yaptırdığı anlaşılmaktadır. Üstadiyyesine de bir kuruş verilmiştir. (TS.MA.D.02403.0059.00, s: 2a). Son olarak haremde gelen binişe enli ve ince şerit satın alınıp eklettirildiği anlaşılmaktadır (TS.MA.D.02403.0059.00, s: 2b).

Harem dışında da III. Mustafa'nın ceyb-i hümayûn harçlığından Beşiktaş Saray olarak kaydedilen sarayın döşenmesi için ödenek ayrıldığı görülmüştür. Kayıta döşenmesi için alınan kumaşların kaydı bulunmamakla birlikte terzi, yorgancı ve hallaç için verilen paraların kaydı tutulmuştur (TS.MA.D.02403.0059.00, s: 2a). Sultan III. Mustafa'nın haremde başka saraylara zaman zaman göç ettiği bu göçü sadece kendisi değil ailesiyle beraber topluca yaptığı için gideceği sarayları önceden döşettirdiği bilinmektedir. Bu harcamanın da padişahın Beşiktaş sarayına göçünden bir ay önce yaptırdığı bilinmektedir. (Görür, 2020, s: 126).

Sultan III. Mustafa'nın Zi'l-ka'de 1172 yani Haziran-Temmuz 1759 bir aylık masrafı toplam 15084,5 kuruş 56 akçe ceyb-i hümayûn ve harc-ı hassa-i hümayûn için ayrılan paradır. Bunun 13257,5 kuruş 30 akçesi ceyb-i hümayûn, 1827 guruş 26 akçesi harc-ı hassa-i hümayûn olarak açıklanmıştır. Bu paraların 30 kese, 84,5 kuruş ve 56 akçe şeklinde kese hasbıyla da kaydedildiği görülmüştür. (TS.MA.D.02403.0059.00, s: 3a). III. Mustafa'nın aylık cep harçlığının da 'Ber mantûk-ı defter-i müfredat yalnız yüz dört kese ile ikiz yüz altmış yedi guruş otuz yedi akçe' olduğu belirtilmiştir. Bu hasba göre III. Mustafa ayrılan meblağın yaklaşık olarak 30 kesesini kullanmıştır. (TS.MA.D.02403.0059.00, s: 4a).

SONUÇ

İncelediğimiz III. Mustafa'nın bir aylık Ceyb-i Hümayûn defterinden hareketle elde edilen veriler şu şekildedir: bütçenin bir kısmı nakdi ya da aynı ihsanlara ayrılmıştır. Bunların bazıları çeşitli görevlilere yapılırken bazıları da halktan kişilere olabilmıştır. Osmanlı sultanının gücünü kudretini ve bonkörlüğünü göstermesi bakımından bu ihsanlar son derece önemlidir.

Harcamaların diğer kısmı da padişahın şahsına ve haremi için yapılanlardan oluşmaktadır. Bu noktada giyim kuşam ya da ihtiyaç duyulan herhangi bir malzeme için ilk etapta hazineden malların temin edildiği gerekli görülen diğer unsurların satın alındığı görülmüştür. Bu durum hazine yapısının içindeki dönüşümün de göstergesidir. Diğer yandan III. Mustafa'nın harcamalarının entari, cübbe, ferace gibi sıradan kıyafetlere olabildiği gibi, elmaslarla müzeyyen kuşak, avize, tuğra gibi lüks sayılabilecek takı ve eşyalara da olduğu tespit edilmiştir. Bunlar bir padişahın gündelik hayatta ihtiyaç duyduğu eşyalara örneklem oluşturması bakımından son derece önemlidir. Diğer yandan III. Mustafa'nın harcamalarının ayrılan bütçenin hayli altında kaldığının da vurgulanması gerekmektedir.

Defterde geçen bilgilerden o dönem için Fındıklı Camii'ne eda-yı salâvat için gidip dini görevlerini yerine getiren, biniş denilen gezilere çıkan, karadan Kâğıthane'ye teşrif buyuran burada halka ihsanlarda bulunan, Beşiktaş Sarayı'na gitmek için hazırlık yapan ve de kadınlarından Aynü'l-hayat Kadın'a hediye sunan günlük hayatın akışı içinde bir padişah portresini de çizmek mümkün olabilmektedir.

DEFTERİN TRANSKRİPSİYONU

1a

*On dokuzunda biniş ile taksim-i şerif-i hümâyûn buyuruldukda Kemandaş kullarına ihsân-ı mülûkâne buyurulan

Helvalıyan kılarcı Hasan kullarına guruş 10

Helvalıyan baş çukadârkullarına guruş 10

Hazineden Kemankeş Mehmed Ağa kullarına guruş 5

Hazineden Kemankeş Mustafa Ağa kullarına guruş 5

Seferlide Süleyman Ağa kullarına guruş 10

*Yirmi ikisinde divan günü Mahmud Ağa'ya ihsân buyurulmak üzere silahdâr ağa kulları marifetiyle Harem-i Hümâyûna teslim olunan

Zincirli altun aded 909 guruş 2500 para 10, kese 5 (Reşid Ağa kullarıyla gelan elli beş keseden mahsûb olunmağla dâhil gün değildir.)

*Yirmi beşinde eda-yı salât cem' için Fındıklı Camii şerifine teşrif-i hümâyûn buyuruldukda ihsân-ı mülûkâne buyurulan

Yeniçeri sakalarına der mahsub-ı şâlî ? aded 8 fi 330

*Yirmi yedisinde hazineli Derviş Ömer Çavuş kullarına ihsân-ı hümâyûn buyurulan

Guruş 30

*Yirmi sekizinde silahdâr ağa kulları marifetiyle İslam ile müşerref olub Galata Sarayı'na çırağ buyurulan kullarına ihsân-ı mülûkâne buyurulmağın teslim olunan

Mühtedî Ahmed kullarına guruş 60

Mühtedî Muhammed kullarına guruş 60

*Yirmi dokuzunda biniş ile karadan Kağıdhâne'ye teşrif-i hümâyûn buyuruldukda ihsân-ı mülûkâne buyurulan

Mekteb hâcesi efendi dâ'ilerine  zer mahbûb hissesi aded 4 fi 165

Sıbyanları kullarına zer mahbûb hissesi aded 10, fi 165

Mehter başı kullarına zer mahbûb tam aded 4, fi 330

Sûrnazen başı kullarına zer mahbûb tam aded 3, fi 330

Yirmi altı nefer mehterân kullarına zer mahbûb Şam Aded 26 fi 330

Eyyübi Mustafa kullarına guruş 500

*Berây-ı tasarruf-ı hümâyûn mu'tâd üzere sarf olunan

Çil akçe aded bâ yed-i silahdâr ağa kulları 4000, bâ yed-i hazine kethüdası kulları 5000 yekûn 9000, guruş 65

* Yekûn

Der mahbûb-ı Şam aded 842 para 30, guruş 2316,30

Der mahbûb hissesi aded 3132, guruş 4306,5

Çil akçe aded 9000, guruş 75

Ecnâs-ı beyaz akçe 6560

Şehr-i mezbûrda vaki ihsân-ı hümâyûnu mecmu nukudu mahsûb guruş 13257,5 30 para (yalnız on üç bin iki yüz elli yedi buçuk guruş otuz akçedir.

Mahsûb kise 26, küsur-ı mezbûr 257,5, akçe 30 (yalnız yirmi altı kise ile iki yüz elle yedi buçuk guruş otuz akçedir.

1b

*Mâh-ı mezbûrunda vaki harc-ı hassa-i hümâyûn ve bazı kullarına ihsân-ı mülûkâne buyurulan mütenevi ve sâ'irdir.

Berây-ı şehrine-i hümâyûn harem-i şerife teslim olunan beyaz kelle pûş¹⁰ aded 10, guruş 8, para 40, fi 100

Tebdil hasekisi kulları yediyle teslim olunan la'l ve zümrüd ve incülü ayine kıt'a 1 (ez mevcûd)

*Silahdâr ağa kulları marifetiyle hazineden harem-i hümâyûna teslim olunan Rumkârî  ? dür-bin aded 3 (ez mevcûd)

*Silahdâr ağa kulları marifetiyle hastalar? Ağası olan olan ve  Mehmed Ağa kullarına mevcûd-ı hazineden ihsân-ı hümâyûn buyurulan museli¹¹ sof ferace aded 1 (ez mevcûd)

*Silahdâr ağa kulları marifetiyle kullarına mevcûd-ı hazineden harem-i hümâyûna teslim olunan, sarı şal üzere sade sûzenî işleme seccade aded 1 (ez mevcûd)

*Silahdâr ağa kulları marifetiyle gelan bir top Acem dibasından berây-ı harem bir biniş kıt'a olunub harem-i hümâyûna teslim olundu

Şeridli Acem dibası biniş aded 1

 Berây-ı astar Venedik hatayisi hasb 7,5, fi 240, guruş 15

Sarf olunan telli şerid zer-i kıl hasb? 231 guruş 127,40 hasb-ı miskal 100

Üstadiyyesi guruş 5,5 guruş, 40 akçe (beş buçuk guruş kırk akçedir)

*Silahdâr ağa kulları marifetiyle gelan numune binişe göre iştirâdan iki aded şâlî sof biniş yapıdırılıb harem-i hümâyûna teslim olundu.

Şeridli şâlî sof biniş aded cengârî 1, yeşil 1

İştirâdiyye sarf olunan şâlî sof hasb şâlî sof cengârî 9,2; yeşil 9,2 guruş 37 (otuz yedi guruşdur.) ; şerid ve sedefli hasb 236 guruş 131,13 (yüz otuz bir guruş on üç akçedir)

Derunlarına mevcûddan berây-ı astar-ı Venedik hatayisi hasb 7,5+7,5= 15 (ez-mevcûd)

Üstadiyyeler guruş 11,5 para 20 (on bir buçuk guruş ve yirmi akçedir.)

*Silahdâr ağa kulları marifetiyle gelan numunelere göre ma'an gelan üç aded mevclî soflardan üç aded ferace-i hümâyûn ve iki aded cübbe-i hümâyûn yapıdırılıb harem-i hümâyûna teslim olundu

Mevclî sof ferace-i hümâyûn aded  1, sincabî 1 lâhurî 1 = 3

Mevclî cübbe-i hümâyûn sincabî 1, lâhurî 1 = 3

Feracelere iştirâdan sarf olunan. Berây zincif¹² atlas hasb 10,5, fi 330 guruş 27,5, para 45. Yirmi sekiz buçuk guruş kırk beş akçedir.

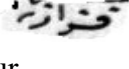
Üstadiyyeler derzi 1620 (fi 540), 840 (fi 420)= 2360;  kındaziyye? 80 (fi 60), 60 (fi 30) = 240 cem'an guruş 22,5 yirmi iki buçuk guruşdur.

* Silahdâr ağa kulları marifetiyle gelan numunelere göre mevcûd-ı hazineye mevclî soflardan üç aded ferace ve üç aded cübbe-i hümâyûn yapıdırılıb harem-i hümâyûna teslim olundu.

¹⁰ Pûş: eklendiği söze 'örten giyinmiş' anlamları kazandırarak bileşik kelimeler oluşturur. (Parlatır, 2006, s: 1374).

¹¹ Musel eklenmiş (Parlatır, 2006, s: 1138).

¹² Elbise kenarına dikilen kürk(Parlatır, 2006, s: 1876).

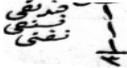
Mevcli sof ferace-i hümâyûn aded  findıkî 1, fıstıkî 1, neffî 1 =3

Mevcli cübbe-i hümâyûn findıkî 1, fıstıkî 1, neffî 1 =3

Mevcûddan mevcli sof tob 3 (ez mevcûd)

İştirâdan berây-ı zincif atlas hasb fi 330, 10,5 guruş 28,5, 45 para (yirmi sekiz buçuk guruş kırk beş akçedir.)

Üstadiyyeler derzi 1620 (fi 540), 1260 (fi 420) = 2880; kindaziyye 180 (fi 60), 90 (fi 30) = 270 yekûn guruş 26, 30 para (yirmi altı guruş otuz akçedir.)

*Silahdâr ağa kulları marifetiyle gelan şâlî sof iştiradan  tebdil ve beş aded çakşır-ı hümâyûn yapıdırılıb harem-i hümâyûna teslim olundu.

Yapdırılan şâlî sof çakşır-ı hümâyûn aded 5

İştirâdan sarf olunan şâlî sof hasb 37,5; 29,9 (8 harem-i hümâyûna gelan hıfz olundu) guruş 18

Üstadiyyeler derzi 3000 (fi 600); kindaziyye 300 (fi 60) = 3300 guruş 27,5 (yirmi yedi buçuk guruşdur)

*Silahdâr ağa kulları marifetiyle 'aynü'l-hayat kullarına ihsân buyurulmağın mevcûd-ı hazineden teslim olundu.

Kanallı boduç¹³ aded 2 (ez mevcûd)

Sade boduç aded 2(ez mevcûd)

2a

Mu'tâd-ı kadim-i şahaneleri üzere hane-i hazineden hane-i hassaya mülazemet ila nakl buyurulan güğüm başı Seyyid Abdullah Ağa kullarına berây-ı acemilik ihsân-ı hümâyûn buyurulmağın mevcûd-ı hazineden teslim olunan

Diba kaftan (ez- mevcûd)

Hatayi  aded 1, tob 1(ez- mevcûd)

Çuka çakşır aded 1, hasb 2 guruş 5

Şal mâr¹⁴ kuşak aded 1(ez- mevcûd)

Destar aded 1(ez- mevcûd)

Kavuk aded 1, maa 3(ez- mevcûd)

Üstadiyye guruş 1 (bir guruşdur)

Sim kemer raht ma'a başlık aded 1(ez- mevcûd)

Sim rişme aded 1(ez- mevcûd)

Sim rikab çift 1(ez- mevcûd)

Simli at gaddaresi aded 1(ez- mevcûd)

Sim kaplama eğer aded 1(ez- mevcûd)

Sırma işleme kesme aded 1(ez- mevcûd)

Çuka kaplu semmûr nafesi kontoş kürk 1

Mezbûr kürk için sarf olunan nafe kürk tahta 1, zağra ve kısa ve yenlerine semmûr dane 18, berây-ı kat çuka 4

Üstadiyye guruş 19, para 30 (on dokuz guruş otuz akçedir.)

*Silahdâr ağa kulların marifetiyle mevcûd-ı hazineden harem-i hümâyûna teslim olundu.

Çar şal kuşak aded 4 (ez- mevcûd)

¹³ Sıvı şeyler konulacak büyük kap(Parlatur, 2006, s: 207).

¹⁴ Geçen (Parlatur, 2006, s: 1012).

*Silahdâr ağa kulların marifetiyle Beşiktaş Sarayı fers¹⁵ olundukda sarf olunan

Yorgancı gündeliği nefer 36, 20 para guruş 18 (on sekiz guruşdur)

Derzi gündeliği nefer 24, 15 para, guruş 9 (dokuz guruşdur)

Hallaç gündeliği nefer 12, 15 para, guruş 4,5 (dört buçuk guruşdur)

*Harem-i hümâyûndan gelen bir aded penbe minderin yüzü tecdid ve katlanınca harem-i hümâyûna teslim olundu.

Pembe memlu minder aded 1

Mevcûd-ı hazineden berây-ı yüz sarımında tob 4 (ez- mevcûd)

Üstadiyye derzi 30 para, hallaciyye 30 para =60 (altmış paradır.)

*Mu'tâd-ı kadim-i şahaneleri üzere haremde güğüm başı olan Ceşi Ali Ağa kulları berây-ı acemilik ihsân-ı hümâyûn buyurulmağın mevcûd-ı hazineden teslim olundu.

Keremsûd kaftan aded 1

Keremsûd entari aded 1

Çakşırılık çuka hasb 2, guruş 5

Şal kuşak aded 1(ez- mevcûd)

Destar aded 1 (ez- mevcûd)

Kavuk aded 1(ez- mevcûd)

Üstadiyyesi 1 guruş (bir guruşdur)

Kadife yasdık aded 4(ez- mevcûd)

Penbe menlu minder aded 1 (ez- mevcûd)

Suzenî mak'ad aded 1(ez- mevcûd)

Derzi ve hallaliyyesi 1,5 guruş (bir buçuk guruş)

*Silahdâr ağa kulları marifetiyle mevcûd-ı hazineden harem-i hümâyûna teslim olunan

Sim buhûrdân aded 2 (hasb 215) (ez- mevcûd)

Sim gülâbdân aded 2 (hasb 85) (ez- mevcûd)

Beyaz boduç aded 2(ez- mevcûd)

*Silahdâr ağa kulları marifetiyle mevcûd-ı hazineden bir top mevcli kadife bir aded ferace ce bir aded cübbe-i hümâyûn yapıdırılıb baki parçasıyla ma'an harem-i hümâyûna teslim olundu

Mevcli Lâhûrî sof ferace-i hümâyûn aded 1

Mevcli Lâhûrî sof cübbe-i hümâyûn aded 1

Mevcûddan Lâhûrî sof tob 1(ez- mevcûd)

Ferace berây-ı zincif atlas hasb fi 3,5 guruş 9,5, para 15

Üstadiyye guruş 8,5, para 30 (sekiz buçuk guruş otuz akçedir.)

*Harem-i hümâyûndan gelen som elmaslı bir tek altun şemse kuşağın çengalı yapıdırulub harem-i hümâyûna teslim olunmuştur.

Som elmaslı altun şemse kuşak tek 1

Zam altun baha ve üstadiyye guruş 1 (bir guruşdur)

*Silahdâr ağa kulları marifetiyle mevcûd-ı hazineden maktul ağanın entarilerinden bir aded buruç üzere yeşil işleme ve bir aded beyaz keremsûd üzere yeşil işleme entarilerden gelan numuneye göre rub rengince? mevcûd-ı

2b

hazineden parçalar uydurulub ve pesend¹⁶ işlenüb harem-i hümâyûna teslim olundu

Buruc üzere pesend işleme entari aded 1

Müceddiden işlenüb zam olunan parça def'a 6, guruş 20 (yirmi guruşdur)

¹⁵ Serme, döşeme(Parlatur, 2006, s: 455).

¹⁶ İğne ile işlenen gayet ince iş veya oya(Parlatur, 2006, s: 1357)

Beyaz keremsûd üzere pesend işleme intari aded 1

Müceddiden işlenüb zam olunan parça def'a 6, guruş 20 (yirmi guruşdur)

Mezbûr entarilere sarf olunan şerid ve terfil¹⁷ hasb 50+71=130; 100 miskal: 72 guruş, 26 para (yetmiş iki guruş yirmi altı akçedir)

Üstadiyyeleri derzi 1200 (fi 600); kindaz 140 (fi 70) = 1340; 11 guruş 20 para (on bir guruş yirmi üç akçedir.)

*Silahdâr ağa kulları marifetiyle hazineli ve derviş Ömer Çavuş kullarına mevcûd-ı hazineden ihsân-ı hümâyûn olunan

Çar şal kuşak aded 1(ez- mevcûd)

*Müceddiden bir aded doksan bir elmaslı altun tuğra yapdurulup harem-i hümâyûna teslim olundu

Doksan bir elmaslı elmas avizeli altun tuğra aded 1 hasb 9

Mezbûr tuğraya mevcûddan ve harem-i hümâyûndan sarf olunan elmas aded 40, def'a elmas aded 51, altun hasb 9, Üstadiyye guruş 40 (kırk guruşdur.)

*Müceddiden yirmi beş elmaslı bir aded altun gömlek kopçası yapdurulub harem-i hümâyûna teslim olundu.

Yirmi beş elmaslı altun gömlek kopçası aded 1 hasb 7

Mezbûr kopçaya mevcûddan ve harem-i hümâyûndan safr olunan elmas aded 15, def'a elmas aded 10, altun hasb 7, sim hasb 4, üstadiyyesi guruş 30 (otuz guruşdur.)

*Harem-i hümâyûna gelan sof biniş ma'an gelen numuneye göre yapdurulub harem-i hümâyûna teslim olundu.

Şeridli yeşil sof biniş aded 1

Mezbûr binişe iştiradan sarf olunan enli şerid has 15,5, fi para 100, guruş 38,5 guruş 30 para; ince şerid hasb 7, fi 50 para, 8,5 guruş, 48 para; terfil hasb 1, miskal 8, fi 25 para, 5 guruş 50 para

Üstadiyyesi üçün 5,5 guruş, 30 para (beş buçuk guruş kırk akçedir)

*Mabeyn-i hümâyûn tarafından Reşid Ağa kulları yediyle gelan altun oluk- hind parçasına gövde müceddiden İslambulkârî beş aded parça işlenüb harem-i hümâyûna teslim olundu.

Zarî gözcüklü telli altun oluk-ı sarma 1, fi 13 guruş, d-hasb 12, 152 guruş (yüz elli altı guruş)

Lâhurî saklı sarı telli altun oluk sarma 1, fi 13 guruş, hasb 6,5, guruş 84,5 (seksen dört buçuk guruş)

Def'a Lâhûr ve saklı beyaz telli altun oluk sarma 1, fi 13 para, hasb 6,5, guruş 84,5 (seksen dört buçuk guruş)

Nefî¹⁸ çubuklu sarı telli altun oluk sarma 1, fi 13 guruş, hasb 6,5, 84,5 guruş seksen dört buçuk guruş)

Def'a nefî çukbuklu sarı teli altun oluk sarma 1, fi 13 para, hasb 6, guruş 78 (yetmiş sekiz guruşdur.)

Def'a işlenen nefî telli altun oluk sarma 1, fi 13 para, hasb 1,5, 19,5 guruş (on dokuz buçuk guruşdur)

*Ba emr-i hümâyûn has ahûrdan gelan yedi aded cedit Acemanî kesme ve sekiz aded

مشاک saçak ve astar yapdurulub teslim olundu.

Yapdırılan cedit Acemanî kesme 7, cedit Acemanî 8

Mevcûddan sarf olunan berây-ı astar kadife tob 5, ماضی hasb 13 (2), turuncu atlas hasb 11 (6) (ez-mevcut)

¹⁷ Uzatma (Parlatır, 2006, s:1696).

¹⁸ Koyu yeşil ve kahverengi arası bir renkte olan (Parlatır, 2006, s: 1279).

İştirâ olunan ibrişim ebru saçak hasb 2182, fi 22, guruş 400, 4 para (dört yüz guruş dört akçedir)

3a

*Bâ emr-i hümâyûn mevcûd-ı hazineden on beş elmaslı ve dört aded çiçek yapıdurulub harem-i hümâyûna teslim

Yapdırılan on beş elmaslı çiçek aded 4

Mevcûddan sarf olunan elmas siyah zemini kuşaktan 75, küçük cedidce sultanın zenberekli kuşağından 3= 60; altın hasb 13 (3) (ez mevcûd)

Üstadiyye guruş 32(otuz iki guruşdur)

*Ba emr-i hümâyûn müceddiden bir aded mücevher avize yapıdurulub harem-i hümâyûna teslim olundu

Yapdırılan yirmi beş elmaslı avize aded 1

Mevcûddan sarf olunan ma'a zâyî'ât hasb 10

Elmas kopçadan 1, Mehmed Paşazade Bey'in bıçağından 17, zümrüdlü saatden 3, küçük cedidce sultanın mücevher kuşağından 4= 25

*Mu'tâd üzere berây-ı aylık mevcûd-ı hazineden sarf olunan

anber

'ud

00

60 Berây-ı hırka-ı şerif meft^+ah ağası kullarına

5

00 Berây-ı zât-ı hümâyûn çukadârağa kullarına

5

5 Kahveci başı ağa kullarına

Yekûn 1827 guruş, 26 para (yalız bin sekiz yüz yirmi yedi guruş yirmi altı akçedir) kise 3, küsur mezbûr guruş 327, akçe 26 (Yalnız üç kese ile üç yüz yirmi yedi guruş yirmi altı akçedir.)

*Şehr-i mezbûrda vaki masarîf-ı hümâyûnun --- mecmû' nukuddur

Ceyb- i Hümâyûn 13257,5 guruş 30 akçe

Harc-ı Hassa-i Hümâyûn 1827 guruş 26 akçe

Toplam 15084,5 guruş 56 akçe (yalnız on beş in seksen dört buçuk guruş elli altı akçedir.)

Kese 30. Küsur-ı mezbûr guruş 84,5, akçe 56 (yalnız otuz kese ile seksen dört buçuk guruş elli altı akçedir)

*Bâlâda müfredâtıyla tastîr olduğu vecih üzere mâh-ı Zi'l-ka'de gurresinde gâyetine gelince ceyb-i hümâyûn ve harc-ı hassanın mecmû' nukudu yalnız on beş bin seksen dört buçuk guruş elli altı akçe edub kese hasbı üzere yalnız otuz kese ile seksen dört buçuk guruş elli altı akçe ider masarîf-ı hümâyûna kayd olunmak bâbında emr-i fermân şevketlü, muhabbetlü, kudretli, padişah âlem-penâh hazretlerindir.

4a

Ber mantûk-ı defter-i müfredât yalnız yüz dört kese ile ikiz yüz altmış yedi guruş otuz yedi akçe irâd-ı hümâyûna kayd olundu. Yalnız otuz kese ile seksen dört buçuk guruş elli altı akçe ve eşya-yı muharrer masraf-ı hümâyûna kayd olundu.

KAYNAKÇA

Arşiv Belgeleri

Türkiye Cumhuriyeti Cumhurbaşkanlığı Devlet Arşivleri Genel Başkanlığı Osmanlı Arşivi. Yer no. TS.MA.D.02403.0059.00.

Kitap ve Makaleler

Doğan, A. (2014). R.1286-1288/M.1870-1872 Tarihli Ceyb-i Hümâyûn Defterleri'ne Göre Sultan Abdülaziz'in Özel Hazinesinin Durumu'. Turkish Studies. 9/7, 289-309.

Emecen, F. (1991). 'Atiyye-i Seniyye'. TDV İslâm Ansiklopedisi. İstanbul, 4, 64.

Görür, C. (2018). 'Sultan III. Mustafa'nın Cuma Selâmlıkları' . Journal of History Studies. 10(9), 147-155.

Görür, C. (2020). Sultan III. Mustafa: Ailesi, Günlük Hayatı, Dini Ve İlmi İlgileri. Doktora Tezi. Bilecik Şeyh Edebali Üniversitesi. Sosyal Bilimler Enstitüsü. Bilecik.

Işıқтаş, E. (2013). R.1287 / M. 1871yılı Ceyb-i Hümâyûn (Ceyb ve Harc-ı Hâssa-i Şâhane) Defterleri'nin Trankripsiyonu ve Değerlendirilmesi. Yüksek Lisans Tezi. Gaziantep Üniversitesi. Sosyal Bilimler Enstitüsü, Gaziantep.

Küçükali. M. (2019). II. Mustafa Döneminde Ceyb-İ Hümâyûn Hazinesi Masrafları. Yüksek Lisans Tezi. T.C. İstanbul Medeniyet Üniversitesi. Sosyal Bilimler Enstitüsü Türk Dili ve Edebiyatı Anabilim Dalı. İstanbul.

Orhonlu, C. (1998). 'Hazine'. TDV İslâm Ansiklopedisi. 17, 130-133.

Öz, Ü. (2002). ' Sultan Abdülaziz Dönemi Ceyb-i Humâyûn Hazineinin Giderleri (1861-1876)' Uluslararası Tarih Araştırmaları Dergisi (UTAD) The Journal of International History Researches. 6(1), 48-66.

Pakalın, M. Z. (1993). Osmanlı Tarih Deyimleri ve Terimleri Sözlüğü, I, İstanbul: MEB.

Parlatır, İ. (2006). Osmanlı Türkçesi Sözlüğü. Ankara: Yargı Kitabevi.

Sahillioğlu, H. (1993). 'Ceyb-i Hümâyûn'. TDV İslâm Ansiklopedisi. 7, 465-467.

Sakaoğlu, N. (2003). Bu Mülkün Sultanları, İstanbul: Oğlak Yayınları.

Tunç, M. N. (2013). Ceyb-i Hümâyûn Hazinesi ve Topkapı Sarayı Müzesi Arşivi R. 1288 (M.1872) Tarihli Ceyb ve Harc-ı Hassa Defterleri'nin Transkripsiyonu ve Değerlendirmesi. Yüksek Lisans Tezi. Gaziantep Üniversitesi. Sosyal Bilimler Enstitüsü. Gaziantep.

Turan, Ş. (2009). 'Silahdar'. TDV İslâm Ansiklopedisi. İstanbul. 37, 191-193.

Uzunçarşılı, İ. H. (1988). Osmanlı Devleti'nin Merkez ve Bahriye Teşkilatı. Ankara : TTK.

Yolal, M. (2013). 01490, 01491 ve 1492 Numaralı Hazine-i Hassa (Ceyb-i Hümâyûn) Defterleri'nin Transkripsiyonu ve Değerlendirilmesi (R.1327-1328/M.1911-1912). Yüksek Lisans Tezi, Gaziantep Üniversitesi. Sosyal Bilimler Enstitüsü. Gaziantep.

OSMANLI DÖNEMİNDE ŞEHRİN EĞİTİMİNE KATKI SAĞLAYAN BİR MEKTEP DİYARBAKIR SANAYİ MEKTEBİ

Dr. Rahşan TOPTAŞ

Pamukkale Üniversitesi, İnsan ve Toplum Bilimleri Fakültesi, Sanat Tarihi Bölümü

ORCID: 0000-0002-6654-1251

ÖZET

Gerçekleştirilen bu çalışmanın konusu Diyarbakır'da II. Abdülhamid Dönemi'nde (1876-1909) inşa edilen Diyarbakır Sanayi Mektebi'dir. Bahsi geçen mektep açılış, inşa ve eğitim süreçleri açısından ele alınmaktadır. Sanayi Mektebi'nin Diyarbakır Vilayeti eğitim tarihindeki yeri, eğitim süresi, dersleri, eğitim içerikleri arşiv belgeleri, maârif ve vilayet salnameleri ile yerel yazılı kaynaklardan edinilmiştir. Alan çalışmaları fotoğraflama ve rölöve çizimleri tarafımızca yapılmıştır.

Osmanlı İmparatorluğu modernizasyon döneminde halkın ihtiyaç duyduğu el sanatları alanında yetişmiş eleman ihtiyacının karşılanması ve küçük yaştaki çocukların meslek sahibi olabilmeleri için sanayi mekteplerinin açılışına hız verilmiştir. Diyarbakır Sanayi mektebi çeşitli vilayetlerde açılan sanayi mekteplerinden biridir. Mektepte halı, kilim, el sanatları, maden işleme, marangozluk ve mücellit (kitap kaplama) gibi alanlarda eğitimler verilmiştir.

Plan özellikleri açısından zemin kat üzerine tek katlı olan bina, iki dikdörtgen bloğun "L" formunda birleştirilmesi ile oluşturulmuştur. İç planlaması haçvari tipte olup cephelerde kat silmeleri, köşe plasterleri ve pencereler ile oluşturulan yatay-dikey dengeden söz etmek mümkündür. Giriş aksı vurgulanan binanın içyapısı geçirdiği onarımlar sonrasında orijinal özellikte değildir.

Sonuç olarak Diyarbakır Sanayi Mektebi'nin 1900 yılında inşa edildiği ve aynı tarihte eğitime başlandığı görülmüştür. Mektep 1911 yılında binada Dârülmualimin açılması ile kapatılmıştır. Bina üslup olarak Neo-Klasik tarzdadır. Plan ve cephe özellikleri ile dönemin mektep ve kamu yapıları ile benzerlikler sergilemektedir.

Anahtar Kelimeler: Sanat Tarihi, Sanayi Mektebi, Diyarbakır, Osmanlı İmparatorluğu

DİYARBAKIR INDUSTRIAL SCHOOL, A SCHOOL CONTRIBUTING TO THE EDUCATION OF THE CITY IN THE OTTOMAN PERIOD

ABSTRACT

The issue of this study is Diyarbakır Industrial School built in the period of Abdülhamid II (1876-1909). The school mentioned is discussed in terms of its opening, building and education processes. The place of the Industrial School in Diyarbakır Province's educational history, education process, subjects and learning contents have been obtained from archive documents, the yearbooks of education and province and local written sources. The photography of field survey and relief drawings have been performed by us.

In the modernisation period of the Ottoman Empire, the opening of the Industrial Schools was accelerated in order to meet a need for the qualified staff in handicraft field required by the public and be able to have a job for young children. Diyarbakır Industrial School is one of the industrial schools opened in various provinces. Educations were given in fields such as carpeting, rigging, handicrafts, mine processing, carpentry and bookbinding (book covering).

The building, which is single storey on a ground floor in terms of its plan properties, has been constructed by uniting two rectangle blocks in the form of "L".

INTERNATIONAL INTERDISCIPLINARY CONGRESS OF WOMEN IN SCIENCE

"Diversity, Careers, Interdisciplinarity"

January 13-14, 2023 / Sivas-TÜRKİYE

WEB: [https:// www.iksadkongre.com/women](https://www.iksadkongre.com/women)

E-MAIL: contact@ijosper.co.uk

Its inner planning is in cross style and it is possible to mention the horizontal-vertical equilibrium formed by cymatiums, corner plasters and windows. Internal structure of the building, whose entrance axis is emphasized, is not genuine in terms of its properties as a result of the repairs that it has undergone.

Consequently, it is seen that Diyarbakır Industrial School was built in 1900 and started education on the same date. The school was closed in 1911 following the opening of Darulmualimin school in the building. The building has a Neo-classical style. It shows similarities with the schools and public buildings of the period with its plan and facade properties.

Keywords: Art History, Diyarbakır, Industrial School, Ottoman Empire

MONA HATOUM HAKİKATİNDE KAYGI VE İFŞA ETME

Arş. Gör. Ayfer KEÇECİ

Atatürk Üniversitesi, Güzel Sanatlar Fakültesi, Resim Bölümü

ORCID: 0000-0002-6936-4289

ÖZET

Mona Hatoum hakikatinde, hayati belirsizlik, yerinden edilme ve huzursuz zihin durumu, insani varoluşun ve mutlak mevcudiyetin, bunalım/özgürleştirme/ifşa etme üretimini güçlü kılmasına olanak sağlamıştır. Travmalardan mustarip bu var-olan kimlik, karma benlik mevcudiyetinde kendi olma durumunu, kendini ifşa etme noktasına taşımıştır. Varolanın hakikati, sanatçıda hakiki olan gerçekliği ve bu gerçekliğin temelindeki kaygı ruhunu tanımlamaktadır.

Hatoum, kişisel varoluşunun hayat formunu, sanat edimi noktasında gerçekleştirmiştir. Sanatçı kimliğinin mesaj iletme ve ifşa etme durumu, siyasi olaylar çerçevesinde ve kaygı-benlik pratiklerinde gerçekleştirmiştir. Kendine özel rolü sahiplenip, bu rolü kendisine gaye olarak belirleyip, karakteristik bunalımını ve siyasal kaosu derin bir şekilde açığa çıkarmıştır. Mona Hatoum sanatı, kişisel deneyim ve hakikat kapsamında, varlığını korumaya çabalayan bir kimliktir. Özünden ayrılmadan sanatını biçimlendirme/inşa etme yönelimi gösteren sanatçı, kavramsal sanatın önemli temsilcilerindendir.

Bu çalışma, Mona Hatoum'un yaşadığı kaygı ve yaşatıldığı yoğun siyasi yıkımı ortaya çıkarmayı amaç edinmiştir. Gizle(n)me sakala(n)ma durumu Hatoum'da sanatsal yaratım sürecinin kapsayıcı kimlik göstergesi olmuştur. Bu sanatçı kimlik, sanatının açığa çıkarma amacını, bilinenden ve düşünülen farklı olarak gerçekleştirmiştir. Yüzeysel nedenlerden ziyade, bulunduğu ortamda bunalımın yaşattığı ruhsal yıkım, çalışmalarının odak noktasını oluşturmuştur. Sanatının ivmesi toplumsal ve bireysel değişimin göstergesidir. Çalışma kavramsal sanatın, kavram ve kuram temelini gözardı etmeden kaygı besleyen ve yer edinme sorununa değinen sanatçıyı anlama ve anlamlandırma, sanatının ifşa noktasında bulunma, düşüncesinin inşa ettiği açıklığı göstermektedir.

Anahtar Kelimeler: Mona Hatoum, Hakikat, Kaygı, Kimlik

ANXIETY AND DISCLOSURE THE VERITY OF MONA HATOUM

ABSTRACT

In truth Mona Hatoum, vital uncertainty, displacement, and restless state of mind have allowed human existence and absolute presence to potentiate the production of crisis/liberation/revelation. This existing identity, suffering from trauma, has brought its state of being itself to the point of self-disclosure in the presence of the mixed self. The truth of the existing defines the true reality in the artist and the spirit of anxiety at the root of this reality.

Hatoum realized the life form of his personal existence at the point of the act of art. The state of conveying and revealing the message of the artist identity has been realized within the framework of political events and anxiety-self practices. He embraced his special role and set this role as his goal, revealing his characteristic crisis and political chaos in a deep way. Mona Hatoum art is an identity that strives to preserve its existence within the scope of personal experience and truth. The artist, who tends to shape/build his art without leaving his essence, is one of the important representatives of conceptual art.

This study aims to reveal the anxiety experienced by Mona Hatoum and the intense political destruction she has experienced.

Concealing(n)bearing(n)bearing has been an inclusive identity indicator of the artistic creation process at Hatoum. This artistic identity has realized the purpose of revealing its art, different from what is known and thought. Rather than superficial reasons, the mental destruction caused by the depression in his environment formed the focus of his work. The momentum of his art is an indicator of social and individual change. The study shows the openness created by the idea of understanding and making sense of the artist, who cares about the problem of taking place and who cares about the problem of taking place, being at the point of disclosure of his art, without ignoring the concept and theory basis of conceptual art.

Keywords: Mona Hatoum, Verity, Anxiety, Identity

BRİTANYA'DA SÜFRAJ TİYATROSU

Dr. Öğr. Üyesi K. Çiğdem YILMAZ

Sivas Cumhuriyet Üniversitesi, Edebiyat Fakültesi, İngiliz Dili ve Edebiyatı Bölümü

ORCID: 0000-0002-2490-5993

ÖZET

Büyük Britanya'da kadın hakları ile ilgili ilk talepler on yedinci yüzyılın sonunda Mary Astell'in eğitim hakkına odaklanan yazıları ile başlamıştır. On sekizinci yüzyılda Mary Wollstonecraft'ın *A Vindication of the Rights of Women* ve on dokuzuncu yüzyılda John Stuart Mill'in *The Subjection of Women* başlıklı eserleri kadınların eşitlik talebinin toplumsal ve politik bir nitelik kazandığını gösterir. Bu bağlamda kadınların toplumsal ve politik talepleri on dokuzuncu yüzyıl sonundan başlayarak oy hakkı (süfraj) üzerinde yoğunlaşır. Bu amaçla National Union of Women's Suffrage Societies (NUWSS), Women's Social and Political Union (WSPU), Women's Freedom League (WFL) gibi çeşitli dernekler ve birlikler kuran kadınlar politik alanda etkin olmaya başlar. Bu grupların yanı sıra Actresses' Franchise League (AFL) ve Women Writers' Suffrage League (WWSL) gibi oyuncu ve edebiyatçı kadınların kurduğu birlikler de vardır. Actresses' Franchise League (AFL) tiyatro gösterilerini hareketi tanıtmak, benimsetmek ve yaymak amacıyla kullanarak tiyatroyu süfraj hareketinin politik ilke ve amaçlarını ortaya koymakta önemli bir araç haline getirir. Ajit-prop ve kadın tiyatrosu ile feminist tiyatronun ilk örnekleri olan süfraj oyunları kadınların tiyatro aracılığıyla kamusal alanda daha fazla görünür olmalarını sağlar. Bu çalışmada Büyük Britanya'da süfraj hareketi içerisinde ortaya çıkan süfraj tiyatrosu ile Elizabeth Robins'in *Votes for Women* (1907), Helen Margaret Nightingale'in *A Change of Tenant* (1908), Alice Chapin'in *At the Gates* (1909), Cicely Hamilton ve Christopher St John'un *How the Vote was Won* (1909), Inez Bensusan'ın *The Apple* (1909), Margaret Wynne Nevinson'ın *In the Workhouse* (1911) ve L.S. Phibbs'in *Jim's Leg* (1911) başlıklı süfraj oyunlarında ele alınan kadınların toplumsal ve politik talepleri incelenecektir.

Anahtar sözcükler: Kadınların oy hakkı, Süfraj Tiyatrosu, Actresses' Franchise League (AFL).

SUFFRAGE THEATRE in GREAT BRITAIN

ABSTRACT

The first demands for women's rights in Great Britain began at the end of the seventeenth century with the writings of Mary Astell focusing on the right to education. In the eighteenth century, Mary Wollstonecraft's *A Vindication of the Rights of Woman* and in the nineteenth century John Stuart Mill's *The Subjection of Women* show that women's demand for equality acquired a social and political character. In this context, starting from the end of the 19th century, women's social and political demands focused on the right to vote (suffrage). For this purpose, women established various associations and unions such as the National Union of Women's Suffrage Societies (NUWSS), the Women's Social and Political Union (WSPU), and the Women's Freedom League (WFL) and began to be active in the political arena. In addition to these groups, there were also associations established by actresses and women of letters, such as the Actresses' Franchise League (AFL) and the Women Writers' Suffrage League (WWSL). The Actresses' Franchise League (AFL) employing theatrical performances to promote, adopt and spread the movement, established theatre as a vital tool in revealing the political principles and aims of the suffrage movement.

As the first examples of agit-prop, woman and feminist theatre, suffrage plays enabled women to be more visible in the public sphere through theatre. In this study, the suffrage movement and theatre evolved within this movement, and the social and political demands of women employed in suffrage plays such as Elizabeth Robins's *Votes for Women* (1907), Helen Margaret Nightingale's *A Change of Tenant* (1908), Alice Chapin's *At the Gates* (1909), Cicely Hamilton and Christopher St John's *How the Vote Was Won* (1909), Inez Bensusan's *The Apple* (1909), Margaret Wynne Nevinson's *In the Workhouse* (1911) and L.S. Phibbs' *Jim's Leg* (1911) will be discussed.

Keywords: Suffrage, Suffrage Theatre, Actresses' Franchise League (AFL).

GİRİŞ

On dokuzuncu yüzyılda kadın ve erkeklerin toplumsal yaşamdaki yerini belirleyen özel alan-kamusal alan ayırımına dayalı olarak kadının var oluşunu ev içi mekanlarla sınırlandıran, kamusal alanı ise erkeklerin varlık alanı olarak tanımlayan bir düşünce hakimdi. Kamusal alan kirletici ve yozlaştırıcı bir etki olarak kabul edildiğinden kadınların bu alanda görünür olmaları onaylanmazdı. Kadınların kamusal alanda görünür olma, bireysel özerkliğe sahip özneler olarak sosyal, politik, ekonomik ve medeni haklardan erkeklerle eşit koşullarda yararlanma talepleri on yedinci yüzyılın sonlarından itibaren kadınların özellikle endüstrileşme ile beraber çalışma yaşamına katılımları ile uyumlu olarak ortaya çıkmıştır.

Sanayileşme, kentleşme, orta sınıfın büyümesi ve güçlenmesi, piyasa ekonomisi gibi nedenlerle kadın-erkek eşitliği, evlilik, aile, kadınların eş, anne, kız evlat olmaları çerçevesinde geleneksel kadın rolleri de tartışılmaktaydı. Kadınlar eş ve anne olarak idealleştirilmiş olmakla birlikte evli kadınların yasal hakları yok denecek kadar azdı. Coverture (Melce) Yasası nedeniyle evli kadınlar mahkemede tanıklık yapamaz, dava açamaz ya da kendilerine dava açılmaz, evlenmeden önceki mal varlıkları üzerindeki haklarını kullanamaz, boşanma durumunda çoğunlukla çocuklarının velayetini alamazlardı.

Üst orta sınıf kadınlar evlerinde eş ve çocuklarıyla ilgilenirken, bekar orta sınıf kadınlar ailelerinin geliri de yoksa genellikle dadı olarak, alt sınıfa mensup kadınlar çok az ücret karşılığında evlerde hizmetçi olarak ya da fabrikalarda işçi olarak çalışırlardı. Bu anlamda kadınların çalışma alanları oldukça kısıtlıydı. Kadınlar entelektüel olarak aşağı görülür, eğitim alma istekleri doğaya ya da dine karşı çıkmak olarak düşünülürdü. Kadınlar anlayışlı, masum, şefkatli, uysal ve itaatkâr olarak kabul edilir, toplumsal ve ahlaki birliğin esas unsuru olarak görülürlerdi.

Toplumsal koşullarından hoşnut olmayan pek çok kadın eşitlik ve eğitim hakkı talep etti. Pek çoğu evlerinden ayrılarak kendi bireysel kariyer hedefleri peşinde koştu. Bu dönemde özellikle hayır kurumlarında gönüllü olarak çalışan kadınların özgürlük arayışları kadınların toplumsal statülerinde önemli değişikliklere neden oldu. Pek çok öncü feminist bu dönemde yardım kuruluşlarında çalışmaktaydı. Bunun sayesinde kadınlar politik özneler olarak kamusal alanda daha görünür hale geldiler. Liberal politikanın eşitlik ve adalet kavramlarını kullanarak toplumsal ve politik haklarını özellikle evlilik ve eş kavramları üzerinden elde etmeye çalıştılar.

Bu dönemde Süfraj Hareketi kadınların oy hakkı taleplerinin örgütlü bir biçimde dile getirilmesi olarak ortaya çıkar. Bu hareket 1905 yılından itibaren çok sayıda dernek ve cemiyetin kurulması ile gösteri ve mitinglerin yoğunlaşması sonucunda kadınların kamusal alanda görünürlüğünü artıran önemli bir etkidir. Bu hareket içinde Süfraj Tiyatrosu kadınların oy hakkı taleplerini dile getiren oyunların yazımı ile ortaya çıkar.

Bu bağlamda Süfraj Tiyatrosu Nursen Gömceli'ye göre "Birinci Dünya Savaşı nedeniyle çok uzun soluklu olamasa da henüz 20. yüzyılın başlarında, sadece altı sene gibi kısa bir süre içerisinde (1908-1914) İngiliz tiyatro dünyasında 'kadınlar tiyatrosu' olgusunun oluşmasını" (2019, s. 104) sağlamıştır. Aynı zamanda oyunlar içerik açısından incelendiğinde yazarların oldukça genel bir yaklaşım benimsediği, toplumsal sorunları ele alan ve tartışmaya açan oyunlar yazdıkları görülür. Süfraj tiyatrosu sadece hareketin düşüncelerini yaymakla kalmaz aynı zamanda farklı eğitim ve gelir düzeylerinden, farklı sınıflardan kadınlara toplumsal ve politik farkındalık ve bilinç kazandırır.

MATERYAL ve YÖNTEM

Bu çalışmada Büyük Britanya'da Süfraj Hareketi ve bu hareket içinde ortaya çıkan Süfraj Tiyatrosunun gelişimi ile yedi oyunluk süfraj oyunları seçkisinin izlekleri bağlamında kadınların hak talepleri açıklayıcı anlatım biçimi kullanılarak incelenecektir.

BULGULAR ve TARTIŞMA

Süfraj Hareketi

Kadınların toplumsal alanda var olma talepleri aslında ilk olarak, proto-feminist olarak kabul edilen Mary Astell'in kadınların haklarına ancak eğitim yoluyla kavuşabileceğini belirten 1694 tarihli *A Serious Proposal to the Ladies, for the Advancement of Their True and Greatest Interest* ve 1697 tarihli *A Serious Proposal, Part II* (1697) ile 1700 tarihli *Some Reflections Upon Marriage, Occasioned by the Duke and Duchess of Mazarine's Case; Which is Also Considered* eserleri sayılabilir. Bununla birlikte Mary Wollstonecraft'ın 1792 tarihli *A Vindication of the Rights of Woman* ve John Stuart Mill'in 1869 yılında basılan *the Subjection of Women* kadınların eşitlik talebi ile ilgili diğer önemli öncü eserlerdir.

Kadınların toplumsal ve siyasal hak temelinde eşit vatandaşlık talepleri on dokuzuncu yüzyılda oy hakkı çerçevesinde yoğunlaşır. İngiltere'de 1832 yılında kabul edilen Reform Yasası oy verenleri "erkek kişi" (male person) olarak tanımlayarak kadınları oy hakkı dışında bırakır. Bu yasaya karşı kadınlar oy hakkı verilmesini talep eden bir dilekçeyi Parlamento'ya sunarlar ancak bir sonuç alamazlar. Liberal düşünür John Stuart Mill 1867 yılında verdiği dilekçe ile Parlamento'da kadınların oy hakkı tartışmalarını yeniden başlatır. 1889 yılında Women's Franchise League, WFL¹ (Kadınların Oy Hakkı Birliği), 1897 yılında 449 süfraj cemiyetinin bir araya gelerek oluşturduğu bir federasyon olan the National Union of Women's Suffrage Societies, NUWSS² (Kadınların Oy Hakkı Dernekleri Ulusal Birliği), 1903 yılında NUWSS'in barışçıl ve yasalara saygılı eylemlerini yetersiz bulan Emmeline Pankhurst tarafından The Women's Social and Political Union, WSPU³ (Kadınların Sosyal ve Politik Birliği) kurulur. Kadınların kamusal alana çıkmalarını, kitlesel protesto ve gösterilerle görünür olmalarını sağlayan oy hakkı taleplerinin temelinde birey olarak kadınların toplumun ve devletin eşit haklara sahip üyeleri olarak kabul edilme istekleri vardır. 1905 yılında yoğunlaşmaya başlayan bu talepler Birinci Dünya Savaşı'nın başladığı 1914 yılına kadar artarak devam eder. 20. yüzyılın hemen başında ortaya çıkan kadınlara oy hakkı taleplerini Nurseli Gömceli şöyle değerlendirir:

Kadın hakları savunucularının en başta gelen talepleri toplumsal hayatta erkeklerle eşit olmalarını sağlayabilecek şekilde eşit eğitim olanakları, eşit ücret politikası ve genişletilmiş ve iyileştirilmiş iş imkânları konularında yasal değişikliklerin yapılması olmuştur.

¹ Çalışmanın geri kalanında WFL olarak ifade edilecektir.

² Çalışmanın geri kalanında NUWSS olarak ifade edilecektir.

³ Çalışmanın geri kalanında WSPU olarak ifade edilecektir.

Kamusal alanda gerçekleştirmek istedikleri tüm bu değişiklikler konusunda söz sahibi olmayı ancak oy kullanma hakkını elde ederek sağlayabileceklerinin bilincinde olan süfrajeterler işte bu nedenle hareketlerinin tam merkezine oy kullanma hakkını koymuşlardır. (2019, s. 102)

Süfraj gösterilerinin yoğunlaştığı 1910-1912 yıllarında kadınlara oy hakkı verilmesini öneren Conciliation Bills (Uzlaşma Yasa Tasarıları) (Conciliation Bills, tarih yok) Parlamentoda reddedilir. 1914 yılında savaşın başlamasıyla süfraj hareketi de güç kaybeder. 1918 yılında Representation of People's Act (Halkın Temsili Yasası) çıkar. Bu yasa, mülk sahibi ve otuz yaşın üzerindeki kadınlara oy hakkı tanır. 1928 yılında ise erkeklerle eşit koşullarda yani 21 yaşın üzerindeki tüm kadınlara oy hakkı tanıyan yasa çıkar. DiCenzo süfraj hareketinin toplumsal, politik ve ekonomik değişimlere yol açtığı gibi kültürel üretim merkezi olduğunu belirtir (2008, s. 40).

Süfraj Tiyatrosu

Süfraj gruplarının mitinglerinde ve toplantılarında yapılan gösteriler, konuşmalar ve skeçler hareketin teatral yönünü ortaya koymakla beraber Elizabeth Robins'in 1907 tarihli *Votes for Women!* oyunu Süfraj Hareketini desteklemek üzere yazılan ilk oyundur. Süfraj Hareketinin tiyatro alanındaki merkezi olarak kabul edilen Actresses' Franchise League, AFL⁴ (Kadın Oyuncuların Oy Hakkı Birliği)'in 1908 yılında kurulması süfraj draması için bir dönüm noktası olarak kabul edilebilir. Ayrıca yine 1908 yılında Women Writers' Suffrage League, WWSL⁵ (Kadın Yazarların Oy Hakkı Birliği) da edebiyat özelinde kurulan ve AFL ile yakın çalışan bir süfraj grubudur. Daha sonra bir kadın tiyatrosu olan Pioneer Players da süfraj oyunlarının sahnelendiği ve hareketin desteklendiği bir tiyatro şirketi olarak Inez Bensusan tarafından 1911 yılında kurulur. Carolyn Tilghman Harekete mali destek sağlamak ve propaganda yapmak üzere teatral sokak gösterileri biçiminde ortaya çıkan süfraj tiyatrosunun orta ve üst-orta sınıf kadınların oluşturduğu, erkeklerin sahip olduğu medeni haklara sahip olmayı amaçlayan bir sosyal reform hareketi olduğunu belirtir (2011, s. 340-341).

1908 yılında kurulduğunda ne barışçıl NUWSS'i ne de militan WSPU'yu destekleyen AFL politik olarak tarafsızlığını ilan eder. Kuruluş amaçları tiyatro çalışanlarını kadınların oy hakkı edinmeleri gerektiği konusunda ikna etmek, süfraj hareketi içerisinde çalışmak ve öteki irili ufaklı süfraj gruplarına yardımcı olmaktır. Kuruluş bildirgesinde tarafsızlık ifadesi bulunsa da AFL içindeki birçok oyuncu NUWSS ya da WSPU üyesidir (Records of the Actresses's Franchise League, 1909-1916, tarih yok).

AFL üyeleri süfraj hareketi üyelerine topluluk önünde konuşma yapma, beden dilini kullanma gibi dersler verirler. Ayrıca Inez Bensusan'ın yönettiği yazım bölümü, tanınan ya da tanınmayan pek çok yazara süfraj oyunları yazdırır ve bu oyunları sahneler. Örneğin George Bernard Shaw 1913 yılında AFL için *Press Cuttings* (1913) başlıklı oyunu yazar. AFL üyeleri bir süre sonra süfraj hareketinin liderleri ve önde gelen aktivistleri haline gelerek süfraj hareketinin politikasını açıklama, yayma ve taraftar toplama konusunda tiyatroyu bir araç olarak kullanırlar. Tiyatroyu politik bir amaç için kullanan ilk hareketlerden biri olan AFL'in temel politik hedefi kadınların oy hakkı edinmesidir. Bununla beraber, Susan Carlson süfraj oyunlarının emperyalizm, ırk, milliyetçilik, liberalizm, sosyalizm ve işçi hareketleri bağlamında da söylem ürettiğini ifade eder (2006, s. 102).

Süfraj oyunları uzun ya da tek perdelik kısa oyunlar, monologlar, çoğunlukla komedi türünde yazılan oyunlardır. Ayrıca farklı dergi ve gazetelerde yayınlanmak üzere yazılan oyunlar da vardır (Andes).

⁴ Çalışmanın geri kalanında AFL olarak ifade edilecektir.

⁵ Çalışmanın geri kalanında WWSL olarak ifade edilecektir.

Süfraj oyunları geleneksel tiyatro sahnelerinden kamusal alana taşınır. Evler, parklar, kamuya açık salonlar, mitingler, sokaklar ve caddeler alternatif gösteri mekanlarına dönüşür. Susan Carlson süfraj oyunlarının en önemli etkisinin kadınları halka açık mekanlarda betimlemesi nedeniyle kamusal alanı ve kadınların bu alanı kullanımını yeniden tanımlaması olduğunu ifade eder (2006, s. 102). Bununla bağlantılı olarak kadınların medeni haklar edinmeleri, sosyal sorumluluk üstlenmeleri ve ekonomik bağımsızlıkla ilişkili olarak bireysel özerkliğe sahip birer özne olarak kamusal alana girişlerini de tartışmaya açar (Tilghman, 2011, s. 355). Süfraj, sınıflar arası bir hareket olarak farklı mesleklerden, bölgelerden ve siyasi görüşlerden binlerce kadının siyasallaşmasını, kadın örgütlerinin ülke çapında çoğalmasını sağlar (Park, 1997, s. 186). Rebecca Cameron'a göre "Süfraj hareketini desteklemek için yazılan pek çok oyun kadınları halka açık bir forumda seslerini yükseltmeye teşvik etmek için sahne ile topluluk önünde konuşma platformu arasındaki benzerliklerden yararlanır" (2016, s. 293). Süfraj Hareketi içinde doğan süfraj draması bu bağlamda tiyatroyu siyasi propaganda amacıyla kullanarak ajit-prop tiyatrosunun ilk örneklerini verdiği gibi Kadın Tiyatrosunun ve Feminist Tiyatronun da öncüsü olmuştur. 1860'lı yıllardan itibaren başlayan Yeni Tiyatronun (New Drama) içinde özellikle Norveçli oyun yazarı Henrik Ibsen'in oyunlarında öne çıkan ve Britanya tiyatrosunda Bernard Shaw, Arthur Wing Pinero, Henry Arthur Johns gibi yazarların oyunlarında betimlenen, geleneksel kadın tanımını ve buna bağlı olarak ortaya çıkan kadının toplumsal rolünü reddeden, birey olarak Yeni Kadın (New Women) anlayışını da yansıtmakla birlikte politik hedefleri nedeniyle hak arayışının kolektifliğine vurgu yapan ve bu anlamda kadınların dayanışmacı yönünü ortaya koyan oyunlardır.

Elizabeth Robins'in *Votes for Women!* Oyunu

Oyuncu ve yazar Elizabeth Robins ilk kadın süfraj oyun yazarı (Eltis, 2021, s. 220) ve süfraj hareketi içinde etkili isimlerden biridir. Maroula Joannou, Robins'in Süfraj hareketine katılmasının Londra'nın Trafalgar Meydanında bir WSPU mitingine gitmesinin ardından gerçekleştiğini ifade eder (2010, s. 183).

İlk uzun süfraj oyunu olarak kabul edilen 1907 tarihli üç perdelik *Votes for Women!* Süfraj Hareketi içinde benzer oyunların yazılmasının da önünü açar. Claire Hirshfield, oyunun tiyatroyu özellikle tek perdelik oyun türünü bir propaganda biçimi olarak öne çıkardığını belirtir (1987, s. 2). Oyun, Robins'in oy hakkı bağlamında cinsiyet ve toplumsal sınıf hakkındaki görüşlerini ifade ettiği bir bildiri gibidir. *Votes for Women!* oyunu İngiltere'nin en önemli tiyatrolarından The Royal Court'da sahnelenir. Harley Granville Barker'ın yönettiği oyun Robins'in de katıldığı Londra Trafalgar Meydanındaki süfraj mitingini betimler; Robins bir anlamda oyunda kendi gözlemlerini yazar.

Üç önemli oyun kişisinin, Jean Dunbarton, Vida Levering ve Geoffrey Stonor'ın, aralarındaki ilişkiler çerçevesinde gelişen olay örgüsü ana oyun kişilerinden Jean'in, süfraj olan Vida'dan ve katıldığı mitingdeki konuşmalardan etkilenecek kadınların ekonomik ve sosyal bağımsızlığını destekleyen ve bu anlamda Eltis'in ifadesiyle "sınıfsal değil cinsiyet temelinde" (2021, s. 222) ortaya çıkan sempati duygusundan kaynaklanan dönüşümü ile Jean'in nişanlısı siyasetçi Geoffrey Stonor'ın politik nedenlerle süfraj hareketini desteklemeye başlamasıyla sonuçlanan dönüşümünü anlatır. Bu dönüşüm oyunun temel anlatısını oluşturur ki Robins daha sonra oyunu *the Convert* başlığıyla romanlaştırmıştır.

Oyunda evlilik, toplumda kadınların maruz kaldığı çifte standartlar, kanunlardaki eşitsizlikler, ekonomik sorunlar, süfrajletler, anti-süfrajletler, siyasetçiler ve farklı toplumsal sınıfların da dahil olduğu panoramik bir anlatı üzerinden kadınların oy hakkı talepleri betimlenir. Oyunda bir başka önemli nokta siyasi aktivizmin sınıflar arası niteliğine dikkat çekmesidir.

Robins'in oyunun ikinci perdesinde yer verdiği miting sahnesinde konuşma yapan Working Woman (İşçi Kadın) karakteri bu bağlamda orta sınıf kadın hareketi olarak tanımlanan süfraj hareketi içinde sınıflar arası dayanışmayı öne çıkarır.

Helen Margaret Nightingale'in *A Change of Tenant* Oyunu

Oyun, hakkında fazla bilgi bulunmayan şair, romancı ve oyun yazarı Helen Margaret Nightingale tarafından yazılmıştır. Hem AFL tarafından hem de diğer birlikler tarafından süfraj etkinliklerinde ve turnelerde sahnelen tek perdelik bir oyundur.

Oyun mülk sahibi Squire Brooks'un kiracılarından birini değiştirmek istemesini konu edinir. Brooks Parlamento seçimlerine katılacak oğluna oy kazanmak amacıyla oy kullanma hakkı olmayan dul bir kadın olan Bayan Basset'ı evden çıkarıp evini oy hakkı olan bir erkeğe kiralamak ister.

Oyun, oy hakkı olan John Smith ile oy hakkı olmayan Bayan Basset arasında bir karşılaştırmaya dayanır. Hem Bayan Basset hem de yeni kiracı John Smith ev sahibi Brooks ile konuşmaya gelir. Bayan Basset kirasını zamanında ödeyen, evin bakımını aksatmayan, komşularıyla sorun yaşamayan, saygıdeğer ve çalışkan bir kadındır. Evden çıkarılmak istendiğini öğrendiğinde seçimde Brooks'un oğlu için çalışabileceğini, el ilanı dağıtabileceğini söyleyen Bayan Basset belli ki politik meselelerden ve parlamento seçimi süreçlerinden de anlayan zeki bir kadındır. Öte yandan yeni kiracı John Smith ise ayyaş, borcu olan, politikadan anlamayan cahil biridir. Brooks, her ikisini de tanıdıktan sonra evini Smith'e kiralamaktan vazgeçer. Oyunun sonunda Squire Brooks, John Smith gibilerin oy kullanabildiği ama Bayan Basset gibilerin kadın olduğu için oy kullanamadığı politik sistemi sorgular.

Alice Chapin'in *At The Gates* Oyunu

Oyuncu ve oyun yazarı Alice Chapin hem WFL hem de AFL'nin aktif bir üyesidir. Oyun, bir süfrajetin Avam Kamarası önünde protesto eylemi yaparken karşılaştığı farklı kişilerle diyaloglarından oluşur. Hareketi destekleyen bir erkek, iki polis, bir erkek çocuk, süfrajle alay eden erkekler, bir sarhoş, kocasından dayak yiyen bir terzi, süfraj hareketini desteklemeyen yaşlı bir kadın ve bir Parlamenter süfrajetin karşılaştığı kişilerdir. Oyun bu kişiler arasında bir çatışmadan daha çok toplumun farklı kesimlerinin Süfraj Hareketine bakışlarını betimlerken aynı zamanda süfraj karakteri üzerinden hareketin görüşlerinin de bir açıklaması ve savunusudur.

Cicely Hamilton ve Christopher St John'un *How the Vote was Won* Oyunu

Tanınmış bir oyuncu ve yazar olan Cicely Hamilton WSPU'un bir üyesi ve WWSL'nin kurucularındandır. Katolik mezhebine geçtikten sonra Christabel Marshall olan adını değiştirip erkek adı alan Christopher St John ise süfraj oyunlarını ve feminist yazarların oyunlarını sahneye tiyatro şirketi Pioneer Players'in kurucularındandır.

En bilinen süfraj oyunlarından biri olan *How the Vote Was Won* ülke genelinde greve giderek işlerini bırakan kadınların en yakın erkek akrabalarının yanına yerleşmesi çerçevesinde gelişen olayları anlatır. Bir kâtip olan Horace Cole'un evine de greve katılan beş kadın akrabası gelerek yerleşir. Bu akrabalar, Horace'ın karısı Ethel'in süfraj hareketinde çalışan kız kardeşi Winifred, Horace'ın dadı olan kız kardeşi Agatha, roman yazarı Molly, terzi dükkânı işleterek Horace'dan daha fazla para kazanan Susan, şarkıcı Maudie ve pansiyon işleten Lizzie'dir. İşlerini bırakan kadın akrabalarını maddi olarak desteklemekle karşı karşıya kalan Horace, greve kadar kendi ayakları üzerinde duran, para kazanıp vergi ödeyen kadınların oy hakkına sahip olması gerektiğini anlar.

Süfraj hareketini desteklemeye başlayan Horace ülkedeki diğer erkeklerle birlikte Avam Kamarasına doğru yürüyüşe geçerek kadınlara oy hakkı verilmesini ister.

Inez Bensusan'ın *The Apple Oyunu*

Avustralya ve Yeni Zelanda'da aktif bir süfraj eylemcisi ve destekçisi olan Inez Bensusan İngiltere'ye yerleştikten sonra AFL ve WWSL'e üye olur. AFL'in tiyatro bölümünü yönetir. Oyunun başlığındaki *apple* sözcüğü İngilizce'de çok sevilen ve gurur duyulan kişiler için kullanılan *the apple of someone's eye* deyimine atıfla, babasının gözbebeği olan erkek çocuğunu ifade eden sembolik bir sözcüktür. Büyükbabalarının torunlarına bıraktığı mirasın evin tek erkek çocuğunun eğitimi ve işi için harcanmasını konu alan oyun, kız ve erkek çocuklar arasında var olan aile içindeki eşitsizliği betimler. Ayrıca küçük yaşlardan itibaren çalışan iki kız kardeş üzerinden kadınların ekonomik bağımsızlığının olmaması, çalışma koşullarının zorluğu, kadınların çalışabileceği iş alanlarının sınırlı olması ve iş yerinde cinsel taciz oyunda işlenen öteki konulardır.

Margaret Wynne Nevinson'ın *In the Workhouse Oyunu*

Margaret Wynne Nevinson WSPU ve WFL üyesidir. Nevinson'ın eşi de aktif bir süfraj destekçisidir. Oyunun başlığındaki *workhouse* yemek ve yatacak yer karşılığında yoksulların bedensel işlerde çalıştığı düşkünler evi ya da yoksullar evi olarak tanımlanan kurumlardır. Oyunda yoksullar ve işçi sınıfı betimlenir.

Oyun kadınların evlendiklerinde yasal varlıklarını evlilik birliği adı altında eşlerine bağlayan Coverture Yasasını ele alır. Oyuna yazdığı önsözde Nevinson bu yasanın neden olduğu sorunlardan ve reform ihtiyacından söz eder. Evlenmeden önce yasal olarak sözleşme imzalayabilen, dava açabilen, mülk alıp satabilen kadınlar evlendikten sonra tüm bu yasal haklarını kaybeder. Coverture Yasası ve evli kadınların yasal varlıkları Süfraj Hareketi içinde en çok mücadele edilen konulardan biridir.

Oyun, kocasının borcu nedeniyle düşkünler evine yerleşmek zorunda kalan Bayan Cleaver'ın öyküsünü anlatır. Terzi olarak iş bulup çalışabileceğini ve kız kardeşinin evine yerleşebileceğini söyleyen Bayan Cleaver Poor Law (Yoksullar Yasası) Kuruluna başvurarak düşkünler evinden ayrılmak ister. Bayan Cleaver'ın başvurusu yasal olarak kocasının yanında kalması gerektiği için ayrılma hakkı olmadığı söylenerek reddedilir. Evli kadınların yitirdiği haklar ve evli olmayanların sahip olduğu özgürlük oyunun odak noktasıdır. Bu karşılaştırma, oyunda evlilik dışı ilişkiden bir çocuğu olan ve çocuğunun babası ile evlenmek üzere olan Lily karakteri üzerinden betimlenir: Düşkünler evinde kalan Lily çocuğunun babasıyla evlenirse yasal haklarını kaybedeceğini anlayınca evlenmekten vazgeçer.

L.S. Phibbs'in *Jim's Leg Oyunu*

Oyunun yazarı L.S. Phibbs hakkında bilgi yoktur. Oyun, işçi sınıfından bir kadının, kocasının bir trafik kazası sonucu ayağının kesilmesi nedeniyle çalışmak zorunda kalmasını anlattığı bir monologdur.

Ayağını kaybeden eş Jim evde kalarak çocukların bakımını, temizlik ve yemek işlerini üstlenirken kadın şişe yıkamacılığı yapan Jim'in işine gider. Bu anlamda cinsiyet rollerinin değişimi söz konusudur. Monologda Jim üzerinden ev işlerinin ne kadar zorlayıcı ve yorucu olduğu anlatılırken bir yandan da aynı işleri yapmalarına karşın kadınların erkeklerden daha az ücret almalarına vurgu yapılır.

Oyunun sonunda karısıyla birlikte bir süfraj mitingine katılan Jim yaptıkları işleri karşılaştırır, ev işlerinin zorluğunu anladığı için artık bir süfrajete olduğunu hatta karısını bir daha dövmeyeceğini söyler.

SONUÇ

Bu çalışma, Süfraj Hareketini, bu hareket içinde doğan Süfraj Tiyatrosunu ve Büyük Britanya’da yazılan süfraj oyunlarının bir seçkisini sunar. Politik içeriği nedeniyle ajit-prop oyunların ilk örneklerini veren Süfraj tiyatrosu aynı zamanda kadın tiyatrosu ve feminist tiyatronun da öncüsü olarak kabul edilir. Süfraj oyunları kadınların oy hakkı sorunu temelinde toplumsal, ekonomik, siyasal eşitlik taleplerini dile getirmekle birlikte kadınların gündelik sorunlarını da ele alır. Bu anlamda Süfraj Tiyatrosu, kadınların toplumsal yaşama katılmalarını sağlayan tiyatro ile kamusal alan arasında bir değerlendirme imkânı tanır. Kadınların tiyatro aracılığıyla kamusal alana daha fazla dahil olmalarını sağlamakla birlikte asıl politik mücadelenin hedefi olan oy hakkının ancak Birinci Dünya Savaşından sonra sınırlı olarak verilmesi bu hareketin politik başarısını değerlendirme dışı bırakabilir. Ancak kesin olan şey bir sanat biçimi olarak tiyatronun politik amaç için ve bir eylem biçimi olarak kullanılmasıdır.

ÖNERİLER

Büyük Britanya’da on dokuzuncu yüzyıl sonunda başlayan kadınların oy hakkı taleplerinin dile getirildiği Süfraj Hareketi ve bu Hareketin bünyesinde gelişen Süfraj Tiyatrosu/Draması üzerine Türkiye’de yapılmış akademik çalışmanın yok denecek kadar az olduğu görülmektedir. YÖK Tez Merkezi’nde yapılan aramada Süfraj Hareketi ve Süfraj Tiyatrosu üzerine yapılmış bir çalışma bulunamamıştır. Ayrıca DergiPark sistemi üzerinde yapılan taramada da süfraj oyunları özelinde sadece bir makale çalışması yapıldığı görülmektedir. Bu bağlamda, bu alanda daha fazla akademik çalışmanın yapılması önerilmektedir.

KAYNAKLAR

Andes, A. (tarih yok). *Burgeoning New Women of Suffrage Drama: Envisioning an Autonomous Self*. Ocak 18, 2023 tarihinde Latchkey: Journal of Woman Studies: <http://www.thelatchkey.org/Latchkey6/essay/Andes.htm> adresinden alındı

Cameron, R. (2016, Kış). "A somber passion strenghtens her voice": The Stage as Public Platform in British Women's Suffrage Drama. *Comparative Drama*, 50(4), s. 293-316. Ocak 11, 2023 tarihinde <https://www.jstor.org/stable/26312069> adresinden alındı

Carlson, S. (2006). Suffrage Theatre: Community Activism and Political Commitment. M. Luckhurst (Dü.) içinde, *A Companion to British and Irish Drama 1880-2005*. Blackwell Publishing.

Conciliation Bills. (tarih yok). Ocak 17, 2023 tarihinde COVE: [https://editions.covecollective.org/chronologies/conciliation-bills#:~:text=The%20 Conciliation%20Bill%20was%20a,an%20estimated%201%2C000%2C00%20women.](https://editions.covecollective.org/chronologies/conciliation-bills#:~:text=The%20Conciliation%20Bill%20was%20a,an%20estimated%201%2C000%2C00%20women.) adresinden alındı

DiCenzo, M. (2008, Bahar). Feminism, Theatre Criticism, and the Modern Drama. *South Central Review*, 25(1), s. 36-55. <https://www.jstor.org/stable/40040018> adresinden alındı

Eltis, S. (2021). 'The weakest link': suffrage writing, class interests and the isolated woman of leisure. A. Hughes-Johnson, & L. Jenkins (Dü) içinde, *The Politics of Women's Suffrage: Local, National and International Dimensions* (s. 213-236). Londra: University of London Press. Ocak 11, 2023 tarihinde <https://www.jstor.org/stable/j.ctv2321krx.15> adresinden alındı

Gömceli, N. (2019, Haziran 25). Süfraj Hareketinin İngiliz Tiyatrosundaki Yankılarına Bir Örnek: Elizabeth Robins ve Votes for Women! (1907). *DTCF Dergisi*, 59(1), s. 100-124. doi:10.33171/dtcfjournal.2019.59.1.6

INTERNATIONAL INTERDISCIPLINARY CONGRESS OF WOMEN IN SCIENCE

"Diversity, Careers, Interdisciplinarity"

January 13-14, 2023 / Sivas-TÜRKİYE

WEB: [https:// www.iksadkongre.com/women](https://www.iksadkongre.com/women)

E-MAIL: contact@ijosper.co.uk

Hirshfield, C. (1987). The Suffragist as Playwright in Edwardian England. *Frontiers: A Journal of Women Studies*, 9(2), s. 1-6. Ocak 11, 2023 tarihinde <https://www.jstor.org/stable/3346180> adresinden alındı

Joannou, M. (2010, Yaz). "Hilda, Harnessed to a Purpose": Elizabeth Robins, Ibsen, and the Vote. *Comparative Drama*, 44(2), s. 179-200. Ocak 11, 2023 tarihinde <https://www.jstor.org/stable/23038111> adresinden alındı

Park, S. S. (1997, Haziran). The First Professional: The Women Writers' Suffrage League. *Modern Language Quarterly*, 57(2), s. 185-200. Ocak 16, 2023 tarihinde http://read.dukeupress.edu/modern-language-quarterly/article-pdf/58/2/185/312720/ddmlq_58_2_185.pdf adresinden alındı

Records of the Actresses's Franchise League, 1909-1916. (tarih yok). Ocak 17, 2023 tarihinde Aechives Hub: <https://archiveshub.jisc.ac.uk/search/archives/1670d615-13b1-37da-8ea9-41e0de613fd7> adresinden alındı

Tilghman, C. (2011, Kış). Staging Suffrage: Women, Politics and the Edwardian Theater. *Comparative Drama*, 45(4), s. 339-360. Ocak 11, 2023 tarihinde <https://www.jstor.org/stable/23238784> adresinden alındı

ÖMER b. MUSTAFA'NIN "RİSÂLE Fİ'L-KİRÂA İSİMLİ ESERİNİN RESM-İ
MUSHAFLA ALAKALI KONULARININ İNCELENMESİ

Sinan GÜLEÇ

Yalova Üniversitesi, Sosyal Bilimler Enstitüsü, Kıraât Anabilim Dalı
ORCID: 0000-0002-0413-0641

ÖZET

Osmanlı tarihinde kıraât ilmiyle alakalı birçok eser kaleme alınmıştır. Bu eserlerin İslâm alemine önemli katkıları olmuştur. Ömer b. Mustafa da *Risâle fi'l-kirâa* adlı eseri yazarak, kıraat ilmi birikimine katkıda bulunmuştur. Eser içerisindeki çeşitli başlıklar sebebiyle alanında yazılmış olan kitaplardan farklı bir konumdadır. Bu makalede öncelikle Ömer b. Mustafa'nın hayatı ele alınmış, ardından Resm-i Mushafı alakalı malumatlar verilmiş, yine *Risâle fi'l-kirâa* adlı eserin yukarıda bahsedilen üç ana başlığından Resm-i Osmânî ile alakalı bölümü genel hatlarıyla anlatılmış ve okuyucunun istifadesine sunulmuştur. Ömer b. Mustafa eserinde önce resmi mushafı alakalı konulara yer vermiş, ardından kıraatle alakalı usûl konularına değinmiş ve tecvide dair bazı meselelerden bahsederek kitabını nihayete erdirmiştir. Müellif ele aldığı her bir konuya müstakil başlıklar vererek, anlatmak istediği meseleleri açık, anlaşılır ve yalın bir şekilde anlatmıştır. Müellifin *Risâle fi'l-Kirâa* adlı eseri yazmasındaki en önemli gayesi Kur'an kâtiplerini ve kurrâlarını yapabilecekleri olası hatalardan korumaktır. Bu makale de bu maksatla kaleme alınmıştır. Eserde konularla ilgili fazlaca örnekler verilmiş, mevzuların anlaşılması hususuna dikkat edilmiştir.

Anahtar Kelimeler: Kıraât, Resm-i Mushaf, Ömer b. Mustafa, Tecvîd, *Risâle fi'l-Kirâa*.

OMER b. AN EXAMINATION OF THE OFFICIAL MUSHAF-RELATED SUBJECTS
OF MUSTAFA'S WORK TITLED "RISALE FI'L-KIRÂA"

Abstract

Many works related to the science of recitation were written in Ottoman history. These Works have made significant contributions to the Islamic world. Umar b. Mustafa also contributed significantly to the science of recitation by writing the work called *Risale fi'l Kirâa*. By including different titles in the work, it has elevated itself to a different position from the books written in its field. Umar b. In his work, Mustafa first included subjects related to official mushaf, then touched on the methodological issues related to recitation and concluded his book by mentioning some issues related to tajwid. The author has given separate titles to each subject he has dealt with and explained the subjects he wants to tell in a clear, understandable and simple way. The most important purpose of the author in writing *Risale fi'l Kirâa* is to protect the Qur'an scribes and Qur'a from possible mistakes. At the same time, the author has bequeathed to the next generations to examine his work and to detect any errors, if any. This article was written for this purpose. In the work, many examples have been given for each subject covered, and the purpose of understanding the subjects has been achieved. In this article, first of all, Umar b. Mustafa's life will be discussed, then information about the Resm-i Mushaf Will be given, and the section of the *Risâle fi'l Kirâa*, on of the three main titles mentioned above, related to the resm-i osmâni will be explained in general terms and presented to the reader's benefit.

Keywords: Qiraat, Official Mushaf, Umar b. Mustafa, Tajweed, *Risale fi'l-Kirâa*.

İMAMİYYE VE İSMÂİLİYYE ŞİA'SI ARASINDAKİ İTİKADİ FARKLILIKLARA MUKEYESELİ BİR YAKLAŞIM

Dr. Öğr. Üyesi Asiye TİĞLİ

Bursa Uludağ Üniversitesi, İlahiyat Fakültesi, Kelâm Ana Bilim Dalı

ORCID: 0000-0003-3693-692X

ÖZET

Şiiler hem dini hem de dünyevi meselelerde kendilerine rehberlik edecek olan kişinin masum ve ilahi atamayla belirlenmiş bir imam olması gerektiğini savunmakta ve bu tutumlarıyla İslam dünyasının geri kalanından ayrılmaktadırlar. Çünkü onlara göre imamlar özel yetenekleriyle bu hakka doğuştan sahiptirler. Zeydiler hariç tutulursa, Şiiliğin diğer iki kolu olan İsnâaşeriyye ile İsmâiliyye, imamet masumiyeti konusuna daha fazla vurgu yaparak onları, ilahi sırlara ve tüm zamanların bilgisine sahip kişilikler olarak tanımlamaktadırlar.

Fakat, bu ortak paydayla birlikte İsnâaşeriyye ile İsmailiyye arasında imamet konusu dahil olmak üzere itikadi açıdan çok önemli farklılıklar vardır. Başlangıçta, tarihi süreç içinde yaşanan imamet krizi nedeniyle birbirinden ayrılan bu iki kol, zamanla itikadi açıdan da önemli değişimler yaşamıştır. Böylece İsnâaşeriyye ile İsmâiliyye arasındaki farklılık yalnızca İmam Cafer es-Sadık'tan sonra imam olması gereken kişi üzerindeki (Musa Kazı/İmamıyye-İsmail b. Cafer/İsmailiyye) anlaşmazlıkla kalmayıp zamanla itikadi bir nitelik de kazanmıştır. Tarihi süreç içinde yaşanan gelişmelerin ve ulema sınıfının dönemlerinde revaçta olan bilgilere paralel olarak yaptığı yorumların da etkisiyle, mezheplerin doktrinleri de sistematik bir gelişme göstermiştir.

Bu bağlamda tebliğde, İsnâaşeriyye ile İsmâiliyye Şia'sının sahip olduğu doktrinlerdeki benzerlik ve farklılıklar genel hatlarıyla ve mukayeseli bir şekilde ele alınmaktadır. Nübüvvet ve imamet kurumlarının yanı sıra, Tanrının sıfatları, alemin yaratılışı, zahir-batın ilişkisi, ölümden sonraki yaşam, kıyamet ve beklenen kâim yahut mehdi gibi öğretiler konusunda, iki mezhep arasındaki farklılıkları daha net bir şekilde ortaya çıkaracak bazı mukayeseler yapılmaktadır. Bu mukayeseler yapılırken daha ziyade iki mezhebin ortak paydası olan ve batını niteliği ön plana çıkan konular üzerinde durmaya gayret edilmektedir. Bu nedenle Şia'nın diğer kolu olan Zeydilik sunuma dahil edilmemiştir.

Anahtar Kelimeler: Şia, İmamıyye, İsmâiliyye, Şia Doktrini

A COMPARATIVE APPROACH TO THE CREED DIFFERENCES BETWEEN İMAMIYYA AND ISMAILIYYA SHIA

ABSTRACT

Shiites argue that the person to guide them in both religious and worldly matters should be an innocent and divinely appointed imam, and this attitude distinguishes them from the rest of the Islamic world. Because, according to Shiites, this is imams' birthright as they possess special abilities. Setting the Zaydis apart, the other two branches of Shiism, Isnaashariyya and Ismailiyya, emphasize the innocence of the imamate more strongly and define imams as persons with access to divine mysteries and knowledge of all times.

However, despite this common ground, there are also significant differences between Isnaashariyya and Ismailiyya in terms of the creed, including the issue of imamate. These two branches of Shiism, which initially separated from each other due to the imamate crisis taking place in the historical course of events, have also experienced significant creed changes over time.

Thus, the difference between Isnaashariyya and İsmailiyya arised not only due to the disagreement over who was to become the next imam after Imam Jafer es-Sadik (Musa Kazi / Imamiyya - İsmail b. Jafer / İsmailiyya), but also was reinforced by a creed difference over time. The doctrines of these two sects also showed systematic developments with the influence of historical course of events and interpretations made by the ulama class in addition to the information that was dominant in their days.

In the context provided, this report discusses, in general terms and comparative manner, the similarities and differences in the doctrines of Isnaashariyya and İsmailiyya Shia. The institutions of prophecy and imamate being mentioned as well, some comparisons are made to reveal the differences between the two sects more clearly including the views on the attributes of God, the creation of the world, the relationship between the apparent and the inward, the life after death, the apocalypse, and the expected kaim (resurrection) or the arrival of Mahdi. While making these comparisons, the focus is on the issues that are cental to both sects and whose esoteric attributes are more prominent. For this reason, Zaydiism, the other branch of Shia, is not included in the presentation.

Keywords: Shi'ah, The Imamiyyah, The Isma'iliyyah, The Doctrine of Shi'ah

GİRİŞ

İmamiyye ve İsmâiliyye Şi'ası imamet konusunda masumiyet ve ilahi atamaya verdikleri değerle İslam dünyasının geri kalanından ayrılmaktadırlar. İmam Cafer Sadık'tan sonra başlayan süreçte farklı bir imamı takip etmekle başlayan ayrışma süreci daha sonra, itikadi alanlarda da gelişerek devam etmiştir. Günümüzde tarih boyunca tam anlamıyla adil bir yönetim için 12. İmam'ın dönüşünü bekleyen İmamiyye, geleneğe aykırı sayılabilecek velayet-i fakih yorumla 1979 Devrimini gerçekleştirmiş ve resmi bir mezhep kimliğini elde etmiştir. İsmaililer ise tarihte Fatımiler, Karmatiler gibi kurdukları güçlü devletlerle anılmışlardır. Fakat tarihi akışın tersine bugün daha barışçıl ve siyasetten uzak bir yaklaşım benimsedikleri görülmektedir.

TARİHSEL AYRIŞMA

İsnâşeriyye ile İsmâiliyye Şia'sının sahip olduğu doktrinlerdeki benzerlik ve farklılıklara geçmeden önce kısaca tarihi süreç içindeki ayrışmalarına değinmek yerinde olacaktır. Başlangıçta bu iki kol Cafer-i Sadık'tan sonra yaşanan imamet krizi nedeniyle birbirinden ayrılmıştır. Cafer-i Sadık'ın hayatta iken imam olarak atadığı söylenen büyük oğlu İsmail'in, babasından önce vefat etmesi İsmâililik mezhebinin oluşumu açısından bir başlangıç noktasıdır. İlk olarak İsmail b. Ca'fer'in ölmeyip gaybete girdiğini söyleyenler olmuştur. Ancak "onun oğlu imam olmalıdır" görüşünü savunarak Muhammed b. İsmail'i tercih edenler, daha sonra İsmâililerin çoğunluğunu oluşturacaktır. Sonuç olarak Şia'nın bir kısmı imametini Cafer es-Sadık'ın oğlu Musa el-Kazım (İmamiyye) yoluyla devam ettiğine inanırken, İsmailî kol ise ağırlıklı olarak İsmail'in oğlu Muhammed b. İsmail'e geçtiğini kabul etmiştir.

İsmâilîler, tarihlerinde Setr Devri olarak adlandırdıkları ilk dönemlerinde Muhammed b. İsmâil'in gaybette olduğuna ve zamanı geldiğinde mehdi-kâim olarak zuhur edeceğine inanmışlardır. Bu dönemde özellikle Kûfe'den Horasan, Nişabur, Fars ve Sicistan'a kadar uzanan topraklarda gizlice davaları için taraftar toplama çabası içinde olmuşlar ve bu bölgelerde yayılabilme başarıları göstermişlerdir. Fakat İsmâilîlik'i İmamiyye'den ayıran asıl gelişim, Fatımiler döneminde geliştirilen doktrin ve bu konuda yazılan eserlerle sağlanmış olacaktır. İsmaililer, zaman içinde çok sayıda bölünme yaşamıştır.

Eninde sonunda geri dönecek olan “gizli bir imam” fikri ile devam edenlerin (Karmatiler) yanı sıra kesintisiz bir İmamlar silsilesini kabul edenler arasında bir bölünme yaşanmıştır. Nihayet bugün Nizariler ve Musta’li-Tayyibiler olmak üzere iki İsmâilî ana koldan söz edebiliyoruz.¹

Şiâ’nın İmamiyye kolu ise, İsmâil’in diğer kardeşi olan Musa Kazım ve On İki İmam silsilesiyle yoluna devam edecektir. İsmaililik, 909-933 yıllarında Ubeydulah el-Mehdi’nin çıkışıyla bir devlet kurabilme başarısını göstermişken, İmamiyye aynı dönemde (Son Sefir Aliyyus-Samarri’nin vefatı; Büyük Gaybet 940), daha ziyade bir varlık mücadelesi içinde olmuştur. Bu varoluş mücadelesi Safeviler Dönemine kadar devam etmiş ve öğretinin devamını sağlamak adına imamların sözleri ile öğretilerini bir araya getiren hadis külliyatları kaleme alınmıştır.² On birinci İmam Hasan el-Askerî’den sonra, on iki imam inancı ile, imamların sonuncusu olan Muhammed el-Mehdi’nin kâim olarak dönüncüye kadar gaybete girdiğine dair doktrin, Şiilik’in imamet düşüncesine dahil edilerek öğreti tamamlanmıştır. Böylece imamet düşüncesi, Hicri 2. Asırdan sonra Hişam b. Hakem ile birlikte şekillenmeye başlamış ve nihayet rec’at ve mehdilik düşüncesi ile son şeklini almıştır.³

İsnâşeriyye Cafer-i Sâdık’tan sonra ve gaybet dönemlerinde Safevî iktidarına kadar olan süreçte siyasetten uzak ve pasif bir tutum benimsemiştir. Zira onlara göre halen sağ olan On İkinci İmam Muhammed Mehdi, kıyametten önce zuhur edip zulümle dolu bu dünyada adaleti geri getirinceye kadar hiçbir yönetim meşru değildir. Her ne kadar Şiiler Büveyhîler (932-1062) ve İlhanlılar döneminde (1256-1336) kendi mezheplerini rahatça yaşamak için uygun bir ortam bulmuşlarsa da resmi anlamda bir devlet kurma iddiasında olmamışlardır. Hatta Safeviler Döneminde (1501-1737) İmamiyye’nin resmi mezhep olarak ilan edilmesine rağmen, esasında Gaybet inancı nedeniyle tam anlamıyla adil bir Şii yönetimin kurulmuş olduğuna yönelik bir kabulün oluştuğu söylenemez. Nihayet Humeynî’nin ideolojik yorumuyla zalim ve adil yönetim tanımı yeniden yapılmıştır. Buna göre imam gaybette olduğu için değil, devlet vazifesini yapmadığı için zalim olarak adlandırılmış ve bugünkü İran İslam Cumhuriyeti kurulmuştur. Böylece Velayet-i Fakih teorisiyle, Gaybet döneminde de merci-i taklitten olan fakihlerin meşru bir yönetim kurabileceği fikri ortaya atılmış ve bugünkü rejime meşruiyet alanı sağlanmıştır.

Tarihi süreç içinde çok sayıda bölünme yaşayan İsmâilîler ise eninde sonunda geri dönecek olan 'gizli bir İmam' fikri ile devam edenler (Karmatiler) ile, geçmişten günümüze süregelen kesintisiz bir İmamlar silsilesini kabul edenler (Fatimiler) arasında bazı gelgitler yaşamıştır. İmamiyye’nin tarihteki görüntüsünün tersine İsmâilîler gerek Karmatiler ve Fatmiler tarafından, gerekse Hasan Sabbah kıyamıyla kurulan yönetimlere binaen tarihte siyasi hakimiyeti önemseyen bir kol olarak tanınmışlardır.

¹ Daha ayrıntılı bilgi için bak. Ferhad Daftary, *A History of Shi’i Islam*, (London: The Institute of Ismaili Studies, 2013, 25-29; 57-89; 105-115.

² Bu arada 329/940 tarihinin aynı zamanda önemli hadis yazarlarından Muhammed İbn Yakub el-Küleyni’nin de vefat tarihidir.

³ Gaybet düşüncesinin ortaya çıkışı ve gelişimi konusunda özet bilgiler için bak. Cemil Hakyemez, *Onikinci İmam’ın Gaybeti Fikrinin Ortaya Çıkışı, Marife* 8/3, Kış 2008 ,9-25. Yahut bak. Hakyemez, Cemil. “Mehdi Düşüncesinin İtikadileşmesi Üzerine”, Çorum İlahiyat Fakültesi Dergisi, 3/5 (2004/1).

Doktrini tamamlayan iki ana kaynak için bak. İbn Bâbeveyh el-Kummî (Şeyh Sadûk). *Kemâlü’-d-dîn ve temâmü’-n-ni’me*, nşr. Ali Ekber el-Gıfârî, (Kum: Müessesetü’n-Neşri’l-İslâmî, 1429). Ayrıca İmamiyye’deki mehdî inancını Ehl-i Sünnet’teki yaklaşımla mukayese eden bir çalışma için bak. Hasan Gümüşoğlu, “Şiâ/İmamiyye’de Mehdi İnancının Ortaya Çıkışı, Gelişimi ve Ehl-i Sünnet Mehdilik Anlayışıyla İlişkisi”, *Kader* 20/2, (2022/2), 701-722.

Diğer bir deyişle, İsmâîlîler, özellikle de Fatımîler Döneminden sonra, canlı imam doktrininden hareket ederek daha aktif bir siyaset takip etmişlerdir. Fakat tarihi sürecin tersine bugün İsmâîlîler daha pasif bir tutum sergilemektedirler. Örneğin Ağahanlar sitelerinde şu ifadeler yer vermektedirler:

“İsmaili Müslümanlar, dünya çapında 25'ten fazla ülkede yaşayan farklı kültürlere mensup bir topluluktur. Cemaat, bireyi ve toplumu iyileştiren bilgiyi aramak olarak ifade edilen 1400 yıllık Şia'nın geleneksel değerlerine bağlıdır. Bunlar da barış ve anlayış köprüleri kurma yoluyla çoğulculuğu kucaklamak; ve toplum ile içinde yaşadıkları kişilerin yaşam kalitesini iyileştirmek için kişinin zamanını, yeteneklerini ve maddi kaynaklarını cömertçe paylaşmasıdır.”⁴

Sonuç olarak İmamiyye'nin tersine İsmâîlîler'den bugün varlığını sürdüren iki kol olan Müstâ'li ve Nizârîler bir devlete sahip olmadıkları gibi böyle bir hedef gütmedikleri de anlaşılmaktadır. Bunun yerine bugün Ağahanlar'ın yahut Bohralar'ın önderleri mensuplarından; yaşadıkları ülkelerde, eğitim, bilim ve istihdam alalarına katkı sunmalarını istemekte ve barışçıl bir tutum içinde yaşamının altını çizmektedirler.⁵ İmamiyye Şia'sının 12. imamı henüz gaybettedir. Onun günümüzde yaşadığına ve döneceğine inanılmaktadır. İsmaililer, yaşayan, ve Hz. Ali'nin soyundan geldiğine inanılan bir imama sahip olan tek Şii Müslüman cemaatidir. İmam'a manevi bağlılık ve Zamanın İmamı'nın rehberliği çok önemli görülmektedir. Bu da dini çağa göre yorumlama imkânı sunmaktadır.

İTİKADİ ALANDAKİ FARKLILAŞMALAR

1) Nübüvvet ve İmamet:

Şia'nın bu her iki kolunun bu konudaki en temel anlayışı, Allah'ın yeryüzünü hiçbir dönemde hüccetsiz bırakmayacağı yönündedir. Nübüvvet ve imamet telakkisinde en önemli vurgu ilahi ya da batını ilmin iletilemez ve eğitim yoluyla aktarılamaz bir bilgi olması üzerine yapılmaktadır. Bu anlamda hüccet, insanlar için her dönemde Allah'a işaret eden bir delildir ve O'na yaklaşmak ancak bu sayede mümkündür. Bu anlamda peygamberler ve onların halefleri olan imamlar, ilahi hakikatin tezahür ettiği mahal konumundadırlar.⁶ Masum niteliğine sahip olmayan insanlar yaratılışları gereği eksiktirler ve menfaatlerini öncelerler. Bu özellikleri nedeniyle diğer insanların iyiliğini önceleyemezler. Dolayısıyla, sahip oldukları masum nitelikleri sayesinde insanları doğru yola ileterek onların hem dünyalarını hem de ahiretlerini kurtaracak kişiler, nebiler ve imamlardır.

İsmaililer de masumiyet konusunda İmamiyye ile aynı görüşe sahiptirler. Fakat onlardan, Cafer-i Sadık'tan sonra Muhammed b. İsmail'i takip ederek ayrılımlarının ötesinde, öğreti olarak da önemli farklılıklar gösterirler. İsmâîlîler'e göre nâtik ve imamlar neredeyse farklı bir tür gibi, normal insanlara kıyasla oldukça üstün vasıflara sahiptirler. Her iki Şîî düşüncede de yeni vahiy iddiasında olmamakla birlikte, inzal edilen zahiri vahyin batını ve manevi anlamlarını tam olarak açıklanacağı bir zaman (Kıyamet) beklentisi vardır. İmamiyye'ye göre bu ifşa, Sahibu'z-zaman (gaip olan imamın zuhuru) ile gerçekleşecektir. Dolayısıyla nübüvvet silsilesi kapanmış ama yerini velayet halkasına bırakmıştır. Nitekim Kıyamet ve ahiret öğretisi de bu temel üzerinde inşa edilecektir.⁷

⁴ <https://the.ismaili/global/about-us/the-ismaili-community>, (19.01.2023)

⁵ Bugünkü mensupların sitelerin için bakınız: <https://www.fatimidawat.com/about/54th-dai-al-mutlaq-syedna-taher-fakhruddin>; (20 Ocak 2023); <https://the.ismaili/>, (20 Ocak 2023).

⁶ Asiye Tıgılı, “Peygamberlik İnancına Şii-İsnâaşerî Yaklaşım”, *Vahiy ve Peygamberlik*, (2018), 427-470. İbn Bâbeveyh el-Kummî (Şeyh Sadûk). *Kemâlü'd-dîn ve temâmü'n-ni'me*, (İsfahân: Dâru'l-Kütübî'l-İslâmiyye, t.y.), 93. file:///Users/asiyetigli/Downloads/2648-ar-kamal-al-din-koli.pdf.

⁷ Şeyh Sadûk, *Kemâlü'd-dîn*, 211. Henry Corbin, *History of Islamic Philosophy*, (NY: Routledge, 2014), 68.

İsmaililer'in, imamet ve vahiy doktrinlerini kozmoloji anlayışlarıyla ayrılmaz bir bütünlük içinde izah etmeleri, onları en önemli ayırıcı vasıfları arasında yer almaktadır. Erken İsmaili öğretinin merkezinde, ilahi vahyin peygamberleri olarak hizmet eden altı nâlık (hakikati konuşarak ve tenzil yoluyla izah eden) birbirini izler: Adem, Nuh, İbrahim, Musa, İsa ve Muhammed. Vahyin tezahürü (zahir) olarak görülen öğretilerine ek olarak, 'batını', natıkların ardından gelen altı vasi ('temsilci') tarafından emanet olarak alınır. Bu altı devrenin her birinde, nâlık ve vasiyi yedi imam izlemiştir. Kıyamet Devrinde yedinci imam-nâlık Muhammed b. İsmail, yahut onun soyundan gelecek olan Kâim, zuhur ederek tüm hakikati ifşa edecektir. Kıyamet esas olarak bu batını hakikatin ifşa edilmesi demektir. Bu ifşa aynı zamanda dinin diğer tüm tezahürlerini nesh etme anlamına gelmektedir Her iki mezhepte de imamlar, tenzilin ardındaki gerçek, gizli anlamın koruyucuları olarak kabul görmüşlerdir.

İmamiyye peygamberlerin sayısı konusunda net bir bilgiye sahip olmadığımız söylenirken, İsmailiyye'de peygamber sayısı her devirde görevli yedi sayısı sınırlı tutulmuştur. İmamiyye'de ise 124 bin peygamber olduğu yönündeki Sünni görüş bir rivayet olarak tekrarlanmaktadır.⁸ İsmâiliyye ise başta da belirttiğimiz gibi, bu nâtıklar silsilesini, dünyanın yaratılış gayesi olan nefsin tekamülü perspektifinden yedi devirle bağlantılı olarak izah etmektedir. Onlara göre masum rehber (nâlık, vasi, imam) temelinde geliştirilen vahiy ve nübüvvet, çok daha felsefi, döngüsel ve mitolojik bir tarih anlayışı çerçevesinde anlaşılmalıdır. Onların batını ilim temeline dayalı doktrinleri hem felsefi hem de teolojik bir karaktere sahiptir.

Daha da önemli fark ise; vahyin kaynağının doğrudan Yaratıcı değil, tüm varlıkların özünü barındıran Evrensel (Küllî) Akıl'dan geldiğini belirten yaklaşımlarıdır. Hem Sünnilik hem de İmamiyye Şii'liğinden farklı olarak İsmâilî düşüncede Kur'an-ı Kerim, ilahi kaynaklı olmakla birlikte harfi harfine Allah tarafından dikte ettirilen bir kitap değildir. Kur'an ayetleri, sahip olduğu özel yetenek sayesinde, kendi dönemindeki insanlara, anlayabilecekleri bir formda Hz. Peygamber'in batını hakikati aktardığı ifadeleridir. Diğer bir deyişle literal veya zahiri yönüyle Kur'an (tenzil) veya deyim yerindeyse Kur'an lafızları peygamberlerin sözleri olmaktadır.⁹

2) Tarih ve Kozmoloji Anlayışındaki Farklılıklar

İsmaili kozmolojisi, İslam öncesi gnostik fikirlerden ve Yeni Eflatuncu felsefeden güçlü bir şekilde etkilenmiştir. İlk oluşumda etkili olan gnostik unsurlar ve Yeni Eflatuncu felsefe İsmâilî dinî öğretilerinde önemli derecede etki etmiştir. İlk dönemlerde gnostik etkiler daha fazla iken özellikle Fatımiler döneminde kaleme alınan eserlerde ise Yeni eflatuncu felsefenin etkisi önemli ölçüde kendisini hissettirmektedir. Örneğin, Peygamberler ve imamlar, hem küllî hem de cüz'i olarak akıldan daha geride kalan nefsin gelişimini sağlamak ve batını ilim yoluyla maddî dünyayı yenmesine izin vermek için Küllî Akıl tarafından gönderilmişlerdir. Varlık hiyerarşisi, "Kün!" emriyle birlikte açığa çıkan ve ilk varlık olan Küllî Akıl ve onun hemen akabinde ondan doğan Küllî Nefs ile başlamaktadır. Ardından tasnif Sicistânî, yahut Kirmâni'ye göre farklılık gösterir. Burada izahı uzun süreceği için aşağıdaki çalışmalara bakılabilir.¹⁰

⁸ Misbah Yezdî, *Âmûzeş-i 'Akâid*, (Tahran: İntişarat-i Emir Kebir, 1377hk.), 237.

⁹ Nasır Hüsrev, *Vech-i Dîn*, tsh. Gulâm Rıza A'vanî, (Encümen-i Şahinşahi-yi Felsefe-i İran, 1397 hş.), 62-64. Asiye Tıgılı, "Peygamberlik İnancına İsmâilî Yaklaşım", *Vahiy ve Peygamberlik*, (2018), 471-520, 493.

¹⁰ Tıgılı, "Peygamberlik İnancına İsmâilî Yaklaşım", 482-483. Ayrıca İsmâilîlik üzerindeki Neo-platonik etki için ayrıca bak. Yusuf Sansarkan, *İsmâilîlik ve Neoplatonizm: Ebû Ya'kûb es-Sicistânî Örneği*, Oku-Okut yayınları, 7 Ocak 2023).

3) Kıyamet Doktrini ve Cismani Diriliş:

Yine iki mezhep arasındaki en ciddi farklılıklardan biri de kıyamet doktrini ile cismani diriliş anlayışındaki farklılıklardır. Bunun dışında Ehl-i Sünnet'ten farklı olarak imamlar, ölümden sonraki hayatta da önemli rol üstlenmektedirler. Örneğin İmamiyye açısından bakıldığında, kabir sorgusunda Allah ve peygamberden sonra imâmın da sorulması; İmâmın ölümden sonra da dünyadaki mensuplarının hallerini duyup görmesi; taraftarlarının halleri kendilerine gizli kalmaması ve amellerine tanıklık etmeleri, şefaathane yetkisine sahip olmaları ve daha da önemlisi, kimin cennetlik kimin de cehennemlik olduğuna karar vermeleri bu kabilden örneklerdir.¹¹ Fakat asıl fark, dirilişin nefsanî mi yoksa cismanî mi olması gerektiği konusunda açığa çıkmaktadır. İsmâîliyye, Yeni Eflatuncu geleneğin de etkisiyle, tıpkı İslam meşşâî filozoflarında olduğu gibi cismanî dirilişi kabul etmemektedir. Buna mukabil İmamiyye Şi'a'sında, örneğin felsefeye çok yakın bir alim olarak tanınan Allame Tabatabâî dahi cismanî dirilişi reddedememektedir. Nihayetinde kendisi de, her ne kadar asıl kalıcılığın ruhta (nefs) olduğunu belirtse de dolaylı yollarla beden ile ruhun birbirini tamamlayan iki asıl olduğunu ve birbirlerini şekillendireceklerini ifade ederek ruhun bedensiz olamayacağına atıfta bulunmaktadır.¹²

İsmaililik'te ise; Ubeydullah el-Mehdî'nin reformundan önce Muhammed b. İsmâ'îl ve Mu'izz zamanında bazı değişiklikler yapılmıştır. Son yoruma göre zuhur, tarihin belirli bir aşamasına özgü olmayıp, birden fazla gerçekleşebilirdi. İlk olarak Muhammed b. İsmâ'îl, devrû's-setr döneminde, ikincisi ise Fâtımî hanedanının kurucusu Ubeydullah el-Mehdî döneminde onun suretinde cismanî olarak tecelli etmiştir. Son olarak ise insanlığa kendi döneminde, yani Kıyamet döneminde tecelli edecektir.¹³ Hatta İsmâîlîler'in en önemli yazarlarından biri olan Sicistânî, cismânî dirilişe inanan zahir ehlinin de bir tür tenasüh inancına sahip olduklarını söylemektedir. Çünkü İsmâîlî inanca göre cisim ancak maddî alemde var olabilir. Bu durumda diriliş yine burada olacak demektir. Bu ise "hakikatin bütün gerçekliğiyle ifşası, herkesin gerçek kimliğiyle ve yapıp ettikleriyle karşılaşması anlamına gelen Kıyametin gerçek anlamını kavrayamamaktan ileri gelmektedir. Bu inanç ise ona göre tamamen saçma ve akla aykırıdır.¹⁴

SONUÇ

Sonuç olarak, Şi'a'nın iki farklı kolu İmamiyye ve İsmâîliyye arasında, tarihi süreç içinde farklı imamları takiple başlayan ayrışmadan sonra itikadî alanda da pek çok gelişimin meydana geldiği açıktır. Biz bu kısa sunum metninin sınırları çerçevesinde bazı değişikliklere işaret etmekle yetindik. Ancak aslında her bir konunun ayrı ayrı ve daha derinlemesine bir yaklaşımla mukayeseye edilmeye ihtiyacı olduğu izahattan varestedir. Birbiriyle etkileşim içinde olan uluhiyet, nübüvvet, imamet ve mead konularında bu iki mezhebin pek çok önemli noktada ayrıştıklarını anlıyoruz.

¹¹ Bu konuda kısmen taraflı bir sunum olmakla birlikte, derli toplu bir bilgiye ulaşmak için bak. Nezir Maviş, "İmâmîyye-İsnâşerîyye'nin İmâmet Anlayışının, Semîyyât İnancının Şekillenmesindeki Etkisi", *The Journal of International Lingual, Social and Educational Sciences* 3/2, 2017.

¹² Tabâtabâî'nin bu konudaki görüşlerini özetleyen aşağıdaki çalışmaya bakılabilir; Murtaza Hoşsohbet (Khoshsohbat), "Me'ad-i Cismânî ez Menzer-i Allame Tabâtabâî: Bâ Te'kid ber Tefsîru'l-Mîzân", *Ma'rifet-i Kelâmî* 5/1, (Bahar, 1393hş.). <http://kalami.nashriyat.ir/node/690>.

¹³ Nadim Papani, "The Qā'im and Qiyāma Doctrines in the Thought of Fātimid and Alamūt İsmâ'îlism: The Evolution of a Doctrine". (MSc Islamic and Middle Eastern Studies. University of Edinburgh: 16.08.2022.) 29. Ayrıca bak. Asiye Tıgılı "İsmâîlîlik'te Nefsânî Diriliş ve Tenasüh İnancı", *Uludağ Üniversitesi İlahiyat Fakültesi Dergisi*, (16 Mayıs 2022).

¹⁴ Ebû Ya'kub es-Sicistânî, *Kitâbü'l-İftihâr*, ed. Ismail K. Poonawala. (Beyrut: Dâru'l-Garbi'l-İslâmî, 2000), 182-184.

Bunlar arasında özellikle Allah tasavvuru, kıyamet, ba's anlayışı ile nübüvvet ve nebevî döngü konuları en çok dikkat çeken hususlar arasında yer almaktadırlar. Bu mukayesede İsmâilîler İmamiyye'yi zahir ehlinden kabul ederken, İmamiyye ise karşı tarafı aşırı Şîî (gulat) bir fırka olarak değerlendirmektedir.

Öte yandan İmamiyye Şîa'sı bugün İran'ın resmi mezhebi durumunda olup, günümüzde çokça tartışmalara konu olduğunu gördüğümü siyasi ve ideolojik bir iddiaya sahiptir. Farklı ülkelerde ikamet eden bugünkü İsmaililer ise, imamlarının önderliği ve rehberliği altında okullar, hastaneler, sağlık merkezleri, toplu konutlar ve çeşitli sosyal ve ırk ve din ayrımı gözetmeksizin tüm vatandaşların ortak çıkarı için ekonomik kalkınma kurumları kurmaktadır. Siyasi açıdan bugün geçmiştekinin tersine bir tutum sergileyen bu iki mezhebin bugünkü söylemlerinde tarihsel şartların ve buldukların coğrafyanın yanı sıra başka hangi saiklerin önemli rol oynadığı kuşkusuz daha ciddi araştırmalara muhtaçtır. Bu mütevazı sunumda yalnızca bu araştırma ihtiyacına dikkat çekmekle yetinilmiştir.

KAYNAKLAR

Corbin, Henry. *History of Islamic Philosophy*. NY: Routledge, 2014.

Daftary, Farhad. *A History of Shi'i Islam*. London: The Institute of Ismaili Studies, 2013.

Gümüşoğlu, Hasan. "Şîa/İmâmiyye'de Mehdî İnancının Ortaya Çıkışı, Gelişimi ve Ehl-i Sünnet Mehdilik Anlayışıyla İlişkisi". *Kader* 20/2, (2022/2). 701-722.

Hakyemez, Cemil. "Mehdî Düşüncesinin İtikadîleşmesi Üzerine". *Çorum İlahiyat Fakültesi Dergisi*. 3/5 (2004/1).

Hakyemez, Cemil, "Onikinci İmam'ın Gaybeti Fikrinin Ortaya Çıkışı", *Marife* 8/3, Kış 2008 ,9-25.

Hoşsohbet (Khoshsohbat), Murtaza, "Me'ad-i Cismânî ez Menzer-i Allame Tabâtabâî: Bâ Te'kid ber Tefsîru'l-Mîzân", *Ma'rifet-i Kelâmî* 5/1, (Bahar, 1393hş.). <http://kalami.nashriyat.ir/node/690>.

İbn Bâbeveyh el-Kummî (Şeyh Sadûk). *Kemâlü'd-dîn ve temâmü'n-ni'me*. nşr. Ali Ekber el-Gıfârî. Kum: Müessesetü'n-Neşri'l-İslâmî, 1429.

Kuleynî, Muhammed b. Yakûb. (1990). *Usûlü'l-kâfi I-VIII*. (Tsh.: Muhammed Cafer Şemsuddîn), Beyrut: Dâru't-Teâ'ruf li'l-Matbûât.

Maviş, Nezir. "İmâmiyye-İsnâşerîyye'nin İmâmet Anlayışının, Semîyyât İnancının Şekillenmesindeki Etkisi". *The Journal of International Lingual, Social and Educational Sciences* 3/2, 2017. 97-110.

Nasır-ı Hüsrev. *Vech-i Dîn*. tsh. Gulâm Rıza A'vanî. Encümen-i Şahinşahi-yi Felsefe-i İran. 1397 hş.

Pabani, Nadim. "The Qā'im and Qiyāma Doctrines in the Thought of Fātimid and Alamūt Ismā'īlism: The Evolution of a Doctrine". *MSc Islamic and Middle Eastern Studies*. University of Edinburgh: 16.08.2022.

Sansarkan, Yusuf. *İsmâilîlik ve Neoplatonizm: Ebû Ya'kûb es-Sicistânî Örneği*. Oku-Okut yayınları: 7 Ocak 2023.

Sicistânî, Ebû Ya'kûb İshak b. Ahmed. *Kitâbü'l-İftihâr*. ed. Ismail K. Poonawala. Beyrut: Dâru'l-Garbi'l-İslâmî, 2000

Şeyh Müfid, Ebû Abdillâh Muhammed b. Muhammed b. Nûmân el-Bağdâdî. (1992a). *Evâilu'l-makâlât*. (Birinci Baskı). (Thk.: Şeyh İbrâhîm el-Ensârî), Kum: el-Mu'temeru'l-Â'lemî li-Elfiyeti'ş-Şeyh el-Müfid.

Şeyh Sadûk, Ebû Cafer Muhammed b. Alî b. el-Hüseyn b. Bâbeveyh el-Kummî. (1971). Kitâbu'l-itikâdât. (Birinci Baskı). (Thk.: Müessesetü'l-İmâm el-Hâdî), Kum: Peyâm-i İmâm Hâdî.

Tabatabaî, Muhammed Hüseyin. (1997). el-Mîzân fî tefsîri'l-Kur'an I-XXI. (Birinci Baskı). Beyrut: Müessesetü'l-İlemî li'l-Matbûât.

Tıǧlı, Asiye. "Asiye Tıǧlı, "Peygamberlik İncısına Şî-İsnâaşerî Yaklaşım", *Vahiy ve Peygamberlik*, (2018), 427-470. İstanbul: KURAMER Yayınları, 2018.

Tıǧlı, Asiye. "Peygamberlik İncısına İsmâilî Yaklaşım". *Vahiy ve Peygamberlik*. ed. Yusuf Şevki Yavuz. 471-520. İstanbul: KURAMER Yayınları, 2018.

Tıǧlı, Asiye. "İsmâilîlik'te Nefsânî Diriliş ve Tenasüh İncisi". *Uludağ Üniversitesi İlahiyat Fakültesi Dergisi* 31/1 (Haziran 2022), 1-37. <https://doi.org/10.51447/uluifd.1103575>.

Yezdî, Misbah. *Âmûzeş-i 'Akâid*. Tahran: İntişârât-i Emîr Kebîr. 1377hk.

KÖTÜLÜK SORUNUNUN İNSAN İLE OLAN İLİŞKİSİ BAĞLAMINDA KADIN SORUNLARI VE ÇÖZÜM ÖNERİLERİ

Dr. Gülsüm TURHAN

Amasya Üniversitesi, İlahiyat Fakültesi, Felsefe ve Din Bilimleri Bölümü

ORCID: 0000-0003-3910-6542

ÖZET

Kadının toplum içindeki yeri tarihin her döneminde olduğu gibi sanayileşme döneminde de tartışılmıştır. Sanayileşme süreci ile birlikte kadınların çalışma hayatında daha aktif olmasıyla birlikte kadınlarla ilgili mevcut sorunlar artmakla birlikte yeni sorunlar da ortaya çıkmıştır. Bu sorunlar yoksulluk, eğitim, şiddet, sağlık, insan hakları gibi sorunlardır. Kadın sorunlarına gerek ulusal gerekse uluslararası düzeyde dikkat çekilmek istense de bu konuda kesin bir sonuca ulaşılamamıştır. Çalışmamızda kadın sorunlarına dikkat çekmekle birlikte, bu sorunlara dair bir çözüm önerisi mahiyetinde bir yaklaşım ortaya konulmaya çalışılacaktır. Bu yaklaşım, kötülük sorunu bağlamında öne sürülen kötülük çeşitlerinden ahlâkî kötülük kavramı etrafında öne sürülmeye çalışılacaktır. Ahlâkî kötülük bencillik, zulüm, acımasızlık, kıskançlık gibi kötü eylemleri barındırır. Kadınların toplumda değersizleştirilmesinin, temel haklarının engellenmesinin kökeni ahlaksızlığa dayandığı için kadın sorunlarını ahlâkî kötülük çeşidi olarak değerlendirmekteyiz. Ahlaki kötülük çeşidinde özgür irade kavramının önemli bir yeri vardır. Kötülük sorununun insan ile olan ilişkisi bu bağlamda ortaya çıkmaktadır. Özgür iradeli birey iyi yönlerini kullanarak iyi eylemlere yönelebilir ya da kötü yönünü kullanarak kötü eylemlere yönelebilir. İnsanın özgür iradesini iyiye yöneltecek şekilde yönlendirilmesi kadın sorunlarının çözümünde bize bir çözüm sunabilir. Kadın sorunlarının çözümünde insanın özgür iradesini iyiye yönlendirmede kadının doğal estetik görünümünün bir parçası olarak görülmesi bize bu sorunların çözümünde yardımcı olabilir. Doğal estetik görünümünün bir parçası olmanın yanı sıra kadının tek başına bir özne olarak kabul edilmesi bize kadın sorunlarının çözümünde katkı sağlayabilir. İnsanlık gerçeğinin gerek kadınlarda gerekse erkeklerde tüm insanlarda ortak olduğu düşüncesinin insanlara benimsetilmesi özgür iradeli insanın kadına bakış açısını değiştirebilir ve kadın sorunlarının çözümünde yardımcı olabilir. Bir diğer yandan özgür iradeli insana temeli sevgiye dayanan bir bilinç kazandırılması kadın sorunlarının çözümünde bize faydalı olabilir.

Bildirimizde kimi felsefî çıkarımlar eşliğinde kadın sorunlarına çözüm önerileri ortaya koymayı, bazı filozof ve düşünürlerin görüşlerinden faydalanarak kadın sorunları konusuyla ilgili farklı bakış açıları yakalamayı hedeflemekteyiz.

Anahtar Kelimeler: Din Felsefesi, Kötülük Sorunu, Ahlâkî Kötülük, Özgür İrade, Kadın Sorunları.

WOMEN'S PROBLEMS AND SOLUTIONS IN THE CONTEXT OF THE RELATIONSHIP BETWEEN THE PROBLEM OF EVİL AND HUMAN

ABSTRACT

The place of women in society has been discussed in every period of history. With the industrialization process and the fact that women are more active in working life, some problems related to women have emerged, or the existing issues have increased. These include poverty, education, violence, health, and human rights. Although it is desired to draw attention to women's issues at national and international levels, no definite conclusion has been reached.

In this paper, we evaluate women's problems regarding moral evil, one of the types of evil. Moral evil includes evil acts such as selfishness, cruelty, cruelty envy. Since the root of the devaluation of women in society and the prevention of their fundamental rights is based on immorality, we consider women's problems a type of moral evil. Free will has an important place in moral evil. The relationship between the problem of evil and humans emerges in this context. A free-willed individual can use his excellent side to turn to good actions or turn to wrong actions by using his bad side. Directing people's free will towards the good can offer us a solution to solving women's problems. Seeing women as part of natural aesthetic appearance can help us solve these problems, directing people's free will for the better in solving women's issues. In addition to being a part of the natural aesthetic appearance, recognizing women as a single subject can solve women's problems. Making people adopt the idea that the reality of humanity is common to all people, both men and women, can change the free-willed person's perspective on women and help solve women's problems. On the other hand, giving a free-willed person an awareness based on love can be beneficial for us in solving women's problems.

In our paper, we aim to propose solutions to women's problems with some philosophical inferences and to capture different perspectives on women's issues using the views of some philosophers and thinkers.

Keywords: Philosophy of Religion, The Problem of Evil, Moral Evil, Free Will, Women Problems

GİRİŞ

“Filozofların kötülük sorunu dediği şey, kötülüğün varlığının Tanrı’nın varlığına karşı olup olmadığıyla, Kötülüğün Tanrının varolduğu inancını mantıksız kılıp kılmadığıyla ilgilidir (Yandell, 2002).” Tanrı inancına karşı çıkanlar tarafından ileri sürülen en güçlü itirazlardan biri, kötülük problemidir. Kötülükler insanların mutsuzluğuna neden olur. Kötülük filozoflar tarafından çeşitlere ayrılmıştır ama bu ayırım her ne kadar tartışmalı olsa da Gottfried Wilhelm Leibniz (öl. 1716) kötülüğü üçe ayırmıştır. Bu ayırım metafiziksel, doğal ve ahlaksal kötülük şeklindedir (Leibniz, 2007). Ahlâkî kötülüğün kaynağı insan iradesidir ve insanın bencillik, ölçsüzlük, şiddet, ötekileştirme gibi davranışlarına dayanır. Ahlâkî kötülükler söz konusu edildiğinde insanın özgür iradesi ile yaptığı kötülükler Tanrı’nın neden engel olmadığı konusunda Tanrı’ya inanmayanların itirazlarıyla karşılaşılır. Buna karşın, Tanrının varlığı ile kötülüğün varlığının bir arada olmasını uzlaştırma çalışan teistler, Tanrı’yı haklı çıkarma anlamına gelen teodiseyi öne sürmüşlerdir.

Kötülük sorununun insan ile olan ilişkisi bağlamında kadın sorunlarını incelemek ve çözüm önerileri sunmak için kadın sorunlarına kısaca giriş yapacak olursak kadın sorunları günümüzde önemli bir yere sahiptir. Kadınlar yoksulluk, eğitim yoksunluğu, küçük yaşta evlilik, sağlık hizmetlerinden yararlanamama, şiddete maruz kalma, temel insan haklarından mahrum kalma gibi sorunlarla karşılaşmaktadırlar. Günümüzde kadın sorunlarının çözümü için çalışmalar devam etmektedir. Bu çalışmalar incelendiğinde kadın sorunlarına yönelik pratik çözümlerden öte, daha çok teorik çözümlerin tercih edildiği görülmektedir. Böylesi salt teorik çözümler, bir çeşit kısır döngüye sebep olmaktadır. Bunun yerine daha kalıcı çözümler bulunması gerekmektedir. Bu tür sorunlara karşı Ömer Hayyam’ın (öl.1131) kadını doğal estetik görünümünün bir parçası olarak ele almasını, kadını bir özne olarak ele almayı ve kimi filozof ve düşünürlerin sevgi anlayışından örnekle kadına sevgi ile yaklaşmayı çözüm önerisi olarak sunmayı hedeflemekteyiz.

Günümüz Kadın Sorunlarına Kısa Bir Bakış

Kadın problemlerini tarihin her döneminde gündeme gelse bile, günümüzde bu durum görülse de günümüzde önemli bir yere gelmiştir. Özellikler modern dönemde kadınların iş hayatına ve sosyal hayata atılmaları sorunların gün yüzüne çıkmasına vesile olmuştur. Her ne kadar günümüzde kadınlar kentlerde çalışma hayatına katılsa da cinsiyet eşitliği elde etse de bu elde ettiği kazanımlar tam olarak kadınları özgürleştirmemiştir ve erkeklerle eşit hale getirmemiştir. Bu durumun nedeni olarak geleneksel bakış açısının değişmemesini söyleyebiliriz. Günümüzde kadınlar ayrımcılık ve fırsat eşitsizliği ile karşı karşıyadırlar. Özellikle yoksulluk içinde yaşayan kadınlar diğer kadınlara göre daha çok olumsuz duruma maruz kalmaktadırlar. Küresel sermayenin ucuz iş gücü ihtiyacı kadın emeğini daha kolay sömürebilmektedir. Kadın istihdamı her ne kadar çok olsa da kadın yoksullaşması giderek artmaktadır. Kadın yoksulluğunun artmasından dolayı yoksulluğun kadınlaşması kavramı ortaya çıkmıştır (Açıkgöz, 2010). Yoksulluğun kadınlaşması kavramı, 1978'de Diane Pearce tarafından kullanılmıştır. O yıllarda Amerika'da her ne kadar kadınların çalışma hayatına katılması artsa da yoksul kadın sayısında artış yaşanmıştır. Bu ters orantıdan dolayı yoksulluğun kadınlaşması kavramı bu durumu açıklamak için kullanılmıştır (Uçar, 2011). Kadınlar iş hayatında erkeklerle aynı işi yapsalar da çalışma hayatında emeklerinin karşılığını tam olarak alamamaktadırlar, ayrımcılığa maruz kalabilmektedirler. Kadınlar yoksulluk açısından erkeklere göre daha dezavantajlı durumdadırlar. Özellikle az gelişmiş ülkelerde kadınlar erkeklere göre daha az eğitim almakta, maddi imkansızlıklar, okula gidememe, kız çocuğunun okula gönderilmemesi, küçük yaşta evlilik yapma ya da bağda bahçede çalışarak aileye yardım etme gibi sebeplerden dolayı dezavantajlıdırlar (Açıkgöz, Yusufoglu, 2012).

Eğitim olanaklarından erkekler gibi yararlanamayan kadınlar, mesleki beceri yönünden eksik kalmaktadırlar. Bu eksiklik kadınların sömürülmesine neden olmakta, kadınlar uzun çalışma saatlerine, sigortasız çalışmaya zorlanmakta ya da mecbur kalmaktadırlar. Kayıt dışı çalışmalar artmakta, bu da kadınların yoksullaşmasına neden olmaktadır (Buvinic, 1998). Orkunoglu ve Şahin'e göre işletme sahiplerinin kadınlara sorunlu çalışan, erkeklere daha az sorun çıkaracak çalışan gözüyle bakmaları, erkeklerin daha az izin kullanıp daha çok çalışacağı düşünceleri kadınların çalışma hayatındaki yoksullaşmasının nedenlerindedir (Orkunoglu ve Şahin, 2020). Kadınlar çalışma hayatında eğitim yetersizliklerinden dolayı erkeklerden geri kalsalar da eğitim açısından eşit olduklarında bile bu ayrımcılığa maruz kalabilmektedirler. Özellikle kadınların işe alımlarında kadının evlenip çocuk sahibi olunca o işini hakkıyla yapamayacağı düşüncesi bu ayrımcılığın nedenlerinden birisidir. Bu tarz bir ayırım kadının daha ucuza çalışmasına ve kadının çalışmasına rağmen yoksullaşmasına neden olmaktadır.

Eğitim hakkının sağlıklı bir şekilde kullanılmasının karşısındaki engellerden biri cinsiyet eşitsizliği, cinsiyetçi tutumlardır. Özyaydınlığa göre dünya ülkelerinin birçoğunda yönetimler kadınlarla ilgili meseleleri ana kalkınma politikaları içine almamaktadırlar ve birçok ülkede kadın erkek eşitliğini reddeden yasalar bulunmaktadır. UNICEF Raporlarında kadınlara yapılan ayrımcılığın boyutu ileri düzeydedir. Özellikle çocukluk döneminde kız çocuğa erkek çocuğa göre daha az olanak tanınması, erkek çocuğa anne babanın sağlık ve eğitim alanında daha fazla özen göstermesi bu durumun başlangıç noktasını oluşturur. Kadının eğitimi sorunu tarih boyunca neredeyse bütün ülkelerde ilk sıralarda yer almıştır (Özyaydınlık, 2014). Kadın ve erkek arasındaki eşitsizliklerden biri sağlıktır ve toplumsal sağlık ayrımcılığının görüldüğü alanlardan birisi üreme sağlığı hizmetleridir. Kadınlar annelik, aile planlaması, üreme sağlığı gibi konularda hizmetlerden yeterince yararlanamamaktadır. Ayrıca kadınlar, sağlık hizmeti almada tek başlarına karar verememekteler, sağlık kuruluşlarına ulaşmada zorlanmaktalar, sağlık hizmeti alma noktasında gecikmektedirler (Eryılmaz, 2020).

Kadının sağlık hizmetlerinden yararlanmamasında cinsiyetçi tutumun önemi büyüktür. Kadına gereken değer çoğu toplumlarda verilmemektedir. Kadınların hastalıklarının teşhisi çoğu zaman bu önem verilmeyişten dolayı gecikmelere neden olabilmektedir.

Toplumsal cinsiyet eşitsizliğinin ortaya çıktığı olgulardan biri şiddettir. Fiziksel şiddet, psikolojik şiddet, ekonomik şiddet, cinsel şiddet biçiminde görülebilir. Bunun yanı sıra tecavüz, gebeliğe zorlama, zorla evlendirilme, töre cinayetleri, cinsiyeti kız olan gebeliklerin sonlandırılması gibi çeşitli şekillerde de karşımıza çıkar (Eryılmaz, 2020). Şiddet uygulayan erkekler kendi isteklerinin gerçekleştirilmesini istemektedirler ve kadınlar fiziksel ve ekonomik yetersizlikten dolayı şiddete karşı koyamamaktadırlar. Bu tür meselelerin aile içi özel mesele olarak kabul edilmesi, kadın koruma örgütlerinin yetersiz kalması kadına yönelik şiddetin önüne geçilememektedir (Şenbakan, 2013). Toplumlarda şiddet gören kadınlar şiddet görmesine rağmen bu ilişkiyi sürdürmektedirler. Kadının ilişkiyi sürdürmesinde öğrenilmiş çaresizlik, kadının ailesini dağıtmak istememesi, ekonomik faktörler, kadının gidecek yerinin olmaması, çocuklarını bırakmak istememesi, korku gibi etmenler yer almaktadır (İçli, 1994).

Kadın ailede yemek yapma, alışveriş, temizlik, çocukların eğitimi gibi alanlarda sorumluluk almaktadır. Erkek, kadının bu sorumluluklarını yerine getirmesi için kadına harçlık vermektedir. Toplumumuzda çoğunlukla gelir getiren sadece erkek olduğu için ailenin gelirinin ne kadar olduğunu birçok kadın bilmemektedir (Mavili, 2014). Erkeğin eşinin ihtiyaçlarını ihmal etmesi ekonomik şiddete neden olmaktadır.

Kadınların insan hakları, ilk kuşak haklar ve ikinci kuşak haklar olarak ikiye ayrılmıştır. İlk kuşak haklar kişisel ve siyasi haklardır, ikinci kuşak ise haklar ekonomik, sosyal ve kültürel haklardır. Toplumsal cinsiyet eşitsizliğinin yaşamın her alanında belirgin bir biçimde ortaya çıkması kadın hakları kavramının ortaya çıkmasına neden olmuştur. Bu kavram Batı'da erkek egemenliğine karşı haklarını almak isteyen kadınların mücadeleleri sonucu ortaya çıkmıştır (Kaypak ve Kahraman, 2016). 8 Mart 1957 tarihinde Newyork'ta ekonomik eşitlik için grev yapan kadın işçiler yangın sonucu ölmüşlerdir. Ekonomik alanda başlayan bu mücadele sosyal, siyasal, kültürel etmenleri de içine alarak insan haklarına dönüşmüştür (Kaypak ve diğerleri, 2016).

Kadınlara yönelik ayrımcılık, kadınların yoksullaştırılması, eğitim imkanlarının sağlanmaması ya da engellenmesi, sağlık hizmeti almada geri bırakılmaları, sosyal, siyasal, kültürel her alanda kadınların temel insan haklarının ihlal edilmesi ahlaksızlıktır. Biz de bildirimizde kadın sorunlarının kökeninin ahlaksızlıktan kaynaklanmasından dolayı kadın sorunlarını insanın özgür iradesine dayanan ahlâkî kötülük çeşidi çerçevesinde değerlendirmekteyiz.

Kötülük Sorunu, Kötülük Sorununun İnsan ile Olan İlişkisi Bağlamında Ahlâkî Kötülük ve Özgür İrade

Kötülük sorununun tarihi çok eskilere dayanmaktadır. Platon (öl. M.Ö. 348/347) *Timaios* diyalogunda yaratan iyidir, hırsı yoktur, bundan dolayı da her şeyin mümkün olduğunca kendisine benzemesini istemiştir. Bilge insanlarca da evrenin ortaya çıkmasındaki neden budur. Çünkü Tanrı her şeyin en iyi olmasını istediği için hareket halindedir ve Tanrı'ya göre en kötü düzen düzensizlikten iyidir (Platon, 2018; Gündoğan, 2022). Yasalar kitabında Platon ruhun maddeden önce olduğunu, maddenin ruhtan sonra ikinci olarak geldiğini söyler (Platon, 2007). Eğer ruhu her şeyin nedeni olarak koyarsak ruh, iyinin, kötünün, güzelin, çirkinin, adaletin, adaletsizliğin ve bütün karşıtların nedeni olur (Platon, 2007). Gökyüzünde ve yeryüzünde tüm nesnelere aklın hareketine, dönüşüne ve muhakemesine benzer şekilde ilerliyorsa, onunla aynı özden hareketle ilerliyorsa bu durumda evrenle üstün ruhun ilgilendiğini söylemek zorunda kalırız. Eğer bu hareket delice ve düzensiz ise bunu yöneten de kötü ruhtur (Platon, 2007).

Yine Platon *Thetetos* diyalogunda kötülüğün ortadan kalkmayacağını bu nedenle iyiye karşılık bir şey bulunması gerektiğini söyler. Ona göre kötülüğün Tanrılar arasında yer bulmasının olanağı yoktur çünkü kötülük ölümlü tabiatlar ve evren üstünde hükmünü sürdürür. Bu nedenle elden geldiği kadar Tanrı'ya benzeyerek bu evrenden yukarıya kaçmakla uğraşılmalıdır. Tanrı son derece adaletlidir ve insanlardan hiç kimse O'nun kadar adaletli olamaz (Platon, 2010). Platon'un kötülükle ilgili düşüncelerinde görüyoruz ki, iyi olan Tanrı yarattığı evreni de kendisine benzetmek istemiştir. Nesnelere aklın hareketine göre işlediğinde bu evrenin iyi ruh tarafından yönetildiğini, düzensiz şekildeki hareketlerin de kötü ruhlar tarafından yönetildiğini göstermektedir. İyi her şeyin nedeni olmadığı için de kötünün suçunu bizler iyiye yükleyemeyiz. Tanrı da iyi olduğu için insanların yaptıkları kötülükleri Tanrı'ya yükleyemeyiz. Kötülük Tanrılara değil bu dünyaya ve insana aittir ve insan da bu kötülükten Tanrı'ya benzeyerek kurtulur. Böylelikle Platon'un düşüncesinde kötülük Tanrı'dan değil insandan kaynaklanır diyebiliriz. Tanrı sadece iyiliğin sebebidir. Yine Yunan filozoflarından biri olan Epiküros'ta (öl.M.Ö.270) kötülük sorununu ilk formülasyonuna rastlarız (Yasa, 2014a). "Tanrı kötülüğü ya engellemez ya da engelleyemez. Tanrı kötülüğü engelleyemiyorsa, o zaman Tanrı'nın gücü sınırlıdır. Tanrı kötülüğü engelleyemiyorsa, o zaman Tanrı'nın iyiliği sınırlıdır. Ama Tanrı ne güç ne de iyilik konusunda sınırlı değilse, neden dünyada kötülük var?" Kötülük sorunu, belki de Tanrı inancına karşı ileri sürülen en güçlü itirazdır ve hafife alınamaz. Her şeye kadir ve her şeye gücü yeten bir Tanrı inancını reddedenler için, iyiliksever bir Tanrı iddiasını bu kadar mantıksız gösteren şey, muhtemelen insanın acı çekmesinin ve sefaletinin korkunç derinliği ve boyutudur (Stewart,1988).

Ortaçağ filozofları olan St. Augustine (öl.430), İbn-i Meymun (öl. 1204), St. Aquinas (öl.1274) kötülük sorununun çözümünü Yunan filozoflarından farklı olarak Tanrı'da ya da maddede değil de kötülük kavramını yorumlamada bulmaya çalışmışlardır. St. Augustine'e göre varolan her şey Tanrı'nın güç ve iyiliğinden meydana gelmiştir. Ona göre Tanrı kötü olanı yaratmaz. Yaratılanlarda gördüğümüz iyilikler Tanrı'nın iyiliğinden gelirken, kötülük yokluktan yani iyinin eksikliğinden gelir (Yasa, 2014a).

İbn Meymun kötülükleri bütünüyle yokluk olarak algılar. Örneğin ölüm, hastalık, fakirlik, bilgisizlik ona göre kötülüktür. Tanrının eylemleri bütünüyle iyi olduğu için her varolan iyidir. İbn-i Meymun insana ilişkin kötülükleri üçe ayırır. Bunlardan birincisi insana oluş ve bozulduğu içeren özü nedeniyle ilişkin kötülükler, ikincisi insanların birbirleriyle çatışmaları sonucu ilişkin kötülüklerken, üçüncüsü de insanlara kendi eylemleri nedeniyle bulaşan kötülüklerdir ve İbn-i Meymun'a göre en çok kötülük insanların kendi eylemleri nedeniyle bulaştırdıkları kötülüktür. St. Thomas'a göre günah insanın özgür iradesine dayanır ve kötülüklerin nedeni Tanrı değildir (Yasa, 2014a).

17. yüzyıl düşünürlerinden Leibniz'le birlikte kötülük sorunu tartışmaları ve teodise geliştirme çabası yeniden gündeme gelmiştir (Leibniz, 2007). Leibniz'in kötülük sorununu ele alış şekli şöyledir: Kötülük nereden gelir? Eskiler, kötülüğün nedeni olarak, yaratılmamış ve Tanrı'dan bağımsız olduğunu düşündükleri maddeyi göstermişlerdir. Tüm varlığını Tanrı'dan alan insanlar, kötülüğün kaynağını nerede bulacaklardır (Leibniz,2007)? Leibniz bu sorunun cevabını yaratılmışın ideal tabiatında aranması gerektiğini söylemiştir. Bu tabiat Tanrı'nın iradesinden bağımsızdır ve yaratılmış öz olarak sınırlıdır, kusurludur. Bu kusurdan dolayı da Tanrı gibi her şeyi bilemez, kendisini kandırabilir hatalar yapabilir (Leibniz, 2007). Leibniz içinde bulunduğumuz dünyanın mümkün dünyaların en iyisi olduğunu söyler. Leibniz hiç kötülük olmayan bir evrenin yaratıcısını herkesin seveceğini, inanacağını söylemiştir. Ona göre asıl önemli şey kötülüklerle birlikte Tanrı'yı sevmektir (Çınar, 2005). Leibniz kötülüklerle rağmen Tanrı'yı sevmeye önem vermiştir.

Eksik yaratılan insan ahlaki kötülüğe yatkındır, özgür iradesini kötüye kullanabilmektedir. Kötülük probleminin ele alınışı göz önünde bulundurulduğunda kötülük sorununun tarihin her döneminde ayrı bir yeri olmuştur.

Bildirimizde kötülük sorununun insan ile olan ilişkisi bağlamında kadın sorunları ve çözüm önerilerini ele alacağımız için kökeni insanın özgür iradesine dayanan ahlaksal kötülük üzerinde duracağız.

McCloskey (öl. 2000) ahlâki kötülüğü şu şekilde tanımlamıştır: “Ahlaki kötülük basitçe ahlaksızlıktır- bencillik, kıskançlık, açgözlülük, aldatma, zulüm, duygusuzluk, korkaklık gibi kötülükler ve savaşlar ve bunların içerdiği zulümler gibi daha büyük ölçekli kötülüklerdir (McCloskey, 1960).” Ahlâkî kötülüğün tanımlarını ele aldığımızda buradaki en temel kavramın kötülüğü işleyen özgür insan olduğunu görürüz (Yaran, 2016). Ahlaki kötülüğe toplu katliamlar, işkenceler, tehcir içeren Bosna soykırımını örnek olarak gösterilebilir. Yüzbinlerce Müslüman burada özgür insanların kötü duygu, düşünce ve eylemlerinden kaynaklanan ahlâkî kötülüğe maruz kalmıştır (Yaran, 2016).

Ahlaksal kötülüğün kaynağı özgür insan istencidir ve ahlaksal kötülük günah gibi kötülüklerden oluşur. İnsanların kalbinde derin bir sevgi olmaması durumunda insandan kaynaklanan her türlü kötülük, acı, nefret din ve ahlak açısından kabul edilemeyen bir yanlış davranışa dayanır. Ahlaksal kötülüğün özünde bir tür bencilce tahrik vardır. Kötülüğü ortadan kaldırma noktasında bir insan, kötülüğü engelleyecek bir iradeye sahip değilim, kötülüğü ortadan kaldırmada güçsüzüm, bir kötülüğün ortaya çıkmasını önleyecek bir iyi niyet taşıyamıyorum gibi ifadelerden uzak durmalıdır (Yasa, 2014b; Gündoğan, 2019). Eğer bir insan kötülüğün ortadan kaldırılması noktasında kötülüğü engelleyecek iradem var, kötülüğü ortadan kaldırma noktasında güçlüyüm, kötülüğün ortaya çıkmasını engelleyecek iyi bir niyet taşıyorum şeklinde ifadelerle özgür istencini daha güçlü hale getirebilir, başkalarına örneklik oluşturacak ahlâkî olgunluğa ulaşabilir, başkalarına faydalı olma, başkalarının acılarını dindirme arzusunu güçlendirebilir (Yasa, 2014b). İnsanın özgür iradesine dayanan ahlâkî kötülüğü engellemek için kişi iradesini güçlü, niyetini temiz hale getirirse başkalarına da örnek olabilir, ahlâkî kötülüğe maruz kalmış insanların acılarını dindirmek için iradesini iyiye yönlendirerek çabalayabilir.

Ahlâkî kötülük çeşidini ele alırken şu tür itirazlarla karşılaşabiliriz:

“Ahlâkî kötülüklerin nedeni irade hürriyet ise, Tanrı niçin insanı hür yaratmıştır? Sorumluluk iyi bir şey midir? İyi ise neden bütün canlılar sorumlu değildir? Kötü ise niçin sadece insan sorumlu oldu? Hem Tanrı, her şeye gücü yeten varlık ise, nasıl oluyor da insanın iradesinin kötüye kullanılmasına engel olmuyor (Yasa, 2014a)?”

Bu tür karşılaşılan sorulara teistler teodise ile cevap vermeye çalışmışlardır. Tanrı aklamayı, Tanrı'yı haklı çıkarma veya tanrı savunusu anlamına gelen theou ve dikē, kelimelerinin birleşmesinden oluşmuştur (Swinburne, 1998). "Tanrı ve adalet anlamına gelen iki Yunanca kelimenin birleşiminden türetilen teodise, kötülük sorunu karşısında teizmin tutarlılığını savunmaya çalışan argümanları devreye sokma görevini ifade eder. Eğer Tanrı iyi, her şeye kadir ve bilge ise ve eğer kötülük kötüyse, kötülüğe karşı ilahi eylem veya eylemsizlik nasıl açıklanabilir (Thiselton, 2002)?” Teist bir kişi kötülüğün kaynağını araştırıyor veya Tanrı'nın neden kötülüğe izin verdiği sorusunu yanıtladığında, bir teodise sunar. Bir teist Tanrı'nın kötülüğe neden izin verdiğini bir teodise ile cevaplamak isteyebilir (Plantinga, 2002). Kötülüğün gerçekliği göz önüne alındığında kötülükle ilgili konularda Tanrı'yı haklı çıkarma girişimleri teodiselerdir (Meister, 2009).

Bildirimizde konumuz kötülük sorununun insan ile olan ilişkisi bağlamında kadın sorunlarını incelemek ve çözüm önerileri sunmak olduğu için ilgili teodiselerden insan iradesi ile ilgili olan Augustinus özgür irade teodisesi'ni ele alacağız.

Özgür irade savunması kötülük sorununa bir çözüm önerisi olarak, ahlaksal kötülüklerin çözümü için Alvin Plantinga (doğ.1932) tarafından ileri sürülmüştür. Tanrı insana özgür bir irade vererek lütufta bulunmuştur (Yasa, 2014b). Augustinus'a göre kötülük Tanrı tarafından belirlenmemiştir. Ona göre kötülük evrenin özgür iradeyi içeren seviyelerinde ortaya çıkar. Augustinus'ta özgür irade meleklerin ve insanların iradeleridir. Şeytan, yaratıcısına isyan ederek Âdem ve Havva'nın günaha düşmesine sebep olmuştur. Bu düşüş ahlaki kötülüğün kaynağı oldu (Hick, 1990). Batı düşüncesinde özgür irade teodisesinde adından da anlaşılacağı üzere özgür irade kavramının önemli bir yeri vardır. Özgür iradeye sahip bir birey özgür iradesini iyilik yapmaya da yönlendirebilir, kötülük yapmaya da yönlendirebilir (Yaran, 2017). Özgür irade teodisesi kötülüğün Tanrıdan gelmediğini, Tanrının özgür irade vererek bir makine olmak uzak tuttuğu insanın özgür iradesinin günah işlemesiyle kötülüğün ortaya çıktığını savunur.

Kadın Sorunlarına Yeni Çözüm Önerileri Arayışı

Kadın sorunları ile yapılan çalışmalar ele alındığında bu çalışmaların bazılarında konuyu somut biçimde değerlendirip çözüm önerileri sunmak yerine daha çok bir takım polemik ve çatışmalara girildiği görülmektedir. Kadın sorunları çatışma ve polemige girmek yerine küresel düşünmeyi ve çözüm üretmeyi gerektirir. Kadını doğal estetik görünümün bir parçası olarak görmek bize bu konuda yardımcı olabilir (Yasa, 2013). Kadının doğal estetik görünümün bir parçası olduğu görüşüne Ömer Hayyam'ın kimi rubailerinde görürüz. O kadının estetik görünümün bir parçası olduğunu anlaşılır bir güzellikle ifade etmiştir (Yasa, 2013).

Rengim güzel, yüzüm güzel ise her ne kadar,
Yüzüm lale, boyum serviye benzerse her ne kadar,
Anlaşılmadı şu toprağın neşe yurdunda
Niye bezedi ezel ressamı beni o kadar (Hidayet, 2021)?

Hayyam'ın bu rubaisine atıfla Hayyam insanın güzel yaratıldığını düşündüğü için insanın doğal estetik görünümünün bir parçası olarak ele aldığını görürüz. Hayyam'ın insanı doğal estetik görünüşün bir parçası olarak değerlendirdiği ölü kadın ve erkek bedenlerini mücevher olarak dile getirdiği rubaisi şöyledir (Yasa, 2013):

Ey çarkıfelek! Yıkıp dökmek, kininden senin.
Zulüm eski mesleğindir senin.

Ey toprak! Yarsalar karnını senin,

Nice kıymetli mücevherler karnında senin (Hidayet, 2013).

Hayyam'ın doğal estetik görünümün bir parçası olarak kadına ve kadın konusuna yakışır son derece hoş ifadeleri vardır (Yasa, 2013). Onun rubailerinde "Nice ay yüzlü dilberin vücuduyla bu felek (Hidayet, 2021)" ifadesi kadınların yüzünü aya, "Buldunsa fırsatı, al yanına lale yanaklı dilberi (Hidayet, 2021)" ifadesi ile kadınların yanağını laleye, "Sabûh içme vakti, ey ayağı kutlu güzel (Hidayet, 2021)!" ifadesi ile kadınların ayağının uğurlu olduğunu düşünmüştür. "Her yeşillige küçümseyerek basma ayağını, O yeşillik lale yüzlü birinin toprağından bitmiştir (Hidayet, 2021)." ifadelerinde de kadınları lale yüzlü olarak tanımlamıştır. Hayyam'ın rubailerinde bu ifadeler gibi kadını doğal estetik görünümün bir parçası olarak ele alındığı birçok ifade yer almaktadır.

Hayyam kadın erkek birlikteliğine de bazı estetik kavramlarla dikkat çemiştir. Bu kavramlar huzur bulma ve lezzet kavramlarıdır. "Geçirmişsen yâr ile bir ömür, Tatmışsan dünya zevklerini bir ömür (Hidayet, 2021)" ifadesi ile kadın erkek birlikteliğinin güzelliğine atıfta bulunmuştur.

Hayyam'ın rubailerinde dile getirdiği bu ifadeler kadının doğal estetik görünümünün bir parçası olarak ele almasının birer özne olarak kadın ve erkeğin tek başlarına yaşamın üstesinden gelemeyecekleri hususunu da barındırmaktadır (Yasa, 2013). Hayyam burada kadın ve erkeğin birer özne olarak tek başlarına yaşamını sürdüremeyeceği görüşü kadın ve erkeği bir bütünü tamamlayan iki parça olarak ele almasından dolayıdır. Bu parçalar birbirinden üstün olmamakla birlikte birbirlerinin eksikliklerini tamamlamaktadırlar. Hayyam'ın düşüncesinde kadınlar ve erkekler birbirini tamamlayan iki ayrı öznedirler. Her ne kadar kadın ve erkeği tamamlayıcı olarak değerlendirirse de Hayyam kadını erkekten ayrı bir özne olarak ele almıştır. Günümüz açısından kadının özne olarak ele alınması meselesini değerlendirecek olursak günümüzde kadınların özellikle bazı toplumlarda bir özne olarak değerlendirilmediğini görmekteyiz. Bu toplumda kadınlar yanında buldukları erkeğin bir nesnesiymiş gibi görülmektedirler. Bu noktada özne olarak kadını değerlendirecek olursak öznenin etimolojideki anlamı "Dilimizde iç anlamını dile getiren öz deyiminden türetilmiştir. İnsana göre dışsal bir yapı olan ve bilinen varlık'ı dile getiren nesne deyimini karşılığında içsel bir yapı olan bilinçliliği ve bundan ötürü bilen varlık anlamında insanı getirir (Hançerlioğlu, 1978)." Özne terimi modern felsefe ile "algı, tasarım, izlenim, düşünce ve duylara dayanak olan, düşünen, hisseden, bir şeylerin bilincinde olan şey olarak ben ya da zihin anlamına gelir (Cevizci, 2005)." Modern özne, irade özgürlüğüne sahiptir, kişisel bağımsızlığa önem verir ve kendisinden başka insanların görüşlerine önem verir. Özne genelin çıkarları için kendi çıkarlarını terk etmesini bilir (Cevizci, 2005). Özne varlığında başka bir varlığa ihtiyacı olmayan, kendi dışındaki her şeyden ayrıdır (Yasa, 2013). Toplumlara kadına eş, baba, erkek kardeş, erkek arkadaş gibi yakınındaki erkeğin nesnesiymiş gibi bir bakış açısından arındırmak gerekir. Kadının ayrı bir özne olduğu, kadının da etrafını algılayan, düşünen, hisseden, etrafında olup biten her şeyin bilincinde olan bir ben olduğu bilinci insanlara verilmelidir. Modern öznenin tanımından hareketle kadının da irade özgürlüğüne sahip olduğu, kişisel bağımsızlıklarının olduğu, kadınların görüşlerine de önem verilmesi gerektiği toplumlara benimsetilirse kadın sorunlarının çözümünde katkı sağlayıcı olabilir.

Empedokles'e (öl. M.Ö.434) göre evrendeki her şey hava, su, toprak ve ateşin birleşiminden meydana gelmiştir. Ona göre zıtlıklar doğada en baştan beri var olan gerçekliklerdir. Oluş ve bozuluşun özünü zıtlıklar oluşturur. Dünya belli oranda temel unsurun bir araya gelmesiyle ve ayrılmasıyla bir süreç halinde işlemektedir (Başdemir, 2020). Empedokles'e göre dört unsur kendi başına varlığı meydana getiremez. Sevgi ve nefretin gücü doğadaki maddeleri ayırıştırıp birleştirir. Sevgi dört unsuru birleştirirken nefret dağıtır sonra sevgi yine bu dört unsuru birleştirici etkisiyle birleştirir. Hayat varolmak için nefrete de sevgiye de ihtiyaç duyar (Başdemir, 2020).

"Gâh sevgiyle toplanır bir olur bütün şeyler

Gâh da ayrılırlar yine tek tek nefretin kinyile (Kranz, 1984)."

Empedokles'in ele aldığı sevginin birleştirici gücü kadın sorunlarının çözümünde bize yol gösterici olabilir. Kadınlara yapılan ayrımcılıklar sevginin birleştirici gücü sayesinde engellenebilir. Kadınlara karşı duyulan ayırıştırıcı güç olan nefret ve nefret söylemleri sevginin birleştirici gücünün özgür iradeli insanlara öğretilmesi, hissettirilmesi ile aşılabılır.

Platon *Şölen* diyalogunda güzel yaşamak isteyen insanlara mallarının, mülklerinin, akrabalarının Eros kadar ilham kaynağı olmadığını söylemiştir. İnsanlar neden kötü şeyleri yapmaktan utanıp güzel şeyler yapmak isterler? Çünkü insan sevdiğinin kendisinin kötü bir davranışta bulunduğunu görmesini istemez. Eğer sevgili onun kötü davranışını görürse utanır. Bu iki duygu olmazsa ne büyük devletler ne de insanlar başarılı olabilirler. Sevenlerden ve sevilenlerden bir devlet ya da bir ordu kurulsaydı utanılacak şeylerden uzak durup iyilik yapmakta yarışan insanlardan daha iyi bir yurttaş olmazdı.

Seven ve sevilen yan yana savaşa onları kimse yenemez; çünkü seven kişi silahlarını bırakmaktansa sevdiğinin yanında binlerce kez ölmeyi göze alır (Platon, 1993). Erosun kendisi her şeyden güzeldir, iyidir, güzel ve iyinin kaynağıdır. İnsanlar barıştığında denizler durulup rüzgarlar dinmekte, dertlerin üstüne uyku çökmektedir. İnsanları bir araya getirip, iyilikle dost yapan, korkularımızda, tutkularımızda kılavuzluk yapan şey sevgidir (Platon, 1993). Platon'a göre zorbalıkları sonlandıran şey Aristogeiton ile Hermodios arasındaki aşktır (Platon, 1993).

Platon insanların sevgiyle bir arada güzel yaşayacağını söylemiştir. Ahlaki bir kötülük olan kadın sorunlarında özgür iradeli insanın iradesini sevgi iyiliklere yöneltebilir, kötülüklerden uzaklaştırabilir. Platon sevginin zorbalıklara son verdiğini belirtmiştir. Kadın sorunlarından birisi olan kadına şiddet sevgi duygusunun aşılması ve geliştirilmesiyle önlenir. Günümüz kadın sorunlarına göre değerlendirecek olursak, sevgi sayesinde insanlar kadın erkek arasında var olan çatışmaları, polemikleri giderip huzurlu ve mutlu bir yaşam sürdürebilirler. Ölçülü bir sevgi beraberinde birçok güzelliği getirir.

Kadın sorunlarının çözülememesinin nedenlerinden birisi olarak insanlardaki sorumluluk duygusunun azalmasını örnek verebiliriz. Sevgi ile bu sorumluluk duygusunun gelişmesi sağlanabilir. Sevgi insana bir olgunluk kazandırdığı için kadın sorunlarının çözümünde yardımcı olabilir (Yasa, 2015). Burada Yunus Emre'nin (öl.1328) insan-ı kamil'i yani olgun insanını örnek verebiliriz. Yunus'un "Yaradılanı severiz, Yaratandan ötürü (Tatçı, 2005)." sözleri onun kimseye düşmanlık beslemediğini, insanların da birbirlerine düşman olarak görmemeleri gerektiğine vurgu yapar (Güzel, 1991). Yunus Emre insanların birbirine kin ve düşmanlık duyguları beslememeleri gerektiğini düşünür. Günümüz kadın sorunlarının çözümü için Yunus'un insan sevgisini, sorumluluk duygusunu ve olgunluk düzeyini yükseltmek faydalı olabilir.

SONUÇ

Kadın sorunları ahlaki bir sorundur. Kötülük sorununun insanla olan ilişkisi bağlamında özgür iradenin önemli bir yeri vardır. Kadın sorunlarının kökeni insanların özgür iradesine dayanmaktadır. Bu noktada insanların özgür iradesini iyiye yöneltecek şekilde yönlendirilmesi kadın sorunlarının çözümünde bize bir çözüm sunabilir. Kadın sorunlarının çözümünde insanın özgür iradesini iyiye yönlendirmede kadının doğal estetik görünümünün bir parçası olarak görülmesi bize bu sorunların çözümünde yardımcı olabilir. Ömer Hayyam'ın genel olarak insanı özde ise kadını doğal estetik görünümünün bir parçası olarak değerli görmektedir. Kadınlara öncelikli olarak insan olmaları daha sonra doğal estetik görünümünün bir parçası olmaları nedeniyle gereken değer verildiğinde kadın sorunlarına çözüm sağlayabiliriz. Doğal estetik görünümünün bir parçası olmanın yanı sıra kadının tek başına bir özne olarak kabul edilmesi bize kadın sorunlarının çözümünde katkı sağlayabilir. İnsanlık gerçeğinin gerek kadınlarda gerekse erkeklerde tüm insanlarda ortak olduğu düşüncesinin insanlara benimsetilmesi özgür iradeli insanın kadına bakış açısını değiştirebilir ve kadın sorunlarının çözümünde yardımcı olabilir. Bir diğer yandan özgür iradeli insana temeli sevgiye dayanan bir bilinç kazandırılması kadın sorunlarının çözümünde bize faydalı olabilir. Empedokles'in bahsettiği sevginin birleştirici gücünü kullanarak kadın sorunlarına çözümler bulabiliriz. Platon'un bahsetmiş olduğu sevginin insan iradesini iyiye güzele yönlendirmesi, sevginin, huzur ve barış getirmesi kadın sorunlarının çözümünde önemli bir rol oynayabilir. Ayrıca Yunus Emre gibi bir insan sevgisi, sorumluluk duygusu ve beraberinde getirdiği olgunluk kadın sorunlarının çözümü için önemlidir.

KAYNAKLAR

Açıkgöz, R. & Yusufoglu, Ö. Ş. (2012). Türkiye’de Yoksulluk Olgusu ve Toplumsal Yansımaları. İnsan ve Toplum Bilimleri Araştırmaları Dergisi, 1 (1), 76-117.

Açıkgöz, R. (2010). Kadın Yoksulluğu Üzerine Bir İnceleme. T.C. Başbakanlık Sosyal Yardımlaşma ve Dayanışma Genel Müdürlüğü Hakemli Araştırma Dergisi, 45-60.

Başdemir, H. Y. (2020). Doğa Filozofları. Felsefe Tarihi (ed. Celal Türer). Ankara: Bilimsel Araştırma Yayınları.

Buvinic, M. (1998). Women in Poverty: A New Global Underclass, <https://studylib.net/doc/8675098/women-in-poverty--a-new-global-underclass>, 6.1.2023.

Cevizci, A. (2005). “Özne”, Paradigma Felsefe Sözlüğü. İstanbul: Paradigma.

Çınar, A. (2005). "Leibniz’de Kötülük Problemi ve Teodise". Uludağ Üniversitesi İlahiyat Fakültesi Dergisi, 14(1), 161-177.

Eryılmaz, S. (2020). Toplumsal Cinsiyet Rolü ve Kadın Sağlığı. Kırşehir Ahi Evran Üniversitesi Sağlık Bilimleri Dergisi, 1 (1), 5-13.

Gündoğan, S. (2019). Muhammed İktbal’de Ölümsüzlük Düşüncesi. Ankara: Elis Yayınları.

Gündoğan, S. (2022). Richard Dawkins’in Tanrı’nın Varlığına Yönelik Eleştirisinin Çıkmazları. İhya Uluslararası İslam Araştırmaları Dergisi. 8/2 (Temmuz 2022), 815-847.

Günşen İçli, T. (1994). Aile içi şiddet: Ankara, İstanbul ve İzmir Örneği. Hacettepe Üniversitesi Edebiyat Fakültesi Dergisi, 11 (1-2).

Güzel, Abdurrahman (1991). Yunus Emre’de İnsan Kavramı. VIII. Vakıf Haftası Kitabı, 83–96. Ankara: V.G.M. Yayınları.

Hançerlioğlu, O. (1978), “Özne”. Felsefe Sözlüğü. İstanbul: Remzi Kitabevi.

Hick, J. (1990). Philosophy of Religion. Fourth Edition. New Jersey: Prentice-Hall.

Hidayet, S. (2021). Hayyam’ın Teraneleri. (Çev. Mehmet Kanar). İstanbul: Yapı Kredi Yayınları.

Kaypak, Ş. & Kahraman, M. (2016). Türkiye’de Kadının İnsan Hakları ve Anayasal Yansıması / Women’s Human Rights and Constitutional Reflections in Turkey. Mustafa Kemal Üniversitesi Sosyal Bilimler Enstitüsü Dergisi, 13 (33), 298-315.

Kocacık Faruk (2004). Aile İçi İlişkilerde Kadına Yönelik Şiddet: Türkiye’den Örnekler, Sivas: Cumhuriyet Üniversitesi Yayınları.

Kranz, W. (1984). Antik Felsefe Metinler ve Açıklamalar. (Çev. Suad Y. Baydur). İstanbul: Sosyal Yayınlar.

Leibniz, G. W. (2007). Theodicy. Oxford: Bibliobazaar.

Mavili, A. (2014). Aile İçi Şiddet Kadının ve Çocuğun Korunması. 2. Baskı. Ankara: Elma Yayınevi.

McCloskey, H. J. (1960). “God and Evil”. The Philosophical Quarterly, 39/10, 97-114.

Meister, C. (2009). Praise for Introducing Philosophy of Religion, New York: Roudledge.

Mevlânâ Celâleddin-i Rumi. (1988). Mevlânâ’nın Rubaileri I-II. (Çev. M. Nuri Gençosman). İstanbul: Milli Eğitim Gençlik ve Spor Bakanlığı Yayınları.

Orkunoglu, Ş. I. F. (2020). Kadın Yoksulluğu: “Nedenleri ve Mücadele Yöntemleri”. Sosyal Bilimler Araştırma Dergisi, 9 (1), 35-47.

Özaydınlık, Y. D. D. K. (2014). Toplumsal Cinsiyet Temelinde Türkiye’de Kadın ve Eğitim. Sosyal Politika Çalışmaları Dergisi, 0 (33).

Plantinga, A. (2002). God Freedom and Evil. 3. Edition. Michigan: William B. Eerdmans Publishing Company.

Platon. (2010). Theaitetos. Diyaloglar. (Çev. Macit Gökberk). (ed. Mustafa Bayka). İstanbul: Remzi Kitabevi.

Platon. (1993). Şölen. (Çev. Azra Erhat- Sabahattin Eyuboğlu). İstanbul: Remzi Kitabevi.

Platon. (2007). Yasalar. (Çev. Candan Şentuna ve Saffet Babür). İstanbul: Kabalcı Yayınevi.

Platon. (2018). Timaios, (Çev. Furkan Akderin), İstanbul: Say Yayıncılık.

Stewart, D. (1988), Exploring The Philosophy of Religion, USA: Prentice-Hall.

Swinburne, R. (1998). Providence and the Problem of Evil, Clarendon Press: Oxford.

Şenbalkan, Ş. (2013). Kadına Şiddet Madalyonun Öbür Yüzü. İstanbul: IQ Kültür

Sanat

Tatçı, M. (2005). Yunus Emre Divânı ve Risâletün-Nushiyye. İstanbul: Sahafılar Kitap Sarayı.

Thiselton, A. C. (2002). Theodicy., A Concise Encyclopedia of the Philosophy of Religion. Oxford: Oneworld Publications.

UÇAR, C. (2011). Kadın Yoksulluğu İle Mücadelede Sosyal Politika Araçları ve Etkinlikleri, Başbakanlık Kadının Statüsü, Genel Müdürlüğü, Ankara.

Yandell, K. E. (2002). Philosophy of Religion, Routhledge: London and New York.

Yaran, C. S. (2016), Kötülük ve Teodise, İstanbul: Vadi Toplum Yayınları.

Yaran, C. S. (2017). Din Felsefesine Giriş. 2. Basım. İstanbul: Dem Yayınları.

Yasa, M. (2010). Rubailer Işığında Mevlana'da Aşk ve İşlevi. Ankara: Elis Yayınları.

Yasa, M. (2013). Bütüncül ve Eleştirel Din Felsefesi. Ankara: Elis Yayınları.

Yasa, M. (2014). Tanrı ve Kötülük, Ankara: Elis Yayınları.

Yasa, M. (2014b) Kötülük Sorunu. Din Felsefesi El Kitabı (ed. Recep Kılıç ve Mehmet Sait Reçber). Ankara: Grafiker Yayınları.

Yasa, M. (2015). Bütüncül ve Eleştirel Din Felsefesi Okumaları I Tanrı ve Felsefe. Ankara: Elis Yayınları.

MEŞRUTİYET AYDINI VE AHLAK DÜŞÜNÜRÜ HÜSEYİN REMZİ'NİN KADIN KONUSUNDAKİ GÖRÜŞLERİ

Prof. Dr. Ayşe Sıdıka OKTAY

Süleyman Demirel Üniversitesi, İlahiyat Fakültesi, Felsefe ve Din Bilimleri Bölümü, Din Felsefesi Anabilim Dalı

ORCID: 0000- 0002-2982-5730

Vildan KORUCU

Süleyman Demirel Üniversitesi, Sosyal Bilimler Enstitüsü, Felsefe ve Din Bilimleri Anabilim Dalı

ORCID: 0000-0002-3191-5882

ÖZET

Osmanlı Devleti'nde Tanzimat fermanıyla birlikte pek çok düşünür batıdan gelebilecek Türk ve İslam kültürüne uymayan adetlerden korunmak amacıyla ahlâk felsefesi alanında eserler kaleme almışlardır. Bu ahlâk felsefecilerden biri de Miralay Hüseyin Remzi (1839/1898)'dir. Hüseyin Remzi'ye göre toplumda oluşabilecek herhangi bir bozukluk şahısları, şahısların bozulması toplumu etkilemektedir. Ona göre aile bireyleri olan anne baba ve çocuklar topluma açılan bir kapı ve kız ile kadın ise anahtar hükmündedir. Kadınların ve kız çocuklarının iyi bir şekilde yetiştirilmesini gerekli gördüğü için *Hoca Hanım* ve *Validelere Yadigar* adlı kadınlara ve kız çocuklarına hitap eden özel iki eser yazmış, başka eserlerinde de bu konuları önemli görüp yer vermiştir. Bu bildiri Hüseyin Remzi'nin kadınlar hakkında görüşleri ve tavsiyeleri açıklanacak ayrıca düşünce ve ahlak anlayışı çerçevesinde döneminin olan ve olması gerekenler konusundaki değerlendirmeleri verilecektir. Çalışmada özellikle *Hoca Hanım* ve *Validelere Yadigar* adlı iki eseri kaynak olarak kullanılacak ve görüşleri analiz edilerek kendisinden önceki ve sonraki düşünürlerle karşılaştırmalı biçimde ele alınacaktır. Böylelikle bir meşrutiyet aydını olarak Hüseyin Remzi'nin kadın konusundaki düşüncelerinin belirlenmesi ve döneminde Osmanlı toplumunda kadına bakıştaki değişimlerin ve oluşan tartışmaların tespit edilmesi amaçlanmaktadır. Hüseyin Remzi özellikle *Validelere Yadigar*'da kız çocuklarının doktor sıfatıyla hem bedenen, ahlak düşünürü sıfatıyla da ruhen nasıl daha iyi yetiştirilebileceğini açıklamaktadır. Bu eserde kız çocuklarının ergenlikte beslenmeleri, uyku düzeni, bedeninin terbiyesi olan jimnastiğin önemi, yetiştiği şehir ve ortamı, psikolojik yapıları, yeteneklerinin keşfedilmesi, eğitim hayatı ve hatta evlilik hayatı hakkında bilgi vermekte, dönemin sorunlarına değinip meşrutiyet aydını olarak tavsiyelerde bulunmaktadır.

Hüseyin Remzi'nin kadın konusundaki tavsiyeleri Tanzimat ve meşrutiyet dönemi sonrası ortaya çıkan batılılaşma ve medeniyet tartışmalarının gelenek ve İslam'ın kadın anlayışındaki değişim ve dönüşümleri yansıması bakımından önemlidir ve kendisinden sonraki düşünürleri de etkilemiştir.

Anahtar Kelimeler: İslam Ahlak Felsefesi, Hüseyin Remzi, Kadın, Ahlâk, Osmanlı.

HÜSEYİN REMZİ'S VIEWPOINTS ON WOMEN, A MORAL THINKER AND CONSTITUTIONALIST INTELLECTUAL

ABSTRACT

Along with the Tanzimat edict in the Ottoman Empire, many thinkers wrote works in the field of moral philosophy in order to protect themselves from the customs that did not match the Turkish and Islamic culture that could arrive from the west. One of these moral philosophers is Miralay Hüseyin Remzi (1839/1898).

According to Hüseyin Remzi, any disorder that may occur in the society affects the individuals, and the deterioration of the individuals affects the society. According to him, parents and children, who are family members, are a door opening to the society, and the girl and woman are the keys.

He published two particular volumes, *Hoca Hanim* and *Validelere Yadigar*, addressing women and girls, and included these themes as significant in his other writings since he believed it was essential to nurture women and girls well. In this essay, Hüseyin Remzi's opinions on women will be discussed, along with his assessments of what was and ought to have been in his time given the framework of his moral reasoning. Particularly two volumes, *Hoca Hanim* and *Validelere Yadigar*, will be utilized in the study as key sources, and their viewpoints will be examined and discussed in comparison to the intellectuals who came before and after him.

Thus, as a constitutionalist thinker, it is targeted to determine Hüseyin Remzi's opinions on women, as well as the changes in the perception of women and the arguments that happened in Ottoman society throughout his period. In particular for *Validelere Yadigar*, Hüseyin Remzi explains how ladies might be better trained both physically as doctors and spiritually as moral philosophers. In this work, he provides details about girls' adolescent nutrition, sleep habits, the value of gymnastics, the city and environment in which she was raised, her psychological make-up, the discovery of her talents, her educational career, and even her marital life. He also offers advice as a constitutional intellectual by making reference to the issues of the time.

The opinions of Hüseyin Remzi on women are significant because they impacted philosophers who came after him and reflect the developments in Islamic tradition and understanding of women that occurred after the Tanzimat and constitutional monarchy periods.

Hüseyin Remzi's advise on women is significant since the discussions of westernization and civilization that occurred following the Tanzimat and constitutional monarchy periods reflected changes and transformations in the tradition and the understanding of women in Islam, and also influenced the scholars after him.

Keywords: Islamic Ethics, Hüseyin Remzi, Woman, Morality, Ottoman

İŞ SAĞLIĞI VE GÜVENLİĞİNDE TEKNOLOJİYE PARALEL UYGULAMALARDAN FAYDALANILMASI: SANAL GERÇEKLİK

Öğr. Gör. Dr. Filiz ARICAK

Trakya üniversitesi, Edirne Teknik Bilimler Meslek Yüksekokulu, İş sağlığı ve güvenliği Programı

ORCID: 0000-0002-0356-2602

ÖZET

Teknolojinin ilerlemesiyle hayatımıza giren uygulamaların sayısı da artmaktadır. Bu uygulamalar sağlık sektöründen, savunmaya sektörüne kadar çoğu alanda yerini almaktadır. Sanayi devrimi başlangıç alınarak gelişen her dönemde teknoloji bir önceki döneme nazaran ilerleme kaydetmiştir. Sanal gerçeklik Endüstri 4.0 ile hayatımızda yerini alan en son teknolojik araçlardan biri olmuştur. En önemli özelliği gerçek hayatı taklit etmesidir. Katılımcıların bu kurgusal ortama daldırılarak sürükleyici bir senaryoda gerçek hayatta gerçekleşebilecek her türlü durumu deneyimlemesi mümkün olur. Sanal gerçeklik sistemleri katılımcılara son derece gerçekçi etkileşimli görsel ve işitsel uyarıların sunulmasına olanak tanır. Geliştirilmiş multimodal sistemlerle koku alma, rüzgar, ısı veya hareket gibi özduyum uyarılarıyla uygulamanın derinliği genişletilebilir Diğer yandan İş sağlığı ve güvenliği çalışanların sağlıklı ve güvenli bir şekilde çalışmaları için gerekli önlemlerin alınmasını içeren uygulamaları kapsar. Var olan tehlikenin tanımlanması, bu tehlikelere ait risk değerlendirmesinin yapılması, çalışan eğitimleri, çalışanların sağlık gözetimleri iş sağlığı güvenliği uygulamalarındandır. Sanal gerçeklik iş sağlığı ve güvenliğinde daha çok çalışan eğitiminde yerini almıştır. Özellikle ilgili mevzuatta çok tehlikeli sınıfa giren işyerlerinde sanal gerçeklik teknolojisinin kullanılmasıyla çalışanlar tehlikelere fiziksel olarak maruz kalmadan tehlikeyi tanıyabilir ve bertaraf etme yolunda nasıl bir yol izleyeceğini öğrenebilir. Maden ve inşaat sektörü gibi ölümlü iş kazalarının yoğunlukla olduğu sektörlerde zaman ve mekândan tasarruf sağlayarak kazaların minimuma indirgenmesi sağlanabilir.

Bu çalışmada sanal gerçekliğin iş sağlığı ve güvenliği uygulamalarındaki rolü ele alınacaktır.

Anahtar Kelimeler: sanal gerçeklik, iş sağlığı ve güvenliği, teknoloji

USING APPLICATIONS PARALLEL TO TECHNOLOGY IN OCCUPATIONAL HEALTH AND SAFETY: VIRTUAL REALITY

ABSTRACT

With the advancement of technology, the number of applications that enter our lives is also increasing. These applications take their place in many areas from the health sector to the defense sector. Technology has made progress compared to the previous period in every period that has been developed by starting the industrial revolution. Virtual reality has become one of the latest technological tools that took its place in our lives with Industry 4.0. The most important feature is that it imitates real life. It is possible for the participants to experience all kinds of situations that can happen in real life in an immersive scenario by being immersed in this fictional environment. Virtual reality systems allow the presentation of highly realistic interactive visual and auditory stimuli to the participants. With developed multimodal systems, the depth of application can be expanded with eigenstate stimuli such as smell, wind, heat or movement.

On the other hand, occupational health and safety includes practices that involve taking necessary precautions for employees to work in a healthy and safe manner. Identification of the existing hazard, risk assessment of these hazards, employee training, health surveillance of employees are among the occupational health and safety practices.

Virtual reality has taken its place in more employee training in occupational health and safety. With the use of virtual reality technology, especially in workplaces that are classified as very dangerous in the relevant legislation, employees can recognize the danger without being physically exposed to the hazards and learn how to eliminate it. In sectors such as mining and construction industries where fatal occupational accidents are common, it is possible to reduce accidents to a minimum by saving time and space.

In this study, the role of virtual reality in occupational health and safety practices will be discussed.

Keywords: virtual reality, occupational health and safety, technology

KENELERDE REPELLENT MADDELERİN BİBLİYOMETRİK ANALİZİ

Dr. Öğr. Üyesi Pınar PORTAKAL

Çankırı Karatekin Üniversitesi, Gıda ve Tarım Meslek Yüksekokulu, Bitkisel ve Hayvansal Üretim Bölümü

ORCID: 0000-0002-5994-5872

ÖZET

Kene, genellikle konakçı seçiciliği olmadan mutlak bir canlıya tutunup kan emerek ölümcül hastalıklara neden olan bir dış parazittir. 1980’li yıllarda kenelerin insanlara bazı hastalık yapıcı patojenleri bulaştırabildikleri tespit edilmiştir. İnsanlara bulaşan hastalıkların başlıcaları; Kırım Kongo Kanamalı Ateşi (KKKA), Lyme hastalığı, Q ateşi, Kene kaynaklı ensefalit, Akdeniz benekli ateşi, Monositik erlihyoz, Granülositik erlihyoz, Babezyoz’dur. Keneler bu hastalık etkenlerinin geçişinde “vektör” olarak yer almaktadır. Ülkemizde 2002 yılından günümüze kadar ölüm vakalarıyla seyreden Kırım Kongo Kanamalı Ateş hastalığının görülmesi sonucunda kene ile mücadele önemli bir yer almaktadır. Mücadele yöntemlerinden biri olarak da vücuda sürülerek ya da elbiselere emdirilmiş kene kovucu sıvı, losyon, krem, katı yağ veya aerosol şeklinde hazırlanan repellent maddeler önemli bir yer tutmaktadır. Bu çalışmanın temel amacı 2002 yılından 2022 yılına kadar olan araştırma çalışmalarını incelemektir. Scopus “tick repellent” başlığında çalışmalar taranmıştır. Yazarlar, yayın yılları, belge türleri, çalışma sahası alanları, makale dilleri ve yayınlayan kurumlar incelenmiştir. 2002 yılından 21.12.2022 tarihine kadar toplam 387 belge tespit edildi. Sonuçlar, araştırmaların 2019 yılında en yüksek sayıya ulaştığını gösterdi. 65 farklı ülkeden 160 yazarın konu ile ilişkili çalışmaları tespit edildi. En çok çalışması olan 3 yazar Borges, L.M.F., Benelli, G. ve Pålsson, K., ülkeler ise Amerika Birleşik Devletleri, Almanya ve Brezilya’dır. En fazla yayın yapan 3 dergi, Experimental And Applied Acarology, Ticks And Tick Borne Diseases ve Journal Of Medical Entomology’dır. Çalışmaların yapıldığı en fazla alanlar, tıp, tarım ve biyoloji ve immünolojidir. En çok kullanılan dil 361 ile İngilizcedir. Bu bibliyometrik analiz faktörleri keneler ile mücadelede kullanılan repellent maddelere kapsamlı bir bakış sunmaktadır. Ayrıca gelecekte yapılacak olan çalışmalara da referans olacaktır.

Anahtar Kelimeler: Kene, repellent, bibliyometrik analiz

BIBLIOMETRIC ANALYSIS OF REPELLENT SUBSTANCES IN TICES

ABSTRACT

Tick is an external parasite that causes fatal diseases by attaching to an absolute living thing and sucking blood, usually without host selectivity. In the 1980s, it was determined that ticks can transmit some disease-causing pathogens to humans. The main diseases transmitted to humans are; Crimean-Congo Hemorrhagic Fever (CCHF), Lyme disease, Q fever, Tick-borne encephalitis, Mediterranean spotted fever, Monocytic erythema, Granulocytic erythrocytosis, Babesiosis. Ticks are involved in the transmission of these disease agents as "vectors". As a result of the Crimean-Congo Hemorrhagic Fever disease, which has been progressing with death cases since 2002 in our country, the fight against ticks has an important place. As one of the control methods, repellent substances prepared in the form of tick-repellent liquid, lotion, cream, fat or aerosol, which are applied to the body or impregnated with clothes, have an important place. The main purpose of this study is to examine research studies from 2002 to 2022. Studies were searched under the title of Scopus “tick repellent”.

Authors, publication years, document types, fields of study, article languages and publishing institutions were examined. From 2002 to 21.12.2022, a total of 387 documents were identified. The results showed that the studies reached the highest number in 2019. Studies of 160 authors from 65 different countries were identified. The top 3 authors are Borges, L.M.F., Benelli, G., and Pålsson, K., and countries are the United States, Germany, and Brazil. The 3 journals with the highest number of publications are Experimental And Applied Acarology, Ticks And Tick Borne Diseases, and Journal Of Medical Entomology. The most studied areas are medicine, agriculture and biology and immunology. The most used language is English with 361. These bibliometric analysis factors provide a comprehensive overview of repellent substances used in the fight against ticks. It will also be a reference for future studies.

Keywords: Tick, repellent, bibliometric analysis

GİRİŞ

Keneler, hayvanlardan ve insanlardan kan emerek beslenen, dünya çapında sivrisineklerden sonra en çok bakteriyel, viral, protozoer hastalık etkenlerinin taşınmasına ve bulaşmasına aracılık eden dış parazitlerdir (Parola ve Raoult, 2001). Meralar, çalılıklar, yeşil ve yüksek otlu kırsal alanlarda görülmesinin yansira şehirlerdeki yeşil alanlarda da görülmektedir. Kene kaynaklı enfeksiyonlara kırsal alanda hayvancılık yapan insanlarda daha sık rastlanmaktadır (Dik, 2015). Tüm dünyada yaklaşık 900 kadar kene türü tanımlanmışken Ülkemizde 50'den fazla kene türü bulunmaktadır (Aydın ve Coşkun, 2019). Kenelerden insanlara bulaşan hastalıkların en önemlileri, ülkemizde dahil dünyanın birçok bölgesinde endemik karakterli ölümcül bir hastalık olan Kırım Kongo Kanamalı Ateşidir, bunun yansira Babezyoz, Erlihyoz Q Humması, Lyme hastalığı, Ensefalit, Akdeniz Benekli Ateşi (Parola ve Raoult, 2001; Alıracı, 2022), hayvanlara bulaşan ve ekonomik kayıplara sebep olan ve en sık görülen hastalıklar Babesiosis, Anaplazmosis ve Theilariosisdir (Kılıç,2008; Pala ve Melikoğlu, 2021).

Hastalıkların önlenmesi için uygulanan yöntemlerinden biri de hastalıkların kaynağı ile mücadeledir. Bu mücadele yöntemleri ya hayvanlar üzerindeki kenelerin akarısiderle kontrolü ya da kene ile teması kesecek repellent madde kullanımındır (WHO, 2006).

Repellentler deriye, giysilere, perdelere, cibinik ve ağırlara uygulandıklarında kene, karasinek, sivrisinek gibi zararlıları uzaklaştıran kimyasal veya bitkisel maddelerdir. Bu maddeler, krem, çözelti, basınçla sıkıştırılmış tüp, losyon gibi formülasyonlarla hazırlanarak doğrudan deriye uygulanabildikleri gibi giysilere emdirilerek de uygulanabilmektedir. Ayrıca kapalı ve açık alanlarda (evlerin zemini, duvar oyuk ve çatlakları, hayvan barınakları, meralar, otlaklar, turistik alanlar vs.) basınçlı püskürtücülerle püskürtülerek kan emen ve rahatsızlık veren zararlılara karşı kullanılmaktadır. Uygulandıkları yerde buharlaşarak kötü koku ve tat oluşturarak etkilerini gösterirler (Brown ve Hebert, 1997; Kaya ve Bilgili 2007).

Kenelerden kaynaklı hastalıklardan korunmak için kullanılan kişisel repellentler keneye temas riskini azalmaktadır (Chavasse ve Yap 1997). Günümüzde sentetik (DEET, Permetrin, DEPA, Piperidinlerdir) ve bitkisel kaynaklı (Alaska sarı sediri ve narenciye familyasında bulunan bitkiler, kedi nanesi vs.) repellent maddeler kullanılmaktadır (Dinler ve Oğuz 2010; J. Gonz'alez ve ark. 2022; Yanar KE, 2022).

Bu çalışmanın amacı önemli nicel bir analiz aracı olarak kabul edilen bibliyometrik analiz yöntemini kullanarak 2002 yılından 2022 yılına kadar olan "kene repellentleri" ile ilgili yayınları tespit etmektir.

MATERYAL ve METOD

Scopus yaklaşık 11.678 yayıncıdan yaklaşık 36.377 başlığı kapsayan yaşam bilimleri, sosyal bilimler, sağlık bilimleri ve fizik bilimleri konu alanlarındaki hakemli dergileri içeren önemli bir veri tabanıdır (Burnham JF, 2006). Bu çalışmadaki veriler Scopus veri tabanından 2002-2022 yılları arasında (21 Aralık 2022 tarihi itibarıyla) "tick repellent" başlığında yayınlar taranmıştır. Yazarlar, yayın yılları, belge türleri, çalışma sahası alanları, makale dilleri ve yayınlayan kurumlar incelenmiştir.

ARAŞTIRMA VE BULGULAR

Scopus'ta Yayınlanmış Dokümanların Sayısı ve Türleri

Bilimsel araştırmaların gelişimini değerlendirmek için yayınlanan akademik belgelerin sayısı önemli bir göstergedir. Bu çalışmada, 295 makale, 64 derleme, 10 kitap bölümü, 10 kongre bildirisi, 5 anket çalışması değerlendirilerek, 2002-2022 yılları arasındaki dönemde Scopus 'un online versiyonunda toplam 387 belge tespit edilmiştir. Şekil 1 incelendiğinde "kene repellentleri" ile ilgili yayınlanan belgelerin sayısının en fazla olduğu yıllar sırasıyla 2019 (%9,3), 2022 (%8), 2021(%7,2) ve 2018 (%7,2) olarak tespit edilmiştir. Yıllara göre yapılan araştırma sayılarının belirli bir ivmeyle artışı gözlenmektedir. Kene kaynaklı Kırım Kongo Kanamalı Ateş'i gibi ölümlü seyreden zoonotik karakterli hastalıkların ortaya çıkması bu alandaki çalışmaların artmasına sebep olmuş olabilir (Dinler ve Yavuz 2010).

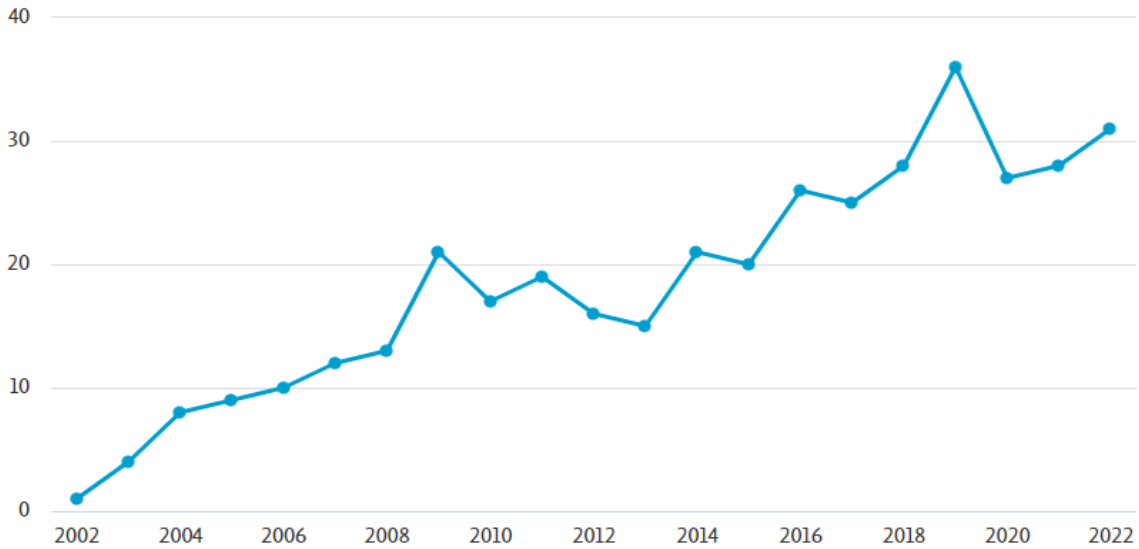

Şekil 1. 2002-2022 yılları arasında kenelerde repellent maddeler ile ilgili yayımlanan belgelerin yıllara göre dağılımı

Yayımların Yazarları

Literatür analizlerine göre 2002- 2022 yılları arasında yaptıkları çalışmalarda kene repellentlerine yer veren 160 yazar bulundu. En fazla makalesi bulunan ilk 3 yazar 15 belge ile Borges, L.M.F., 10'ar belge ile Benelli, G. ve Pålsson, K. olduğu belirlenmiştir. (Şekil 2).

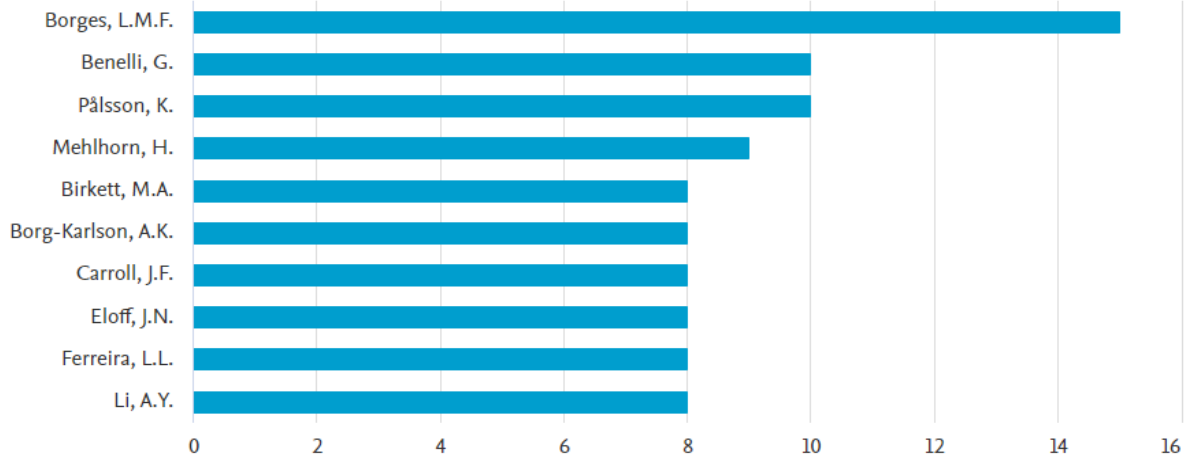

Şekil 2. 2002-2022 yılları arasında yayınların yazarlarına göre dağılımı.

Yayınların Ülkeleri

387 makaleye katkıda bulunan 65 ülke tespit edildi. En fazla yayını bulunan ülkeler sırasıyla %35,6 lik oran ile Amerika Birleşik Devletleri ilk sırada yer alırken %10 luk oranla ile Almanya ikinci sırada %9,8 lik oranla Brezilya üçüncü sırada yer almaktadır.

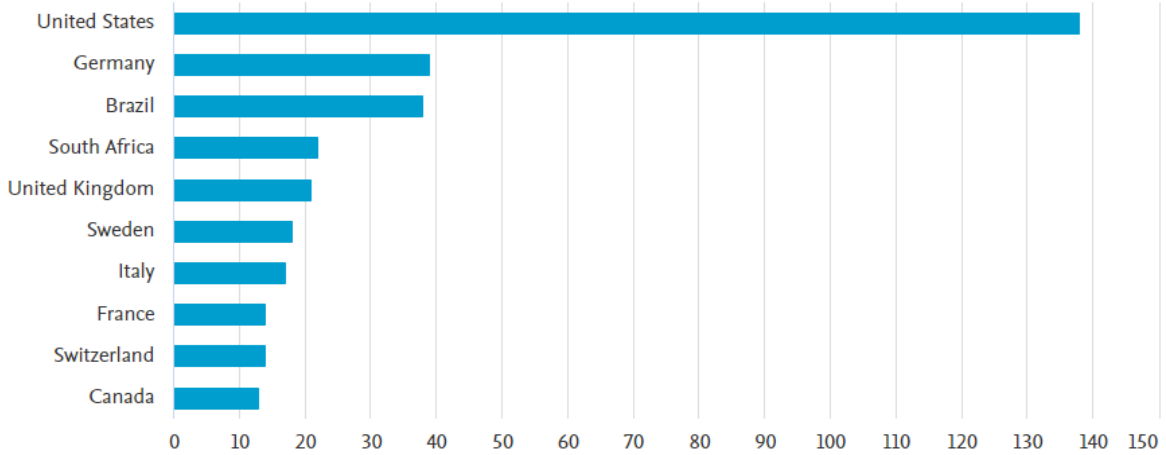

Şekil 3. 2002-2022 yılları arasında kenelerde repellent maddeler ile ilgili çalışmaların yapıldığı ülkeler

Yayınların Konusunda Çalışan Kurumlar

Kenelerde kullanılan repellent maddeleri ile ilgili yayımlanan dokümanların incelenmesi sonucunda 160 kurum tespit edilmiştir. Bu alanda en fazla çalışma yapan kurumların başında USDA Agricultural Research Service, USDA ARS Beltsville Agricultural Research Center, Centers for Disease Control and Prevention kurumlarının geldiği görülmektedir. (Şekil 4).

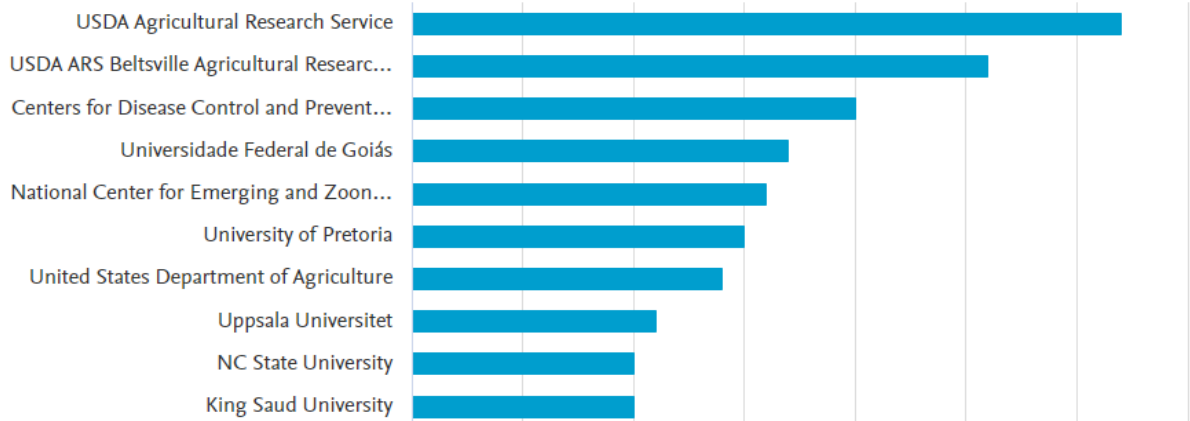

Şekil 4. 2002-2012 yılları arasında kenelerde repellent maddeler konusunda çalışma yapan kurumlar

Yayınların Bulunduğu Dergiler

Kene repellent maddeleri ile ilgili çalışmaların yayınlandığı dergiler incelendiğinde 31 belge ile Experimental And Applied Acarology dergisi ilk sırada yer almaktadır. Tick and Tick Borne Diseases dergisi artan yayın sayısı ile ikinci sırada yer almaktadır. Journal Of Medical Entomology dergisi 2003 yılından itibaren yayını olmasına rağmen yıllar içinde yayın sayısında düşüş görülmektedir. Veterinary Parasitology ve Parasitology Research dergilerinin yayın sayılarında ise yıllara göre artış görülmektedir (Şekil5).

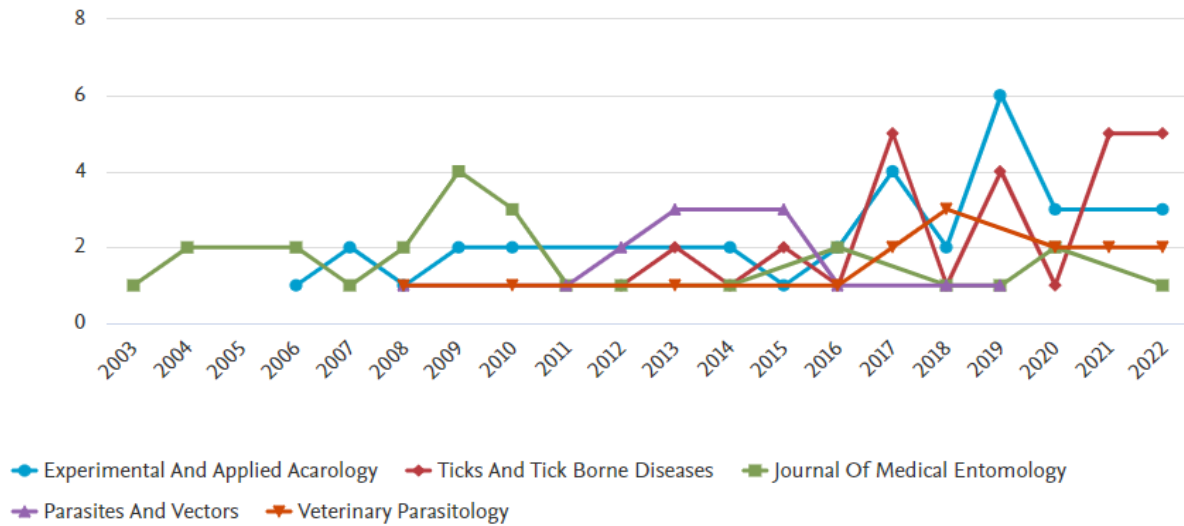

Şekil 5. 2002-2022 yılları arasındaki belgelerin yayınlandığı dergiler

Yayınların Alanlar

Kenelerde kullanılan repellent maddelerin incelenmesi konu alanları incelendiğinde, kenelerin bulaştırdıkları hastalıklar açısından tıp, hayvan sağlığı, farmakoloji ve immünoloji gibi alanlarını ilgilendirirken, kene mücadelesinde kullanılan bitkisel repellent maddelerin geliştirilmesi, kullanılan kimyasalların çevrede oluşturdukları etkiler vs. sebeplerden dolayı sağlık, tarım, çevre bilimi gibi alanlarla da ilişkilidir. Araştırma alanlarındaki bu çeşitlilik kenelerde repellent maddelerin çalışma alanının multidisipliner bir alan olduğunu göstermektedir. Şekil 6 incelendiğinde yayınlanan belgelerin %25,8'i tıp alanında, %22,8'i tarım, %17,7'si immünoloji, %10,9'u veteriner alanında olduğu tespit edilmiştir.

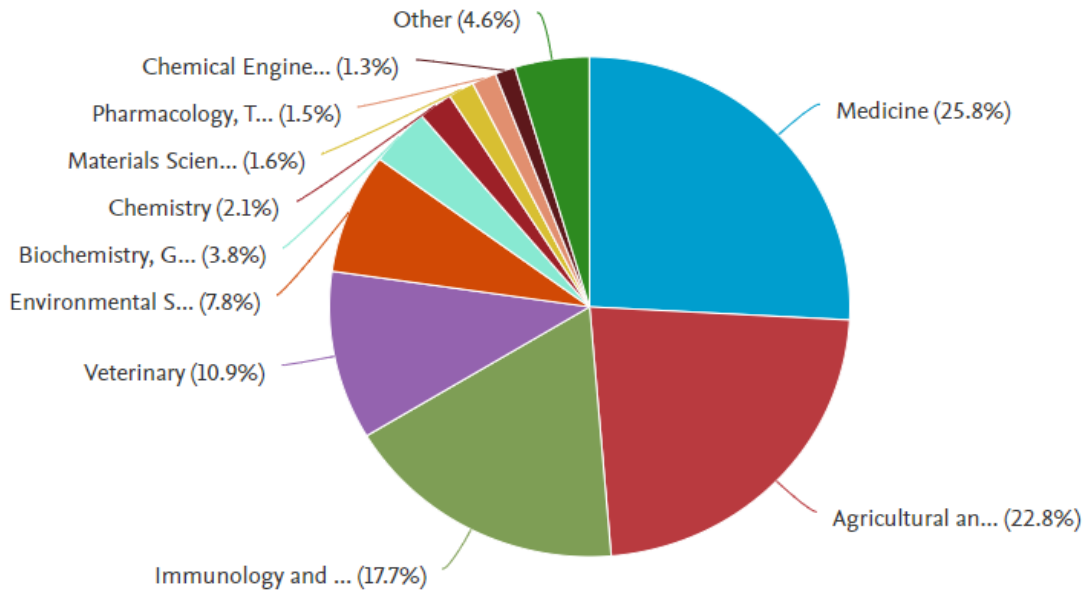

Şekil 6. 2002- 2022 yılları arası kenelerde repellent maddeler ile ilgili yayınların alan dağılımları.

Yayın dili

Yayınlanan belge dilleri Şekil 7'de gösterilmiştir. Belgeler arasında belgelerin %93,2'si İngilizce %2'si Fransızca, %1,5'i Almanca ve %1,5'i Rusça olarak yayınlanmıştır.

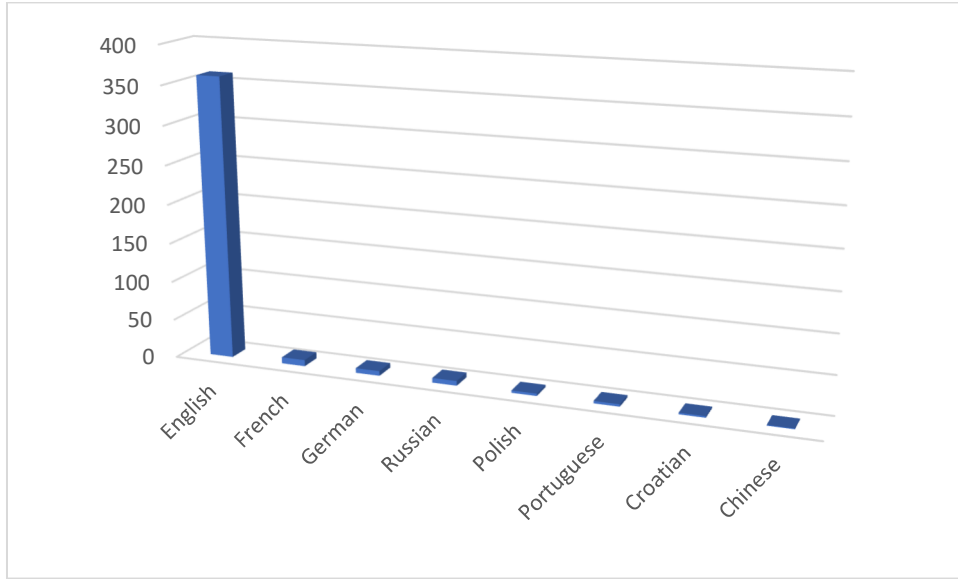

Şekil7. 2002-2022 yılları arasında yayınlanan belgelerin yayınlanan dilleri.

SONUÇ

Kenelerle mücadele konusundaki çalışmalar zoonoz hastalıkların görülmesi sonucu daha çok önem kazanmaktadır. Bu çalışmada 2002'den 2022 ye kadar kenelerde repellent maddeler ile ilgili literatürleri anlamak için kullanılan ilk bibliyometrik analiz çalışmasıdır. 21 Aralık 2022 tarihi itibariyle Scopus'ta yapılan tarama sonucu 387 belge tespit edilerek incelenmesi yapılmıştır. Özellikle mücadele konusunda koruyucu olarak kullanılan repellent maddelerin insana ve çevreye zarar vermeden güvenli kullanımlarına yönelik çalışmalar artırılmalıdır.

KAYNAKLAR

- Alırcı, I. D. (2022). Kene Kaynaklı Enfeksiyonlar ile İlgili Yapılmış Çalışmaların Bibliyometrik İncelemesi. *Environmental Toxicology and Ecology*, 2(2), 87-97.
- Aydın, M. F. & Coşkun, A. (2019). İnsanlarda kene ile bulaşan hastalık etkenleri ve Türkiye'deki durumu. *Journal of Advances in VetBio Science and Techniques*, 4 (1), 26-32 . DOI: 10.31797/vetbio.486679
- Brown M, Hebert AA. Insect repellents: An overview. *J Am Acad Dermatol*, 1997; 36 (2): 243-9
- Burnham JF. Scopus database: a review. *Biomedical Digital Libraries* 2006,3:1 doi: 10.1186/1742-5581-3-1.
- Chavasse DC, Yap HH, eds. *Chemical Methods for the Control of Vectors and Pests of Public Health Importance*. Geneva: World Health Organization, 1997.
- Dik, B (2015). *Veteriner Entomoloji*. Veteriner Fakültesi Parazitoloji Anabilim dalı, Selçuk Üniversitesi.
- González, J., Lockhart, A., Wu, Q., Simon, J. E., & Toledo, A. (2022). Repellency of novel catnip (*Nepeta cataria*) cultivar extracts against *Ixodes scapularis* and *Haemaphysalis longicornis* (Acari: Ixodida: Ixodidae). *Ticks and Tick-borne Diseases*, 13(6), 102046.
- Kaya S, Bilgili A. Böcek Kovucular (Repellentler). In: Kaya S, ed. *Veteriner Farmakoloji Cilt 2*, Baskı 4. Medisan Yayınevi, 2007: 603-4.
- Kılıç, H. (2008). Trakya bölgesi kırsal alanlarında kene ısırığı öyküsü olan kişilerde erlihyoz seropozitifliği (Uzmanlık tezi). <https://dspace.trakya.edu.tr/xmlui/handle/trakya/803>.

INTERNATIONAL INTERDISCIPLINARY CONGRESS OF WOMEN IN SCIENCE

"Diversity, Careers, Interdisciplinarity"

January 13-14, 2023 / Sivas-TÜRKİYE

WEB: [https:// www.iksadkongre.com/women](https://www.iksadkongre.com/women)

E-MAIL: contact@ijosper.co.uk

Pala E, Melikođlu M. Kenelerden kaynaklanan hastalıklar. Serdarođlu S, Kutlubay Z, editör-ler. Derinin Paraziter Hastalıkları. 1. Baskı. Ankara: Türkiye Klinikleri; 2021. p.59-67.

Parola, P., Raoult, D., 2001. Ticks and tick-borne bacterial diseases in humans: an emerging infectious threat. Clin. Infect. Dis. 32, 897–928. <https://doi.org/10.1086/319347>.

WHO. (2006). Pesticides and their Application for the Control of Vectors and Pests of Public Health Importance. WHO/CDS/NTD/WHOPES/GCDPP/2006.1, Geneva, World Health Organization.

Yanar KE, 2022. Pet Hayvanlarında Fitoterapi. Palandöken Journal of Animal Science, Technology and Economics, 1(1): 60-67.

MOBBİNG SÜRECİNİN HEMŞİRELERİN UMUT DÜZEYLERİNE OLAN ETKİSİNİN BELİRLENMESİ: FAKTÖRİYEL DESENDE BİR ÇALIŞMA

Dr. Öğr. Üyesi Ayşegül SARIOĞLU KEMER

Trabzon Üniversitesi, Uygulamalı Bilimler Yüksekokulu, Acil Yardım ve Afet Yönetimi
Bölümü

ORCID: 0000-0001-9882-3301

Öğr. Gör. Dr. Mükerrerem KABATAŞ YILDIZ

Ondokuz Mayıs Üniversitesi, Sağlık Hizmetleri Meslek Yüksekokulu, Sağlık Bakım
Hizmetleri Bölümü, Yaşlı Bakım Programı

ORCID: 0000-0002-7598-162X

ÖZET

Mobbing, bir grup insanın bir bireye/gruba sosyal olarak kaba davranmasıdır. Özellikle sağlık alanında mobbing oranı artmaktadır. Hemşirelerin %55.8'i iki yıl ya da daha az süreyle mobbing davranışına maruz kalmaktadır. Mobbing süreci bireyin hem yaşama hem mesleğe yönelik umut düzeyinin azalmasına neden olmaktadır. Bu çalışma hemşirelerde mobbing sürecinin umut düzeyleri üzerindeki etkisini belirlemeyi amaçlamıştır. Tanımlayıcı ve ilişki arayıcı nitelikteki çalışmada veriler faktöriyel desende analiz edilmiştir. Veriler, Tanıtıcı Bilgi Formu ve Umut Ölçeği kullanılarak, Türkiye'nin doğusunda yer alan bir üniversite hastanesinde görev yapan 246 hemşireden toplanmıştır. Verilerin değerlendirilmesinde sayı, yüzdeler, ortalama testleri ve bağımsız gruplarda iki yönlü varyans analizi (2x2 ANOVA) kullanılmıştır. Araştırmada hemşirelerin %53.7'sinin mobbinge tanık olduğu ve maruz kaldığı belirlenmiştir. Hemşirelerin Umut Ölçeği toplam puan ortalamaları 21.61 ± 7.98 'dir. Hemşirelerin mobbinge tanık olma ve maruz kalma durumunun umut puanları üzerindeki ortak etkisi ise %8.4 düzeyindedir.

Anlamlılığın kaynağını belirlemek üzere yapılan Post-Hoc analize göre; mobbinge tanık olan ve maruz kalan hemşirelerin puanları, sadece maruziyet yaşayanlardan ($p < 0.05$), sadece maruziyet yaşayanların puanları ise, sadece tanık olanlardan ve tanıklık veya maruziyet yaşamayanlardan anlamlı şekilde düşüktür ($p < 0.05$). Araştırma sonucuna göre hemşirelerin büyük çoğunluğu mobbinge maruz kalmış ve tanık olmuştur. Hemşireler orta düzeyde umut hissetmektedir. Mobbinge maruz kalma ve mobbinge tanık olma hemşirelerin umut düzeyi üzerinde geniş etkiye sahip olan durumlardır. Her iki durumun umut üzerindeki ortak etkisi ise orta derecedir. Mobbinge tanık olan ve maruz kalan hemşireler umut düzeyi en az olan hemşire grubudur. Kurumlarda mobbing sürecinin tarafsız şekilde incelenmesi önerilmektedir.

Anahtar Kelimeler: Faktöriyel ANOVA, Hemşirelik, Mobbing, Umut

DETERMINATION OF THE EFFECTS OF MOBBING ON HOPE LEVELS OF NURSES: A FACTORIAL DESIGN STUDY

ABSTRACT

Mobbing is the socially rude behaviour of a group of people to an individual/group. The rate of mobbing is increasing especially in the field of health. 55.8% of nurses are exposed to mobbing for two years or less. Mobbing process causes a decrease in the hope levels of individuals for both life and profession. This study aims to find out the effects of mobbing process on hope levels of nurses.

The data in this descriptive and correlational study were analysed with factorial design. The data were collected from 246 nurses working in a university hospital in the north of Turkey by using Descriptive Information Form and Hope Scale. Numbers, percentage, mean tests and independent groups two-way variance analysis (2x2 ANOVA) was used in data assessment. It was found that 53.7% of the nurses had witnessed and had been exposed to mobbing. Total mean Hope Scale scores of the nurses were 21.61 ± 7.98 . The interaction effect of the state of having witnessed and having been exposed to mobbing was 8.4%.

According to the Post-Hoc analysis to determine the source of significance; The scores of the nurses who witnessed and were exposed to mobbing were significantly lower than those who had only been exposed ($p < 0.05$), while the scores of those who had only been exposed to mobbing were significantly lower than those who only witnessed and did not witness or were exposed ($p < 0.05$). According to the results of the research, most of the nurses were exposed to and witnessed mobbing. Nurses have moderate levels of hope. Being exposed to and witnessing mobbing are situations which have a wide range of effect on hope levels of nurses. It can be seen that both situations have a moderate level of joint effect on hope. Nurses who witnessed and were exposed to mobbing are the nurse group with the lowest level of hope. It is recommended to examine the process of mobbing impartially in institutions.

Keywords: Factorial ANOVA, Nursing, Mobbing, Hope

KANSERDE YENİDEN PROGRAMLANMIŞ METABOLİK YOLAKLARIN HEDEFLENMESİ

Arş. Gör. Dr. Esra BULUT ATALAY

Sivas Cumhuriyet Üniversitesi, Fen Fakültesi, Moleküler Biyoloji ve Genetik Bölümü
ORCID NO: 0000-0002-1615-0535

ÖZET

Sağlıklı hücreler mutasyonlar sonucunda metabolik ve davranışsal değişiklikler geçirerek aşırı ve sınırsız çoğalma, komşu hücreleri istila ederek diğer dokulara yayılma, bağışıklık sisteminden ve apoptozdan kaçma gibi yeni özellikler kazanarak kanser hücrelerine dönüşmektedir. Kanser hücreleri sağlıklı hücrelerden farklı olarak tek bir metabolik yol kullanmayıp çeşitli mekanizmalar üzerinden hayatta kalmayı ve çoğalmayı sağlamaktadır. Kanser hücrelerinin ayırt edici özelliklerinden birisi hücre metabolizmasının yeniden düzenlenmesidir. Glikoliz, TCA döngüsü ve glutaminoliz gibi birçok enerji metabolizması, kanserin ilerlemesi sırasında hücrelerin malignant özellikleri için gerekli enerjiyi karşılayabilmesi için yeniden programlanmaktadır. Buna ek olarak, yeniden düzenlenme sonucunda normale göre daha fazla veya daha az üretilen bazı metabolitler metabolizma ve epigenetik düzenleme arasında bağlantı sağladığı için kanser hücrelerinin çoğalması ve hayatta kalmasında önemli rol oynar. Kanser türüne spesifik olarak malign transformasyona katkıda bulunan metabolitlerin belirlenmesi her geçen gün görülme sıklığı artan kanser hastalığının erken teşhisi için son derece önemlidir. Son zamanlarda çalışmalar fumarat, süksinat ve 2-hidroksiglutarat metabolitleri üzerine yoğunlaşmıştır.

Enerji metabolizmasının yeniden düzenlenmesi üzerine yapılan çalışmalarda metabolitlerin seviyelerinin belirlenmesi çok önemlidir. Kanser hücre hatlarının kullanıldığı çalışmalarda intrasellüler ve ekstrasellüler metabolit seviyeleri kontrol ile kıyaslanarak belirlenmektedir. Buna ek olarak, kanser hücre hatları ile oluşturulan ksenograft modellerden çıkarılan tümör, kolon, beyin gibi dokularda da metabolit seviyeleri belirlenmekte ve böylece doku tipine spesifik olarak üretilen metabolitler tespit edilmektedir. Bu derleme çalışmasında, TCA döngüsü ve Glikolizin kanser hücrelerinde yeniden düzenlenmesi ve bu yolların kansere yönelik yeni terapötik yöntemlerin geliştirilmesi için hedeflenmesi amacıyla gerçekleştirilen çalışmaların özetlenmesi amaçlanmıştır.

Anahtar Kelimeler: Glikoliz, Metabolit, Metabolizma, TCA döngüsü.

TARGETING THE REPROGRAMMED METABOLIC PATHWAYS IN CANCER

ABSTRACT

As a result of mutations, healthy cells undergo metabolic and behavioral changes and become cancer cells by gaining new features such as excessive and unlimited proliferation, spreading to other tissues by invading neighboring cells, escaping from the immune system, and apoptosis. Cancer cells, unlike healthy cells, do not use a single metabolic pathway and ensure survival and proliferation through various mechanisms. One of the hallmarks of cancer cells is the reorganization of cell metabolism. Many energy metabolisms, such as glycolysis, TCA cycle, and glutaminolysis, are reprogrammed during cancer progression so that cells can meet the energy required for their malignant properties. In addition, some metabolites that are produced more or less than normal as a result of rearrangement play an important role in the proliferation and survival of cancer cells, as they provide a link between metabolism and epigenetic modifications.

The determination of metabolites that contribute to malignant transformation specific to the cancer type is extremely important for the early diagnosis of cancer, the incidence of which is increasing day by day. Recently, studies have focused on the fumarate, succinate, and 2-hydroxyglutarate metabolites.

It is very important to determine the levels of metabolites in studies on the targeting of reprogrammed energy metabolism. In studies using cancer cell lines, the intracellular and extracellular metabolite levels are determined by comparing them with the control. In addition, metabolite levels are determined in tissues such as tumors, colon, and brain extracted from xenograft models generated with cancer cell lines, and thus metabolites produced specifically for tissue type are determined. This review is aimed to summarize the studies carried out to rearrange the TCA cycle and glycolysis in cancer cells and to target these pathways for the development of new therapeutic methods for cancer.

Keywords: Glycolysis, Metabolite, Metabolism, TCA cycle.

GİRİŞ

1. Kanser

Kanser, mutasyonlar sonucunda hücrelerin metabolik ve davranışsal değişiklikler geçirerek aşırı ve sınırsız çoğaldıkları çok basamaklı bir süreçtir. Sağlıklı hücreler mutasyonlar sonucunda sınırsız çoğalma, komşu hücreleri istila ederek diğer dokulara yayılma, bağışıklık sisteminden ve apoptozdan kaçma gibi yeni özellikler kazanarak kanser hücrelerine dönüşmektedir. Kanser hücreleri sağlıklı hücrelerden farklı olarak tek bir metabolik yol kullanmayıp çeşitli mekanizmalar üzerinden hayatta kalmayı ve çoğalmayı sağlamaktadır (Hanahan and Weinberg, 2000). Kanser hücreleri ihtiyaç duydukları gerekli besinleri hücre içerisine alma ve bu besinleri hem enerji metabolizmasında kullanmak hem de yeni biyokütle oluşturmak için kullanma yeteneğine sahip olacak şekilde adapte olmaktadır. Hücre metabolizmasının yeniden düzenlenmesi kanser hücrelerinin 10 ayırt edici özelliklerinden birisidir ve kanser hücresinin enerji ihtiyacını, redoks kofaktörleri ve biyokütle üretilmesi gibi gereksinimlerin karşılanabilmesi için oldukça önemlidir. Kanser hücresinin fenotipine bağlı olarak, kanserin başlamasına ve ilerlemesine yol açan proliferasyon, invazyon, migrasyon ve diğer hücrel fenotipleri değiştirmek için farklı temel metabolik fonksiyonlar yeniden düzenlenir (Hanahan and Weinberg, 2011).

Klinik vakalar değerlendirildiğinde, kalp hastalıklarının tedavisindeki önemli gelişmelerden sonra kanserin dünya çapında en yaygın hastalık olduğu tespit edilmiştir (Twombly, 2005). GLOBOCAN verilerine göre 2020 yılında dünya çapında 19,3 milyon yeni kanser vakası gözlemlenmiş ve maalesef 9,96 milyon hasta hayatını kaybetmiştir (Sung ve ark., 2021). Kanser tedavisinde cerrahi, kemoterapi ve radyoterapi en sık kullanılan yöntemlerdir. İleri metastatik cerrahi ve geliştirilmiş tedavi seçeneklerine rağmen, geç evre hastalarda 5 yıllık sağkalım oranının özellikle kolon gibi bazı kanser hastalarında artmaması kanser tedavisinde yeni terapötik yöntemlere ihtiyaç duyulduğunu göstermektedir (Siegel ve ark., 2019). Son zamanlarda, biliminsanları kanser hastalığının tedavisi için malign transformasyona katkıda bulunan metabolik yeniden düzenleme üzerine yoğunlaşmıştır (Neitzel ve ark., 2020).

2. Kanser Hücresinde Metabolizma

Hücre metabolizması, besinlerin metabolit olarak adlandırılan küçük moleküllere dönüştürülmesini gerçekleştiren birçok biyokimyasal reaksiyondan oluşur. Ara ürün olarak da bilinen metabolitler, genetik yolların düzenlenmesinde rol alan enzimlerin koenzimi olarak görev aldıkları için hücrenin çoğalması, hayatta kalması gibi önemli süreçlere etki etmektedirler. Böylece metabolitler, nükleus ve mitokondri arasında bağlantı kurmaktadır (Boroughs ve DeBerardinis, 2015).

Kanser hücreleri birçok enerji metabolizmasında önemli değişiklikler gösterir. Kanserdeki metabolik değişiklikler sadece onkojenik dönüşümün bir sonucu olmayıp, aynı zamanda kanserin başlamasını, ilerlemesini ve tedavi yanıtını destekleyen ve/veya yönlendiren temel mekanizmalarda da meydana gelir. Sağlıklı hücrelerde metabolit seviyeleri belirli bir sınırdaki tutulmaktayken kanser hücrelerinde genetik değişiklikler gibi etkiler sonucunda spesifik olarak bazı metabolitler yüksek seviyede bazıları ise düşük seviyede bulunmaktadır (Lunt ve Fendt, 2018). Kanser hücrelerinde oldukça yüksek seviyede üretilen ve metabolik hastalıklara veya kanserin ilerlemesine sebep olan metabolitler onkometabolit olarak adlandırılmaktadır. Yüksek seviyede üretilen onkometabolitler nükleusa gönderilmekte ve burada çeşitli sinyal yollarında rol alan enzimleri aktive veya inhibe etmektedir (Xu ve ark., 2011). Bu özellikleri düşünüldüğünde metabolit seviyelerinin belirlenmesi ve biyomarker olabilirliğinin incelenmesi kanserin erken teşhisi için oldukça önemlidir (Atalay ve Kayalı, 2022; Lau ve ark., 2020; Lu ve ark., 2010).

Metabolitlerin seviyesindeki önemli değişiklikler, kansere bağlı metabolik yeniden programlamada rol oynamaktadır. Bu metabolitler büyük ölçüde gen ekspresyonunu, hücreSEL farklılaşmayı ve tümör mikroçevresini etkilemektedir. Kanser hücrelerinde metabolizmanın üç karakteristik özelliği vardır;

- (1) Onkojen-bağlı glikoz ve amino asit alımı: Temel besin maddelerini elde etme yeteneğini artırarak metabolit akışını etkilemektedir.
- (2) Hücre metabolizmasının yeniden düzenlenmesi: Biyosentez ve NADPH üretimi için TCA döngüsü ve Glikoliz gibi yolların ara maddeler kullanılmaktadır.
- (3) Hücre fonksiyonunda metabolit kaynaklı değişiklikler: Metabolite dayalı gen ifadelerinde ve tümör mikro ortamının bileşenlerinde değişiklikler gözlenmektedir (Pavlova ve Thompson, 2016).

2.1. Glikoliz

Hücreler, glikoliz ve TCA döngüsü yoluyla enerji üretmek için substrat düzeyinde fosforilasyon gerçekleştirir. Normal hücreler, oksijen varlığında glikozu piruvata metabolize eder ve daha sonra oluşan piruvatın çoğunu oksidatif fosforilasyon yoluyla mitokondride CO₂'ye oksitler. Bununla birlikte, anaerobik koşullar altında, glikolitik piruvatı mitokondriyal oksidasyona yönlendirmeyip önemli ölçüde laktata indirgerler (Lunt ve Heiden, 2011).

Atipik metabolik özelliklere sahip kanser hücreleri, sadece iki ATP molekülü üretilmesine rağmen, aerobik bir ortamda glukoz alımını artırır ve onu laktata dönüştürür. Sadece kanser hücrelerinde gözlenen bu olguya "Warburg Etkisi" adı verilmektedir (Warburg ve ark., 1927). Warburg tarafından aerobik glikoliz olarak da adlandırılır. Bir glikoz molekülünden elde edilecek ATP miktarı çok düşük olduğu için kanser hücreleri glikoz alım hızını artırır. Bu sayede hücre içine büyük miktarlarda alınan glikoz, amino asitlerin ve nükleotitlerin sentezine katkıda bulunur ve enerji üretimi için hızlı bir yol oluşturur. Bu da hızla çoğalan kanser hücrelerinin geçici veya kalıcı hipoksik koşullara uyum sağlayarak hayatta kalması için avantaj sağlar.

Ayrıca, laktat bu süreçte sadece bir atık ürün olmayıp hücre migrasyonu, neovaskülarizasyon ve immün sistemden kaçış mekanizmalarına katılarak tümör invazyonunun artmasına neden olan bir ajan olarak da rol oynar (Lunt ve Heiden, 2011).

Glikoliz, spesifik glikoz taşıyıcıları (GLUT veya SGLT) tarafından hücreye glikoz alınması sonucunda sitoplazmada başlatılır. İlk basamaklarda ATP molekülünden enerji alınarak glikoz aktive olur. İlerleyen reaksiyonlarla, 2 mol ATP'nin tüketilmesiyle glikozdan 2 mol fosfogliseraldehit (PGAL) oluşur ve bu molekül daha sonra piruvata dönüştürülür. Böylece glikoz molekülünün içerdiği yüksek enerjinin çoğu piruvata aktarılır. Ayrıca PGAL'den ayrılan protonlar, NAD⁺ molekülüne aktarılarak 2 mol NADH oluşur. Enerji üretiminin yanı sıra glikoliz, çeşitli ara ürünler için bir substrat görevi gördüğü için birçok metabolik yolla (pentoz-fosfat yolu ve TCA döngüsü gibi) ilişkilidir. Ayrıca bölünen hücrelerde biyokütle oluşumunu destekler ve redoks dengesini korur (Lunt ve Heiden, 2011).

2.2. TCA Döngüsü

Aerobik koşullar altında, sitoplazmada sentezlenen piruvat molekülü mitokondriye taşınır ve burada Asetil-CoA'ya dönüştükten sonra TCA döngüsüne katılır. Bu döngü, Asetil-CoA'dan iki karbonun oksaloasetata eklenmesiyle sitrat oluşumu ile başlar ve çeşitli reaksiyonlarla devam eder. Molekülün yeniden düzenlenmesi ile sitrat izositrate izomerleşir. Daha sonra izositrat, ilk oksidatif dekarboksilasyon reaksiyonu ile α -Ketogutarata (α -KG) oksitlenir. Bu reaksiyonda bir mol CO₂ salınır ve NADH oluşturulur. α -KG, ikinci bir oksidatif dekarboksilasyon reaksiyonu ile süksinil CoA'ya dönüştürülür. GTP, süksinil CoA'nın süksinata dönüştürüldüğü reaksiyon işlemi sırasında substrat düzeyinde fosforilasyon yoluyla üretilir. Daha sonra süksinat, fumarata okside edilir ve FADH₂ oluşturulur. Devamında, fumarat, çift bağa karşı su eklenerek malata dönüştürülür. Son olarak malat tekrar oksaloasetat oluşturmak için oksitlenir ve böylece döngü tamamlanır (Lehninger ve ark., 2005).

TCA döngüsü oksijenli solunumun büyük bir kısmını oluşturmaktadır. Enerji üretimine ek olarak, TCA ara maddeleri ile sentezlenen öncüller hücrenin temel yapı taşlarını oluşturmaktadır. Bu sebeple TCA döngüsü, hücre bölünmelerindeki en kritik özelliklerinden biri olan biyokütle biyosentezi için merkezi konumda bulunmaktadır (Martínez-Reyes ve Chandel, 2020).

TCA döngüsü ara ürünü olan fumarat ve süksinat ve bu döngünün yan ürünü olan 2-HG metabolik yeniden düzenlenmede oldukça önemli rollere sahiptir. Fumarat ve süksinat metabolitleri sırasıyla böbrek ve paraganglioma kanserlerinin ilerlemesine neden olmaktadır (Sciacovelli ve ark., 2016; Hao ve ark., 2009). Kolon ve beyin kanserlerinin ilerlemesine neden olan 2-HG onkometabolitinin sentezi biraz farklılık sergilemektedir (Atalay ve Kayalı, 2022; Dang ve ark., 2009). TCA döngüsünde rol alan izositrat dehidrogenaz (IDH) enzimleri oksidatif dekarboksilasyon reaksiyonu ile izositratı α -KG'ye dönüştürmektedir. IDH enzimlerinin aktif bölgelerinde bulunan Arginin aminoasitlerinde meydana gelen mutasyonlar katalitik aktiviteyi bozmaktadır. Yeni bir fonksiyon kazanan mutant IDH enzimleri α -KG'nin 2-HG'ye dönüşümünü gerçekleştirmektedir (Dang ve ark., 2009). Mutant enzimlere ek olarak yabancı tip IDH enzimi de 2-HG üretim reaksiyonunu gerçekleştirmektedir (Atalay ve Kayalı, 2022). Sağlıklı hücrelerde 2-HG düşük seviyede bulunurken; kanser hücrelerinde yüksek molaritede sentezlenmektedir. 2-HG birikimi fumarat ve süksinat metabolitleri gibi birçok metabolik ve epigenetik yolağı etkilemekte ve kanser patogenezinde rol almaktadır. 2-HG kimyasal yapısından dolayı α -KG-bağımlı dioksigenazları inhibe etmektedir.

α -KG-bağımlı dioksijenazlar biyosentez, post-translasyonel modifikasyonlar ve hücrel farklılaşmayı sağlayan epigenetik düzenlemelerden sorumlu olduğu için bu enzimlerin inhibisyonu birçok yolağı etkilemektedir (Xu ve ark., 2011).

3. Hücre Metabolizmasının Yeniden Düzenlenmesinin Çeşitli Kanser Türlerinde İncelenmesi

Literatüre bakıldığında çeşitli kanser hücrelerinde, ksenograft veya hasta-kaynaklı ksenograft (PDX) modellerde metabolik yeniden düzenlenmenin çalışıldığı görülmektedir. Enerji metabolizmasının yeniden düzenlenmesi üzerine yapılan çalışmalarda metabolitlerin seviyelerinin belirlenmesi çok önemlidir. Kanser hücre hatlarının kullanıldığı çalışmalarda intrasellüler ve ekstrasellüler metabolit seviyeleri belirlenmektedir. Buna ek olarak, kanser hücre hatları ile oluşturulan ksenograft modellerden çıkarılan tümör, kolon, beyin gibi dokularda da metabolit seviyeleri belirlenmekte ve böylece doku tipine spesifik olarak üretilen metabolitler belirlenmektedir (Lau et al., 2020; Atalay ve Kayalı, 2022).

Atalay ve Kayalı (2022), kolon kanserinde metabolik yeniden düzenlenme üzerinde çalışmıştır. Bu çalışmada, TCA döngüsü ve Glikoliz araürünleri ve 2-HG onkometabolitinin intrasellüler ve ekstrasellüler seviyeleri farklı aşamalarda kolon adenokarsinomu hücre hatlarında belirlenmiş ve sonuçlar kolon epitel hücre hattı ile kıyaslanmıştır. Sonrasında, bu hücre hatları ile geliştirilen ksenograft modellerden çıkarılan beyin, kolon, karaciğer ve tümör dokularında TCA ve Cori döngüleri ve Glikoliz araürünlerinin ve 2-HG'nin seviyeleri belirlenmiştir (Şekil 1). İntrasellüler 2-HG düzeyi primer kolon adenokarsinoma hücrelerinde (Caco-2) 22,6 mmol/mg ve metastatik kolon adenokarsinoma hücrelerinde (SW620) 152,6 mmol/mg olarak bulunurken, kolon epitel hücre hattında (CCD-18Co) tespit edilemeyecek kadar düşük seviyede olduğu belirlenmiştir. Ksenograft modellerinde 2-HG, CCD-18Co kolon ve beyin dokularında saptanamazken, Caco-2 ve SW620 dokularında üretilmiştir. En önemlisi, D-2-HG seviyesi Caco-2 ve SW620 tümör dokularında sağlıklı dokuya göre sırasıyla 7,4 ve 19,9 kat arttığı bulunmuştur. Çalışmanın devamında 2-HG üretim yolları araştırılmıştır. Sonuçlar, 2-HG'nin karbon kaynağının glikoz olduğunu ve yabanıl tip DH1/2 enzimlerinin bu onkometabolitin üretiminde rol oynadığını ortaya koymuştur. Ayrıca, kanser hücrelerinin metastatik özellik kazandıkça 2-HG'yi daha fazla miktarda sentezledikleri görülmüştür.

Lau ve arkadaşları (2020), pankreatik duktal adenokarsinoma üzerine çalışmışlar ve farklı hücre tipleri arasındaki fonksiyonel metabolik farklılıkları inceleyebilmek için yeni bir metod geliştirmişlerdir. Bu çalışmada izotop etiketli besin maddeleri makromoleküller üzerinde incelenmiştir. Böylece pankreas kanseri organoid-fibroblast kökültürleri ve tümörlerinde kanser hücresi ve fibroblast metabolizması arasındaki farklar değerlendirilmiştir. Bu çalışmada glukoz metabolizması incelenmiş ve bu yolakda rol alan metabolitlerin seviyeleri belirlenmiştir. Araştırmacılar, piruvat karboksilasyonunun pankreas kanseri hücrelerinde fibroblastlara göre arttığını gözlemlemiş ve bu artışın hem piruvat karboksilaz hem de malik enzim 1 aktivitesine bağlı olduğu sonucuna varmışlardır. Sonuç olarak, her iki enzimin de kanser hücrelerinde gen ekspresyonu ve tümör büyümesi için gerekli olduğu bulunmuştur.

Lu ve arkadaşları (2010), meme kanserinin ilerlemesinin moleküler süreci üzerinde çalışmışlardır. Çalışmada normal fare meme epitel hücrelerinin metastatik potansiyele sahip bir izojenik meme tümörü hücre hattına ilerlemesi sırasında 157 metabolitin seviyesindeki değişiklik, metabolomik profil oluşturma teknikleri kullanılarak incelenmiştir. Sonuçlar değerlendirildiğinde tümörjenik ve metastatik özelliklerin kazanılması sırasında iki aşamalı bir metabolik ilerleme hipotezi önerilmiştir.

Tümör ilerlemesi sırasında glikoliz, trikarboksilik asit döngüsü, pentoz fosfat yolu, yağ asidi ve nükleotit biyosentezi ve GSH'ye bağlı antioksidan yolak dahil olmak üzere çeşitli yollarda sentezlenen metabolitlerin hücre içi seviyelerinde anlamlı değişiklikler tespit edilmiştir. Bu çalışma ile meme kanseri ilerlemesinin olası biyobelirteçlerinin belirlenmesinin yanı sıra, metabolik yolların hedeflenmesi ile tümörün ilerlemesini durdurma fırsatı ortaya konulmuştur.

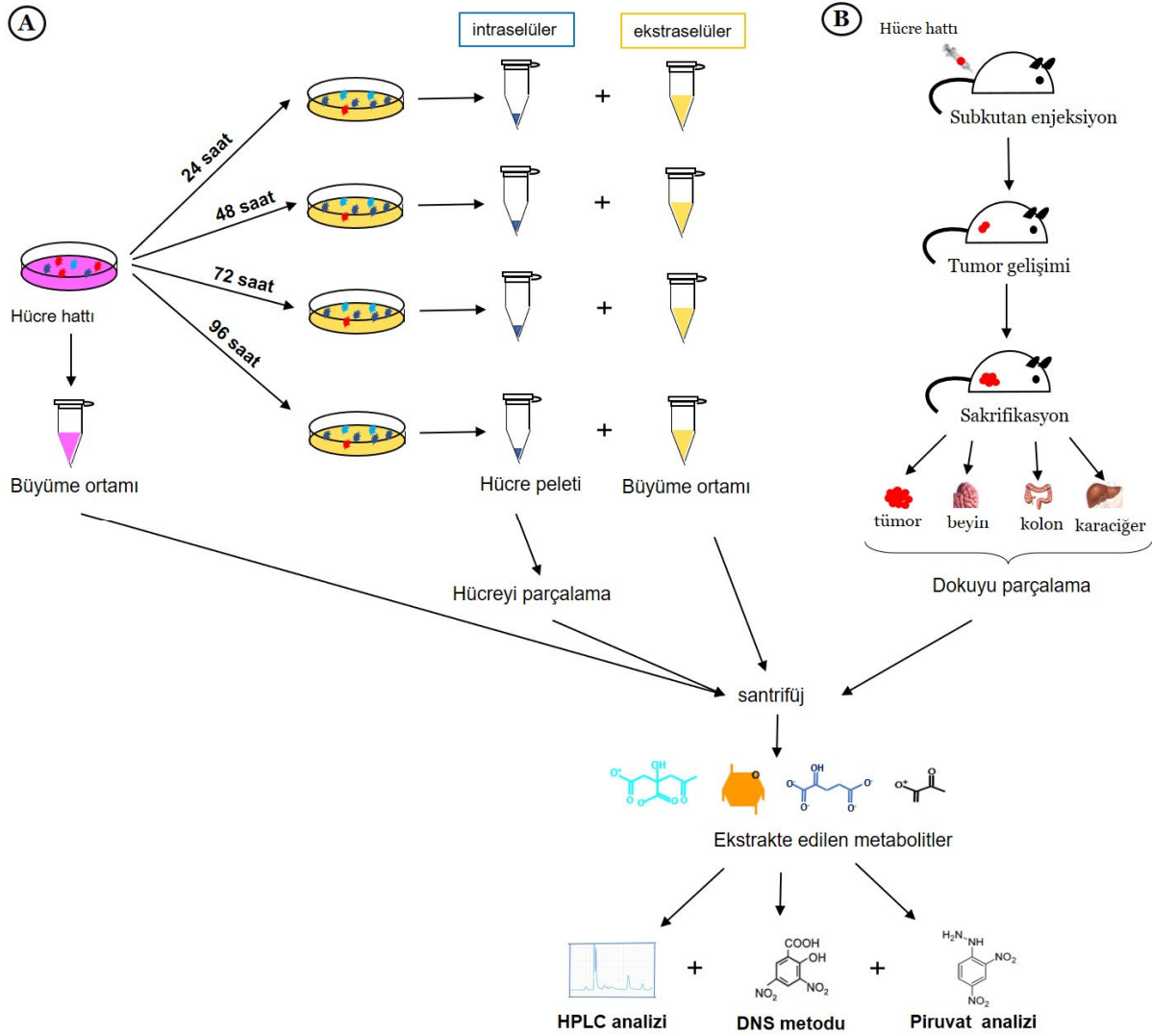

Figure 1: Hücre modellerinde intraselüler ve ekstraselüler ortamda (A) ve ksenograft modellerden izole edilen çeşitli dokularda (B) metabolit seviyelerinin belirlenmesi. Dokular ve hücreler parçalandıktan sonra santrifüj gerçekleştirilir. Üst faz alınarak ekstrakte edilen metabolitlerin seviyeleri HPLC analizi, DNS metodu ve Priuvat analizi ile belirlenir.

SONUÇ

Kanser hücreleri Glikoliz, TCA döngüsü ve glutaminoliz gibi birçok enerji metabolizmasını kanserin ilerlemesi sırasında gerekli olan enerjiyi ve yeni moleküllerin sentezlenmesi gibi ihtiyaçları karşılayabilmek için yeniden programlanmaktadır.

Ayrıca, yeniden düzenlenme sonucunda normale göre daha fazla veya daha az üretilen bazı metabolitler metabolizma ve epigenetik arasında bağlantı sağladığı için kanser hücrelerinin çoğalması ve hayatta kalmasında önemli rol oynamaktadır. Kanser türüne spesifik olarak fazla seviyede sentezlenen metabolitlerin belirlenmesi her geçen gün görülme sıklığı artan kanser hastalığının erken teşhisi için son derece önemli olduğu son zamanlarda gerçekleştirilen çalışmalar sonucunda görülmüştür. Bu derleme çalışmasında, TCA döngüsü ve Glikolizin kanser hücrelerinde yeniden düzenlenmesi ve bu konu hakkında gerçekleştirilen çalışmalar üzerinde durulmuştur.

KAYNAKLAR

1. Hanahan, D., & Weinberg, R. A. (2000). The hallmarks of cancer. *cell*, 100(1), 57-70.
2. Hanahan, D., & Weinberg, R. A. (2011). Hallmarks of cancer: the next generation. *cell*, 144(5), 646-674.
3. Twombly, R. (2005). Cancer surpasses heart disease as leading cause of death for all but the very elderly. *Journal of the National Cancer Institute*, 97(5), 330-331.
4. Sung, H., Ferlay, J., Siegel, R. L., Laversanne, M., Soerjomataram, I., Jemal, A., & Bray, F. (2021). Global cancer statistics 2020: GLOBOCAN estimates of incidence and mortality worldwide for 36 cancers in 185 countries. *CA: a cancer journal for clinicians*, 71(3), 209-249.
5. Siegel, R.L., Miller, K.D., Jemal, A. (2019). Cancer statistics, 2019. *CA Cancer Journal Clinicians*, 69, 7-34.
6. Neitzel, C., Demuth, P., Wittmann, S., & Fahrner, J. (2020). Targeting altered energy metabolism in colorectal cancer: oncogenic reprogramming, the central role of the TCA cycle and therapeutic opportunities. *Cancers*, 12(7), 1731.
7. Boroughs, L. K., & DeBerardinis, R. J. (2015). Metabolic pathways promoting cancer cell survival and growth. *Nature cell biology*, 17(4), 351-359.
8. Lunt, S. Y., & Fendt, S. M. (2018). Metabolism—A cornerstone of cancer initiation, progression, immune evasion and treatment response. *Current opinion in systems biology*, 8, 67-72.
9. Pavlova, N. N., & Thompson, C. B. (2016). The emerging hallmarks of cancer metabolism. *Cell metabolism*, 23(1), 27-47.
10. Lau, A. N., Li, Z., Danai, L. V., Westermarck, A. M., Darnell, A. M., Ferreira, R., ... & Vander Heiden, M. G. (2020). Dissecting cell-type-specific metabolism in pancreatic ductal adenocarcinoma. *Elife*, 9, e56782.
11. Atalay, E. B., & Kayali, H. A. (2022). The elevated D-2-hydroxyglutarate level found as a characteristic metabolic change of colon cancer in both in vitro and in vivo models. *Biochemical and Biophysical Research Communications*, 627, 191-199.
12. Lunt, S. Y., & Vander Heiden, M. G. (2011). Aerobic glycolysis: meeting the metabolic requirements of cell proliferation.
13. Warburg, O., Wind, F., & Negelein, E. (1927). The metabolism of tumors in the body. *The Journal of general physiology*, 8(6), 519.
14. Lehninger, A.L., Nelson, D.L., Cox, M.M. (2005). *Lehninger principles of biochemistry*. Macmillan.
15. Martínez-Reyes, I., & Chandel, N. S. (2020). Mitochondrial TCA cycle metabolites control physiology and disease. *Nature communications*, 11(1), 1-11.

16. Sciacovelli, M., Gonçalves, E., Johnson, T. I., Zecchini, V. R., Da Costa, A. S. H., Gaude, E., ... & Frezza, C. (2016). Fumarate is an epigenetic modifier that elicits epithelial-to-mesenchymal transition. *Nature*, 537(7621), 544-547.

17. Hao, H. X., Khalimonchuk, O., Schraders, M., Dephore, N., Bayley, J. P., Kunst, H., ... & Rutter, J. (2009). SDH5, a gene required for flavination of succinate dehydrogenase, is mutated in paraganglioma. *Science*, 325(5944), 1139-1142.

18. Xu, W., Yang, H., Liu, Y., Yang, Y., Wang, P., Kim, S. H., ... & Xiong, Y. (2011). Oncometabolite 2-hydroxyglutarate is a competitive inhibitor of α -ketoglutarate-dependent dioxygenases. *Cancer cell*, 19(1), 17-30.

19. Lu, X., Bennet, B., Mu, E., Rabinowitz, J., & Kang, Y. (2010). Metabolomic changes accompanying transformation and acquisition of metastatic potential in a syngeneic mouse mammary tumor model. *Journal of Biological Chemistry*, 285(13), 9317-9321.

20. Dang, L., White, D.W., Gross, S., Bennett, B.D., Bittinger, M.A., Driggers, E.M., Fantin, V.R., Jang, H.G., Jin, S., Keenan, M.C., Marks, K.M., Prins, R.M., Ward, P.S., Yen, K.E., Liao, L.M., Rabinowitz, J.D., Cantley, L.C., Thompson, C.B., Vander Heiden, M.G., Su, S.M. 2009. "Cancer-associated IDH1 mutations produce 2-hydroxyglutarate", *Nature*, 462, 739-44.

**VITEXIN-GLUKANSÜKRAZ VE METFORMİN-GLUKANSÜKRAZ
KOMPLEKSİNİN GLİKOZ İŞLEYEN ENZİM AİLESİNDEKİ BAĞLAYICI
ÖZELLİKLERİNİN ARAŞTIRILMASI**

Dr. Öğr. Üyesi Samet KOCABAY

İnönü Üniversitesi, Fen Fakültesi, Moleküler Biyoloji ve Genetik
ORCID: 0000-0002-0120-2910

Arş. Gör. Sümeyye İdil ÇELİKKAYA

Sivas Cumhuriyet Üniversitesi, Eczacılık Fakültesi, Eczacılık Meslek Bilimleri Bölümü
ORCID: 0000-0001-7036-7922

Prof. Dr. Birnur AKKAYA

Sivas Cumhuriyet Üniversitesi, Fen Fakültesi, Moleküler Biyoloji ve Genetik
ORCID: 0000-0003-1879-8965

ÖZET

Vitexin, çarkıfelek bitkisinin bambu yaprakları ve inci darasından elde edilen ve bir flavon glikozit olan apigeninden türetilmiştir. Trombosit agregasyonunun ve alfa-glukosidazın inhibisyonu, antikanser etkinlik ve bitki metaboliti vitexinin rollerini oluşturmaktadır. Diyabet ilacı olarak kullanılan metformin, bir biguanid bileşimidir. Etkisini karaciğer tarafından üretilen glikoz miktarının azalması, vücuttaki dokuların insülin duyarlılığının artması ve salgılanan GDF-15 miktarının artmasıyla sağlamaktadır. Metformin, glikoz içeren metabolik süreç üzerinde önemli bir etkiye sahiptir. Glukansükraz, glikozit hidrolaz ailesi GH70'e ait bir enzimdir ve α -glukan olarak bilinen bir polimer türüdür. Laktik asit bakterileri bu enzimi sakaroz parçalamak ve uzun yapışkan biyofilm iplikleri oluşturmak için kullanılmaktadır. Vitexin ve metforminin glukansükraz kompleksi ile nasıl etkileştiğini araştırmak için bu ilaçların her ikisi de çalışmamızda kullanılmıştır. Streptococcus mutantlarından izole edilen glukansükraz enzimi, pH 5 asetat tamponunda hazırlandı. 10 mM Vitexin (DMSO içinde) ve Metformin, %5 sükröz içinde hazırlandı. Seri seyreltme ile organize edildi. Kontrol grubunda vitexin ve metformin kullanılmadan tasarlandı. Reaksiyon, 200 ul enzim + 200 ul substrat içerecek şekilde karıştırıldı. Reaksiyon 37 derecede 1 saat tutuldu. Azalan uçların varlığı, DNS yöntemiyle belirlendi. Ölçümler 540 nm dalga boyunda alınmıştır. Bu etkileşim ve gelecekteki potansiyel araştırmalar, bu etkileşim enzim aktivitesini sınırlayamasa da kompleksin bağlanma mekanizmasının, Vitexin-glucansükraz ve metformin-glucansükraz komplekslerine benzerlikleri nedeniyle benzer çalışmalarda referans olarak kullanılabileceğini göstermektedir.

Anahtar Kelimeler: Enzim inhibisyonu, glukozidaz, glukansükraz, vitexin, metformin.

**VITEXIN-GLUCANSUCRASE AND METFORMIN-GLUCANSUCRASE COMPLEX
STUDY TO INVESTIGATE THE BINDING PROPERTIES IN GLUCOSE
PROCESSING ENZYME FAMILY**

ABSTRACT

A flavone glycoside known as apigenin can be found in passionflower, bamboo leaves, and pearl millet. Vitexin is derived from apigenin. Inhibitor of platelet aggregation, an inhibitor of alpha-glucosidase, anticancer agent, and plant metabolite are all roles that vitexin plays in the body. The diabetes medication metformin is classified as a biguanide.

This effect is achieved through a reduction in the amount of glucose produced by the liver, an increase in the insulin sensitivity of the tissues throughout the body, and an increase in the amount of GDF-15 secreted. Metformin has a considerable effect on the metabolic process involving glucose. Glucansucrase, which also goes by glucosyltransferase, is an enzyme belonging to the glycoside hydrolase family GH70. Lactic acid bacteria use this enzyme to break down sucrose and create long sticky biofilm threads. They are a type of polymer that is known as α -glucan. In order to explore the ways in which vitexin and metformin interact with the glucansucrase complex, both of these drugs were used. Glucansucrase enzyme isolated from *Streptococcus* mutants was prepared in pH 5 acetate buffer. 10mM Vitexin (in DMSO) and Metformin were prepared in 5% sucrose. It was organized by serial dilution. It was designed without vitexin and metformin in the control group. The reaction was mixed to contain 200 μ l enzyme + 200 μ l substrate. The reaction was kept at 37 degrees for 1 hour. The presence of reducing ends was determined by the DNS method. Measurements were taken at a wavelength of 540 nm. This interaction and potential future research indicated that, even though this interaction could not limit enzyme activity, the complex's binding mechanism would be utilized as a reference in similar studies due to its similarities to the Vitexin-glucansucrase and metformin-glucansucrase complexes.

Keywords: Enzyme inhibition, glucosidase, glucansucrase, vitexin, metformin.

MENTAL FORAMENİN VE AKSESUAR MENTAL FORAMENİN MANYETİK REZONANS GÖRÜNTÜLEME İLE İNCELENMESİ

Dr. Melisa ÖÇBE

Marmara Üniversitesi, Sağlık Bilimleri Enstitüsü, Ağız, Diş ve Çene Radyolojisi ABD
ORCID: 0000-0003-1609-610X

Doç. Dr. Mehmet Oğuz BORAHAN

Marmara Üniversitesi, Diş Hekimliği Fakültesi, Ağız, Diş ve Çene Radyolojisi ABD
ORCID: 0000-0003-4193-2368

ÖZET

Amaç: Bu çalışmanın amacı, Manyetik Rezonans Görüntüleme (MRG) yöntemi kullanarak aksesuar mental foramina (AMF) görülme sıklığını ve anatomik özelliklerini saptamaktır.

Gereç Ve Yöntem: Toplam 40 hastaya ait, sağ ve sol olmak üzere koronal, sagittal, aksiyal eksenlerde (n=80) mental foramenin (MF) morfolojik özellikleri değerlendirildi. MF çapı ölçülerek, gözlenen AMF varyasyonları kaydedildi.

Bulgular: Çalışma yaşları 10 ile 75 arasında değişmekte olan, 27'si (%67.5) kadın ve 13'ü (%32.5) erkek olmak üzere 40 olgunun sağ ve sol toplam 80 tarafı ile yapılmıştır. Yaş ortalaması 40.60 ± 18.57 yıldır. Mental foramenlerin 75'inde (%93.8) herhangi bir anatomic varyasyon izlenemezken, 5'inde (%6.3) aksesuar mental foramen gözlenmiştir. Sekans dağılımları %52.5'i T1, %16.3'ü T2 ve %31.3'ü T3'tür.

Sonuç: MRG invaziv olmayan, radyasyon içermeyen bir yumuşak doku görüntüleme yöntemidir. Baş-boyun bölgesine ait nörovasküler dokuların ve bunların anatomik varyasyonlarının değerlendirilmesinde kullanılabilecek yardımcı bir görüntüleme tekniğidir. İşlem öncesi planlamada diş hekimleri, kemik görüntüleme yöntemlerinin yetersiz kaldığı durumlarda baş-boyun bölgesine ait yumuşak dokuların değerlendirilmesinde MRG kullanılabilir.

Anahtar Sözcükler: aksesuar mental foramina, manyetik rezonans görüntüleme, mental foramen, nörovasküler görüntüleme

MAGNETIC RESONANCE IMAGING OF MENTAL FORAMEN AND ACCESSORY MENTAL FORAMINA

ABSTRACT

Objectives: To determine the prevalence and anatomical features of mental foramen and accessory mental foramina (AMFs) with Magnetic Resonance Imaging (MRI) method.

Materials And Methods: A total of 40 patients' 3.0-Tesla Turbo Spin Echo (3T TSE) MRI sequences were evaluated in both right and left coronal, sagittal, axial sections (n=80) to determine the morphological features of mental foramen (MF). Diameter of MF was measured and presence AMFs were recorded.

Results: The study was conducted with a total of 80 right and left sides of 40 subjects, 27 (67.5%) female and 13 (32.5%) male. The mean age was 40.60 ± 18.57 years. AMFs was observed in 75 (93.8%) of the evaluated mental foramina. Accessory mental foramen variation was observed in five of them (6.3%). MRI 3T TSE sequence distributions were 52.5% T1w, 16.3% T2w and 31.3% PD.

Conclusions: MRI is a non-invasive, radiation-free soft tissue imaging method. It is an auxiliary imaging technique that can be used in the evaluation of neurovascular tissues of the head and neck region and their anatomical variations. In pre-operative planning, clinicians can use MRI in the evaluation of soft tissues of the head and neck region in cases where bone imaging methods are insufficient.

Keywords: accessory mental foramina, magnetic resonance imaging, mental foramen, neurovascular imaging

GENETİK BOZUKLUĞU OLAN HASTALARDA DENTAL ANOMALİ SIKLIĞININ DEĞERLENDİRİLMESİ

Dr. Melisa ÖÇBE

Marmara Üniversitesi, Sağlık Bilimleri Enstitüsü, Ağız, Diş ve Çene Radyolojisi ABD
ORCID: 0000-0003-1609-610X

Dr. Büşra Dilara ALTUN

Marmara Üniversitesi, Diş Hekimliği Fakültesi, Ağız, Diş ve Çene Radyolojisi ABD
ORCID: 0000-0003-2969-7633

Doç. Dr. Mehmet Oğuz BORAHAN

Marmara Üniversitesi, Diş Hekimliği Fakültesi, Ağız, Diş ve Çene Radyolojisi ABD
ORCID: 0000-0003-4193-2368

ÖZET

Amaç: Bu çalışmanın amacı, kromozom anomalisi olan hastalarda dental anomali sıklığının ve tiplerinin değerlendirilmesidir.

Gereç Ve Yöntem: Genetik bozukluğu bulunan (47 tanesi Down sendromlu olmak üzere) 87 hasta ve kontrol grubu olarak genetik bozukluğu olmayan 87 olmak üzere toplam 174 hastaya ait panoramik radyografi görüntüleri değerlendirildi. Sürnumare diş varlığı, mikrodonti, hipodonti, dilaserasyon ve taurodontizm dental anomalilerinin varlığı ve lokalizasyonu diş numaralarıyla beraber kaydedildi. Çalışmaya apeksifikasyonu tamamlanmış daimi dişler ve rezorbsiyonu başlamamış süt dişleri dahil edildi.

Bulgular: Dilaserasyon (%42.5), genetik bozukluğu bulunan hastalarda en sık rastlanan dental anomalidir ve kontrol grubundan istatistiksel olarak anlamlı miktarda fazla olduğu bulunmuştur. Bu dental anomaliyi sırasıyla hipodonti (%22.9) ve taurodontizm (%22.9) takip etmiştir. Hipodonti görülme sıklığı genetik bozukluğu olan hastalarda anlamlı olarak daha fazla bulunmuştur. Kontrol grubunda en sık görülen dental anomali dilaserasyon (%21.8) olup bunu taurodontizm (%6.8) ve sürnumare diş (%5.7) varlığı takip etmiştir. Anomali görülen diş sayılarının karşılaştırılmasında genetik bozukluğu olan hastalarda sağlıklı kişilere göre anlamlı olarak fazla bulunmuştur.

Sonuç: Bu çalışma kromozom anomalisi bulunan hastalarda dental anomalilerin erken teşhisi ve diş hekimi kontrollerinin önemini göstermesi açısından önemlidir.

Anahtar Sözcükler: dental anomaliler, dilaserasyon, genetic disorders, hypodonti, taurodontizm

EVALUATION OF DENTAL ANOMALY INCIDENCE IN PATIENTS WITH GENETIC DISORDERS

ABSTRACT

Objectives: The aim of this study is to evaluate the frequency and types of dental anomalies in patients with chromosomal abnormalities.

Materials And Methods: Panoramic radiography images of a total of 174 patients, 87 patients with genetic disorders (47 of them with Down syndrome) and 87 patients without genetic disorders as the control group, were evaluated. Presence of dental anomalies (supernumerary teeth, microdontia, hypodontia, dilaceration and taurodontism and their localizations) were recorded together with tooth numbers.

Permanent teeth with completed apexification and primary teeth that resorption process did not begin were included in the study.

Results: Dilaceration (42.5%) was found to be the most common dental anomaly in patients with genetic disorders and it was found to be statistically significantly higher than the control group. This dental anomaly was followed by hypodontia (22.9%) and taurodontism (22.9%), respectively. The incidence of hypodontia was found to be significantly higher in patients with genetic disorders. The most common dental anomaly in the control group was dilaceration (21.8%), followed by taurodontism (6.8%) and supernumerary teeth (5.7%). When comparing the number of teeth with anomaly, it was found that patients with genetic disorders were significantly higher than healthy individuals.

Conclusions: This study is important because it shows the importance of early diagnosis of dental anomalies and dental controls in patients with chromosomal abnormalities.

Keywords: dental anomalies, dilaceration, genetic disorders, hypodontia, taurodontism

SOSYAL BİLİMLER VE SANATLAR BÖLÜMÜ YAŞAM ÜNİVERSİTESİNDE "İYİ BİR ANNE" KARIYERİNE ULAŞAN KADIN AKADEMİSYENLERE BİR ÖRNEK: İFAKAT SEÇKİN

Haluk SEÇKİN

Sözlü Tarih

ORCID: 0000-0001-5103-9907

ÖZET

Sempozyum ve kongreler akademik hayatın önemli bir parçasıdır. Akademik hayatta lisans veya lisansüstü eğitim veren kurumlarda görevli akademisyenler gibi bu hayatın dışında da iyi nesiller yetiştirmek gayretinde olan kadın veya erkek de vardır. Sivas'ta düzenlenen bu kongreye renk katmak amacıyla hazırlanan bu bildiri; akademik hayatın dışında devam eden hayatta "fahri kadın akademisyen kariyerine" ulaşanlara bir örnek olmak üzere "iyi anne" kariyerine ulaşan İfakat Seçkin'in hayatı, azmi ve başarılarından söz edilecektir. Bildiri İfakat Seçkin'in sadece bir anne veya eş olarak değil; geleneklerin, komşuluk ilişkilerinin bir parçası olarak anlatılması hedeflenmektedir. Böylece kadın merkezli olmak üzere o dönem Sivas'ının sosyal hayatının da gözler önüne serildiği görülecektir.

İfakat Seçkin; 1929 yılında Sivas'ta doğdu. Çoğu emsalleri gibi tüm gayretlerini rağmen tahsil hayatı neredeyse başlamadan bitti. Önceden tanımadığı ancak çocuk yaşta rüyasında gördüğü birisi ile bir evlilik yaptı. Ancak daha sonra çok sevdiği bu hayat arkadaşını Sivasspor Kayserispor maçında çıkan arbedede kaybetti. 38 yaş gibi çok genç bir yaşta dört çocuğu ile dul kaldı. Sivas gibi Anadolu'nun az gelişmiş bir şehrinde, muhafazakâr bir çevrede ve kısıtlı maddi imkânlarına rağmen asla pes etmedi. Kendi küllerinden yeniden doğdu ve çocuklarını iyi birer insan olarak yetiştirme gayretlerinde başarılı oldu. 2018 yılında vefat etti. Hâlen çevresindeki insanlara azmin, dürüstlüğün ve ahlakın iyi bir örneği olarak gösterilmektedir. Yaşam zorluklarına karşı dik duruşu, azmi, gayreti ve öz güveni sosyal yaşamda iyi örnekler olarak gösterilebileceğine inandığım; İfakat Seçkin gibi "iyi bir anne/baba" kariyerine ulaşabilen kişileri gençlere tanıtabilirsek geleceğimizi daha sağlam temeller oturabileceğimizi değerlendiriyorum. İfakat Seçkin ve emsalleri sosyal hayatımızın isimsiz kahramanlarıdır. Başarı emek gerektirir, İfakat Seçkin emek vermiş ve başarmıştır.

Anahtar Kelime: Sosyal yaşamdaki iyi örnekler, Kadın Akademisyenler, İfakat Seçkin.

WOMAN, ACHIEVED "GOOD MOTHER" TITLE IN CAREER WITH UNIVERSITY OF LIFE MODEL FOR ACADEMICS; İFAKAT SEÇKİN

ABSTRACT

Symposiums and congresses are important part of academic life. There are men and women other than undergraduate and graduate faculties academics, who try to raise good generations. This statement prepared to add color to this congress, organized in Sivas. This statement is about İfakat Seçkin who reach "good mother title" with life, resolution and successes to give an example of reach "honorary woman academic title" other women in non-academic life. This statement intends to show İfakat Seçkin not only as a mother or a wife but also as a part of traditions and neighborhood relations. This will also show us Sivas's social life in that period of time, mainly from a woman's point of view.

İfakat Seçkin was born in 1929 in Sivas. Similar to her peers, despite all her efforts, her education life was over so little after it started. She had a marriage with a man whom she didn't know, yet she had seen him in her dream once.

She later came to love lifelong friend but lost him in a crowd crush that occurred in the Sivasspor Kayserispor match. She was widowed in the young age of 38 with four children. Despite being in one of Anatolia's less developed cities Sivas, in a conservative environment and with limited financial means; she still didn't give up. She was reborn from her ashes and was quite successful in her efforts to raise her kids to be great people. She passed away in 2018. She is still shown as a great example of ambition, diligence, confidence and morality. I believe her strong stance against life's challenges, her ambition, diligence and her confidence can be good examples in social life and If we can introduce people like İfakat Seçkin who managed to reach the "a good mom/dad" title to the next generation, we can build our future on more stable foundation. İfakat Seçkin and ... are the nameless heroes of our social life. Success takes effort, İfakat Seçkin has put in effort and has succeed.

Keywords: Good examples in social life, Women Academics, İfakat Seçkin.

GİRİŞ

Sempozyum ve kongre gibi bilimsel etkinlikler akademik yaşamın vazgeçilmez birer parçalarıdır.

Sivas'ta düzenlenen bu kongreye, renk katmak amacıyla hazırlanan bu bildiri; akademik hayatın dışında devam eden olağan yaşamdaki fahri kadın akademisyenlere bir örnek olmak üzere "iyi anne" kariyerine ulaşan İfakat Seçkin'in hayatı, azmi ve başarılarından söz edilecektir.

Olayları gerçekleştikleri döneme göre değerlendirmenin daha doğru bir yaklaşım olacağı düşüncesindeyim. Bu sebeple bildiri İfakat Seçkin'in hayatı sadece bir anne veya eş olarak değil; geleneklerin, komşuluk ilişkilerinin bir parçası olarak anlatılması hedeflenmektedir. Böylece kadın merkezli olmak üzere o dönem Sivas'ın sosyal hayatının da gözler önüne serildiği görülecektir.

TAŞRADA KIZ ÇOCUĞU OLMAK

Güncel Türkçe Sözlük'te "bir ülkenin başkenti veya en önemli şehirleri dışındaki yerlerin hepsi, dışarlık" (TDK, 2022) olarak tanımlanan taşra coğrafi bir yer işaret eder ama taşra aynı zamanda sosyal, ekonomik, kültürel değişmelerin geç yaşandığı yerlerdir. İfakat Seçkin de bir taşra şehri olan Sivas'ta 1929 yılının 12 Mayıs'ında Postluoğlu Ethem Efendi ile Emine Hanım'ın ikinci çocuğu olarak dünyaya geldi. İfakat Hanım; kadınlara siyasal ve sosyal hakların henüz yeni verilmeye başlandığı bir dönemde yetişmiştir. Yaşadığı çağın anlayışı çerçevesinde emsallerinin çoğu gibi; çocukken çocukluğunu, genç kız iken de gençliğini tam olarak yaşayamamış bir neslin mensubudur. Bu neslin çoğu evlendiklerinde de evliliklerini tam olarak yaşayamamışlardır. İfakat Hanım'ın hayatı da hep bir iyi, bir kötü dönemler halinde seyretmiştir. Dul kalana kadar; hayatın rüzgârına direnememiş, iyi veya kötü olaylarla savrulmuş ve edindiği tecrübelerle pişerek, daha sonra yaşayacağı güç hayat koşullarına, bilmeden kendini hazırlamıştır.

Bir taraftan babası ile annesi arasındaki yaş farkından kaynaklanan huzursuzluklar, diğer taraftan beraber yaşadıkları evlenmemiş halalarının; zamanın anlayışı gereği evdeki tahakkümlerinden dolayı çocukluğunu yaşayamamıştır.

Kız çocuklarının eğitimi Cumhuriyet'in büyük projelerinden ve hedeflerindendi. Bu amaçla Tevhid-i Tedrisat Kanunu ile karma eğitime geçilmiş ve ilerleyen yıllarda eğitimde kız ve erkek çocukları arasındaki eşitsizliğin kaldırılması için adımlar atılmıştır. "Örgün eğitimde kızlara tanınan haklar sürekli gelişmiş, fakat eğitim düzeyleri açısından erkeklere oranla sayıları daima azınlıkta kalmıştır" (Özer, 1995).

İfakat Seçkin'in öğrenim süreci Cumhuriyet'in ilk çeyreğinde kız çocuklarının eğitimi için sarfedilen çabaya taşrada gösterilen direncin bir örneği olarak görmek mümkündür. Tahsilini ilkokul üçüncü sınıfa kadar yürütebilmiştir. Bu konudaki gayretlerini şu şekilde özetledi. "Şu işleri de yapın ne okulu" demesinler diye Huriye ablama beraber akşam yatmadan evdeki tüm hazırlıkları tamamlar evi siler süpürürdük. Sabah erken kalkar sabah hazırlıklarını da tamamlardık. Ancak gene de bir şeyler bahane edilir ve okula gönderilmezdik. Niçin okula gitmediğimizi sorgulamak için gelen resmî görevlileri de babam bir şekilde savuştururdu." Nihayet çoğu emsalleri gibi tüm gayretlerine rağmen tahsil hayatı neredeyse başlamadan biter.



İfakat Hanım aile yakınlarıyla
Çok arzu ettiği hâlde kısa bir süre giyebildiği okul önlüklü olarak

Kendi tabiriyle ne İsa'ya ne Musa'ya yaranamadan geçen çocukluktan sonra İfakat Seçkin görücü usulüyle evlenir. "Her toplum, kendi yapısına uygun evlenme biçimlerini tercih ederken, kişisel anlayışına ters düşecek evlenme biçimlerini de engellemeye çalışmaktadır" (Sezen, 2005). Görücü usulüyle evlilik de Türk toplumunun kadim geleneklerinden birisidir. Günümüzde de örnekleri görülmekle birlikte bu geleneğin o yıllarda çok daha katı olduğu anlaşılmaktadır. İfakat Seçkin babasının medreseden arkadaşı Hafik'te emekli tahsil memuru Bekir Efendi'nin henüz yeni işe girmiş oğlu Ethem Seçkin ile evlenmiştir. Camide karşılaştıkları eski iki okul arkadaşı arasında şöyle bir konuşma geçer.

- Merhaba Ethem Efendi

-Merhaba ben seni Hafik'te ikamet ediyordum.

-Evet oğlumu evlendirmek üzere buraya geldik. Ancak kız tarafı yüklü bir başlık istediler.

-Olur mu? Canım. Şimdi benim de kızım var. İsteseler onu satar gibi başlık mı isteyeceğim?

-Ethem Efendi. Madem senin de evlenecek kızın var müsaade edersen bir de hanımlar sizi ziyaret etsinler.

-Kısmetse olur buyurun gelin.

Kısmetmiş olmuş.

Aslında İfakat Hanım; eşini 14-15 yaşlarında iken rüyasında görmüştür. Evlerinin arkasındaki Mahmut Ağanın Hanı'na¹ bir genç at üzerinde gelir ve İfakat Hanım'a "bu senin kısmetin" derler. O yaştaki bir çocuk için pek de anlam ifade etmeyen bu rüyayı İfakat ilk nişanlısını gördüğü gün tekrar hatırlar.

Birkaç ayla sınırlı kısa bir nişanlılık hayatı sonu evlenirler, bir oğlu ve üç kızları olur.



İfakat ve Ethem Seçkin, düğün resimleri
Şimdilerde gelinliklerde "gelin teli" var mı bilmem.

¹ Mahmut Ağa'nın Hanı, Mahmut Emmi'nin Hanı diye anılırdı. Bugünkü Sait Paşa Caddesi'ne ince, kapalı dar bir yolla bağlanan bu hanın sahibi Mahmut Emmi (Mahmut Demirci)'ydi ve kendisi işletirdi. Bu han, köylerinden at veya eşekleriyle şehre gelenlerin hayvanlarını bağladıkları bir ahır ve köylülerin yattığı seki denilen bir asma kattan ibaretti.



Nikah öncesi Annem ve Babam
Annemin omuzunu çekmesi o zamanki anlayışın bir ifadesidir.

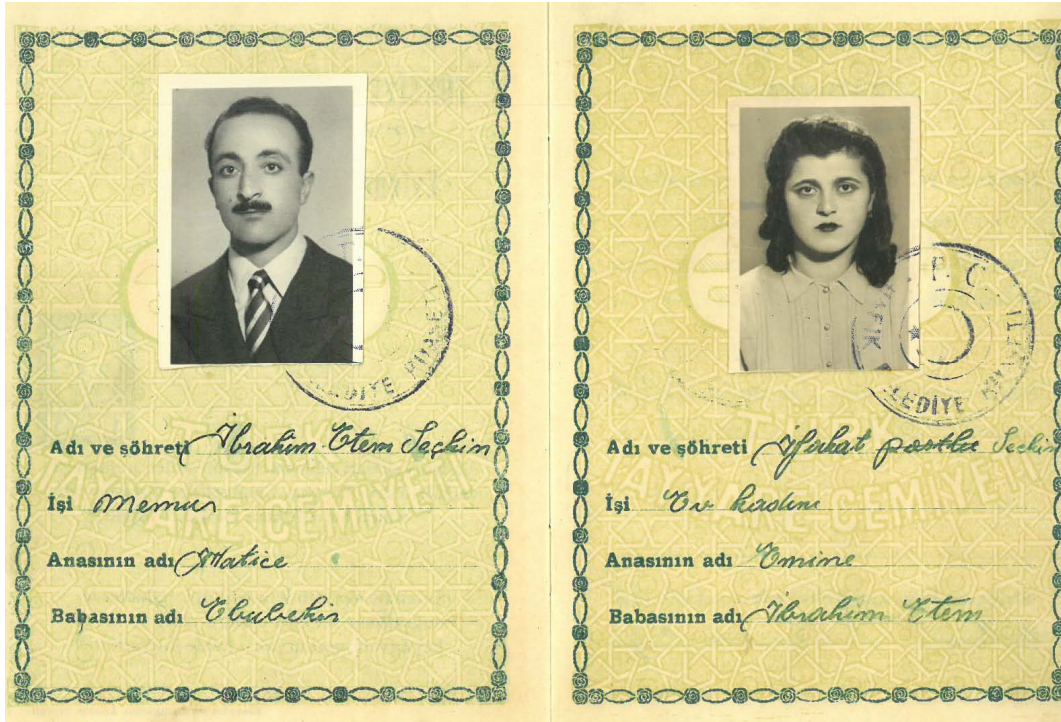

Evlenme cüzdanları

O dönemlerde ataerkil aileler daha ağırlıklıdır. Evlenen çocuklar ayrı eve taşınmaz ebeveynleri beraber yaşamaya devam ederlerdi. Hatta askere gitmeden erkek çocuklar evlendirilir, gelinin kayınpeder ve kayınpalideye yardım etmesi beklenirdi. Bu evlilikte ise; anne ve baba aynı ilde olmayınca kendi evlerine taşınmak mecburiyeti doğar.



Evlilikten sonraki bir tatillerinde baba evi Hafik'te

İlk evlilik yıllarında; ev hanımlığında yeterli tecrübe kazanmasına yardımcı olması amacı ile, görüncesi Şerife Hanım'la aynı avlu içindeki bir eve, daha sonra çeşitli yerlerde kiracı gezdikten sonra son olarak babasının evini satın alarak onarıp oraya taşınırlar.

“Hem edebiyat hem hayat içerisinde simgesel bir anlam kazanmış özel bir mekân olan ev, yalnızca yaşananlara yönelik bir düzlem olarak görülmez, bazen yaşananların başlıca sebebi, bazen ilk anda etkilenenidir. Bu hâliyle de bu özel mekânın tek bir anlama sahip olması beklenemez. Birbirine karşıt birçok anlam evin içinde bir araya gelir” (Oktay, 2022a). Taşrada küçük bir memur ailesinin hayat standartlarını, sosyal yaşantısını da tercih ettikleri veya tercih etmek zorunda kaldıkları evler şekillendirmiştir. İfakat Seçkin kiracılıkları sırasında yaşadıkları zorlukları anlatırdı. Ancak bunların asıl sebebi olan maaşı az olan bir memur ile evlenmenin verdiği maddi sıkıntılardan asla şikâyet etmedi. Kiracı olarak oturduğu evlerle ilgili hatıralarını anlatırken; evin odaları o kadar küçükmüş ki misafir geldiğinde kendi yataklarını söker daha küçük olan diğer odaya taşır, henüz bebek olan ilk kızlarının tavandan sarkan salıncağını toplar, misafir gittikten sonra evi tekrar eski haline getirmiş.



İfakat Hanım ve eşi Ethem Bey
Mutlulukları yüzlerinden okunuyo

Aşağıdaki anekdot bir taraftan eşe, sevgiye sadakati bir taraftan da değişen tüketim anlayışımız için anlamlıdır diye düşünüyorum: Annemin bakır bir kepeci vardı. Oldukça eski. Selma ablam bir gün yeni kepeci almış, “*Anne bu eski kepeciyi de atalım*” demiş. Annem, “*Yok aman onu baban almıştı. ‘Al hanım bununla çorbamızı bölelim’ demişti*” der ve attırmaz. On yedi yıllık evliliğinde; yaşadığı maddi ve manevi sıkıntılara, o dönemde flört etmek zaten mümkün olmasa da nişanlılık hayatının bile birkaç ayla sınırlı olmasına, iki eski medrese arkadaşının tesadüfî karşılaşması sonucu yaptığı evliliğe, ilk evlilik yıllarında görüncesi Şerife Hanım’ın otoriter tavırlarına rağmen eşini çok sevmiştir. Vefatına birkaç ay kala eşine olan sevgisini “ ne zaman vefat eder teneşir tahtasına yatarsam onu o zaman unuturum” şeklinde ifade etmiştir.

İfakat Seçkin’e dair iki anekdot doğup büyüdüğü taşranın genel kabullerini yansıtmaktadır. Babasının otoriter ve muhafazakâr tutumunun aksine İfakat Seçkin’in eşi Ethem Seçkin modern hayatı benimseyen bunu eşiyile birlikte yaşamaya çalışan birisidir. Hâlbuki “Taşra, muhafazakâr ideolojinin yurdu” (Bora, 2005) Çocukluk, genç kızlık, gelinlik yıllarını böylesi bir “muhafazakâr ideolojinin yurdu”nda geçiren İfakat Seçkin’in o yıllarda modern hayatın bir gereği olarak kabul edilen sinemaya gidişle ilgili iki macerası vardır. Birincisini babamla yaşamış. Görüncesi Şerife Hanım’ın otoriter yapısına bir örnektir. O günün şartlarında sanırım gelin, mahallenin gelini oluyordu. Mahalledeki her bir yaşlı kendisini kaynana olarak görüyordu. Bir gün babam halamdan habersiz sinemaya gitmeyi teklif etmiş. Annem itiraz etmiş, ama karar gitme yönünde çıkmış. Olacak var ya sinemada komşulardan birisini görmüşler. O da yememiş içmemiş halama yetiştirmiş. Ertesi gün konuşmada, halam, “ee film nasıldı demiş” annem çok üzölmüş ve babama sitem etmiş.

İkincisi ise eşinin ölümünden sonra yaşanmıştır. Bu defaki macera o yılların komşuluk ilişkilerine örnek olması bakımından da güzel bir örnektir. O yıllarda kadınlar toplanıp sinemaya giderdi. Madımak, bulgur ayıklatıp gençleri ödül olarak sinemaya götürürlerdi. İfakat Hanım gitmez. Hâlbuki komşuları onun hayata içine katılmasını istemektedir. Bir defasında çok ısrar etmişler annem de gitmiş. “Taşrada hayat erkek ağırlıklı olarak akar. Erkekler öncelikli ve ayrıcalıklı gruptur. Hayat erkeklere göre ve onlar için düzenlenmiştir. Sokaklarında dolaşıldığında, iş yerlerine girildiğinde genelde erkeklerle karşılaşılır. Kadınlarsa çoğunlukla evdedir ve bu da bir tercihten ziyade mecburiyetin sonucudur” (Oktay, 2022b). Nitekim sinemada kayınbiraderini görürler. Her ne kadar düşündüğü gibi olmasa da “Bu kadın dul haliyle sinemalara gidiyor diyecekler” kaygısı onu çok üzer.



Babamın aramızdan ayrılmadan önce ailemizin son resmi

FUTBOL TERÖRÜNÜN KARARTTIĞI BİR HAYAT

Bundan 50 yıl önce hayat taşrada çok daha sakin geçiyordu. Aile, komşu ziyaretleri ile şekillenen sosyal hayat yukarıda da sözü edildiği gibi bazen bir sinema, bazen şehre gelen bir sirk veya sanatçıyla renkleniyor insanlar sonra eski yaşantılarına dönüyordu. Futbol karşılaşmaları günümüzde olduğu gibi o yıllarda da erkekler için önemli bir aktiviteydi. İfakat Seçkin’in hayatı da işte böyle bir maçla birlikte değişti. Çok kullanılan bir ifadeyle hiçbir şey eskisi gibi olmadı.

17 Eylül 1967 Pazar günü sabahleyin eşini Kayseri’ye Sivasspor – Kayserispor² karşılaşmasını seyretmek üzere yolcu ederken, her zamanki gibi olağan bir gündü. Ancak aynı günü akşamleyin İfakat Hanım’ın hayatı hayal bile edemeyeceği bir değişikliğe uğradı. O artık çok sevdiği ve ölürsem ancak unuturum dediği, kendisinin ve evlatlarının temel direği eşini kaybetti. 38 yaş gibi çok genç bir yaşta dört çocuğu ile dul kaldı.

² Sivas-Kayseri maçındaki olaylar ve bu olayların yerel ve ulusal basındaki yankıları için bk. İlhami Kupacı-Hüseyin Buluz, 2. Ligde Sivas ve Olaylar, Sivas: Doğu Matbaası, 1967; Kenan Başaran, Sivas-Kayseri Türkiye’nin En Büyük Futbol Faciası, İstanbul: İletişim Yayınları, 2017.



Kayseri maçı sonrası aile ulusal basında
Hayat mecmuası Sayı 41, 5 Ekim 1967

“EV”DEN ÇIKIŞ VE ZOR YILLAR

Artık o evinin ve evlatlarının temel direği olmak zorunda kalmıştı. Kendisinin ve evlatlarının hayatını nasıl planlayacağı konusunda en küçük bir düşüncesi ve tecrübesi yoktu. Her türlü ihtiyacını eşi karşılamış, ailenin yaşamı ile ilgili her planlamayı eşi yapmış; o bu planlamalarda kendisine düşen görevleri ifa etmişti. Çünkü o ve emsalleri olan ev hanımlarının çoğu bu şekilde yetişmişler ve bu şekilde uygulamışlardı.

Bu durum en iyi şu anekdotla açıklanabilir. Eşi vefat edeli yaklaşık bir hafta – on gün olmuştu. Annesi Emine Hanım’la zaten beraber yaşıyordu. Kayınvalidesi ve görümcesi de o günlerin önemi nedeni ile İfakat Hanımlarda kalıyorlardı. Sivas’ın bir geleneği olarak yas evine gönderilen yemekler de artık kesilmişti. İfakat Hanım henüz on dört yaşında olan oğlunu çağırırdı.

- Oğlum cebinde kaç kuruş var ?
- 165 kuruş anne

İkisi elindeki paraları birleştirdiler. Üç ekmek alabiliyorlardı. İkisinin arasında geçen bu konuşmayı tesadüfen yandaki odada namaz kılan görümcesi duyar. Namazını bozar ve dizlerini döverek nasıl bu durumu düşünemediklerini, hatanın kendilerinde olduğunu söyleyerek özür diler ve evin ihtiyaçlarını karşılamak üzere bir miktar para verir. Bu anekdotu İfakat Hanım’ın yeni hayatına nasıl sıfırdan hatta eksiden başladığını vurgulamak için yazdım.

Yirminci yüzyılın ikinci yarısında taşrada kadınlar bazı problemlerle karşılaşsalar da çarşıya çıkmakta alışveriş yapmaktadır fakat İfakat Seçkin bu beklenmedik üzücü olayla karşılaşınca kadar tabiri caiz ise çarşıdan ekmek bile almamıştır denilebilir. Şimdi bu iş de onun omuzlarına binmişti. Ama annemin sık sık cüzdanını kaybettiğini, fazla para verdiğini veya paranın üstünü almadığını hatırlıyorum. Niçin böyle yapıyorsun dedikçe. Satıcının karşısına geçince zannediyorum ki “kocası öldü, bu çarşı pazar dolaşıyor diyecekler zannediyorum” derdi. Sonradan ona da alıştı. Bu konuda da yardımına komşuları koştular. Öyle ki eğer annemin o gün çarşı işi yoksa bile kendi alışverişlerine giderken annemi de yanlarında götürmek suretiyle bu konuda kendi kendine yeter seviyeye gelmesini sağladılar. Allah rahmet etsin özellikle komşumuz Saadet Abla annemin çarşı arkadaşıydı.

İfakat Hanım daima çevresindekilerin daha mutlu olması için gayret sarf etmiştir.

Mesela, Hafik'te ikamet eden kayınbiraderinin o zamanki adıyla Sanat Enstitüsünde okuyan oğlu yanlarında kalmıştır. Uğur ağabeyime karşı ayrı özel bir sevgisi vardı. O da annemden; "ikinci annem" ya da "anne yengem" diye söz eder.

İfakat Hanım'ın en önemli görevlerinden birisi de kendisiyle yaşayan annesinin üzülmeye meydan vermemektir. Hatta zaman zaman kaprise varan isteklerini hiç gıcınmadan yerine getirmiştir.

Kardeşlerinin hayat şartları gereği zorlandıkları; özel günlerinde ve hastalık gibi zamanlarında çocuklarına bakmak vb. manevi olarak onlarla beraber olmayı kendisine görev bilmiştir. Bu görevlerini de bence son derece başarı ile tamamlamıştır.

KÜLLERİNDEN DOĞAN YENİ BİR HAYAT

İfakat Seçkin eşinin ölümünden sonra artık ev işleri yaparak vakit geçiren bir kadın olmamış hayatını evlatlarına babaları sağ iken yaşadıklarından ve gördüklerinden daha olumsuz bir hayat tarzını yaşatmamak üzere dizayn etmiştir.

BİRLEŞEN ROLLER

Yazının bu bölümünde İfakat Seçkin'i anlatırken yirminci yüzyılın son çeyreğindeki Sivas yaşantısından da kesitler yer almaktadır.

Sivas'ın yoğun kış şartlarının gereği su borularının hatta kanalizasyon hatlarındaki donmalar da kuzine sobanın üzerinde ısıtılan su ile açılır veya sucu getirip pürümüzle açtırılırdı. Hepimiz okula giderdik, bu görev artık evin hem erkeği de olan anneme aitti. Bazen buz inatçı olur açılmaz veya borular bir yerde patlardı. İşte o zaman hayata ve kaderine "ben şimdi ne yapayım, nerelere gideyim hangi otları dideyim" diyerek sitem ederdi. Çok çaresiz kaldığı zamanlarda da "kıyamet kopsa da kurtulsak" diye dertlenirdi.

Sivas'ın soğukları ile mücadele etmenin o günkü koşullarda olmazsa olmazı kok kömür temin etmektir. Bunun için Kömür Tevzi İşletmesinde para yatırmak ve kömür almak üzere randevu almak için uzun kuyruklarda beklenecektir. Bu işi yapacak ev halkından başka bir kişi olmadığı için bu da İfakat Hanım'ın görevleri arasındadır. Bu maksatla ayırdığımız gün evdeki diğer işler önceden yapılmalıdır. Kömür karnesine o yıla ait kömürün alındığına dair damga basılır ve tren garının yakınındaki kömür yükleme yerinden kömür almak üzere en yakın güne randevu verilir. O gün erkenden kalkılıp kömür yükleme yerine gidilir. Ne metro vardır ne halk otobüsü bazen hükümetin önündeki minibüs durağından minibüse binilir. Kömürü yükleyen keçe operatörüne rica ederek kömürün toz olmayan kısmından verilmesi sağlanır. At arabasına yüklenen kömür; İstasyon Caddesi, Hükümet Meydanı, Atatürk Caddesi, Meydan Camii önünü takiben eve getirilir. Bu seyahatte İfakat Hanım at arabasının üzerindedir. Kömür eve gelince at arabadan ayrılır. Araba yan devrilerek kömür kapının önüne indirilir. Bundan sonra iş kömürü içeriye taşımaya kalır. Tenekelere doldurulan kömür odunlukta kendisine ayrılan yere indirilir.

Kalan ufalanmış kısmı suyla karıştırılır ve elde edilen harç üç dört santim genişliğinde 30-35 cm çapındaki kasnak denilen çemberle dökülür ve kurumaya terk edilir. Bu kömür tezekleri daha sonra ve özellikle kıymalık ve çamaşır gibi uzun süreli ateş gerektiren dönemlerde maltızlarda³ kullanılmak üzere kömürlükteki yerini alır.

Elbette ki kömür alınca kışın en önemli ihtiyaçlarından odun da alınmalıdır. Oduncular gezilir. Yanma süresi uzun olması nedeniyle pelit ağacı da tabir edilen meşe ağacı veya gürgen ağacından seçilmelidir.

³ Maltız: Dış kısmı tenekeden yapılmış, çerisi ateş tuğlası veya toprak ile örülmüştür. Üzerine konan yemek kabı ateşle direkt temas etmemesi için ortasında bir ızgara olan minyatür bir ocak.

Fiyatı önemlidir. Maaş dönemini beklemeye razı olan oduncular tercih edilir. Yağmurlar başlamadan alınmalıdır ki yağ olmasın. Genelde sobaya girecek şekilde kırdırılır. Bazen irice kırılmış olanlar gene maltızlar için ayrılır.

Kış hazırlıklarının en önemlilerinden birisi de kıymalık yapmaktır. Kış boyu et fiyatlarındaki artışlara karşı önlem almak ve ihtiyaç anında evde hazır etin bulunmasını sağlamak için evin ihtiyacı ve gelir düzeyine bağlı olarak çepiş denilen keçinin bir yaşını yeni doldurmuş olanı tercih edilir. Ve kilo ile değil bir gövde iki gövde gibi birimler kullanılarak yapılırdı. Et bir gün önceden eve getirilir akşamdan bayanlar yakın akraba veya komşularla berber et üç çeşit olarak doğranır. Bir kısmı iri şekilde doğranmış kıyma, bir kısmı üzerinde normalden biraz fazla et bulunacak şekilde kırılmış özellikle kaburga veya diğer kemikler, bir kısım ise etin en yağlı kısımları ve özellikle beden yağı denilen hayvanın bağırsaklarını saran yağlı kısım. Önce yağ sonra et en sonra da kemikler ayrı ayrı kavrulur. Leğen denilen büyük bakır kaplarda etler kavrulur iken pideler batırılarak yağlanır üzerine kavrulmuş etler dökülür ve servis edilir. Genelde taze üzüm mevsimine denk geldiği için taze üzümle beraber dayanılmaz bir tat alınır.

Her aile yapmasa da bazı aileler kasaptan eti alır baharatını kendisi ayarlar ve sucuk içini hazırlardı. Bu harç bazen tekrar kasaba götürülüp makinalarda doldurularak sucuk yapılırdı. Bazen de evde dikilmiş bez torbalara doldurulurdu. Pencereleden sarkıtılarak güneşte kuruması sağlanır. Zaman zaman kalın iğnelerle iğnelenip oklavalarla yassılaştırılarak güneş ışınlarının hazırlanan sucuklara tam olarak nüfuzu sağlanırdı.

Kış hazırlıkları olarak en zahmetli olanlarından birisi de erişte yapmaktır. Erişte olarak; kavurma erişttesi, yumurta erişttesi, kadayıf, yufka böreği çeşitleri yapılırdı. Yumurta ve süt şimdiki kadar hemen her yerde bulunmazdı. Bizim evin önü köyden gelip yumurtasını, yoğurdunu, tavuğunu satıp elde ettiği ile ihtiyaçlarını alacak köylülerin araçtan indikleri yerd, ayrıca Buğday Pazarı yakın olduğu için oradan da süt ve yumurta ihtiyacı daha rahatlıkla sağlanabilirdi. Ayrıca köylüler kazara çatlamış yumurtaları daha ucuz verdiklerinden yumurtayı daha ucuza temin edebilirdik. Sütü de Asiye Bacı dediğimiz neredeyse ailemizin bir parçası olmuş, tek başına yaşayan mekânı kendisinin ve ahır sahibinin inekleriyle beraber yaşadığı ahır olan bir garibandan temin ederdik. Erişte gene aile arasında veya komşularla beraber yapılırdı. Bu hem işlerin kolaylığı hem ocakta sarf edilen yakacaktan tasarruf hem de avlusu olmayan komşulara yer temin etmek amacını sağlardı. Ama özellikle yumurta erişttesinin yoğurma işi bayanlardan en yapılı ve kuvvetli olana verilirdi. Bu bizim ailede rahmetli Aliye teyzemin göreviydi.

Bu hazırlıkların tamamında zamanlama çok önemliydi. Şartların tamamı yerine getirilmez ise yapılacak iş zora girerdi. Örneğin hava şartları iyi olmalıydı. Miladi takvimin 13-15 günleri hicri takvimin aybaşına gelirdi ki ağustosta bile hava serin olur. Ortaklaşa yapılacak ise her ailenin müsait olduğu gün olmalıdır. Kıymalık da kasabın mezbahada et kestiği güne denk gelmelidir. Erişte de yapılan erişteleri kıyacak kıyıcının müsait olduğu gün olmalıdır. Bu maksatla önceden randevu alınır. Bizim ailenin asıl kıyıcısı tel çivisi lakaplı Hüseyin Amca'dır. Bazen eve gelir bazen de nazlanır ve yapılan erişteler kılavuzdaki evine götürülür. Şimdiki gibi her evde bir veya birkaç araç ya da taksi çağırma işi bu kadar gelişmediği için faytonlarla veya sırtta yapıldığından son derece sıkıntılı olurdu. Tel çivisi Hüseyin Amca eve gelir yere büyükçe bir bez serilir. Önceden saçta pişirilip soğutulan erişteler sırayla getirilir. Hüseyin Amca eriştteyi kıyma makinasının galvanizli saçla kaplı oluk şeklindeki kısmına onları beşerli onarlı desteler halinde yerleştirir. Giyotin şeklindeki her erişte cinsine göre ayrı ayrı olan bıçağını takar ve kıymaya başlar. Genelde evin en yaşlı hanımı daha tecrübeli olduğu için kıyıcı ile karşılıklı konuşarak erişttenin kalınlığı konusunda anlaşılır ve seri üretime başlanırdı. Kıyılan erişteler serilir ve kurumaya terk edilirdi.

Bu arada çocuklara da hem yemek olması hem de işlerine fazla karışmamaları için o zamanki adı ile fetil tabir edilen yufkalar pişirilir arasına peynir konularak şimdiki tabirle dürüm o zamanki tabirle düremeç yapılırdı. Bazen de bu fetiller yağlanarak yenirdi ki adı yağlama olurdu.

Başka bir kış hazırlığı ise turşu yapmaktı. Ancak pezik turşusu bunlardan bayanlar için en zahmetli biz çocuklar için ise en neşeli olanıydı. Yaklaşık bir hafta önceden turşuluk eken yerler daha önceki senelerin tecrübesi ile ziyaret edilir. En nazik ve ince olanı seçilir. Belirlenen gün gelince şeker pancarları sökülür. Eve getirilip. Köklerinden ayrılır. Yıkılır, haşlanır, tuzlanır kararmaması için üzerlerine yaş bezler örtülür suları sızdıktan sonra küplere – bidonlara hazırlanan harçlarla (bu işte en zor olan bir yönde sarımsakların önceden soyulmasıdır. Çabuk mayalanması için de ekşi hamur şarttır.) birlikte konur ve turşunun ekşimesi – mayalanması beklenir. Kökler ayrıca turşu olarak kurulduğu gibi bunlardan çocuklara araba da yapılırdı.

Hatırlayabildiğim en son kış hazırlığı ise kışlık peynirin alınıp salamura konmasıdır. Mevsimi gelince peynircilerden yarımşar kiloluk numuneler alınır evde peynir sündürülerek denir. En uygun olanı alınır. Peynir bir tavada az yağda pişirilir. Eğer peynir süner ise kalitelidir. Soğan ve patates alımı da ayrı bir hazırlık gerekir. Batman (16 kg.) tabir edilen ağırlık ölçüsü birimi ile alınır. Mutlaka önceden küçük partiler halinde alınıp denirdi. Uygun görülenler evlerdeki sedir veya makat denilen oturma guruplarının altına serilir. Çimlenmeden kullanmak ise ev hanımının maharetiydi.

İşte bütün bu hazırlıkların finansal hazırlıklarını yapmak, uygulamasını planlamak, hangi hazırlık hangi ayda hatta hangi günde, evin avlusunda mı yoksa mutfağın önündeki antrede mi, kimlerle beraber yapılacağı, hazırlık yapılacak malzemenin en iyisi nasıl temin edileceği, diğer katılımcıların da müsait olduğu tarih planlanması ve yapılan planları hatasız uygulaması annemin göreviydi.

Yapılan planlar başarı ile uygulanırken asla aksatmadığı bir husus daha vardı ki o da çocuklarının yetiştirilmesi, arkadaşlarının yanında asla boynu bükük kalmaması, babaları sağ iken yaşadıkları hayat standardının altında bir hayatı asla yaşamamaları onun kırmızı çizgileriydi. Her ne kadar biz çocukları da ona bu konuda azami yardımı gösterdik. Asla onu sıkıntıya sokabilecek isteklerde bulunmamaya özen gösterirdik. Ancak her çocuk gibi biz de, özellikle ben, zaman zaman sokak oyunlarının bir sonucu olarak kıyafetlerimi kirletiyordum eve gelince annemden asla fiziki bir şiddet görmediğim gibi bana yönelik bir bedduada da bulunmazdı.

Yaşadığımız ev bir yangın tehlikesi atlattı. Yangın sonrası tadilatların arzu edilen kalitede yapılamamış olması ve evin artık eskimiş olması nedeniyle özellikle karlı havalarda bazı yerleri su damlatırdı. Bizler okulda iken bu karları çatıya çıkararak temizlemek de İfakat Hanım'ın görevleri arasındaydı.

SONUÇ

Bu şartlarda dört çocuğu okutup Sivas tabiriyle “ortaya çıkartmanın” ne anlama geldiğini bilenler bilir. Eğer annem; benim ve kardeşlerimin yetişmesi için hayatın zorluklarına karşı koymak için gerekli azmi gösteremeseydi gölgede kalmış meyveler gibi ham kalırdık. Çok şükür ki onun sayesinde kendi kendimize yetecek seviyeye geldik. Namerde muhtaç olmadan hepimizi sırayla yuvadan uçurdu. Aslında o kadar çok şey var ki annem hakkında söylenecek kelimeler kifayetsiz kalıyor.

İnsanlar için baba ve anne kaybetmenin yaşı yokmuş. Her ölüm mutlaka ki erken ölümdür. Annem, ben ve kardeşlerim şu veya bu şekilde yarım asır beraber yaşamış isek de herkesin sevdiğine doymadığı gibi biz de annemize doymadık.

INTERNATIONAL INTERDISCIPLINARY CONGRESS OF WOMEN IN SCIENCE

"Diversity, Careers, Interdisciplinarity"

January 13-14, 2023 / Sivas-TÜRKİYE

WEB: [https:// www.iksadkongre.com/women](https://www.iksadkongre.com/women)

E-MAIL: contact@ijosper.co.uk

“insanlar babaları ölünce yaşlanırlar diye” bir darbimesel vardır. Babam vefat ettiğinde ben ve kardeşlerimiz daha çocuktuk. Ölümün; hele hele baba ölümünün önemini bile anlayamayacak yaştaydık. Daha sonra annemiz bize hem babalık hem de annelik yaptığı için annemin vefat ettiği tarihte hepimiz beraberce yaşlandık. Allah rahmet eylesin. Makamı Cennet olsun. İnşallah çok sevdiği ve bir türlü unutamadığı babamızla Cennet’te buluşurlar. Şimdi kardeşleri ile yan yana babama komşu olarak Sivas Yukarı Tekke Mezarlığı’nda yatmaktadır. Allah rahmet eylesin.

İfakat Seçkin, Sivas gibi Anadolu’nun az gelişmiş bir şehrinde, muhafazakâr bir çevrede ve kısıtlı maddi imkânlarına rağmen asla pes etmedi. Kendi küllerinden yeniden doğdu ve çocuklarını iyi birer insan olarak yetiştirme gayretlerinde başarılı oldu. Allah emeklerinin karşılığını verdi ve Sivas’ın deyimiyle, “sonu gelen kullardan” oldu.

İfakat Hanım; yetiştiği ortam ile dönemin toplumsal yapısını yansıtan ve yaşayış tarzıyla yaşam üniversitesinde "iyi bir anne" kariyerine ulaşan kadın akademisyenlere bir örnektir. Bu isimlerden bazılarını sadece kendi çevreleri bilir.

Hâlbuki bu isimler aynı zamanda bir devri, bir yaşayış biçimini temsil ederler. İşte tam da bu sebeple bunların tanıtılması gerekir, bu yazının kaleme alınmasının sebeplerinden en önemlisi budur.



İnsanların kaderi onların fiziki görünüşlerini nereden nereye getiriyor.

Ya sağlıkları ve ruh hâllerini...

KAYNAKÇA

Bora, T. (2010). Taşralaşan ve taşrasını kaybeden Türkiye. *Taşraya Bakmak* (Der. Tanıl Bora). 4. Basım. İstanbul: İletişim Yayınları.

Oktay, N. (2022a). Evini Sırtında Taşıyan Kadınlar: "Eskici" Hikâyesinde Kadının Coğrafyasını Genişletme Mücadelesi. *Söylem Filoloji Dergisi*, 7(1), 53-67.

Hayat mecmuası Sayı 41, 5 Ekim 1967.

Oktay, N. (2022b). Ayfer Tunç'un "Cinnet Bahçesi" Öyküsüne Yansıyan Taşra Hâlleri: Kadınlıklar, Erkeklikler. *Dicle Sosyal Bilimler Enstitüsü Dergisi*, 31, 330-350.

Özer, U.(1995). Cumhuriyet Dönemi'nde Türk Kadını'nın Eğitimi. *Uludağ Üniversitesi Eğitim Fakültesi Dergisi*, 10(1), 1-12.

Sezen, L. (2005). Türkiye'de evlenme biçimleri. *A. Ü. Türkiyat Araştırmaları Enstitüsü Dergisi, Prof. Dr. Şinasi Tekin Özel Sayısı*, 27, 185-195.

TDK. <https://sozluk.gov.tr>, Erişim Tarihi: 4.01.2023.

İBTİDAİ SİNİFLƏRDƏ MİLLİ-MƏNƏVİ DƏYƏRLƏRİN AŞILANMASI

Mehdizadə Gülşən Kamal qızı

ADPU-nun kiçik elmi işçisi

XÜLASƏ

“Azərbaycan Respublikasında təhsilin inkişafı üzrə Dövlət Strategiyası”nda prioritet məsələlərdən biri yeni məzmunun yaradılmasıdır, deməli, mənəvi dəyərlərin məzmununda əks olunmasına vacib amil kimi baxılmalıdır. Dəyərlərə gündəlik vəzifə kimi yanaşılması təhsilin qarşısında duran müasir çağırışlara doğru istiqamət almaq kimi nəzərdə tutulmalıdır. Bunun mahiyyəti isə aşağıdakı kimi açıqlanır:

- şəxsə aid dəyərlər;
- sosial qruplara aid dəyərlər;
- milli dəyərlər;
- ümumbəşəri dəyərlər.

Heç kimə sirr deyildir ki, qeyd olunan dəyərlərin hamısı insanlarda təhsil vermə prosesi vasitəsi ilə formalaşdırılır.

Tələb aydındır: Təhsil elə təşkil olunmalıdır ki, şagirdlərimiz bilikli, savadlı olsun, gələcək həyatda layiqli yer tutsunlar və eyni zamanda, ölkəmizin rifahı naminə töhfə vermiş olsunlar. Təhsilin əsas prinsiplərindən biri, əldə edilmiş biliklərin həyatı bacarıqlara çevirmək bacarığı formalaşdırmaqdır. “Bunun üçün tədris proqramları və dərslilər milli məzmununda qurulmalı, təlim dilindən asılı olmayaraq, bütün tip məktəblərdə tətbiq edilməlidir” (Ə.Ağayev). Bilikli, savadlı cəmiyyətdə xoşagəlməz hallara yol verilməzdir... Şagirdlərimiz vətənpərvərlik ruhunda tərbiyə olunmaqla, Vətənə bağlı olmuş olurlar ki, dövlətçiliyimizin maraqlarını, müstəqilliyimizi hər şeydən üstün tutan vətənpərvər vətəndaş ərəsəyə gəlmiş olur. Şagirdlərin vətənpərvər, milli ruhda tərbiyəsi, mənəvi dəyərlərin formalaşdırılması biliklə, savadla eyni əhəmiyyətə malik məsələdir. Bu dəyərlər hər bir Azərbaycan vətəndaşı üçün hər şeydən üstün olmalıdır. Elə etməliyik ki, gələcək nəsildə bu istiqamətdə inkişaf etsin. Vətənə olan bağlılıq, milli-mənəvi dəyərlərin inkişafı istiqamətində həm ailə, həm də məktəb paralel fəal iş aparılmalıdır.

Şagirdlərin formalaşmasında dərslilərin danılmaz rolu var. Dərslilik tədris zamanı həm müəllim, həm də şagird fəaliyyətində mayak rolunu ifadə edir. Ümumtəhsil məktəblərinin 4-cü sinif “Azərbaycan dili” (tədris dili kimi) fənni üzrə dərslildə vətənpərvərlik, dostluq, əməksevərlik, vicdan və s. kimi mənəvi dəyərləri özündə ehtiva edən mövzular yer alıb. Dərslildə səhifə 46-da Sevil Hüseynlinin “Bayrağım” mətnində vətənpərvərlik, dövlət atributuna ehtiram, səhifə 64-də “Halal pul” adlı rəvayətdə əməksevərlik, halallıq, səhifə 118-də Azərbaycan xalq əfsanəsi əsasında tərtib edilmiş “Üç mirvari” adlı mövzuda dostluğun əhəmiyyətindən, səhifə 172-də İsmayıl Şıxlının “Məni itirməyin” adlı hekayəsində vicdan hissindən, səhifə 174-də “Ən böyük dövlət” adlı rəvayətdə sağlamlığın ən böyük dövlət, dəyər olduğu vurğulanır. Adı çəkilən mövzuların tədrisi şagirdlərdə mənəvi dəyərlərin kök salmasında, düzgün, məntiqli formalaşmasına baris nümunədir.

Açar sözlər: mənəvi dəyərlər, təhsil, tədris, dərslilik, müəllim-şagird

PROMOTION OF NATIONAL SPIRITUAL VALUES IN PRIMARY CLASSES

ABSTRACT

If one of the priority issues in the "State Strategy for the Development of Education in the Republic of Azerbaijan" is the creation of a new content, then the reflection of moral values in the content should be considered as an important factor. Approaching values as a daily task should be seen as a way to respond to the modern challenges facing education.

The essence of this is explained as follows:

- personal values;
- values of social groups;
- National values;
- universal values.

It is no secret that all these values are formed in people through the educational process.

The requirement is clear: Education should be organized in such a way that our students are knowledgeable, educated, take a worthy place in the future and at the same time contribute to the welfare of our country. One of the main principles of education is to develop the ability to turn acquired knowledge into life skills. "For this purpose, curricula and textbooks should be developed in the national context and applied in all types of schools, regardless of the language of instruction" (A.Agayev). Unpleasant situations are inadmissible in a knowledgeable, educated society. By educating our students in the spirit of patriotism, they become attached to the Motherland, and a patriotic citizen is born who puts the interests of our statehood and independence above all else. The education of students in the patriotic, national spirit, the formation of moral values is an issue of equal importance with knowledge and literacy. These values must be above all for every citizen of Azerbaijan. We must ensure that the next generation develops in this direction. Both the family and the school must work in parallel to develop patriotism and national and moral values.

Textbooks have an undeniable role in the formation of students. The textbook expresses the role of a beacon in the activities of both teachers and students during teaching. Patriotism, friendship, diligence, conscience, etc. are taught in the 4th grade of secondary schools on the subject of "Azerbaijani language" (as the language of instruction). There are topics that include moral values such as. In the textbook, on page 46, in the text of Sevil Huseynli's "My Flag", patriotism, respect for the state attribute, on page 64, in the legend "Halal money", diligence, halal, on page 118, on the topic of "Three pearls" based on the Azerbaijani folk legend, On page 172, Ismayil Shikhli's story "Don't lose me" is based on conscience, and on page 174, the legend "The Greatest State" emphasizes that health is the greatest state and value. The teaching of these topics is an example of the correct and logical formation of moral values in students.

Keywords: moral values, education, teaching, textbook, teacher-student

“Azərbaycan Respublikasında təhsilin inkişafı üzrə Dövlət Strategiyası”nda prioritet məsələlərdən biri yeni məzmunun yaradılmasıdır, deməli, mənəvi dəyərlərin məzmununda əks olunmasına vacib əməl kimi baxılmalıdır. Dəyərlərə gündəlik vəzifə kimi yanaşılması təhsilin qarşısında duran müasir çağırışlara doğru istiqamət almaq kimi nəzərdə tutulmalıdır. Bunun mahiyyəti isə aşağıdakı kimi açıqlanır:

- şəxsə aid dəyərlər;
- sosial qruplara aid dəyərlər;
- milli dəyərlər;
- ümumbəşəri dəyərlər.

Heç kimə sirr deyildir ki, qeyd olunan dəyərlərin hamısı insanlarda təhsilvermə prosesi vasitəsi ilə formalaşdırılır.

Tələb aydındır: Təhsil elə təşkil olunmalıdır ki, şagirdlərimiz bilikli, savadlı olsun, gələcək həyatda layiqli yer tutsunlar və eyni zamanda, ölkəmizin rifahı naminə töhfə vermiş olsunlar. Təhsilin əsas prinsiplərindən biri, əldə edilmiş biliklərin həyatı bacarıqlara çevirmək bacarığı formalaşdırmaqdır. "Bunun üçün tədris proqramları və dərslilər milli məzmununda qurulmalı, təlim dilindən asılı olmayaraq, bütün tip məktəblərdə tətbiq edilməlidir" (Ə.Ağayev). Bilikli, savadlı cəmiyyətdə xoşagəlməz hallara yol verilməzdir... Şagirdlərimiz vətənpərvərlik ruhunda tərbiyə olunmaqla, Vətənə bağlı olmuş olurlar ki, dövlətçiliyimizin maraqlarını, müstəqilliyimizi hər şeydən üstün tutan vətənpərvər vətəndaş ərsəyə gəlir. Şagirdlərin vətənpərvər, milli ruhda tərbiyəsi, mənəvi dəyərlərin formalaşdırılması biliklə, savadla eyni əhəmiyyətə malik məsələdir. Bu dəyərlər hər bir Azərbaycan vətəndaşı üçün hər şeydən üstün olmalıdır. Elə etməliyik ki, gələcək nəsildə bu istiqamətdə inkişaf etsin. Vətənə olan bağlılıq, milli-mənəvi dəyərlərin inkişafı istiqamətində həm ailə, həm də məktəb paralel fəal iş aparılmalıdır.

Şagirdlərin formalaşmasında dərslilərin danılmaz rolu var. Dərslilik tədris zamanı həm müəllim, həm də şagird fəaliyyətində mayak rolunu ifadə edir. Ümumtəhsil məktəblərinin 4-cü sinif "Azərbaycan dili" (tədris dili kimi) fənni üzrə dərslildə vətənpərvərlik, dostluq, əməksevərlik, vicdan və s. kimi mənəvi dəyərləri özündə ehtiva edən mövzular yer alıb. Dərslildə səhifə 46-da Sevil Hüseynlinin "Bayrağım" mətnində vətənpərvərlik, dövlət atributuna ehtiram, səhifə 64-də "Halal pul" adlı rəvayətdə əməksevərlik, halallıq, səhifə 118-də Azərbaycan xalq əfsanəsi əsasında tərtib edilmiş "Üç mirvari" adlı mövzuda dostluğun əhəmiyyətindən, səhifə 172-də ndə vicdan hissindən, səhifə 174-də "Ən böyük dövlət" adlı rəvayətdə sağlamlığın ən böyük dövlət, dəyər olduğu vurğulanır. Adı çəkilən mövzuların tədrisi şagirdlərdə mənəvi dəyərlərin kök salmasında, düzgün, məntiqli formalaşmasına baris nümunədir.

Hər bir vətəninini sevən kəs onun müstəqilliyini, dövlətçiliyini və atributlarını göz bəbəyi kimi sevib qorumaq borcudur! Vətən təəssübkeşliyi, müqəddəs hiss olan vətənpərvərlik də uşaq yaşlarından formalaşdırılmalı, aşılmalıdır. Məhz, bu istiqamətdə ümumtəhsil məktəblərinin 4-cü sinif "Azərbaycan dili" (tədris dili kimi) fənni üzrə dərslildə Sevil Hüseynlinin "Bayrağım" mətnində kiçik yaşlı məktəblinin dilindən qələmə alınmış uğrunda canından keçmiş, şəhidlərimizin yadigarı üçrəngli bayrağımıza olan məhəbbəti təsvir olunur. Bu hekayədə müəllif və dərslilik tərtibatçıları bir daha valideynləri uşaqlarına qarşı diqqətli olmağa, onların maraq və istəklərini nəzərə alıb, düzgün istiqamətə yönəltməyə səsləyir. Oğlunun bayrağa həvəsini, sevgisini bilən ata balaca vətənpərvərə 28 may Respublika günündə hədiyyəsi ilə bayrama bayram ovqatı qatmış olur. Ata oğluna bayraq, bir dəst əsgər paltarları və oyuncaq silah alır. Buna sevinən balaca "əsgərin" dilindən qələmə alınan parça:

... Nəhayət, arzuma çatdım. İndi mənim də bayrağım var idi. Tez-tez onu oxşayırdım, üzümü ay-ulduzuna sürtür, dönə-dönə öpür, onunla danışırıdım: "Sevimli bayrağım, kaş tez böyüyüb əsgər olaydım, səni başım üzərinə qaldırıb şanlı Vətənimizi xain düşmənlərdən qoruyaydım". Deyəsən, atam mənim bayraqla söhbətimi eşitmişdi. 28 May - Respublika Günü yetişəndə o mənə əsgər paltarları və oyuncaq silah da aldı. Sevincimin həddi-hüdudu yox idi. Tez əsgər paltarımı geyindim, tüfəngimi çiyimdən aşırıdım, bayrağımı qaldırıb əsl əsgər kimi qışırıdım:

- Eheey, vətənimin, müstəqilliyimin düşmənləri! Nə qədər ki bu bayraq əlimdədir, heç biriniz vətənimə soxula bilməzsiniz [1.,s.46]...

Bu hekayənin tədrisi gələcək nəslin təxəyyülündə vətənin onlara əcdadlarından ərmağan və əmanət olduğu tərənnüm olunur. Məhz, cənab Prezidentimiz İlham Əliyevin vurğuladığı kimi *...qucaqda gələn körpələr tank belində qayıtdılar*. 30 illik intizara oyuncaq silahla oynayan, xəyal quran uşaqlarımız vaxt yetişəndə odlu silaha sarılıb Vətənimizi xain düşmən tapdağından azad etdilər, onların başına od ələdilər!

Mənəvi dəyərlər hər bir insanın şəxsiyyət kimi tamamlanmasında labüd şərtidir! Zəhmətkeş, əməksevərlik kimi xüsusiyyətin dəyərini atalar da verir: "İş insanın cövhəridir", "İşləməyən dişləməz" kimi deyimləri ilə insanlığı halal əməyə səsləyiblər. Dərsliyin "Əməksevərlik" adlı III bölməsində "Halal pul" başlıqlı hekayə buna misaldır. Tənbəl oğula sahib müdrik ata mirasını övladına qoymamaq fikrinə düşür. Çünki, atalar demiş, yaxşı oğul neylər ata malını, yaman oğul neylər ata malını!

Bir kişinin oğlu o qədər tənbəl idi ki, dünyada tayı tapılmazdı. Artıq böyüyüb yekə oğlan olmuşdu, hec bir iş görmək istəmirdi. İndiyə kimi bir qəpik də pul qazanmamışdı. Nə qədər ki atasının qollarında qüvvət, dizlərində taqət vardı, oğlunu yedizdirirdi. Ata qocalıb əl-ayaqdan düşəndə arvadını çağırırdı və dedi:– Bütün var-dövlətimi başqasına verəcəyəm. Oğluma isə hec nə qoymayacağam. O, tənbəldir, hec nəyə yaramır. Özü qazana bilməyən oğul ata malının da qədrini bilməz[1.,s.64]...

Ata oğluna halal zəhməti ilə pul qazanmaq təklifini qoyur. Əks təqdirdə, var-dövlətini başqasına verəcəyini bildirir. Vəziyyətin ciddiliyini görəndə ana oğluna öz zəhməti ilə pul qazanmaq zəruriyyətdə olduğunu deyir. Beləliklə, oğul bir həftə halal zəhməti ilə bir az pul qazanmaqla atanın etimadını qazanır.

Dostluq haqda çox deyimlər, şeirlər var. Uzaqgörən ağsaqqallar, ağbirçək analar daim övladlarını dost qədri bilib, dəyər verməyə çağırış ediblər:

Bir olsa yoldaşın, dostun əməli

Daşdan su çıxarar onların əli.

Nifaq olan yerdə fəlakət də var,

Səadət günaşi birlikdə doğar. (Nizami Gəncəvi)

4-cü sinif Azərbaycan dili dərsliyinin 5-ci "Dostluq" adlı bölməsində Azərbaycan xalq əfsanəsi əsasında "Üç mirvari" adlı hekayədə baba ilə Gülbəlanın dialoqundakı məqamlar nəinki, şagirdlərə, həm də hər yaşdakı oxucuya dəyərli ismarıcdır. Hekayədə dostluğun insanlığa əhəmiyyəti, zəruriliyi məharətlə eyham olunur. Kiçikyaşlı məktəblilərin təfəkküründə, idrakında mənəvi xüsusiyyətlərin cücərməsinə, kök salmasına zəmin yaradır.

Əfsanədə var-dövlət, xoşbəxtlik və dostluq adlı üç inci seçimi qarşısında qalan Gülbəlaya babası belə kömək edir:

...Gülbəla yenə soruşdu: – Bəs dostluq, doğruluq necə, baba? – Dostluq hər zaman sənənin karına gələ bilər. Var-dövlətini itirib yoxsullaşanda həqiqi dost qolundan yapışar, dayaq olar. Qoymaz ki, sən boynuna torba salaraq ona-buna əl açıb dilənəsən. Doğru dost son tikəsini də sənənlə bölüşər. Sənsiz boğazından bir qurtum su da keçməz!.. Piri babanın müdrik misallarını diqqətlə dinləyən Gülbəla sal qayaya qalxdı. Dostluq, doğruluq incisini götürüb bağına basdı və aşağı düşdü, qaça-qaça evlərinə apardı [1.,s.118]

Bəşəriyyətin xilaskarı, insanlığı, imanı formalaşdıran vicdandır! Ali dəyərləri ədalətlə idarə edən də məhz vicdandır! Qədim Yunan filosofu Aristotel demişdir: "İradənə hakim ol, lakin vicdanına əsir ol!"

Dərslikdə İsmayıl Şıxlının "Məni itirməyin" adlı hekayəsində odun və suyun təbii xüsusiyyətləri şimşək və sel kimi təsvir olunur. Müəllif od və su timsalında hər bir kəsi qüvvəsini, bacarığını vicdanla idarə etməyə, insanlığa xidmətə səsləyir:

...O gundən Od, Su və Vicdan yoldaş oldular. Sonsuz səhralara su verdilər, şaxtalı, boranlı diyarlara istilik gətirdilər. Harada insan gördülər, dayandılar, onların məskən saldıqları yerləri suladılar, evlərində ocaq qaladılar, ürəklərə sevinc gətirdilər. İndi isə ayrılmaq vaxtı idi. Vicdan əlini dostlarının ciyninə qoyub soruşdu:

– İşdir, birdən bir-birimizi itirsək, necə tapışacağıq?

Su gülə-gülə dilləndi:

– Harada çəmənlük, yaşıllıq görsəniz, məni orada axtarın.

Od dedi:

– Harada ocaq, bacalardan burulub çıxan tüstü görsəniz, bilin ki, oradayam. Bəs səni itirsək, necə tapaq, ay Vicdan?

Vicdan köksünü ötürüb üfüqlərə baxdı və titrək səslə dilləndi:

– Amanın bir günüdür, məni itirməyin, itirsəniz, tapa bilməzsəniz [1.,s.172].

“Ən böyük dövlət”adlı rəvayətdə cavan oğlanla dünyagörmüş daşyonanın dialoqundan da görünür ki, insan üçün ən böyük sərvət onun Yaradandan bəxş olunmuş əzalarıdır. Var-dövlət həsrəti çəkib məyus olan cavana daşyonanın onun nə qədər zəngin olduğunu anladır:

...Daşyonanın dedi:

– İndi görürsən ki, sən necə dövlətli sən?! Bəs nə üçün şikayətlənirsən? Mənə inan, insan üçün ən böyük dövlət qüvvət və sağlamlıqdır. Bunları heç bir pulla almaq olmaz!

Qoca bunu deyib öz yolu ilə getdi.

İbtidai sinif şagirdlərinə əli, ayağı olan və malik olduğuna dəyər verərək yararlanmaq bacarığını formalaşdırmaq əsas qayələrdəndir. Mənəvi dəyərlərimizi qoruyub gələcək nəsllərə ötürmək başlıca vəzifəmizdir!

Ədəbiyyat siyahısı:

1. Azərbaycan dili 4. Ümumtəhsil məktəblərinin 4-cü sinif üçün “Azərbaycan dili” (tədris dili kimi) fənni üzrə dərslik. Bakı-2019.

MATEMATİK YAZILI SINAVLARININ MATH TAKSONOMİSİNE GÖRE ANALİZİ

Nalan GÜL BAYIR

Uludağ Üniversitesi, Eğitim Bilimleri Enstitüsü, Matematik Eğitimi Bölümü
ORCID: 0000-0003-2771-0259

Doç. Dr. Menekşe Seden TAPAN BROUTIN

Uludağ Üniversitesi, Eğitim Bilimleri Enstitüsü, Matematik Eğitimi Bölümü
ORCID: 0000-0002-1860-852X

Doç. Dr. Hatice Kübra GÜLER SELEK

Uludağ Üniversitesi / Eğitim Bilimleri Enstitüsü / Matematik Eğitimi Bölümü
ORCID: 0000-0002-6262-8421

ÖZET

Matematik eğitiminde öğrencilerin üst düzey düşünme becerilerinin geliştirilmesi amacıyla ölçme ve değerlendirme sürecinde MATH taksonomisinin kullanılması önemli bir yere sahiptir. Bu çalışmada Bursa ili Osmangazi ilçesinde bulunan bir devlet okulunda yapılan matematik yazılı sınavlarının MATH Taksonomisine göre analizi amaçlanmıştır. Araştırmada nitel araştırma yöntemlerinden doküman analizi modeli kullanılmıştır. Araştırmanın örneklemini Bursa'da bir devlet okulunda 2022-2023 eğitim öğretim yılı birinci döneminde kullanılan 170 adet yazılı sınav sorusu oluşturmuştur. Sınav soruları bu okulda görev yapan 11 ilköğretim matematik öğretmeninden alınmıştır. Ayrıca öğretmenlerin hazırladıkları soruların demografik özellikleri ile bir ilişkisi olup olmadığını belirlemek için form hazırlanmıştır. Veriler betimsel analiz yöntemiyle analiz edilmiştir. Sınav soruları MATH Taksonomisinin A (bilgi ve bilgi sistemi, anlama, rutin işlemler) ,B (bilgi transferi, yeni durumlara uygulama) , C (doğrulama ve yorumlama, çıkarımlar tahminler ve karşılaştırmalar, değerlendirme) ana grupları ve her bir grubun iç kategorileri olmak üzere toplamda sekiz kategoriye göre kodlanmış ve sınıflandırılmıştır. Kodlamaların güvenilirliği açısından araştırmacı hariç başka bir matematik öğretmeni tarafından kodlamalar yapılmış ve sonuçta kodlamalar karşılaştırılmıştır. Bulgular analiz edildiğinde matematik öğretmenleri tarafından hazırlanan soruların büyük çoğunluğunun MATH Taksonomisine göre rutin işlemleri ve temel becerileri gerektiren A grubunda olduğu, daha üst düzey düşünme becerileri gerektiren B grubunda az ve en üst düşünme düzeyi olan C grubunda ise çok az sayıda soru bulunduğu sonucuna ulaşılmıştır.

Anahtar Kelimeler: MATH Taksonomisi, Matematik sınav soruları, ortaokul matematik öğretimi

ANALYSIS OF MATHEMATICS WRITTEN EXAMS ACCORDING TO MATH TAXONOMY

ABSTRACT

In mathematics education, the use of MATH taxonomy has an important place in the measurement and evaluation process in order to develop students' high-level thinking skills. In this study, it is aimed to analyze the written mathematics exams in a public school in Bursa province Osmangazi district according to MATH Taxonomy. Document analysis model, one of the qualitative research methods, was used in the research.

The sample of the study consisted of 170 written exam questions used in the first semester of the 2022-2023 academic year in a public school in Bursa. Exam questions were taken from 11 primary school mathematics teachers working in this school. In addition, a form was prepared to determine whether the questions prepared by the teachers were related to their demographic characteristics. The data were analyzed by descriptive analysis method. Exam questions are the main groups of MATH Taxonomy A (knowledge and information system, understanding, routine operations), B (knowledge transfer, application to new situations), C (validation and interpretation, inferences, predictions and comparisons, evaluation) and the internal categories of each group. were coded and classified according to eight categories in total. In terms of the reliability of the coding, coding was made by another mathematics teacher, except the researcher, and the codings were compared at the end. When the findings were analyzed, it was concluded that the majority of the questions prepared by the mathematics teachers were in group A, which required routine operations and basic skills according to the MATH Taxonomy, while there were few questions in group B, which required higher level thinking skills, and very few questions in group C, which was the highest level of thinking.

Keywords: MATH Taxonomy, Mathematics exam questions, secondary school mathematics teaching

YAŞAM BECERİLERİ GELİŞTİRME PSİKO-EĞİTİM PROGRAMININ ERGENLERİN PSİKOLOJİK SAĞLAMLIK DÜZEYLERİ ÜZERİNDEKİ ETKİSİ

Doç. Dr. Zöhre KAYA

Van Yüzüncü Yıl Üniversitesi, Eğitim Fakültesi, Eğitim Bilimleri Bölümü
ORCID: 0000-0001-9211-3632

Mehveş Duru DENİZ

Burhan Öner Mesleki ve Teknik Anadolu Lisesi
ORCID: 0000-0002-9496-0031

Ferdi YAĞAN

Yüksekova Bilim ve Sanat Merkezi,
ORCID: 0000-0002-6826-1288

ÖZET

Bu çalışmada, yaşam becerileri geliştirme psiko-eğitim programının kız ergenlerin psikolojik sağlık düzeyleri üzerindeki etkisinin incelenmesi amaçlanmıştır. Araştırma öntest, sontest, kontrol gruplu yarı deneysel desende düzenlenmiştir. Öntest olarak uygulanan psikolojik sağlık ölçeği sonuçlarına göre psikolojik sağlık düzeyi düşük olan 26 katılımcı, 13 kişilik deney ve 13 kişilik kontrol gruplarına tesadüf olarak dağıtılmıştır. Deney grubuna 8 oturumluk yaşam becerisi geliştirme psiko-eğitim programı uygulanmış, ardından deney ve kontrol grubunun psikolojik sağlık düzeyi tekrar ölçülmüştür. Araştırmanın sonucunda deney grubundaki katılımcıların psikolojik sağlık ölçeğinin ön test ve son test puanları arasında sontest lehine anlamlı bir farkın olduğu görülmüştür. Ayrıca son testte deney ve kontrol grubu arasında deney grubunun lehine anlamlı bir farklılığın olduğu görülmüştür. Elde edilen bulgular, yaşam becerileri odaklı yürütülen psiko-eğitim programının kız ergenlerin psikolojik sağlıklarını arttırmada etkili olduğunu ortaya koymaktadır.

Anahtar Kelimeler: Psikolojik sağlık, yaşam becerileri, ergenlik

THE EFFECT OF LIFE SKILLS DEVELOPMENT PSYCHOEDUCATION PROGRAM ON PSYCHOLOGICAL RESILIENCE LEVELS OF ADOLESCENTS

ABSTRACT

In this study, it was aimed to examine the effect of the life skills development psychoeducation program on the psychological resilience levels of female adolescents. The research was organized in a quasi-experimental design with pre-test, post-test and control groups. According to the results of the resilience scale applied as a pre-test, 26 participants with low resilience levels were randomly assigned to 13 experimental and 13 control groups. An 8-session life skill development psychoeducation program was applied to the experimental group and then the resilience levels of the experimental and control group members were re-measured. As a result of the research, it was seen that there was a significant difference in favor of the post-test between the pretest and post-test scores of the psychological resilience scale of the participants in the experimental group. In addition, in the post-tests, it was observed that there was a significant difference between the experimental and control groups in favor of the experimental group.

The findings reveal that the psychoeducation program focused on life skills is effective in increasing the psychological resilience of female adolescents.

Keywords: Psychological resilience, life skills, adolescence

GİRİŞ

Çocukluktan yetişkinliğe geçiş basamağı olan ergenlik dönemi, büyüme ve gelişmenin de hızlı olduğu bir evredir (Ulus, 2018). Ergenlik dönemi, fiziksel ve psiko-sosyal gelişimde önemli bir dönem olarak görülmektedir. 12-18 yaş aralığını kapsayan bu dönem, akademik gelişimin yanında kişilik ve sosyal gelişimin de hızlı olduğu bir evredir. Freud'un (1908) psikoseksüel gelişim kuramının beşinci ve son basamağı olan ergenlik (genital) dönemi, hızlı büyümenin yanında, aileden bağımsızlaşarak karşı cinsle olgun ve sağlıklı ilişkiler kurmaya başladığı dönemdir (Knight, 2021). Erikson'un (1963; 1968) psikososyal gelişim kuramına göre; kimlik kazanmaya karşı rol karmaşası olarak adlandırılan ergenlik dönemi, bireyin ne olduğu ve kim olacağına yönelik arayışlara girdiği bir evre olarak ifade edilmiştir (Maree, 2022). Ergenlik dönemiyle birlikte bireyde, ailesel ilişkiler azalmakta bunun yerine çevre ve akran ilişkileri artmaktadır. Bilişsel gelişimin hızlı olduğu bu evrede analitik düşünme becerisinin gelişimiyle birlikte duygu ve düşünceler daha iyi ifade edilebilmeye başlanmaktadır (Crone vd., 2022). Soyut düşüncenin gelişimiyle ergende yaratıcılık, canlılık, merak ve macera ruhu da gelişmeye başlar (Ulus, 2018).

Ergenlik dönemi, yeni yaşantılar için yeni fırsatlar sunmanın yanında, ergende meydana gelen hızlı fizyolojik, psikolojik ve duygusal değişimler beraberinde birtakım uyum sorunlarını da getirmektedir. Ergen bu dönemde risk almaya başlamakta, akran gruplarına dâhil olabilmek için okulu terk etme, zorbalık yapmaya, şiddet, sigara ve madde kullanımı gibi çeşitli istenmeyen davranışları yapmaya zorlanabilmektedir (Kutsal ve Nazlı, 2022). Yine bu dönemde yaşanan yoğun duygularla baş edememe, umutsuzluğa kapılma, hayatı boşlama gibi olumsuz durumlar da yaşanabilmektedir (Crone vd., 2022). Bu dönemde bireyin gelişim sürecini ve iyi oluşunu olumsuz etkileyebilecek istismar, ihmal ve boşanma problemleri gibi bir takım yaşantılar ile karşı karşıya kalınabilmektedir (Santrock, 2012). Dolayısıyla ergenlik dönemi, gelişim sorunlarıyla baş etmede başarısızlığa götürecektir bir dönüm noktası ya da potansiyelini artırma konusunda bir fırsat olarak görülebilir.

Psikolojik Sağlamlık

Ergenin bu dönemdeki sorunlarla mücadele edebilmesi, sosyal desteğinin (aile, okul, çevre gibi) yanında kişilik yapısı, yaşam becerileri (Ulus, 2018) ve psikolojik sağlamlık (Höltge vd., 2022) gibi bir dizi faktör ile ilişkilendirilmektedir. Bu dönemde ergende meydana gelen değişimlere uyum sağlayabilmek adına özellikle psikolojik sağlamlık önemli bir güç kaynağı olarak görülmektedir (Höltge vd., 2022; Huang vd., 2020; Malhi vd., 2019). Psikolojik sağlamlık kavramı Latince "resilience" kelimesinden türemiş olup, bir nesnenin değişikliğe uğradıktan sonra yeniden eski haline dönmesi olarak tanımlanmıştır. (Greene, 2002). Anlam olarak ise, zor durumlara rağmen bireyin zorlu yaşam olaylarına uyum sağlaması olarak tanımlanabilir (Herman vd., 2011). Psikolojik sağlamlığın, zorlayıcı durumlara uyum sağlamada ve değişimlerden kaynaklanan stresle baş etmede etkili olduğu bilinmektedir (Ahmed vd., 2022). Psikolojik sağlamlığın varlığından bahsedebilmek için iki önemli durumun oluşması gerekir. Birincisi bireyin yaşamının tehdit edebilecek bir zorlayıcı yaşam olayı ile karşı karşıya kalması, ikincisi ise bu zorlayıcı yaşam olayına rağmen bireyin yaşamını tekrardan dengeleyerek uyum sağlayabilmesi gerekir (Sağar ve Sağar, 2022). Özellikle ruhsal sağlığın gelişimi için önemli bir kavram olarak görülen psikolojik sağlamlık duygusal ve sosyal gelişimde önemli katkıları bulunmaktadır (Huang, vd., 2020).

Bu bağlamda çok yönlü bir kavram olan psikolojik sağlamlığın gelişimi (Malhi, vd., 2019) ergenlerde önemli bir olgu olarak görülmektedir.

Psikolojik sağlamlık gerek bireysel ve gerekse çevresel etkenlerden dolayı kişilerde farklı düzeyde olabilmektedir. Psikolojik sağlamlığı yüksek olan bireyler genetik ve çevresel etmenlerin bir araya gelmesinden kaynaklanan kişisel özelliklere ve sosyal yeterliklere sahip bireylerdir (Kararımak, 2006). Dolayısıyla psikolojik sağlamlığın bireyin güçlü yönlerine, becerilerine ve deneyimine bağlı olan bireyselleştirilmiş bir süreç olduğu söylenebilir. Nitekim yapılan çalışmalar psikolojik sağlamlığın benlik saygısı (Caqueo-Urizar vd., 2022), yaşam doyumu (Sağar ve Sağar, 2022) ve mutluluk (Yağan ve Kaya, 2022) gibi kavramlarla pozitif yönlü ilişkilerinin olduğuna yönelik çalışmalar mevcuttur. Son dönem yapılan çalışmalara bakıldığında, psikolojik sağlamlığın bireyde sabit kalmadığı, kişisel ve çevresel faktörlere bağlı olarak azalır ya da artmakta olduğu görülmüştür (Leys vd., 2020). Bu bağlamda ergenlerde psikolojik sağlamlığın artırılması önemli bir olgu olarak görülmüştür.

Psikolojik Sağlamlık ve Yaşam Becerileri

Yaşam becerileri, Dünya Sağlık Örgütü (WHO) (1997) tarafından, “günlük yaşam engelleri ve zorluklarıyla etkin bir şekilde baş edebilmeyi sağlayan olumlu ve uyarlanabilir davranışlar olarak” ifade edilmiştir. Yine, Dünya Sağlık Örgütü yaşam becerilerini; bireyin kendini tanımasını, yaratıcı düşünme, empati kurma, kişiler arası olumlu iletişim, duygularla baş etme, karar verme, problem çözme ve stresle baş etme becerileri olarak sıralamıştır (WHO, 1997). Dolayısıyla yaşam becerilerinin birbiriyle ilişkili ve birbirlerini güçlendiren çeşitli bileşenlerden oluştuğu söylenebilir.

Yaşam becerileri bireyin karşılaştığı zorlukları hafifletmede önemli bir etken olarak görülmektedir (Huang vd., 2020). Yetişkinliğe geçiş aşaması olan ergenlik ise riskli davranışları sergileme noktasında önemli bir dönüm noktasıdır. UNISEF (2015) yaşam becerilerinin geliştirilmesinin riskli davranışların engellenmesinde önemli bir güç olarak görmektedir. Yaşam becerileri eğitimi ergenlerin problem davranışlarının azaltılmasının yanında, psikososyal becerilerine katkı sağlayarak fiziksel ve ruhsal sağlığa da katkı sağlamaktadır (Kutsal ve Nazlı, 2022). Dolayısıyla ergenlerde yaşam becerilerinin geliştirilmesinin ergenin kontrolünü sağlaması bağlamında önemli bir etken olacağı düşünülmektedir. Öğrenciler, yaşamla nasıl başa çıkacaklarını öğrenerek yeni deneyimlerle daha fazla ilgilenebilirler (Sefer ve Akfırat, 2009). Alanyazında yaşam becerileri; etkili iletişim sağlama, öz yeterlilik algısı, yeni arkadaşlar edinme yeteneği, yeni durumlara adapte olabilme, stresli ve travmatik olaylar karşısında mantıklı davranabilme (Gürkan, 2006; Şahin, 2014); özgüven, iç kontrol odağı, akademik beceriler ve problem çözme becerileri (Kohler, 1993); destekleyici aile ilişkilerine ve yüksek öz disipline sahip olma, yeni fikirlere açık olma (Özcan, 2005), geleceğe dair olumlu ve iyimser bakış açısı (Muray, 2003) gibi faktörler olarak sıralanmıştır. Bu faktörlerin büyük çoğunluğu, aynı zamanda psikolojik sağlamlığın gelişiminde de etkilidir. Buradan hareketle, ergenlerde yaşam becerilerinin geliştirilmesinin aynı zamanda psikolojik sağlamlığı da arttırabileceği yönünde önerme geliştirilmiştir.

Yukarıda belirtilen gerekçelerden yola çıkılarak bu çalışmada, psikolojik sağlamlığı etkileyebileceği düşünülen yaşam becerileri odaklı uygulanan psiko-eğitim programının etkisinin test edilmesi amaçlanmıştır. Grup rehberliği çalışmaları etkileşime dayalı bir uygulamadır ve toplumun küçük bir örneklemi sunmaktadır. Benzer sorunlar yaşamış kişilerin birbirleri ile iletişim kurarak yalnız olmadıkları hissini verme olanağı sağlamaktadır. Grup çalışmalarında sorunlara farklı fikir ve çözüm yolları üretilmesi, bireylerin olumlu geri bildirimler ve olumlu yaşantılar edinmeleri gibi pek çok faydalı yönü bulunmaktadır (Kutsal ve Nazlı, 2022).

Alanyazına bakıldığında ergenlerde yaşam becerilerini geliştirmeye yönelik çalışmaların sayıca azlığı ve yaşam becerilerinin psikolojik sağlamlığın gelişimine yönelik olarak herhangi bir çalışmaya rastlanılmaması bu çalışmanın önemini ortaya koymakla birlikte alanyazına katkı sağlayacağı yönündedir. Belirtilen hedef doğrultusunda uygulanan yaşam becerileri psiko-eğitim programının, hem deney ve kontrol grubu arasında hem de deney grubunun uygulama öncesinde ve sonrasında psikolojik sağlamlılığı anlamlı düzeyde artırması beklenilmektedir.

YÖNTEM

Araştırma Modeli

Bu araştırma, ön-test, son-test ve kontrol gruplu yarı deneysel yöntem ile yürütülmüştür. Araştırmanın bağımsız değişkeni yaşam becerileri geliştirme psiko-eğitim programı, bağımlı değişkeni ise psikolojik sağlamlıktır. Araştırmanın iç geçerliliğini etkileyebileceği düşünülen faktörler dikkate alınarak katılımcıların ön test puanlarının, yaş, sınıf ve sayı bakımından birbirlerine olabildiğince benzer nitelikte olmasına dikkat edilmiştir. Deney öncesi her iki gruba da çocuk ve genç psikolojik sağlamlık ölçeği uygulanmıştır. Deney grubuna yaşam becerileri geliştirme psiko-eğitim programı uygulanmıştır. Kontrol grubuna ise herhangi bir uygulama yapılmamıştır.

Tablo 1. Araştırma Deseni

Grup	Ön Test	İşlem	Son Test
Deney	Psikolojik Sağlamlık Ölçeği	Yaşam Becerileri Psiko-Eğitim Programı	Psikolojik Sağlamlık Ölçeği
Kontrol	Psikolojik Sağlamlık Ölçeği	Yok	Psikolojik Sağlamlık Ölçeği

Çalışma Grubu

Bu araştırmanın çalışma grubu Milli Eğitim Bakanlığına bağlı bir lisede eğitim alan 9. ve 10. sınıf öğrencilerinden oluşmaktadır. 52 kişiye öntest olarak uygulanan psikolojik sağlamlık ölçeğinden sonra, psikolojik sağlamlık düzeyi düşük olan ve çalışmaya gönüllü katılacağını belirten 26 öğrenci random (seçiksiz) yöntem ile deney ve kontrol gruplarına alınmıştır. Böylece 13 kişilik deney ve 13 kişilik kontrol grubu oluşturulmuştur. Tamamının kız öğrencilerden oluşan katılımcıların yaş aralığı 14-17 arasındadır.

Veri Toplama Aracı

Çocuk ve Genç Psikolojik Sağlamlık Ölçeği: Liebenberg vd., (2013) tarafından oluşturulan Çocuk ve Genç Psikolojik Sağlamlık Ölçeğinin Türkçeye uyarlaması Arslan (2015) tarafından yapılmıştır. Ölçek 12 madde, tek faktör ve 5'li Likert tipli olarak düzenlenmiştir. Ölçeğin psikometrik özellikleri incelendiğinde, ölçek geliştirme çalışması 11-16 yaş aralığındaki lise ve ortaokul öğrencileri ile yapılmıştır. Açıklayıcı ve doğrulayıcı faktör analizi sonuçlarına göre, ölçeğin toplam varyansın %51'ini açıkladığı görülmüştür. Güvenirlik çalışması kapsamında ölçeğe ilişkin iç tutarlılık katsayısı Cronbach alpha .91 olarak hesaplanmıştır (Arslan, 2015).

Verilerin Analizi

Verilerin analizi için SPSS 24.00 paket program kullanılmıştır. Katılımcı sayısı az olduğundan ve veriler normal dağılmadığından analizlerde non-parametrik testler kullanılmıştır. Deney ve kontrol grubunun ön-test puanları arasında anlamlı bir farklılığın olup olmadığını belirlemek ve deney ve kontrol grubunun son-test puanları ön-test puanlarından çıkartılarak oluşturulan fark puanlarına göre anlamlı bir artışın olup olmadığını belirlemek amacıyla Mann Whitney-U testi kullanılmıştır. Son olarak deney ile kontrol gruplarına ait ön-test ve son-test puanları arasında anlamlı bir farklılığın olup olmadığı Wilcoxon İşaretlenmiş Sıra Testi ile ölçülmüştür. Mann Whitney-U testi iki ilişkisiz örneklemin puanları arasında, Wilcoxon işaretlenmiş sıra testi ise bağımlı gruplar arasında anlamlı bir farklılığın olup olmadığını gösteren non-parametrik testlerdendir (Büyüköztürk, 2019).

İşlem

Uygulanan yaşam becerileri psiko-eğitim programı, Van Yüzüncü Yıl Üniversitesi Psikolojik Danışma ve Rehberlik Bilim Dalı yüksek lisans programı kapsamında öğretim üyesi süpervizyonu eşliğinde takip edilmiştir. Programın düzenlenmesinden sonra ailelerden ve ergenlerden gönüllü katılımlarına dair bilgilendirilmiş onay alınmıştır. Deney grubuna uygulanan 8 oturumluk yaşam becerileri konulu psiko-eğitim programı uygulaması Koronavirüs salgını nedeniyle oturum süreleri 40 dakika ile sınırlandırılmıştır. Haftada iki oturum gerçekleştirilmiştir. Uygulanan oturumlara ilişkin içerikler aşağıda özetlenmiştir.

1. Oturum: Tanışma ve Grup Kuralları: Bu oturumda üyelere grup süreci hakkında bilgi verilmiştir. Üyelerle birlikte grup kurallarına karar verilmiştir. Tanışma amaçlı "isimler ve sıfatlar etkinliği" (orgm.meb.gov.tr, 2017) uygulanmıştır. Sonrasında "yer değiştirsin etkinliği" ile üyelerin ortak özelliklerini fark etmeleri sağlanmıştır. Son olarak ise "reklam filmi konulu" etkinlik yapılarak ortak özellikleri olan üyeler eşleşerek ortak bir ürün sergilenmiştir.

2.Oturum: İletişim: Bu oturuma dağınık şekilde yürüyen grup üyelerinin tüm grupla selamlaştığı bir ısınma etkinliği ile başlanmıştır. Önce mimiklerle, sonra tüm vücutla ve sonrasında sözel olarak selamlaşmaları sağlanmıştır. Daha sonra iletişim engelleri konulu "alıcı satıcı" etkinliği uygulanmıştır. Bu etkinlikte satıcılara iletişim engelleri dağıtılmış. Alıcılar alışveriş yapma niyetiyle satıcılara gitmiştir. İki tarafında duyguları dinlenmiş, iletişim engelleri, sen dili ve ben dili üzerine konuşulmuştur. Son olarak grup üyeleri A ve B olarak gruplanmıştır. Ardından A grubundan kendileri ile ilgili grup ortamında paylaşılabilecek iki dakikalık bir şey anlatmaları istenmiş, B'lerden ise asla konuşmamaları istenmiştir. A ve B gruplarının duyguları dinlenmiştir. Sözlü ve sözsüz iletişim üzerine konuşulmuştur.

3. Oturum: Kendini Tanıma: Öğrencilerden kendileri ile ilgili üç olumlu, üç olumsuz ve üç tane ise kimsenin bilmediği özellik düşünmeleri istenir. Dağınık halde yürümeleri ve ilk karşılaştıkları üç kişiyle selamlaşırken birer tane olumlu özelliklerini söylemeleri istenir (Örneğin, merhaba ben düşünceli biriyim). Daha sonra karşılaşacakları üç kişiye olumsuz, son olarak üç kişiye de kimsenin bilmediği birer özelliklerini söylemeleri komutu verilir. Öğrenciler çember olur. Birbirleri ve kendileri hakkında konuşmaları istenir. Daha sonraki etkinlik için üyelere kâğıt ve kalem dağıtılır. Kendilerini merkeze alarak çevrelerindeki bireyleri kendilerine göre konumlandırarak bir resim çizmeleri istenir. Bu resimde herkesi bir simgeyle çizmeleri istenir. Simgenin herhangi bir yönünün kişiyi çağrıştırması gerektiği belirtilir (Örneğin, telefonla çok konuşan bir bireyi telefon olarak ya da çok bilgili bir bireyi ansiklopedi olarak çizebilecekleri söylenir).

Öğrencilerden kimi neden hangi konuma koydukları ve hangi nesneye ne amaçla benzettiklerini anlatmaları istenir. Son olarak kişinin kendisine ait olumlu-olumsuz özelliklerinden, kendine yakın gördüğü insanlardan, hobilerinden ve hayallerinden bahsettiği bir kendini tanıtmaya yazısı istenir.

4. Oturum: Duyguları İfade Edebilme: Isınma etkinliği olarak grup üyelerinin dağınık halde yürümeleri istenir. Herkesten gülerek iyi akşamlar diyerek diğerini selamlaması istenir. Sonrasında kızgın bir şekilde herkesin birbirine iyi akşamlar demesi istenir. Son olarak da herkesin kendi ruh haliyle grup üyelerini selamlaması istenir. Grup A ve B olarak ikiye ayrılır. A grubuna olumlu, B grubuna olumsuz duyguları sıralamaları istenir. İki grubun kâğıtları yer değiştirilerek bu kez gruplardan ellerindeki duyguları oluşturabilecek durumları yazmaları istenir. Kâğıtlar tekrar yer değiştirilerek bu durumları resimle anlatmaları istenir. Son olarak grupların kâğıtları tekrar değiştirilip bu kez ellerindekini canlandırmaları istenir, bunun için süre verilir ve canlandırmalar izlenir. Etkinliğin ve ısınma etkinliğinin değerlendirmesi yapılır.

5. Oturum: Oturum Özgüven: Isınma etkinliği olarak herkesin dağınık bir halde yürürken kendisinin belirlediği bir hareket yaparak yürümesi istenir. Bu hareketi yaparken neler hissettikleri hakkında konuşulur. Özgüvenin ne olduğu üzerine konuşulur. Kimlerin özgüvenli olduğu, kimlerin özgüvenli olmadığı üzerine konuşulur. Tanınmış kişiler üzerinden örnekler gösterilir. Öğrencilere özgüven konulu kısa filmler izletilir. Bu kısa filmler üzerine konuşulur. Özgüven nedir, ne değildir? ve özgüvenin kaynakları üzerine konuşulur.

6. Oturum: Empati: Grup üyelerinden ikişerli eş olmaları istenir. A ve B olarak gruplar ikiye ayrılır. A gruplarının ayna olacağı, B gruplarının ise istedikleri hareketleri aynada yapabilecekleri söylenir. A gruplarının ise ayna olarak karşıdakinin hareketlerini taklit etmesi istenir. Grup üyeleri dörder kişilik gruplara ayrılır. Her gruba metinler dağıtılır ve bu metinleri canlandırmaları istenir. Daha sonra üyelere teker teker ne hissettikleri, canlandırdıkları bireyin ne hissetmiş olabileceği sorulur. Farklılıklar ve empati üzerine konuşulur.

7. Oturum: Yaratıcı Düşünme: Grup üyelerinin dağınık halde yürümeleri istenir. Dur komutu verildikten sonra en yakınlarında bulunan grup üyesi ile eşleşmeleri istenir. Üyelerden A ve B olmaları istenir. A'lardan bir sanatçı olmaları istenir, B'leri bir sanat eseri olarak görüp istedikleri kalıba sokabilecekleri söylenir. Daha sonra oluşturulan bütün sanat eserlerinin sahipleri tarafından anlatılması istenir. Daha sonra A ve B'ler değiştirilerek etkinlik yenilenir. Grup üyelerine 6 şapka tekniği anlatılır. Her grup üyesine bir şapka dağıtılır ve bu şapkaya göre ellerindeki olayı değerlendirmeleri istenir. Her grup üyesi elindeki olayı değerlendirirken diğer üyeler hangi şapka olduğunu bilmeleri istenir.

8. Oturum: Sonlandırma, Vedalaşma ve Değerlendirme: Dağınık halde yürüyen grup üyelerinden yerde papatyalar olduğunu hayal etmeleri ve onlara basmamaya çalışarak yürümeleri istenir. Daha sonra her grup üyesinin papatya toplaması ve onları grup üyelerine dağıtması istenir. Ortaya bir sandalye alınır. Her grup üyesi teker teker ortada bulunan sandalyeye oturur ve oturan üye hakkında diğer tüm üyelerin olumlu düşüncelerini dile getirmesi istenir. Grup üyeleriyle vedalaşılır. Oturum süreci ve sonrası değerlendirilir.

BULGULAR

Araştırmanın temel amacı doğrultusunda oluşturulan yaşam becerileri psiko-eğitim programı uygulanmadan önce deney ve kontrol gruplarına ait psikolojik sağlık puanları incelenmiştir. İlgili analiz sonuçları Tablo 1'de verilmiştir.

Tablo 2. Deney ve Kontrol Grubunun Ön-test Puanlarına İlişkin Mann Whitney U Testi Sonuçları

Gruplar	N	\bar{X}	Sd	Sıra Ortalamaları	Sıra Toplamı	U	Z	P
Deney	13	43.07	5.66	13.54	176	84	-.26	.976
Kontrol	13	43.38	5.31	13.46	175			

p>.05

Tablo 2 incelendiğinde deney ve kontrol grubunun ön test puan ortalamaları sırasıyla $\bar{X}=43.07$ ve $\bar{X}=43.38$ olarak bulunmuştur. Yapılan Mann-Whitney U testi sonucunda deney ve kontrol grubunun öntest puanları arasında istatistiksel olarak anlamlı bir fark bulunmamıştır (U=84, z=-.26, p>.05, r=-.051). Bu sonuç, deney ve kontrol grubunun ön test puan ortalamalarının istatistiksel olarak birbirinden farklı olmadığını göstermektedir.

Ardından deney ve kontrol grubunda bulunan toplam 26 kişiye ait son test puanları, ön test puanlarından çıkartılmış olup yeni bir fark puanı elde edilmiştir. İlgili fark puanlarına ait betimsel istatistikler Tablo 3’de verilmiştir.

Tablo 3. Kontrol ve Deney Grubuna Ait Fark Puanlarına Ait Tablo

	N	Fark Puanı	
		\bar{X}	SS
Deney	13	4.53	5.53
Kontrol	13	1.22	5.10
Toplam	26	2.88	5.47

Son olarak veri setindeki deney ve kontrol gruplarına ait fark puanları Mann-Withney U testi ile analiz edilmiş olup, ilgili test sonuçları Tablo 4’de verilmiştir.

Tablo 4. Deney ve Kontrol Gruplarına Ait Son Test, Ön Test Fark Puanlarına Ait Mann Whitney U Testi Sonuçları

Gruplar	N	Sıra Ortalamaları	Sıra Toplamı	U	P
Deney	13	4.53	229.50	30.500	.004
Kontrol	13	1.22	121.50		

p>.05

Deney grubu son-test, ön-test fark (Mdn=4.53) ile kontrol grubuna ait son-test, ön-test fark (Mdn=1.22) ortalamaları istatistiksel olarak anlamlı bir farklılık göstermiştir (U=30.500, z=-2.857, p>.05, r=-.56). Bu farklılık deney grubu lehine olmuştur.

Tablo 5. Deney ve Kontrol Gruplarına Ait Ön Test, Son Test Psikolojik Sağlamlık Puanlarının Wilcoxon Testi Sonuçları

Grup		N	Sıra Ortalamaları	Sıra Toplamı	Z	P
Deney	Negatif Sıra	0	0	0	2.807	.004
	Pozitif Sıra	10	5.5	55		
	Eşit	0				
Kontrol	Negatif Sıra	3	3.33	10	-.108	.914
	Pozitif Sıra	3	3.67	11		
	Eşit	7				

Tablo 5 incelendiğinde, deney grubunun ön test, son test puanları arasında istatistiksel olarak anlamlı bir fark elde edilmiştir ($z=2.807$, $p<.05$). Bu farkın son test puanı lehine olduğu görülmektedir. Yine Tablo 5 incelendiğinde, kontrol grubuna ait ön test ve son test puanları arasında anlamlı bir farkın olmadığı görülmektedir ($z=-.108$, $p>.05$).

TARTIŞMA VE SONUÇ

Bu araştırma kapsamında, sekiz oturum olarak uygulanan yaşam becerileri psiko-eğitim programının kız ergenlerin psikolojik sağlamlıkları üzerindeki etkisi incelenmiştir. Öntest, son test, kontrol gruplu yarı deneysel desenle hazırlanan çalışmaya lise 9. ve 10. sınıfta okumakta olan 26 kız öğrenci katılmıştır. Deney grubuna 8 oturumluk yaşam becerileri psiko-eğitim programı uygulanmış, kontrol grubuyla herhangi bir çalışma yapılmamıştır. Çocuk ve genç psikolojik sağlamlık ölçeği bağımlı değişken olarak ön test ve son test şeklinde hem deney hem de kontrol grubuna uygulanmıştır.

Grup oturumlarına geçmeden önce deney ve kontrol grupları arasında psikolojik sağlamlık düzeylerinde anlamlı bir farklılığın olup olmadığına bakılmış ve istatistiksel olarak iki grup arasında anlamlı bir farklılık bulunmamıştır. Ardından deney grubuna 8 oturumluk yaşam becerileri geliştirme psiko-eğitim programı uygulanmış ve deney ve kontrol grupları arasında psikolojik sağlamlık puanları açısından deney grubunun lehine anlamlı bir farklılık bulunmuştur. Ayrıca uygulanan yaşam becerileri psiko-eğitim programının sonucunda deney grubunun son testinin ön testine göre anlamlı düzeyde farklılaştığı, kontrol grubunda ise herhangi bir farklılaşmanın olmadığı görülmüştür. Elde edilen bu sonuçlar doğrultusunda yaşam becerileri geliştirme psiko-eğitim programının ergenlerin psikolojik sağlamlığını arttırdığı söylenebilir. Literatüre bakıldığında yapılan benzer çalışmaların sonuçlarının araştırma bulgularını destekler nitelikte olduğu görülmektedir (Kutsal ve Nazlı, 2022; Ulus, 2017; Ümmet, 2017).

Yaşam becerileri eğitim programlarının öğrencilerin problem davranışlarını (Kutsal ve Nazlı, 2022), duygusal ve davranışsal sorunlarını (Huang vd., 2020) azalttığı; benlik saygısını ve sosyal becerileri arttırdığı (Alavi vd., 2008) ve iyi oluşa katkısı (Ümmet ve Demirci, 2017) olduğu yönünde bulgular alanyazında mevcuttur. Ümmet (2017) tarafından yapılan yaşam becerileri eğitimi kapsamında yürütülen grupla psikolojik danışma uygulamalarında ortaokul öğrencilerinin iyi oluşları üzerindeki etkisi konulu çalışmada, birçok avantajından hareketle, grup çalışmalarına daha fazla ağırlık verilmesinin olumlu etkileri olacağı belirtilmiştir. Her kademedeki okulların yıllık rehberlik ve psikolojik danışmanlık programlarında yaşam becerilerine yönelik etkinlik ve uygulamalara daha fazla zaman ayrılmasının önleyici çalışmalara güç kazandıracığı belirtilmiştir (Ümmet, 2017).

Benzer bir şekilde Ulus (2017) tarafından ergenlerde yaşam becerileri adlı çalışmada okullardaki rehberlik servislerinin, okul psikolojik danışmanlarının koordinasyonunda ve önderliğinde okul yönetimi ve öğretmenlerin de desteği ile ergenlerin yaşam becerilerini geliştirici görüşmeler ve etkinliklerin de bu becerilerin kazandırılmasına katkı getireceği belirtilmektedir.

Grup rehberlik uygulamalarının, bireysel uygulamalara kıyasla elde edilen becerileri deneyimleme imkanı sunması, bireye yalnız olmadığı duygusunu hissettirmesi ve toplumun ufak bir kesitini yansıtarak bireye gündelik hayat için deneyim sağlaması gibi avantajları vardır. Grup uygulamalarında bu avantajlarının yanı sıra uygulamayı yönetmenin özellikle deneyimsiz psikolojik danışmanlar için zorlayıcı olabileceği söylenebilir. Ancak gerek zaman açısından bireysel çalışmalara göre ekonomik olması ve gerek elde edilen etkinin daha fazla olmasından dolayı son zamanlarda grup çalışmalarına daha fazla ağırlık verilmektedir (Yıldız, 2021).

Grup ve bireysel uygulama arasında bir fark olup olmadığının tespiti için benzer bir yaşam becerileri geliştirme psiko-eğitim programının başka bir gruba bireysel danışma ile uygulanarak sonuçların karşılaştırılması yapılabilir. Ayrıca bu çalışma Van ilinde öğrencilerin tamamı kız olan bir lisede yapılmıştır. Benzer çalışmalar farklı bölgelerde, farklı kademelerde ve cinsiyet açısından heterojen grupla çalışılması önerilmektedir. Yine çalışma sınırlılığı kapsamında yaşam becerileri psiko-eğitim programının kalıcılığını test etmek için benzer bir çalışma ile deney ve kontrol gruplarına izleme testi ile psikolojik sağlamlıkları ölçülmesi önerilebilir.

KAYNAKLAR

Alavi, A., Mahmoudi-Gharaei, J., & Shahrivar, Z. (2008). The effect of social skills training program on the emotional and behavioral problems of adolescent girls in a high school. *Iranian Journal of Psychiatry*, 3(2), 79-82.

Ahmed, A. E., Ucbasaran, D., Cacciotti, G., & Williams, T. A. (2022). Integrating psychological resilience, stress, and coping in entrepreneurship: A critical review and research agenda. *Entrepreneurship Theory and Practice*, 4(3), 497-538. <https://doi.org/10.1177/10422587211046542>

Arslan, G. (2015). Çocuk ve genç psikolojik sağlamlık ölçeği'nin (ÇGPSÖ) psikometrik özellikleri: Geçerlilik ve güvenilirlik çalışması. *Ege Eğitim Dergisi*, 16(1), 1-12. <https://doi.org/10.12984/eed.23397>

Büyüköztürk, Ş. (2019). *Sosyal bilimler için veri analizi el kitabı: İstatistik, araştırma deseni, SPSS uygulamaları ve yorum* (26. baskı). Pegem Akademi. <https://doi.org/10.14527/9789756802748>

Crone, E. A., Green, K. H., van de Groep, I. H., & van der Cruysen, R. (2022). A neurocognitive model of self-concept development in adolescence. *Annual Review of Developmental Psychology*, 4, 273-295. <https://doi.org/10.1146/annurev-devpsych-120920-023842>.

Caqueo-Urizar, A., Atencio, D., Urzúa, A., & Flores, J. (2022). Integration, social competence and life satisfaction: The mediating effect of resilience and self-esteem in adolescents. *Child Indicators Research*, 15(2), 617-629. <https://doi.org/10.1007/s12187-021-09907-z>

Greene, R. (2002). Human behavior theory: A resilience orientation. R. Greene (Eds.), *Resiliency: An integrated approach to practice, policy and research*. NASW Press.

Gürkan, U. (2006). *Grupla psikolojik danışmanın üniversite öğrencilerinin yılmazlık düzeyine etkisi*. (Tez No.205194) [Doktora tezi, Ankara Üniversitesi].

Herrman H, Stewart DE, Diaz-Granados N, Berger EL, Jackson B, Yuen T. (2011). What is Resilience? *The Canadian Journal of Psychiatry*, 56(5), 258-265. <https://doi.org/10.1177/070674371105600504>

Höltge, J., Theron, L., & Ungar, M. (2022). A multi systemic perspective on the temporal inter play between adolescent depression and resilience-supporting individual and social resources. *Journal of Affective Disorders*, 297, 225-232. <https://doi.org/10.1016/j.jad.2021.10.030>

Huang, C. C., Chen, Y., Jin, H., Stringham, M., Liu, C., & Oliver, C. (2020). Mindfulness, life skills, resilience, and emotional and behavioral problems for gifted low-income adolescents in China. *Frontiers in Psychology*, 11, 594. <https://doi.org/10.3389/fpsyg.2020.00594>

Kararmak, Ö. (2006). Psikolojik sağlamlık, risk faktörleri ve koruyucu faktörler. *Türk Psikolojik Danışma ve Rehberlik Dergisi*, 3(26), 129-142.

Knight, R. (2022). Reconsidering development in psychoanalysis. *The Psychoanalytic Study of the Child*, 75(1), 215-232. <https://doi.org/10.1080/00797308.2021.1996123>

Kohler, P.(1993) Best practices in transition: Substantiatedorimplied. *Career Development for Exceptional Individuals*, 16(2), 107-121. <https://doi.org/10.1177/088572889301600201>

Kutsal, D. ve Nazlı, S. (2022). Yaşam becerileri psikoeğitim programının 11.sınıf öğrencilerinin yaşam becerilerine ve problem davranışlarına etkisi. *Milli Eğitim Dergisi*, 51 (234), 1209-1232. <https://doi.org/10.37669/milliegitim.836421>

Leys, C., Arnal, C., Wollast, R., Rolin, H., Kotsou, I., & Fossion, P. (2020). Perspectives on resilience: personality trait or skill?. *European Journal of Trauma & Dissociation*, 4(2), <https://doi.org/10.1016/j.ejtd.2018.07.002>

Malhi, G. S., Das, P., Bell, E., Mattingly, G., & Mannie, Z. (2019). Modelling resilience in adolescence and adversity: a novel frame work to inform research and practice. *Translational Psychiatry*, 9(1), 1-16. <https://doi.org/10.1038/s41398-019-0651-y>

Maree, J. G. (2022). *The psychosocial development theory of Erik Erikson: Critical overview*(1st ed.). Routledge.

Orgm.meb.gov.tr, (2017). Orta öğretime uyum programı klavuzu erişim adresi: https://ogm.meb.gov.tr/meb_iys_dosyalar/2017_09/06160405_OrtaYYretime_Uyum_ProgramY_Uygulama_KYlavuzu_Uyum_Etkinlikleri.pdf

Özcan, B. (2005). Özcan, B. (2005). *Anne-babaları boşanmış ve anne-babaları birlikte olan lise öğrencilerinin yılmazlık özellikleri ve koruyucu faktörler açısından karşılaştırılması*. (Tez No.20498) [Yüksek lisans tezi, Ankara Üniversitesi].

Sağar, M. E. ve Sağar, S. (2022). Ergenlerde internet bağımlılığının yordayıcısı olarak psikolojik sağlamlık ve yaşam doyumu. *Uşak Üniversitesi Eğitim Araştırmaları Dergisi*, 8(2), 81-95. <https://doi.org/10.29065/usakead.1069202>

Sameroff, A. (2005). Early resilience and its developmental consequences. *Encyclopedia on Early Childhood Development*, 1-6. <http://www.childencyclopedia.com/documents/SameroffANGxp.pdf>. A

Sefer, S. ve Akfırat, O. (2009). Yaşam becerilerinin kazandırılmasında yaratıcı drama yönteminin kullanılması. *Yaratıcı Drama Dergisi*, 4(8), 99-112. <https://dergipark.org.tr/tr/pub/ydrama/issue/23804/253668>

Şahin, D. (2014). Öğretmelerin öz duyarlıklarının psikolojik sağlamlık ve yaşam doyumu açısından incelenmesi. (Tez No.381082) [Yüksek lisans tezi, Karadeniz Teknik Üniversitesi].

Santrock, J. W. (2012). *Adolescence*, McGraw-HillCompanies, Inc.

Ulus, L. (2018). Ergen bireyler için yaşam becerileri. *Avrasya Sosyal ve Ekonomi Araştırmaları Dergisi*, 5(12), 516-537. <https://dergipark.org.tr/en/pub/asead/issue/41905/505571>

UNICEF (2015). *Review of the life skills education programme: Maldives*. Available online at: https://www.unicef.org/evaldatabase/files/LSE_Maldives_review_2015.001.pdf (Erişim tarihi:30.11. 2022).

Ümmet, D. ve Demirci, G. (2017). Yaşam becerileri eğitimi kapsamında yürütülen grupla psikolojik danışma uygulamasının ortaokul öğrencilerinin iyi oluşları üzerindeki etkisi. *Marmara Üniversitesi Atatürk Eğitim Fakültesi Eğitim Bilimleri Dergisi*, 45(45), 153-170. <https://doi.org/10.15285/maruaebd.263879>

Yağan, F., & Kaya, Z. (2022). Cognitive flexibility and psychological hardiness: examining the mediating role of positive humor styles and happiness in teachers. *Current Psychology*, 1-12. <https://doi.org/10.1007/s12144-022-04024-8>

Yıldız, M. (2021). Ruh sağlığını koruma ve önleme psikoeğitim programının ilkökul öğrencilerinin duygusal ve davranışsal sorunlarına etkisi. *Hafıza*, 3(2), 191-199. <https://dergipark.org.tr/en/pub/hafizadergisi/issue/67683/974038>

World Health Organization. Division of Mental Health. (1997). *Life skills education for children and adolescents in schools. Introduction to life skills for psychosocial competence*. Guidelines to facilitate the development and implementation of life skills programmes, 2nd rev. World Health Organization. <https://apps.who.int/iris/handle/10665/63552>

OKUL ÖNCESİ ÖĞRETMENLERİNİN ERKEN MATEMATİK KAVRAMINA İLİŞKİN BİLGİLERİNİN VE SINIF İÇİ UYGULAMALARININ BELİRLENMESİ

Dr. Öğr. Üyesi Tuğba PÜRSÜN

Tokat Gaziosmanpaşa Üniversitesi, Eğitim Fakültesi Özel Eğitim Bölümü

ORCID: 0000-0002-5436-1464

Ayşenur ARAT ODACI

Tokat Karşıyaka İlkokulu

ORCID: 0000-0001-7624-6742

ÖZET

Bu araştırma ile okul öncesi öğretmenlerinin erken matematik kavramına ilişkin bilgilerinin ve sınıf içi uygulamalarının belirlenmesi amaçlanmaktadır. Araştırma nitel araştırma yöntemlerinden biri olan durum çalışması olarak desenlenmiştir. Amaçlı örnekleme yöntemlerinden ölçüt örnekleme yöntemi kullanılarak oluşturulan çalışma grubunda yirmi üç okul öncesi öğretmeni yer almıştır. Araştırmacılar tarafından geliştirilen yarı yapılandırılmış görüşme formu aracılığıyla toplanan araştırma verilerinin analizinde içerik analizi kullanılmıştır. Verilerin analizi sonucunda yedi temaya ulaşılmıştır. Erken matematik becerisinin tanımı temasında okul öncesi öğretmenleri erken matematik becerisini matematik öğrenmeye hazır oluş olarak tanımlamışlardır. Erken matematik becerisinin önemi temasında ilköğretimde matematiğe temel oluşturması, akademik becerileri desteklemesi ve matematiksel düşünmeye hazırlaması nedeniyle önemli olduğu bildirilmiştir. Sınıf içi etkinlikler temasında öğretmenler en çok sıralama-sınıflama-eşleştirme etkinliklerine yer verdiklerini ve bu etkinlikler için bir-iki ders saati ayırdıklarını ifade etmişlerdir. Erken matematik becerilerinin desteklenmesinde erken okuryazarlığın önemi temasında öğretmenler birbirini destekleyen iki beceri olması nedeniyle erken matematik becerilerinin desteklenmesinde erken okuryazarlık becerilerinin önemli olduğunu ifade etmişlerdir. Bu bağlamda öğretmenlerin yarısının kitap okuma etkinliklerine yer verdikleri, bu etkinlikleri haftada bir kez yaptıkları, yaşa uygun kitap seçmeye özen gösterdikleri ve dil gelişimi açısından kitap okumaya önem verdikleri görülmüştür. Çevresel düzenlemeler temasında öğretmenler görsel materyal hazırlamaya ve sunmaya, köşe oluşturmaya ve pano hazırlamaya özen gösterdiklerini belirtmişlerdir. Matematik öğrenmeye hazırlık temasında çocukların dikkatlerinin geliştirilmesine vurgu yapıldığı tespit edilmiştir. Karşılaşılan sorunlar temasında ise öğretmenler erken matematik becerilerinin kazanılmasında aile desteğinin yetersizliği nedeniyle sorun yaşadıklarını dile getirmişlerdir. Araştırma sonucunda okul öncesi öğretmenlerinin çoğunun erken matematik becerilerine ilişkin bilgilerinin ve sınıf içi uygulamalarının yetersiz olduğu görülmüştür.

Anahtar kelimeler: Okul öncesi öğretmenleri, erken matematik, sınıf içi uygulamalar, erken matematik bilgisi

DETERMINING PRESCHOOL TEACHERS' EARLY MATHEMATICS KNOWLEDGE AND CLASSROOM PRACTICES

ABSTRACT

In this study, it was aimed to determine the knowledge and classroom practices of preschool teachers about early mathematics. The research was designed as a case study, which is one of the qualitative research methods.

The criterion sampling method, which is one of the purposive sampling methods, was used and the study group consisted of twenty-three preschool teachers. Research data were collected through a semi-structured interview form developed by the researchers and analyzed by content analysis. As a result of the analysis of the data, seven themes were obtained. In the theme of definition of early mathematics skills, preschool teachers defined early mathematics skills as readiness to learn mathematics. On the theme of the importance of early mathematics skills, they reported that it was important because it provided a basis for mathematics in primary education, supported academic skills and prepared students for mathematical thinking. In the theme of in-class activities, preschool teachers stated that they mostly included sorting-classifying-matching activities and they allotted one or two lesson hours for these activities. In the theme of the importance of early literacy in supporting early mathematics skills, preschool teachers stated that early literacy skills were important in supporting early mathematics skills because they were two skills that supported each other. In this context, it was seen that half of the teachers included reading activities, they did these activities once a week, they took care to choose books suitable for their age, and they gave importance to reading books in terms of language development. In the theme of environmental arrangements, preschool teachers stated that they paid attention to preparing and presenting visual materials, creating corners and preparing boards. In the theme of preparation for learning mathematics emphasis was placed on the development of children's attention. In the theme of the problems encountered, preschool teachers stated that they had problems in acquiring early mathematics skills due to the lack of family support. As a result of the research, it was seen that most of the preschool teachers' knowledge of early mathematics skills and their classroom practices were insufficient.

Keywords: Preschool teachers, early mathematics, classroom practices, early mathematics knowledge

GİRİŞ

Yaşamın ilk altı yılını kapsayan okul öncesi dönem, bilgi ve deneyimlerle dolu olmakla birlikte öğrenmenin aktif olarak gerçekleştiği, gelişimin en hızlı olduğu kritik bir dönemdir (Oktay, 2000). Bu dönemde çocukların sosyal, duygusal, bilişsel, dil ve fiziksel gelişimlerinin desteklenmesi, bilgi ve becerilerin kazandırılması önemlidir. Aynı zamanda okul öncesi dönemde çocuklara verilen eğitim ile onların sosyalleşmesi desteklenmekte, paylaşma, problem çözme, iş birliği içinde faaliyetlerini yürütme, bağımsız karar verme, olumlu ilişkiler kurma, kendini ifade etme gibi becerilerin kazandırılması da amaçlanmaktadır. Bu şekilde çocuklar edinmiş oldukları temel beceriler ışığında okul öncesi dönemi tamamlayarak ilkokula başlamaktadır. Okul öncesi dönemde verilen eğitimin niteliği, kalitesi, çocuğun sonraki akademik ve sosyal yaşantıları üzerinde etkili olmaktadır.

Okul öncesi dönemin matematiksel bilginin gelişiminde ve öğreniminde de önemli bir yeri vardır. İlerleyen yıllardaki akademik başarıya temel oluşturan matematiksel kavram ve beceriler, bu dönemde kazanılmaya başlamaktadır. Matematiksel kavramların gelişimi, sezgisel düşünce, sayıların hafızaya alınması, sınıflandırma, saymadan anlık bilme yetisi, miktar algısı, sayma becerisi, örüntü ve cebirsel düşünme, geometrik şekiller, ölçme, veri analizi, grafik ve olasılık, toplama, çıkarma, çarpma ve bölme algısının kavranabilmesi için çocuğa verilen informal yaşantıların yeterli olması gerekmektedir. Yapılan araştırmalar okul öncesi dönemde informal yaşantıların yeterince verilmeyerek kazandırılmaması durumunda çocukların ilkokuldan itibaren verilen formal matematiğe geçişte güçlükler yaşadığını göstermektedir (Ceylan, 2016). Bu bağlamda okul öncesi dönemde verilen erken matematik becerileri çocuğun ileri yıllardaki matematik başarısını yordamaktadır.

Nitekim Duncan vd. (2007) de yapmış oldukları çalışmada, okul öncesi dönemde kazanılan erken matematik becerisinin, ilerleyen yıllardaki akademik başarının güçlü bir yordayıcısı olduğunu belirterek erken matematik becerisinin dikkat becerilerinden, okuma becerilerinden veya okul öncesine girişteki sosyal davranıştan daha güçlü olduğunu ortaya koymuşlardır. Ayrıca, yapılan araştırmalar okul öncesi dönemin başlangıcındaki sayı algılama performansının birinci sınıf matematik başarısı ve ikinci sınıftaki hesaplama akıcılığı ile yüksek derecede ilişkili olduğunu (Jordan, Kaplan, Locuniak ve Ramineni, 2009), okul öncesi dönemde edinilen erken matematik becerilerinin ilerleyen yıllardaki mesleki başarı ile matematiği daha iyi kullanabilme noktasında önemli bir kriter görüldüğünü göstermektedir (Akman, 2002). Bu doğrultuda çocuğun okul öncesi dönemde kazanması hedeflenen erken matematik becerilerinin nasıl kazandırılması gerektiği noktasında öğretmenlere büyük görev düşmektedir. Öğretmenin matematiğe ilişkin yeterliliği çocukların matematiğe karşı olumlu tutum sergilemeleri ile doğrudan ilişkilidir (Krows, 1999; Young-Loveridge, 2004). Okul öncesi öğretmenin öğretim sürecini çocuğun nasıl anlayabileceği üzerine düşünerek ve çocuğun matematiksel bakış açısını yakalayarak planlayabilme becerisine sahip olması gerekmektedir (Young-Loveridge, 2004).

Okul öncesi dönemde çocuğun, nesnelere etkileşime girerek, matematiği yaparak ve yaşayarak öğrenmesi önemlidir. Bu nedenle öğretmenden okul öncesi dönemde çocuğun gelişimini yeterli derecede desteklemesi beklenmektedir (Yılmaz-Bolat, 2011). Çocukların seviyelerini, farklılıklarını dikkate alma, onların ihtiyacı doğrultusunda kavramları geliştirme, çocukların hazır bulunuşluklarını göz önünde bulundurarak etkili ve nitelikli öğretim programları hazırlama, programı farklı zamanlarda ve farklı etkinliklerle çocuklara sunma gibi becerilere sahip olmalıdır (Wortham, 2006). Öğretmenler tarafından etkili öğrenme ortamları da çocuklara sağlanarak çocukların ilgi alanları ve merak duyguları canlı tutulmalı, onların öğrenme süreçlerinde aktif rol oynamaları desteklenmelidir. Çocuklar günlük yaşamdan edindikleri tecrübelerle şekiller, sayılar, örüntüler, sezgisel düşünceler, sınıflandırmalar gibi farklı matematiksel kavramlarla ilgili fikirleri keşfetmektedirler. Dolayısıyla matematiğin çocuğun günlük yaşantılarıyla, tecrübe ettikleriyle ilişkilendirilmesi önem kazanmaktadır (NTCM, 2000; Tarım, 2015). Öğretmen, çocukların ilgi ve isteklerinin farkında olarak planladığı etkinliklerle çocukları yönlendirmeli ve onların gelişimlerine katkı sağlamalıdır. Bu bağlamda öğretmenlerin, çocukların gelişimi ve eğitimi hakkında yeterli pedagojik alan bilgisine sahip olmaları ve bunu uygulayabileceklerine dair yeterliliklerinin de olması önem arz etmektedir (Özdemir, 2020).

Alan yazını incelendiğinde okul öncesi öğretmenlerinin erken matematik becerilerine ilişkin görüşlerini (Çelik, 2017; Thiel, 2010); sınıf içinde yaptıkları uygulamaları (Baki & Hacısalihoğlu-Karedeniz, 2013; Pekince & Avcı, 2016); matematik etkinliklerine yönelik öz yeterliliklerini (Aksu, 2008; Çelik, 2017) inceleyen araştırmalar olduğu görülmektedir. Tüm bu bilgiler ışığında, okul öncesi öğretmenlerinin erken matematik becerilerine ilişkin sınıf içi uygulamalarını inceleyen sınırlı sayıda araştırma olduğu ancak erken matematik kavramına ilişkin bilgilerini belirlemeye yönelik araştırma yapılmadığı görülmektedir. Okul öncesi dönemdeki temel matematik becerilerinin kazandırılmasının çocuğun ilerideki akademik ve sosyal yaşantısını yordayan en önemli etkenlerden biri olduğu düşünüldüğünde erken matematik becerilerine ilişkin okul öncesi öğretmenlerinin erken matematik kavramını ne kadar bildiklerinin, çocuklara erken matematik becerilerini kazandırma noktasında sınıf içi uygulamalarında neye ağırlık verdiklerinin ya da vermediklerinin daha iyi analiz edilmesine ihtiyaç duyulmaktadır. Bu bağlamda bu çalışmada okul öncesi öğretmenlerinin erken matematik kavramına ilişkin bilgi ve sınıf içi uygulamalarına yönelik görüşlerinin belirlenmesi amaçlanmaktadır.

YÖNTEM

Araştırma Modeli

Bu araştırma nitel araştırma yöntemlerinden biri olan durum çalışması olarak desenlenmiştir. Durum çalışmalarında araştırma alanı ne olursa olsun durum çalışması yürütme ihtiyacı temelde karmaşık toplumsal bir olayı anlama isteğinden kaynaklanarak güncel bir olayı derinlemesine ve bütüncül olarak gerçekçi dünya perspektifinden incelemeyi gerektirmektedir (Saban & Ersoy, 2017). Bu çalışmada, okul öncesi öğretmenlerinin erken matematik kavramına ilişkin bilgileri ve sınıf içi uygulamaları ortaya çıkarılarak mevcut durumun derinlemesine ortaya koyulması ve öğretmen bakış açısı ile erken matematik becerilerinin bütüncül bir anlayışla incelenmesi nedeniyle durum çalışması tercih edilmiştir.

Çalışma Grubu

Araştırmanın çalışma grubunun oluşturulmasında amaçlı örnekleme yöntemlerinden ölçüt örnekleme yöntemi benimsenmiştir. Ölçüt örnekleme yöntemi önceden belirlenmiş bir dizi ölçütü karşılayan bütün durumların çalışılması (Büyüköztürk, Kılıç Çalmak, Akgün, Karadeniz & Demirel, 2015) olarak tanımlanmaktadır. Bu araştırmanın ölçütleri ise öğretmenlerin okul öncesi öğretmenliğinden mezun ve gönüllü olmalarıdır. Bu ölçütleri karşılayan yirmi üç okul öncesi öğretmeni ile araştırma yürütülmüştür. Araştırmaya katılan öğretmenlerin tamamı lisans mezunudur.

Veri Toplama Aracı

Bu araştırmanın verileri araştırmacılar tarafından geliştirilen yarı yapılandırılmış görüşme formu aracılığı ile toplanmıştır. Erken matematik becerileri ile ilgili alan yazını tarandıktan sonra okul öncesi öğretmenlerinin erken matematik kavramına ilişkin bilgilerini ve sınıf içi uygulamalarını belirleyebilmek amacıyla görüşme soruları hazırlanmıştır. Hazırlanan görüşme formu üç uzmanın görüşüne sunulduktan sonra alınan dönütler çerçevesinde soru ifadelerinde düzeltmeler yapılmıştır. Pilot çalışma üç okul öncesi öğretmeni ile yapılmıştır. Görüşme soruları öğretmenlere sırayla sorulmuştur. Öğretmenler tarafından anlaşılmadığı belirtilen ifadelerde düzeltme yapılmıştır. Görüşme formuna son hali verildikten sonra çalışmada kullanmaya hazır hale getirilmiştir.

Veri Toplama Süreci

Görüşmelere başlamadan önce öğretmenlere araştırmanın konusu ile ilgili bilgi verilmiştir. Araştırmaya katılımın gönüllülük esasına dayandığı ve gönüllü olan öğretmenlerle görüşme yapılacağı belirtilmiştir. Görüşmeler yapılırken veri kaybını önlemek amacıyla ses kayıt cihazı kullanılacağına bilgisi verilmiştir. Araştırmaya katılan her öğretmene birer numara verileceği, görüşme süresince numaralarla hitap edileceği ve gerçek isimlerin paylaşılmayacağı ifade edilmiştir. Görüşmeler 15-45 dakika arasında sürmüştür.

Verilerin Analizi

Görüşmelerden elde edilen verilerin analizinde içerik analizi kullanılmıştır. İçerik analizi metin veya metinlerden oluşan bir kümenin içindeki belli kelimelerin veya kavramların varlığını belirlemeye yönelik yapılmaktadır (Büyüköztürk vd., 2015). Öğretmenlerin her bir soruya verdikleri cevaplar herhangi bir değişiklik yapılmadan yazıya aktarılmıştır. İlk olarak her bir sorunun yanıtı için bir havuz oluşturularak kodlama işlemine geçilmiştir. Araştırmacılar birbirinden bağımsız olarak kodlama işlemini tamamladıktan sonra elde ettikleri sonuçları birbirleriyle karşılaştırmışlardır. Araştırmacılar tarafından belirlenmiş aynı amaca hizmet eden kodlardan ortak temalar oluşturulmuştur.

Her bir tema için görüş bildiren öğretmenlerin sayısı belirlenmiş ve gerekli olduğu düşünülen yerlerde doğrudan alıntılara yer verilmiştir.

BULGULAR

Verilerin analiz edilmesi sonucunda yedi temaya ulaşılmıştır.

Erken matematik kavramının tanımı

Tablo 1. Erken Matematiğin Tanımına İlişkin Görüşler

Tanım	f	%
Matematik öğrenmeye hazır oluş	18	78
Matematiği somutlaştırma	2	8.6
Oyunla akademik hayata hazırlanma	1	4.3
Erken yaşta matematik öğrenme	2	8.6

Tablo 1 incelendiğinde okul öncesi öğretmenlerinin neredeyse tamamının (18; %78) erken matematik kavramını matematik öğrenmeye hazır oluş olarak tanımladıkları görülmektedir. Öğretmenlerden alınan cevaplar doğrultusunda hazır oluş kavramı içerisinde sayma, ölçme, karşılaştırma, sıralama, eşleştirme gibi becerilere vurgu yapılmıştır. Bu bileşenler ışığında erken matematik kavramını tanımlayan öğretmen 7: "Okul öncesi dönem çocuklarının nesnelere sınıflandırma, karşılaştırma, sıralama, ritmik sayma gibi becerilerin edinilmesidir" demiştir. Geriye kalan öğretmenlerden 2'si (%8.6) matematiği somutlaştırma, 2'si (%8.6) erken yaşta matematik öğrenme ve 1'i (%4.3) ise oyunla akademik hayata hazırlanma olarak tanımlamışlardır.

Erken matematik becerisinin önemi

Tablo 2. Erken Matematik Becerilerinin Öneme İlişkin Görüşler

Önem	f	%
Hayata hazırlar	2	8.6
Akademik becerileri destekler	4	17.3
Soyut kavramları somutlaştırır	2	8.6
İlkokula temel oluşturur	10	43.4
Matematiksel düşünmeyi destekler	4	17.3
En hızlı öğrenme bu dönemde gerçekleşir	1	4.3

Tablo 2 incelendiğinde öğretmenlerin 10'u (% 43.4) okul öncesinin ilkökula hazırlık dönemi olduğunu ve erken matematik becerilerinin matematik öğrenmenin ön koşulu olarak ilköğretime temel oluşturması nedeniyle önem kazandığını ifade etmişlerdir. Öğretmen 2 bu dönemde pek çok becerinin dolaylı olarak kazanıldığına vurgu yaparak erken matematik becerilerinin önemini şu şekilde açıklamıştır: "Bilişsel gelişimi destekler. Yorum yapma, çıkarımda bulunma, ilişki kurma gibi becerileri dolaylı olarak geliştirir. Okul öncesi dönemde bu becerileri hayata geçirebilme adına önemlidir ve ilkökula hazırlar." Öğretmenlerden 4'ü (% 17.3) matematik becerisi gelişen bireylerin her alanda başarılı olması nedeniyle erken matematik becerilerinin akademik becerileri desteklemedeki önemine vurgu yaparken; 4 (%17.3) öğretmen de zihinsel becerilerin temelini oluşturarak matematiksel düşünmeyi desteklediğini dile getirmiştir.

Öğretmenlerden 2'si (% 8.6) günlük hayatta problemlerin çözülmesini sağlayarak hayata hazırladığını; diğer 2 (%8.6) öğretmen de soyut kavramları somutlaştırarak öğretmesi nedeniyle erken matematik becerilerinin önemli olduğunu dile getirmişlerdir. Öğretmenlerden yalnızca 1 (%4.3) tanesi 0-6 yaş döneminin bilgiyi en hızlı alma dönemi olduğu için erken matematik becerilerinin önem kazandığını söylemiştir.

Erken matematik becerilerinin desteklenmesi

Tablo 3. Erken Matematik Becerilerinin Desteklenmesi İçin Yaptıkları Uygulamalara İlişkin Görüşler

Sınıf içi etkinlikler	f	%
Sıralama-sınıflandırma-eşleme	8	29.6
Nesnelerle toplama-çıkarma	3	11
Kavram öğretimi	4	14.8
Örüntü ve kodlama	2	7.4
Sayıları tanıma ve yazma	2	7.4
Hikaye kitapları	3	11
Öğrenme merkezleri oluşturma	1	3.7
Sayı sayma	2	7.4
Geometri	1	3.7
Parça-bütün ilişkisi	1	3.7

Tablo 3 incelendiğinde okul öncesi öğretmenlerinin erken matematik becerilerini desteklemek amacıyla yer verdikleri sınıf içi etkinliklerin on başlık altında toplandığı görülmektedir. Okul öncesi öğretmenlerinin en fazla sıralama-sınıflama-eşleme türü etkinlikler yaptıkları; en az öğrenme merkezleri oluşturma, geometri ve parça-bütün ilişkisi etkinliklerine yer verdikleri dikkat çekmektedir.

Tablo 4. Erken Matematik Becerilerini Desteklemek İçin Ayrılan Zamana İlişkin Görüşler

Sınıf içi etkinliklere ayrılan süre	f	%
Çok zaman ayırmama	2	8.6
Günde bir-iki ders saat	17	73.9
Günde 30 dakika	4	17.3

Tablo 4 incelendiğinde öğretmenlerin üçte ikisinden fazlasının (17; %73.9) erken matematik becerilerini desteklemek için bu etkinliklere günde bir-iki ders saati ayırdıkları görülmektedir. Öğretmenlerden 4'ü (%17.3) her gün 30 dakika; 2 (%8.6) öğretmen ise bu etkinlikler için çok zaman ayırmadıklarını ifade etmişlerdir.

Erken okuryazarlık becerisine yer verilmesi

Tablo 5. Erken Matematik Becerilerinin Desteklenmesinde Erken Okuryazarlık Becerisinin Önemine İlişkin Görüşler

Erken okuryazarlığın önemi	f	%
Anlamayı destekleme	2	8.6
Birbirini destekleyen beceriler olması	13	56.5
Sorgulama ve düşünmeyi destekleme	2	8.6
Erken matematik için ilk adım	5	21.7
Önemli olduğunu düşünmüyorum	1	4.3

Tablo 5 incelendiğinde öğretmenlerin üçte ikisine yakınının (13; %56.5) erken matematik ve erken okuryazarlık becerilerinin birbirlerini destekleyen iki beceri olması nedeniyle erken matematik becerilerini desteklemek için erken okuryazarlık becerilerinin de kullanılması gerektiğini ifade ettikleri görülmektedir. Öğretmenler kağıt üzerindeki etkinlikler yapılırken çizgi çizme, kalem tutma gibi becerilere de ihtiyaç olduğunu ifade etmişlerdir. Öğretmen 2 düşüncelerini şu şekilde açıklamıştır: *“Eşleştirme, gruplama, kodlama gibi etkinlikleri kağıt üzerinde doğru yapabilmeleri için kalem tutma, çizgi çizme gibi becerilerinin yeterli olması gerekiyor.”* Öğretmenlerden 5’i (%21.7) erken matematik için ilk adım olduğunu matematiği anlama, görsel okuma, rakamları tanıma ve anlamlandırmanın daha kolay olmasını sağlayacağını ifade etmiştir. 2 (%8.6) öğretmen soyut kavramları somutlaştırarak anlamayı desteklemesi açısından erken okuryazarlık becerilerinin önemli olduğunu ve hikaye kitaplarından yararlandıklarını ifade ederken; diğer 2 (%8.6) öğretmen de erken okuryazarlığın sorgulama ve düşünme becerilerini destekleyerek erken matematik becerilerine katkı sağladığını, bu bağlamda problem çözmenin ilk adımının materyal okuma olduğunu ve çocuğun göremediği bir problemi çözme için girişimde bulunmayacağını dile getirmiştir. Öğretmenlerden yalnızca 1 (%4.3) tanesi erken okuryazarlığın erken matematik becerilerinin desteklenmesinde önemli olmadığını, matematiğin sayılarla, oyun ve etkinliklerle öğretebileceğini belirtmiştir.

Tablo 6. Erken Matematik Becerilerinin Desteklenmesinde Kitap Okuma Etkinlikleri Yapılmasına İlişkin Görüşler

Kitap okuma durumu	f	%
Kitap okumuyorum	8	34.7
Kitap okuyorum	15	65.3
Kitap okuma sıklığı		
Haftada 3 gün	2	13.3
Konulara göre değişmesi	5	33.3
Her gün	1	6.6
Haftada 1	7	46.6
Kitap seçiminde dikkat edilenler		
Yaşa uygunluk	10	55.5
Okul kitaplığında bulunması	1	5.5
Merak uyandırması	4	22.2
Tema	1	5.5
Biçimsel özellikler	2	11
Kitap okumanın katkıları		
Dikkat süresini uzatma	4	21
Neden-sonuç ilişkisi	1	5.2
Somitlaştırmayı sağlama	2	10.5
Dil gelişimi	3	15.7
Anlamayı destekleme	7	36.8
Problem çözmeyi sağlama	2	10.5

Tablo 6 incelendiğinde öğretmenlerin çoğunluğunun (15; %65.3) erken matematik becerilerini desteklemek için kitap okuma etkinliklerine yer verdikleri; 8 (%34.7) öğretmenin ise yer vermedikleri görülmektedir.

Kitap okuma etkinliklerine yer verdiklerini söyleyen öğretmenlerin sadece 1(%6.6) tanesi her gün kitap okuduğunu belirtmiştir. Öğretmenlerden 2'sinin (%13.3) haftada üç kez, 7'sinin (%46.6) haftada bir kez ve 5'inin (%33.3) de konulara göre kitap okuma durumlarının değişiklik gösterdiği dikkat çekmektedir.

Öğretmenler kitap seçimlerinde en fazla (10; %55.5) yaşa uygunluğa dikkat ettiklerini belirtmişlerdir. Öğretmenlerin cevapları arasında sıklığı en fazla olan ikinci görüş ise kitapların merak uyandırıcı özelliğe sahip olması olmuştur. Öğretmenler, çocukların dikkatini ve ilgisini çekmek amacıyla görsellere dikkat ettiklerini ifade etmişlerdir. Bununla birlikte kitabın biçimsel özelliklerine dikkat ettiklerini (2; %11) ve yazısı az, resimleri fazla, kullanılabilirliği yüksek olan ve ebatı uygun kitaplar seçtiklerini belirten öğretmenler olmuştur. Sıklığı en az cevaplardan biri kitap seçiminde temaya dikkat edilerek konuya uygun kitaplar seçilmesi; bir diğeri ise okul kitaplığında bulunan bir kitap olmasıdır.

Öğretmenlerin 7'si (%36.8) kitap okumanın erken matematik becerilerine katkısının anlamayı desteklemesi olduğunu söylemiştir. Öğretmen 1 görüşünü şu şekilde açıklamıştır: *“Kitap okuma etkinliklerinin sonunda sorular soruyorum. Erken matematik becerileri ile ilgili geri bildirim alıyorum.”* Verilen cevaplar arasında sıklıkla kitap okumanın dikkat süresini artırma ve dil gelişimine etkisine vurgu yapıldığı görülmektedir. Öğretmenler, çocukların düşüncelerini sözlü ifade etme, soru sorma, sorulara cevap verme gibi becerilerini desteklediğini belirtmişlerdir. Geriye kalan öğretmenlerden 2'si (%10.5) somutlaştırmayı sağladığını ve bunun anlamayı kolaylaştırdığını belirtirken; diğer 2 öğretmen (%10.5) de problem çözmeyi desteklediğini, çocukların problemi bulma, çözüm önerisi geliştirme ve çözüme sürecine katkı sağladığını dile getirmişlerdir. Öğretmenlerden sadece 1'i (%5.2) neden-sonuç ilişkisi kurmaya katkı sağladığını ve olaylar arasında neden-sonuç ilişkisi kurmayı desteklediğini ifade etmiştir.

Çevresel düzenlemeler

Tablo 7. Erken Matematik Becerilerinin Desteklenmesinde Sınıf İçi Düzenlemeler

	f	%
Oturma düzeni oluşturma	2	8
Köşe oluşturma	6	24
Pano	6	24
Performansa göre öğrencileri ayırma	1	4
Görsel materyal hazırlama ve sunma	9	36
Düzenleme yapmıyorum	1	4

Tablo 7 incelendiğinde öğretmenlerin sınıf içi düzenlemelerde en sık görsel materyal hazırlamaya ve sunmaya (9; %36) yer verdikleri görülmektedir. Öğretmenler sayıları somutlaştırmak amacıyla görsellerini ve kuklaları kullandıklarını söylemişlerdir. Öğretmen 2: *“Örneğin bir hafta matematik masası yaptım. Çocukları sırayla yanıma çağırıp sayı kartlarını sıralamalarını istedim. Bu hafta çöp adam kartları hazırladım. Karta bakarak çubuklarla aynı şekli yapanlara yıldız veriyorum.”* demiştir. Öğretmenlerin sıklıkla köşe oluşturmaya (6; %24) ve pano hazırlamaya (6; %24) yer verdikleri de görülmektedir. Öğretilmek istenen kavrama göre köşe hazırlama, o günkü kazanıma uygun sınıf panosunu düzenleme öğretmenlerin sınıf içi düzenlemeleri arasında yer almaktadır.

Diğer 2 (%8) öğretmen oturma düzeni oluşturduğunu söylerken; yalnızca 1 (%4) öğretmen performansa göre çocukları grupladığını ve bu gruplamayı yaparken iyi öğrenen çocuklarla geride kalan çocukları eşleyerek akran eğitimi yaptığını belirtmiştir. Geriye kalan 1 (%4) öğretmen ise sınıf içinde herhangi bir düzenleme yapmadığını ifade etmiştir.

Matematik öğrenmeye hazırlık

Tablo 8. Matematiğe Hazırlık Sürecinde Çocuklara Kazandırılması Gereken Becerilere İlişkin Görüşler

Hazır oluş	f	%
Dikkat	10	32.2
Kavrama	1	3.2
Anlama	3	9.6
Dinleme	3	9.6
İşbirliği	2	6.4
Özgüven	1	3.2
Düşünme ve sorgulama	1	3.2
Sosyal beceriler	1	3.2
Bilişsel beceriler	5	16.1
Problem çözme	2	6.4
Muhakeme yapma	1	3.2
Dil	1	3.2

Tablo 8 incelendiğinde öğretmenlerin yarısına yakınının (10; %32.2) dikkat becerisini geliştirmeye önem vererek dikkati toplama, odaklanabilme becerilerinin kazandırılmasının ilgi, istek ve devamlılık sağlama açısından önemli olduğunu belirtmişlerdir. Öğretmenlerden 5'i (%16.1) algılama, problem çözme, öneri geliştirme gibi bilişsel alandaki gelişime vurgu yapmıştır. 3 (%9.6) öğretmen dinleme becerisinin kazandırılması gerektiğini belirtirken; 3 (%9.6) öğretmen de anlama becerisinin desteklenmesi gerektiğini ifade etmişlerdir. Öğretmenlere göre dinleme ve anlama becerisinin desteklenmesi matematiği öğrenmeye katkı sağlamaktadır.

Karşılaşılan sorunlar

Tablo 9. Erken Matematik Becerilerinin Kazanılmasını Güçleştiren Nedenlere İlişkin Görüşler

	f	%
Kaygı	2	4.8
Bilişsel faktörler	3	7.3
Öğretmen tutumu	2	4.8
Materyal eksikliği	6	14.6
Hazır bulunuşluğun düşük olması	5	12.1
Aile desteğinin yetersizliği	10	24.3
Bireysel farklılıklar	2	4.8
Ekran bağımlılığı	6	14.6
Eksik ve yanlış öğrenmeler	1	2.4
İletişime kapalı olma	2	4.8
Devamsızlık	1	2.4
Erken matematik becerilerine yer vermemek	1	2.4

Tablo 9 incelendiğinde öğretmenlerin yarısına yakınının (10; %24.3) erken matematik becerilerinin kazanılmasını aile desteğinin yetersiz olmasının güçleştirdiğini belirttikleri görülmektedir. Ailelerin çocukları etkinliklerle buluşturmaması, matematik etkinliklerine anne-babanın katılım sağlamaması, ailenin eğitim yetersizliği nedeniyle çocuğa yardımcı olamaması erken matematik becerilerinin geliştirilmesini önleyici faktörler olarak sıralanmıştır. Öğretmen 6 görüşünü şu şekilde ifade etmiştir: *“Aileler bu konuda bilgisiz. Okul öncesini boyama yapma yeri olarak görüyorlar.”* 6 (%14.6) öğretmen materyal eksikliğine vurgu yapmış ve konuya uygun materyal bulmada bazen zorlandıklarını belirtmişlerdir. Diğer 6 (%14.6) öğretmen ise ekran bağımlılığını dile getirerek ekran bağımlısı olan çocukların dikkat sürelerinin kısa olduğunu, sözel becerilerinin yetersiz olduğunu ve bu durumun öğrenme sürecine olumsuz yansıdığına dikkat çekmiştir. Öğretmen 13: *“Çocukların ekrana maruz kalmaları onları düşünce tembeli yapıyor. Dikkatleri dağılıyor, daha geç öğreniyor.”* demiştir. Öğretmenlerden 5’i (%12.1) ise çocuğun hazır bulunuşluğunun düşük olmasının etkili olduğunu ve bu çocuklarda öğrenme isteğinin az olmasının erken matematik becerilerinin kazanılmasını etkilediğini söylemiştir.

TARTIŞMA, SONUÇ VE ÖNERİLER

Araştırmadan elde edilen sonuca göre okul öncesi öğretmenlerinin neredeyse tamamı erken matematik kavramını matematik öğrenmeye hazır oluş olarak tanımlamışlardır. İlgili alan yazınında çocukların matematik öğrenimlerinin okul öncesi dönemde geliştirilen sınıflandırma, eşleştirme, karşılaştırma, sıralama, sayı ve işlem kavramı, geometrik şekiller, ölçme gibi bazı temel kavramların gelişimi ve kazanımı ile birlikte başladığı belirtilmektedir (Baldu, 2012). Öğretmenlerin erken matematik kavramı tanımlarının matematik öğrenmeye önkoşul niteliğinde olması nedeniyle alan yazınına uygun olduğu görülmektedir.

Araştırmadan elde edilen bir diğer sonuca göre öğretmenlerin tamamı erken matematik becerilerini önemli bulmakta ve özellikle matematik öğrenmenin ön koşulu sayılarak ilkökula temel oluşturması açısından önemli görmektedir. Okul öncesi dönemde sayı sayma, ölçme, şekil, zaman, mekan gibi kavramlar çocuğun bilişsel süreçlerini geliştirerek matematik eğitimin temelleri atılmaktadır (Çimen Erdoğan & Baran, 2003). Çocuğa verilen temel akademik beceri eğitimi ile ilköğretime hazır bulunuşluk düzeyi artırılmakta ve ileri dönemlerde akademik alanlarda daha başarılı olmaları sağlanmaktadır (Çelik & Kandır, 2011; Uyanık & Kandır, 2010). Bu nedenle ilerleyen dönemlerde çocukların matematik alanında başarılı olmaları erken dönemde matematiğe ilişkin temel becerileri edinmiş olmaları ile ilgilidir.

Araştırmadan elde edilen sonuca göre öğretmenler erken matematik becerileri arasında en sık sıralama-sınıflama-eşleme etkinliklerine yer vermekte ve bu etkinlikler için günde bir-iki ders saati ayırmaktadırlar. Buna karşın öğretmenlerden sadece bir tanesinin geometri ve parça-bütün ilişkisi kurmaya yönelik etkinlikler yaptığı ve bu etkinlikler için günlük zaman ayırdığı gözlenmiştir. Erken matematik becerilerini desteklemek amacıyla bu tür etkinlikleri yapan öğretmenler aynı zamanda erken matematik kavramını okul öncesi dönemde çocukların matematiği öğrenmeleri için gerekli olan becerileri edinmeleri olarak tanımlamışlardır. Charlesworth & Lind (2007) erken matematik becerilerinin nesnelere tanıma, adlandırma, eşleştirme, ölçme ve karşılaştırma yapma, gruplama, sıralama, grafik oluşturma, sayılar, toplama-çıkarma, bölme, model olma, geometrik ve uzaysal mantık gibi becerileri kapsadığını belirtmişlerdir. 2016 okul öncesi programında ise ilişki kurma, eşleştirme, gruplama, sıralama, örüntü oluşturma, sayma, toplama-çıkarma, geometrik şekilleri (sembolleri) tanıma ve grafik hazırlama etkinliklerinin (Milli Eğitim Bakanlığı, 2016) erken matematik becerileri olduğu ifade edilmektedir.

Etkinlikler için ayrılan süre değerlendirildiğinde ise araştırmalar benzer biçimde okul öncesinde matematik etkinliklerine ayrılan sürenin yetersiz olduğunu ortaya koymaktadır (Aydoğan & Sağsöz Başyurt, 2013; Varol, 2013). Bu durum okul öncesi öğretmenlerinin erken matematik becerilerinin kazanılması amacıyla yaptıkları etkinliklerin sınırlı olduğunu göstermektedir. Öğretmenlerin etkinliklere sınırlı yer vermelerini uygulamaya ilişkin sınırlılıkları, somutlaştırmada güçlük yaşamaları ve olumsuz matematik deneyimleri ile açıklamak mümkündür.

Araştırmadan elde edilen sonuca göre öğretmenlerden biri hariç tamamı erken matematik becerilerinin desteklenmesinde erken okuryazarlık becerilerinin önemli olduğunu düşünmektedir. Önemli olduğunu düşünen öğretmenlerin yarısı bu iki becerinin birbirini desteklediğini ve erken okuryazarlık olmadan erken matematik becerileri öğrenilmiş olsa bile bilgi aktarımının yapılamayacağını dile getirmişlerdir. Erken matematik ve erken okuryazarlık becerileri birbirinin gelişimlerini etkileyen becerilerdir (Kargın, Altun & Güldenoğlu, 2021) ve ilerleyen dönemlerde de birbirlerini etkilemeye devam etmektedirler. Yapılan araştırmalar erken matematik becerilerinin ve erken okuryazarlığın birbirini yordayan (Hooper, Sideris, Burchinal & Ziesel, 2010) ve aralarında ilişki bulunan iki beceri olduğunu göstermektedir. Erken okuryazarlık becerisine yer vermenin önemli olmadığını belirten bir öğretmen ise matematiğin oyun ve sayılarla öğretilebileceğini ifade etmiştir. Ancak erken okuryazarlık becerileri arasında yer alan ses bilgisel farkındalık becerileri erken matematik becerilerini yordamakla birlikte sayıları temsil eden sözcüklerin öğrenilmesi ve ritmik saymada ard arda gelen sayı sözcüklerinin değiştirilmesi (Krajewski & Schneider, 2009) erken okuryazarlık becerilerini gerekli kılmaktadır. Araştırmada kapsamında erken okuryazarlığa yer verilmemesi yönünde bilgi veren öğretmenin erken matematik becerilerini desteklemek amacıyla çok zaman ayırmadığını belirtmiş olması da dikkat çekmektedir.

Erken okuryazarlığın erken matematik becerilerinin desteklenmesinde önemli olduğunu düşünen öğretmenlerden üçte birinin kitap okuma etkinliklerine yer vermediği dikkat çekmektedir. Kitap okuma etkinliklerine yer verdiğini söyleyen 15 öğretmenden ise sadece 1 tanesinin her gün; yarısının ise haftada bir kez kitap okuduğu gözlenmiştir. Okul öncesi dönemde özellikle hikaye kitapları çocukların temel matematiğe ilişkin kavramları öğrenmelerine fırsat vermektedir (Çimen Erdoğan & Baran, 2003). Çocukların matematiksel dili öğrenebilmelerinin desteklenmesi de kitap okuma etkinlikleri ile mümkün olmaktadır. Ancak araştırmaya katılan öğretmenlerin çoğunluğunun kitap okuma etkinliklerine yer verdiklerini söylemelerine rağmen ayırdıkları zamanın oldukça sınırlı olduğu dikkat çekmektedir.

Öğretmenlerin kitap seçimlerinde sıklıkla yaşa uygunluğa dikkat ettikleri görülmektedir. Bununla birlikte öğretmenler biçimsel özelliklere ve temaya daha az vurgu yapmışlardır. Biçimsel özellikler açısından yazısı az ve görsellerin çoğunlukta olmasına dikkat ettiklerini belirtmelerine rağmen matematiksel kavramlara ve kelimelere dikkat etmedikleri dikkat çekmektedir. Ayrıca öğretmenlerin matematik içerikli kitapları seçmelerine ilişkin bilgi vermemiş olmaları da kitap seçiminde dikkat edilmeyen bir unsur olarak ortaya çıkmaktadır. Bu tür kitaplar tercih edilmesinin matematik konularının daha fazla konuşulmasına ve düşünülmesine katkı sağladığı bilinmektedir (Hojnoski, Columba & Polignano, 2014).

Öğretmenler kitap okuma etkinliklerinin erken matematik becerilerinin desteklenmesine en önemli katkısının anlamayı desteklemesi olduğunu belirtmişlerdir. Bu etkinlikler sırasında daha çok metin sonunda sorular sormaya ve erken matematik becerilerine ilişkin dönütler almaya çalıştıklarını dile getirmişlerdir.

Öğretmenlerin hikaye ile ilgili sorular sormaları çocukların nesne ve olayları tanımlayabilmek için sayılar, uzamsal algı, boyut eşleştirme, sıralama, zaman gibi matematiksel kavramları kullanmalarına yardımcı olmaktadır (Aktaş, 2002). Ancak öğretmenler dil gelişimi, muhakeme becerilerinin desteklenmesi (Sarama, Lange, Clements & Wolfe, 2012) gibi katkılarını ez az sıklıkla ifade etmişlerdir.

Araştırmadan elde edilen sonuca göre öğretmenler erken matematik becerilerini desteklemek amacıyla sınıf içi düzenlemeler yaparak sıklıkla görsel materyaller hazırlamaya ve sunmaya yer vermektedirler. Sayı kartları ve kuklalar kullanarak öğretimi somutlaştırmaya çalıştıkları gözlemlenmesine rağmen kullandıkları materyallerin oldukça sınırlı olduğu görülmektedir. Erken matematik becerilerinin desteklenmesi amacıyla boyutu, şekli ve örüntüyü anlamayı, sayı değerlerini ve az-çok kavramını fark etmeyi ve karşılaştırmayı, nesne sayısını algılamayı ve dokunarak saymayı sağlayacak (Bowman, Donovan & Burns, 2001) materyaller kullanılmalıdır. Konuya uygun köşeler hazırladığını söyleyen 6 öğretmen matematikle ilgili ders kitapları, rakamlar, toplama-çıkarma-eşittir işaretlerini kullandıklarını belirtirken pano hazırlayan 6 öğretmen de o gün öğretilecek konuya uygun olarak pano hazırladıklarını ve çocukların ilgilerini çekmeye çalıştıklarını ifade etmişlerdir. Öğrenme ortamında sayma çalışmalarında kullanılması için nesnelere, küpler, legolar (Çimen Erdoğan & Baran, 2003), ağırlık ve zaman ölçümü için gerekli olan materyallerin bulunması önemlidir (Dinçer & Ulutaş, 1999). Bu bağlamda materyal kullanımında sınırlılıklar olduğu görülmektedir.

Araştırmadan elde edilen bir diğer sonuca göre öğretmenler erken matematik becerilerinin kazandırılmasında dikkat ve bilişsel becerilerin önemli olduğunu bildirmişlerdir. Matematik başarısının yordayıcısı olan dil (Purpura, Hume, Sims & Lonigan, 2011; Romano, Babchishin, Paganı & Kohen, 2010) ve problem çözme becerilerine sadece 1 öğretmen vurgu yaparken yazı bilgisi, ses bilgisel farkındalık gibi becerilere değinilmediği dikkat çekmektedir. Şarkı, şiir, fıkra, bilmece, tekerleme gibi dil etkinliklerinin içinde matematik kavramlarının bulunmasına ek olarak günlük dilde şimdi-sonra, uzun-kısa, birinci-sonunca, on bir tane gibi kelimelerin kullanılması dil becerilerinin önemini ortaya koymaktadır (Taşkın & Tuğrul, 2014).

Araştırmadan elde edilen sonuca göre öğretmenler erken matematik becerilerinin kazanılmasını zorlaştıran nedenler arasında en sık aile desteğinin yetersiz olmasını belirtmişlerdir. Bununla birlikte materyal yetersizliği ve ekran bağımlılığı da önemli görülen nedenler arasında yer almaktadır. Okul öncesi dönemdeki çocuklar kendi başlarına öğrenemediklerinde yetişkin desteğine ihtiyaç duymaktadırlar. Okul öncesi eğitime başlayana kadar çocukların en fazla aileleri ile zaman geçirmeleri nedeniyle matematik becerilerinin edinimine de en büyük katkıyı sağlayanlar aileler olmaktadır. Yapılan araştırmalar çocukların okul öncesi dönemdeki çocukların ev temelli deneyimlerinin matematiksel gelişimlerini etkilediğini göstermektedir (Hart, Ganley & Purpura, 2016; Skwarchuk, 2009). Ailenin eğitim düzeyi, gelir düzeyi, evde yapılan matematik etkinlikleri gibi çeşitli faktörler matematiğin gelişimini etkilemektedir (Tokgöz, 2006). Araştırma kapsamında da aile desteğinin az olması ev ortamında matematik etkinliklerine yeterince yer verilmemesi ile ilişkilendirilebilir.

Genel olarak değerlendirildiğinde öğretmenlerin erken matematik kavramına ilişkin bilgilerinde ve sınıf içi uygulamalarında sınırlılıklarının olduğu tespit edilmiştir. Araştırma sonuçları doğrultusunda okul öncesi öğretmenlerinin erken matematik bilgilerinin ve sınıf içi uygulamalara ilişkin farkındalıklarının artırılması amacıyla hizmet içi kurslara katılmaları teşvik edilmelidir. Öğretmenlerin alan uzmanları tarafından eğitilmeleri ve uygulama örneklerini görmeleri sağlanmalıdır.

KAYNAKÇA

Akman, B. (2002). Okul öncesi dönemde matematik. *Hacettepe Üniversitesi Eğitim Fakültesi Dergisi*, 23, 244-248.

Aksu, H. H. (2008). Öğretmen adaylarının matematik öğretimine yönelik öz-yeterlilik inançları. *Abant İzzet Baysal Üniversitesi Eğitim Fakültesi Dergisi*, 8(2), 161-170.

Aktaş, Y. (2002). *Okulöncesi dönemde matematik eğitimi*. Adana: Nöbet Tıp Kitabevi.

Aydoğan, C., & Sağsöz Başyurt, G. (2013). An investigation of instructional environment in kindergarten classrooms. *E-Journal Of New World Science Academy*, 103-114.

Baki, A., & Hacısalıhoğlu-Karadeniz, M. (2013). Okul öncesi eğitim programının matematik uygulama sürecinden yansımalar. *Kastamonu Eğitim Dergisi*, 21(2), 619-636.

Bowman, B. T., Donovan, M. S., & Burns, M. S. (Eds.) (2000). *Eager to learn: Educating our preschoolers*. Washington, DC: National Academy Press.

Buldu, M. (2012). Okul öncesi dönemde matematiksel kavram gelişimi. B. Akman (Ed.) *Okul öncesi matematik eğitimi*. Ankara: Pegem Yayınevi.

Büyüköztürk, Ş., Kılıç Çalmak, E., Akgün, Ö.E., Karadeniz, Ş. & Demirel, F. (2015). *Bilimsel araştırma yöntemleri*. Ankara: Pegem Akademi.

Ceylan, M. (2016). *Okul öncesi dönemde erken matematik yeteneği düzeyleri* (Yüksek Lisans Tezi). Dokuz Eylül Üniversitesi, Eğitim Bilimleri Enstitüsü, İzmir.

Charlesworth, R., & Lind, K.K. (2007). *Math & Science for young children*. New York: Thomson Delmar Learning Corporation.

Çelik, M. (2017). Okul öncesi öğretmenlerinin erken matematik eğitimine ilişkin öz-yeterlilikleri. *Uluslararası Türk Eğitim Bilimleri Dergisi*, 5(8), 240-247.

Çelik, M., & Kandır, A. (2013). The effect of "big maths for little kids" curriculum on mathematical development of 61-72 month-old children. *Journal of Theoretical Educational Science*, 6(4), 551-567.

Çimen Erdoğan, S., & Baran, G. (2003). Erken çocukluk döneminde matematik. *Eğitim ve Bilim Dergisi*, 28(130), 32-40.

Dinler, Ç., & Ulutaş, I. (1999). Okulöncesi eğilimde matematik kavranılan ve etkinlikler. *Yaşadıkça Eğitim*, 62, 6 - 11.

Duncan, G.J., Dowsett, C.J., Claessens, A., Magnuson, K., Huston, A.C., Klebanov, P., Pagani, L.S., Feinstein, L., Engel, M., Brooks-Gunn, J., Sexton, H., Duckworth, K., & Japel, C. (2007). School readiness and later achievement. *Developmental Psychology*, 43(6), 1428-1446.

Hart, S. A., Ganley, C.M., & Purpura, D.J. (2016). *Understanding the home math environment and its role in predicting parent report of children's math skills*. doi: 10.1371/journal.pone.0168227.

Hojnoski, R.L., Columba, H.L., & Polignano, J. (2014). Embedding mathematical dialogue in parent-child shared book reading: A preliminary investigation. *Early Education and Development*, 25(4), 469-492.

Hooper, S.R., Roberts, J., Sideris, J., Burchinal, M., & Zeisel, S. (2010). Longitudinal predictors of reading and math trajectories through middle school for african american versus caucasian students across two samples. *Dev. Psychol.* 46, 1018-1029.

Jordan, N.C., Kaplan, D., Ramineni, C., & Locuniak, M.N. (2009). Early math matters: Kindergarten number competence and later mathematics outcomes. *Developmental Psychology*, 45(3), 850-867.

Kargın, T., Altun, D., & Güldenoğlu, B. (2021). *Değerlendirmeden uygulamaya tüm yönleriyle erken okuryazarlık*. Ankara: Pegem Akademi.

Krajewski, K., & Schneider, W. (2009). Early development of quantity to number-word linkage as a precursor of mathematical school achievement and mathematical difficulties: Findings from a four-year longitudinal study. *Learning and Instruction*, 19(6), 513–526.

Krows, A. J. (1999). *Preservice teachers' belief systems and attitudes toward mathematics in the context of a progressive elementary teacher preparation program* (Unpublished Doctoral Dissertations). The University of Oklahoma, Norman, Oklahoma.

Milli Eğitim Bakanlığı (2016). *Okul öncesi eğitim programı*. Ankara.

Oktay, A. (2000). *Yaşamın sihirli yılları*. İstanbul: Epsilon Yayınları.

Özdemir, B. (2020). *Okul öncesi öğretmenlerinin erken matematik eğitimine ilişkin pedagojik alan bilgileri ile özyeterlilikleri arasındaki ilişkinin incelenmesi* (Yüksek Lisans Tezi). İstanbul Sabahattin Zaim Üniversitesi Lisansüstü Eğitim Enstitüsü, İstanbul.

Pekince, P., & Avcı, N. (2016). Pre-school teachers' applications related to early-childhood mathematics: A qualitative look at activity plans. *Kastamonu Eğitim Dergisi*, 24(5), 2391-2408.

Purpura, D.J., Hume, L.E., Sims, D.M., & Lonigan, C.J. (2011). Early literacy and early numeracy: the value of including early literacy skills in the prediction of numeracy development. *J Exp Child Psychol.*, 110(4), 647-58.

Romano, E., Babchishin, L., Pagani, L.S., & Kohen, D. (2010). School readiness and later achievement: Replication and extension using a nationwide Canadian survey. *Developmental Psychology*, 46(5), 995–1007.

Saban, A., & Ersoy, A. (2017). *Eğitimde nitel araştırma desenleri*. Ankara: Anı Yayıncılık.

Sarama, J., Lange, A.A., Clements, D.H., & Wolfe, C.B. (2012). The impacts of an early mathematics curriculum on oral language and literacy. *Early Childhood Research Quarterly*, 27, 489-502.

Skwarchuk, S. (2009). How do parents support preschool children's digital learning experiences in home learning? *Early Childhood Education Journal*, 37(3), S.189- 197.

Tarım, Ş. (2015). Okul öncesinde matematiğin diğer öğrenme alanları ile bütünleştirilmesi. İlkay Ulutaş (Ed.), *Okul öncesinde matematik eğitimi*. Ankara: Hedef Yayıncılık.

Taşkın, N., & Tuğrul, B. (2015). Okul öncesindeki çocukların dil ile matematik becerileri arasındaki ilişkinin farklı değişkenlere göre incelenmesi. *Van Yüzüncü Yıl Üniversitesi Eğitim Fakültesi Dergisi*, 11(1), 129-148 .

Thiel, O. (2010) Teachers' attitudes towards mathematics in early childhood education. *European Early Childhood Education Research Journal*, 18(1), 105-11.

Tokgöz, B. (2006). *Okul öncesi öğretmenlerinin erken matematik eğitimi ile ilgili tutumları ve yeterliklerinin incelenmesi* (Yayımlanmamış yüksek lisans tezi). Gazi Üniversitesi, Eğitim Bilimleri Enstitüsü, Ankara.

Uyanık, Ö., & Kandır, A. (2010). Okul öncesi dönemde erken akademik beceriler. *Kuramsal Eğitimbilim Dergisi*, 3(2), 118-134.

Wortham, S.C. (2006). *Early childhood curriculum: Developmental bases for learning and teaching*. Columbus, OH: Pearson Press.

Varol, F. (2013). What they believe and what they do. *European Early Childhood Education Research Journal*, 21(4), 541-552.

INTERNATIONAL INTERDISCIPLINARY CONGRESS OF WOMEN IN SCIENCE

"Diversity, Careers, Interdisciplinarity"

January 13-14, 2023 / Sivas-TÜRKİYE

WEB: [https:// www.iksadkongre.com/women](https://www.iksadkongre.com/women)

E-MAIL: contact@ijosper.co.uk

Yılmaz Bolat, E. (2011). *Anne baba eğitiminin beş-altı yaş çocuğa sahip anne babaların çocuk yetiştirme tutum ve davranışlarına etkisinin incelenmesi* (Yayınlanmış Yüksek Lisans Tezi). Ankara Üniversitesi, Ankara.

Young, J., & Loveridge, M. (2004). Effectson early numeracy of a program using number books and games. *Early Childhood Research Quarterly*, 1, 17-255.

OKUDUĞUNU ANLAMA BECERİSİNİN GELİŞTİRİLMESİNDE BECERİ VE PERFORMANS TEMELLİ TEKNİKLERİN KARŞILAŞTIRILMASI

Dr. Öğr. Üyesi Tuğba PÜRSÜN

Tokat Gaziosmanpaşa Üniversitesi, Eğitim Fakültesi Özel Eğitim Bölümü
ORCID: 0000-0002-5436-1464

Doç. Dr. Zehra ATBAŞI

Necmettin Erbakan Üniversitesi, Ahmet Keleşoğlu Eğitim Fakültesi Özel Eğitim Bölümü
ORCID: 0000-0002-2758-1277

ÖZET

Kısa deneysel analiz, öğrenci için etkili öğretim tekniklerinin belirlenmesi ve öğretim sürecinde bu tekniklerin uygun bir şekilde kullanılması esasına dayanan bir süreçtir. Kısa deneysel analiz aracılığıyla akademik becerilerin doğru sergilenebilmesi için gerekli olan öğretim öğeleri belirlenmektedir. Kısa deneysel analiz kullanarak okuma, yazma, matematik alanlarında etkili öğretimler seçilebilmesine rağmen öğrenme güçlüğünde okuduğunu anlamaya yönelik kısa deneysel analiz çalışmaları sınırlılık göstermektedir. Bu araştırma ile kısa deneysel analiz yoluyla öğrenme güçlüğü olan bir öğrencinin okuduğunu anlama becerisinin geliştirilmesinde beceri temelli ve performans temelli tekniklerden en etkili olanın belirlenmesi amaçlanmaktadır. Araştırmanın kısa deneysel analiz sürecinde kısa çoklu uygulama deseni benimsenmiştir. Beceri temelli tekniklerden tekrarlı okuma ve ön bilgilerin yoklanması (ortaya çıkarılması); performans temelli tekniklerden ise seçim yapma ve hedefe bağlı ödül uygulanmıştır. Araştırma ikinci sınıfa devam eden ve öğrenme güçlüğü tanısı almış bir kız öğrenci ile yürütülmüştür. Araştırma kapsamında on bir öykü kullanılmıştır. Araştırma sonucunda öğrencinin okuduğunu anlama becerisinin geliştirilmesinde tekrarlı okuma ile hedefe bağlı ödülün birlikte kullanılmasının etkili olduğu tespit edilmiştir.

Anahtar kelimeler: Okuduğunu anlama, kısa deneysel analiz, öğrenme güçlüğü

COMPARISON OF SKILL AND PERFORMANCE BASED TECHNIQUES IN DEVELOPING READING COMPREHENSION

ABSTRACT

Brief experimental analysis is a process based on the determination of effective treatment techniques for the student and the appropriate use of these techniques in the teaching process. Through brief experimental analysis, the treatment items necessary for the correct display of academic skills are determined. Although effective treatments can be selected in the fields of reading, writing and mathematics by using brief experimental analysis, brief experimental analysis studies for reading comprehension in learning difficulties are limited. In this research, it is aimed to determine the most effective of skill-based and performance-based techniques in improving the reading comprehension of student with learning difficulty through brief experimental analysis. In the brief experimental analysis process of the research, a brief multielement design was adopted. Repetitive reading and probing of prior knowledge from skill-based techniques; among the performance-based techniques, selection and target-based reward were applied. The research was carried out with a female student who attended the second grade and was diagnosed with learning difficulty. Eleven texts were used within the scope of the research.

As a result of the research, it was determined that the use of the repeated reading and the target-based reward together were effective in the development of the student's reading comprehension.

Keywords: Reading comprehension, brief experimental analysis, learning difficulty

GİRİŞ

Okuma süreci görme, algılama, seslendirme, anlama, beyinde yapılandırma gibi beynin çeşitli işlevlerinden oluşan karmaşık bir yapıya sahiptir (Öz, 2005). Akyol (2015) okumayı okuyucunun önbilgilerini kullandığı, yazar ve okuyucu arasında etkileşim kurmaya bağlı olan ve uygun yöntemler-teknikler kullanarak uygun amaçlar doğrultusunda düzenli bir ortamda gerçekleştirilen anlam kurma süreci olarak tanımlarken; Kantemir (1995) ise okumanın yazılı işaretleri anlamlandırmak amacıyla zihnin göz ve ses organlarıyla yaptığı bir etkinlik olduğunu ifade etmektedir. Tanımlar incelendiğinde okuma ile ilgili vurgulanan en önemli unsurun okumanın bir anlama süreci olduğudur. Dolayısıyla, okuma eyleminin sadece harf ve sözcükleri görerek seslendirmeyi (Luma, 2002) ve metinde hangi sözcüklerin bulunduğunu belirlemeyi değil bunların anlamlarını da kavramayı işe koştan karmaşık bir süreç olduğunu ifade etmek mümkündür.

Okuduğunu anlamının gerçekleşmesi öğrencinin uygun olan bazı okuduğunu anlama tekniklerini kullanmasını gerektirmektedir. Okuma öncesinde öğrencinin metinle ilgili kendi mevcut bilgilerini harekete geçirerek önbilgi ile metindeki bilgi arasında ilişki kurmasını sağlayan teknikler kullanılmaktadır. Bu bağlamda, öğrenci metnin başlığını dikkate alarak metnin içeriği ile ilgili tahminde bulunmakta; metni gözden geçirerek resim, italik ve koyu yazı gibi unsurlar aracılığıyla metne yönelik tahminlerini paylaşmaktadır. Okuma sırasında kullanılan teknikler öğrencinin metni baştan sona kadar okumasına, bazen metni tekrar okumasına, okuma süresince okuduğu metni değerlendirmesine, metni özetlemesine ve kendi önbilgileri ile karşılaştırmasına yöneliktir (Epeçan, 2009). Okuma sonrasında kullanılan teknikler ise öğrencinin metni okumadan önceki beklentilerini gözden geçirmesi, sonuç çıkarması, okuma sırasında yapılan işlemleri ve tutulan notları gözden geçirmesi, metni özetlemesi, metindeki bilgileri tartışması, metne ilişkin soruları yanıtlaması, metinle ilgili anlamsal haritayı tamamlaması, metni eleştirmesi ve metin hakkında yargıda bulunması esasına dayanmaktadır (Ülper, 2010). Bu teknikler tekli veya birleştirilmiş olarak uygulanmaktadır. Ancak ilgili alanyazınında öğrenme güçlüğü ve zihinsel yetersizliği olan öğrencilerin okuma becerilerinin geliştirilmesi için birleştirilmiş öğretim paketlerin kullanılmasının tek bir tekniğin kullanılmasından daha etkili olduğu vurgulanmaktadır (Güler, 2008).

Öğrenme güçlüğü olan öğrencilerde görülen en yaygın akademik problemin okuma becerisi ile ilgili olduğu bilinmektedir. Yetersiz güdüleme, yetersiz uygulama, yetersiz model olma, yetersiz geri bildirim gibi beceri kazanımını etkileyen öğretimsel problemler öğrencilerin performansları üzerinde olumsuz bir etki oluşturmaktadır (Daly, Witt, Martens & Dool, 1997). Bu nedenle öğrenme güçlüğü olan öğrencilerin okuduğunu anlama güçlüklerinin önlenmesinde farklı öğretim tekniklerinin kullanılması önerilmektedir. Öğrencilerin akademik becerileri gerçekleştirilmede yaşadıkları güçlükler beceri ve performans temelli olarak ortaya çıkmaktadır. Beceri problemleri, öğrencilerin sergilediği performansın doğruluk oranının düşük olduğunu ve ilgili beceriyi kazanamadıklarını; performans problemleri ise becerinin edinim düzeyinde problem olmamasına ve kabul edilebilir düzeyde beceri sergilenmesine rağmen öğrencilerin beceriyi akıcı bir biçimde sergilemede yetersiz kaldıklarını göstermektedir (Daly vd., 1997). Performans problemlerinin nedeni öğrencilerin düşük motivasyona sahip olmaları ve beceriyi yapmak için isteksiz davranmalarındadır (Özmen, 2014).

Beceri temelli teknikler; metni öğrenciye okuma, öğrencinin metni tekrarlı okuması, hata düzeltmedir. Performans temelli teknikler ise geri dönüt verme, ödül verme (Eckert, Ardoin, Daly & Martens, 2002), hedef koyma, zamanı iyi kullanmadır (Poncy, Skinner & Jaspers, 2007).

Akademik becerilerin öğretimine ilişkin son yıllarda yapılan araştırmalarda Kısa Deneysel Analiz (KDA) sürecine sıklıkla yer verilmekte ve KDA aracılığıyla öğrencilere akademik beceri öğretiminde en etkili tekniklerin seçilmesi mümkün olmaktadır. KDA ile her bir müdahale ve sağaltımın etkililiği başlama düzeyi ve diğer müdahale koşullarıyla karşılaştırılıp hızlı bir şekilde test edilerek öğrenci için etkili müdahaleye karar verilmektedir (Kennedy, 2005). KDA sürecine yer verilmesi hem iki veya daha fazla teknik arasında kıyaslama yaparak kullanılacak tekniğin belirlenmesini hem de etkisiz olan tekniğin uygulamadan çıkarılabilmesini sağlamaktadır (Güzel Özmen, 2011). En etkili olan tekniğin belirlenmesi öğretim sürecini kolaylaştırmakla birlikte uygulanacak tekniğin kısa zamanda belirlenerek zamanın etkili ve verimli kullanılması da sağlanmaktadır.

Okuduğunu anlama becerisinde yaşanan problemlerin sağaltımında kullanılan KDA öğrenci için etkili sağaltım tekniklerinin belirlenmesinde ve öğretim sürecinde bu tekniklerin uygun bir şekilde kullanılmasında oldukça etkilidir. KDA sürecinde öğrencinin başlama düzeyi verileri ile uygulanan sağaltım teknikleri sonrasında elde edilen veriler karşılaştırılmakta ve öğrenci için en etkili sağaltım tekniği belirlenmektedir. KDA bu tekniklerin kısa sürede belirlenmesini sağlamaktadır. Yapılan araştırmalar incelendiğinde KDA'nın daha çok akıcı okuma sürecine yönelik olduğu görülmektedir (Chafouleas, Martens, Dobson, Weinstein & Gardner, 2004; Eckert vd., 2002; Güzel Özmen, 2011; Orçan & Özmen, 2012). Bununla birlikte araştırma sonuçlarında beceri ve performans temelli tekniklerin birlikte kullanılmasının ayrı sunulmasına göre daha etkili olduğu da belirtilmektedir (Daly, Martens, Dool & Hintze, 1998; Eckert, Ardoin, Daisey & Scarola, 2000). Öğrenme güçlüğü olan öğrencilerin okuduğunu anlama becerisi üzerinde etkili olan sağaltımın belirlenmesine de ihtiyaç duyulduğu görülmektedir. İlgili alanyazını incelendiğinde öğrenme güçlüğü olan öğrencilerin okuduğunu anlama sürecinde en etkili sağaltımı belirlemeye yönelik yapılan yalnızca bir araştırmaya (Çoban, 2021) rastlanmış olması da farklı çalışmalar yapılmasının gerekliliğinin bir başka göstergesidir. Bu araştırma ile KDA yoluyla öğrenme güçlüğü olan öğrencinin okuduğunu anlama becerisinin geliştirilmesinde beceri temelli ve performans temelli tekniklerden en etkili olanın belirlenmesi amaçlanmaktadır.

YÖNTEM

Araştırma Modeli

Bu araştırmada öğrenme güçlüğü olan bir öğrencinin okuduğunu anlama becerisinin geliştirilmesinde beceri ve performans temelli tekniklerden hangisinin daha etkili olduğunun belirlenmesi amacıyla KDA kullanılmıştır. KDA aracılığıyla sağaltımlar başlama düzeyi ve diğer müdahale koşullarıyla karşılaştırılmakta ve öğrenci için en iyi müdahale tekniğine karar verilmektedir (Wilber & Cushman, 2006). Dolayısıyla KDA kullanılmasındaki amacın öğrencide değişime yol açan öğretim değişkenlerinin test edilmesi (Daly vd., 1998) olduğu söylenebilir.

KDA süreci, kısa çoklu uygulama deseni kullanılarak yürütülmüştür. Kısa çoklu uygulama deseninde önce bir oturum başlama düzeyi verileri toplanmaktadır. Daha sonra belirlenen sağaltım teknikleri birer oturum şeklinde öğrenciye uygulanmakta ve elde edilen veriler başlama düzeyi verileri ile karşılaştırılmaktadır. Verilerin analizi sonucunda öğrenci için en etkili olduğu belirlenen sağaltım tekniği öğrenciye tekrar uygulanmakta ve tekniğin etkisi test edilmektedir. En etkili sağaltım tekniği belirlendiğinde KDA süreci sonlandırılmaktadır.

Katılımcı ve Ortam

Araştırmanın katılımcısı ikinci sınıfa devam eden ve öğrenme güçlüğü olan bir kız öğrencidir. Araştırmanın deney süreci okulun boş bir sınıfında yapılmıştır. Araştırmanın yapıldığı sınıfta geniş bir pencere, bir masa, iki sandalye ve bir dolap bulunmaktadır.

Veri Toplama Araçları

Öyküler: Araştırmanın KDA sürecinde kullanılmak üzere 11 öykü belirlenmiştir. Öyküler Özmen (2004) tarafından Stein & Glenn öykü yapısı temel alınarak hazırlanmıştır. Tek olaylı, basit söz dizimleri bulunan ve mecazlı ifadelerin bulunmadığı bir yapıya sahip olan öyküler, öyküleyici metin türündedir. Anlatım üçüncü kişi ile sınırlıdır. Ortalama sözcük sayısı 100'dür. Öyküler sözcük ve anlaşılabilirlik açısından aynı özelliklere sahiptir. Öyküler dekor, giriş, gelişme ve sonuç bölümlerinden oluşmaktadır.

Araştırmada kullanılan her öykü öğrencinin kolay okuyabilmesi için 1,5 satır aralığında ve 14 punto büyüklüğünde yazılmıştır.

Okuduğunu Anlama Ölçü Aracı: Her öykü için 8 açık uçlu okuduğunu anlama sorusu oluşturulmuştur. İlk olarak öyküler incelenmiş ve öyküleri anlamaya yönelik sorular hazırlanmıştır. Hazırlanan soruların uygunluğunun değerlendirilmesi amacıyla uzman görüşüne başvurulmuştur. Uzman görüşlerinin alınması amacıyla Metin Değerlendirme Formu hazırlanmıştır. Metin Değerlendirme Formu'nda eklenmesi-çıkarılması gereken sorular olup olmadığı ve sorunun ölçülmek istenen cevabı ölçüp ölçmediğine ilişkin sorulara yer verilmiştir. Uzman görüşleri doğrultusunda bazı sorularda düzeltme yapılarak araştırmada kullanılmaya hazır hale getirilmiştir.

Ödül Listesi: Hedefe bağlı ödülde kullanmak amacıyla öğrencinin kendisine sorarak bir ödül listesi hazırlanmıştır. Ödül listesinde öğrencinin sevdiği yiyecekler, içecekler ve tokalar bulunmaktadır.

Okuduğunu Anlama Kayıt Çizelgesi: Araştırmacılar tarafından geliştirilen çizelgede başlama düzeyi (BD), Tekrarlı Okuma (TO), Ön Bilgilerin Yoklanması (ÖBY), Seçim Yapma (SY), Hedefe Bağlı Ödül (HBÖ) ve öyküyle ilgili sorulacak 8 soru, soruların doğru cevapları için evet; yanlış cevapları için hayır seçeneklerinin işaretlenebileceği sonuç bölümü bulunmaktadır.

Deney Süreci

Deney sürecine ilişkin aşamalar şu şekildedir:

Başlama Düzeyi (BD): Başlama düzeyinde hiç bir teknik kullanılmadan öğrenciye "Dağınık Oda" isimli öykü okutulurken öykü ile ilgili 8 soru sorulmuştur. Öğrenci öyküyle ilgili soruların cevapladıktan sonra doğru cevap sayısı sayılmıştır.

Tekrarlı Okuma (TO): Öğrenciye "Yol Kenarına Dökülen Çöpler" isimli öykü tekrarlı okuma kullanılarak okutulmuştur. Öğrenciye verilen öyküyü en az üç kez okuması gerektiği söylenmiştir. Öğrenci öyküyü en az üç kez okumuştur.

Ön Bilgilerin Yoklanması (ÖBY): Ön bilgilerin yoklanması sırasında öğrenciye "Kayıp Cüzdan" isimli öykü okutulmuştur. Bu teknik uygulanırken öğrenciye başlığı okuması söylenmiş ve başlığı okuduktan sonra aklına ne geldiği sorulmuştur. Başlıkla ilgili sorular öğrencinin başlık hakkındaki ön bilgilerini ortaya çıkarmak için sorulmuştur. Ardından öğrenciye öykü okutulmuş ve öykü ile ilgili 8 soru sorulmuştur.

Seçim Yapma (SY): Bu teknik uygulanırken öğrencinin önüne güçlük düzeyleri eşit olan iki öykü konulmuş ve bu öyküleri incelemesi istenmiştir. Öğrenciye öykülerden hangisini beğendiyse onu okuyabileceği söylenmiştir. Öğrenci öyküleri inceledikten sonra "Yaşlı Teyzenin Torbaları" isimli öyküyü okumak istediğini söylemiştir. Öğrenciye öykü okutulduktan sonra öykü ile ilgili 8 soru sorulmuştur.

Hedefe Bağlı Ödül (HBÖ): Bu tekniği uygulamaya başlamadan önce öğrenci ile soru sayısı kadar kart hazırlanmıştır. Kartların üstüne resim çizilmiştir. Kartlar boyandıktan sonra öğrenciye öykü gösterilmiş ve bu öykü ile ilgili 8 soru sorulacağı söylenmiştir. Her doğru cevabı için 8'e kadar numaralandırılmış kartlardan 1 tanesini alabileceği ve ne kadar çok kart biriktirirse ders sonunda alacağı ödülün o kadar büyük ve güzel olacağı belirtilmiştir. Öğrenciye "Canım Kardeşim" isimli öykü okutulmuş ve öykü ile ilgili sorular sorulmaya başlanmıştır. Doğru cevapladığı her soru için masadan bir kart verilmiştir.

Verilerin Toplanması ve Puanlanması

Müdahaleden sonra, öğrencinin okuduğunu anlama sorularına verdiği doğru cevaplar sayılarak değerlendirilmiştir.

Verilerin Analizi

KDA sonuçları görsel analiz yapılarak değerlendirilmiştir. Müdahale oturumlarındaki veri noktalarının düzeyi karşılaştırılmıştır. Bir sağaltım oturumunda elde edilen verinin düzeyi diğer sağaltım oturumlarında elde edilen verilerden yüksekse uygulanan sağaltım tekniğinin diğer sağaltım tekniklerine göre daha etkili olduğuna karar verilmiştir.

BULGULAR

Bu araştırmada KDA kapsamında beceri temelli ve performans temelli olmak üzere dört farklı teknik kullanılmıştır. Beceri temelli tekniklerden TO ve ÖBY; performans temelli tekniklerden SY ve HBÖ kullanılmıştır.

Tablo 1. Öğrencinin Tekniklere Göre Verdiği Doğru Cevap Sayısı

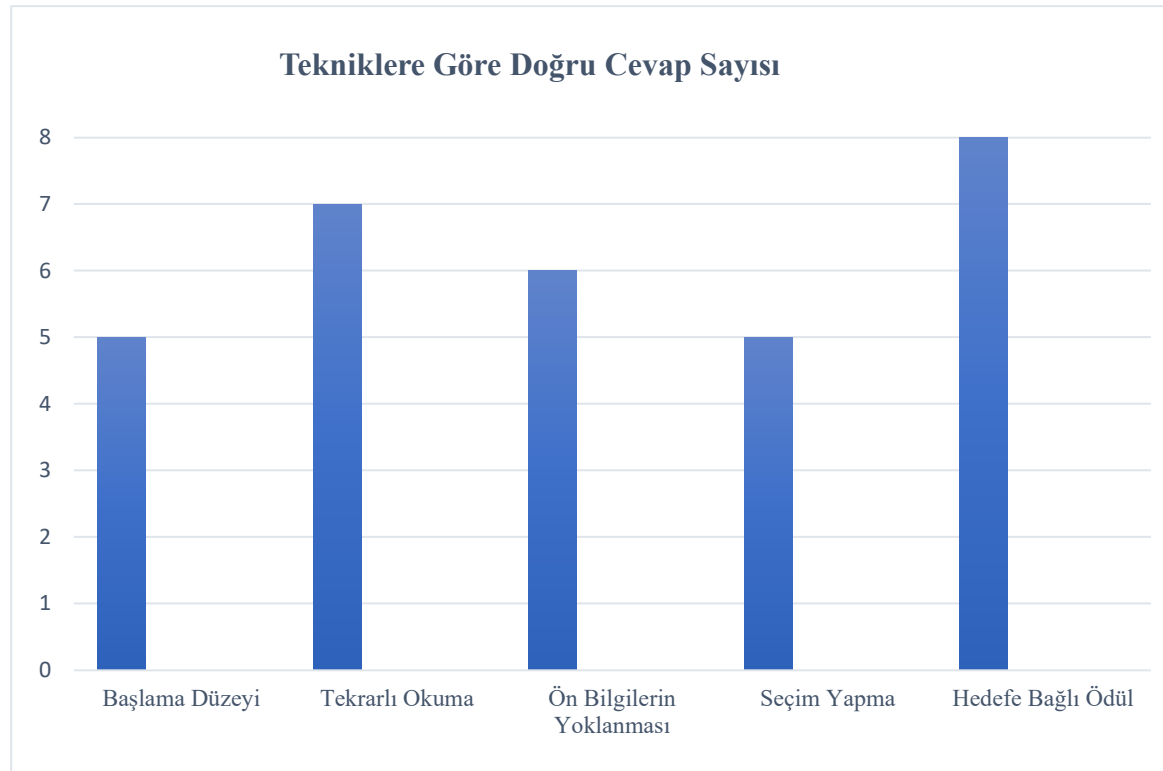

Öğrenci okuduğu öyküde 8 okuduğunu anlama sorusunun BD koşulunda 5 tanesini; TO koşulunda 7 tanesini; ÖBY koşulunda 6 tanesini; SY koşulunda 5 tanesini ve HBÖ koşulunda 8 tanesini doğru cevaplamıştır.

Ancak öğrencinin TO ve HBÖ koşullarında okuduğunu anlama sorularına verdiği doğru cevap sayısı birbirine çok yakın olduğu için karşılaştırma oturumları düzenlenmiştir.

Tekrarlı Okuma (TO): Öğrenciye "Ayşe Hemşire'nin Nöbeti" isimli öykü tekrarlı okuma kullanılarak okutulmuştur. Öğrenciye verilen öyküyü en az üç kez okuması gerektiği anlatılmış ve öğrenci öyküyü en az üç kez okumuştur.

Hedefe Bağlı Ödül (HBÖ): Bu tekniği uygulamaya başlamadan önce öğrenci ile soru sayısı kadar kart hazırlanarak kartların üstüne resim çizilmiştir. Kartlar boyandıktan sonra öğrenciye öykü gösterilmiş ve bu öykü ile ilgili 8 soru sorulacağı söylenmiştir. Her doğru cevabı için 8'e kadar numaralandırılmış kartlardan 1 tanesini alabileceği ve ne kadar çok kart biriktirirse ders sonunda alacağı ödülün o kadar büyük ve güzel olacağı belirtilmiştir. Öğrenciye "Aç ve Susuz Kuzular" isimli öykü okutulmuş ve öykü ile ilgili sorular sorulmaya başlanmıştır. Öğrencinin doğru cevapladığı her soru için masadan bir kart verilmiştir.

Tablo 2. En Etkili İki Tekniğin Karşılaştırılması



Uygulamalardan sonra en etkili olan iki teknik karşılaştırılmış ve öğrencinin doğru cevap sayılarının birbirine çok yakın olduğu görülmüştür. Öğrenci TO koşulunda öykü ile ilgili sorulan 8 sorunun tamamını; HBÖ koşulunda ise 7 tanesine doğru cevap vermiştir. Bu nedenle, öğrencinin öğretim sürecinde iki tekniğin birlikte uygulanmasına karar verilmiş ve dört öğretim oturumu düzenlenmiştir.

1. Öğretim Oturumu: Öykü okutulmaya başlanmadan önce öğrenci ile birlikte soru sayısı kadar resimli kart hazırlanmıştır. Öğrenciye verdiği her doğru cevap için bu kartlardan sırayla bir tane alacağı ve ne kadar fazla kart toplarsa o kadar büyük bir ödül alacağı söylenmiştir. Kartlar hazırlandıktan sonra "Bozuk Çamaşır Makinesi" isimli öykü öğrenciye en az üç kez okutulmuş ve öykü ile ilgili sorular sorulmaya başlanmıştır. Öğrenciye doğru bildiği her soru için masadan bir kart verilmiştir. Öğrenci 8 sorunun 8 tanesine de doğru cevap vermiştir.

2. Öğretim Oturumu: Öykü okutulmaya başlanmadan önce öğrenci ile birlikte soru sayısı kadar resimli kart hazırlanmıştır. Öğrenciye verdiği her doğru cevap için bu kartlardan sırayla bir tane alacağı ve ne kadar fazla kart toplarsa o kadar büyük bir ödül alacağı söylenmiştir.

Kartlar hazırlandıktan sonra ‘‘Pahalı Giysiler’’ isimli öykü en az üç kez okutulmuş ve öykü ile ilgili sorular sorulmaya başlanmıştır. Öğrenciye doğru bildiği her soru için masadan bir kart verilmiştir. Öğrenci 8 sorunun 8 tanesine de doğru cevap vermiştir.

3. Öğretim Oturumu: Öykü okutulmaya başlanmadan önce öğrenci ile birlikte soru sayısı kadar resimli kart hazırlanmıştır. Öğrenciye verdiği her doğru cevap için bu kartlardan sırayla bir tane alacağı ve ne kadar fazla kart toplarsa o kadar büyük bir ödül alacağı söylenmiştir. Kartlar hazırlandıktan sonra ‘‘Parktaki Sıra’’ isimli öykü en az üç kez okutulmuş ve öykü ile ilgili sorular sorulmaya başlanmıştır. Öğrenciye doğru bildiği her soru için masadan bir kart verilmiştir. Öğrenci 8 sorunun 8 tanesine doğru cevap vermiştir.

4. Öğretim Oturumu: Öykü okutulmaya başlanmadan önce öğrenci ile birlikte soru sayısı kadar resimli kart hazırlanmıştır. Öğrenciye verdiği her doğru cevap için bu kartlardan sırayla bir tane alacağı ve ne kadar fazla kart toplarsa o kadar büyük bir ödül alacağı söylenmiştir. Kartlar hazırlandıktan sonra ‘‘Barış’a Verilen Ders’’ isimli öykü en az üç kez okutulmuş ve öykü ile ilgili sorular sorulmaya başlanmıştır. Öğrenciye doğru bildiği her soru için masadan bir kart verilmiştir. Öğrenci 8 sorunun 8 tanesine doğru cevap vermiştir.

Bu sonuç, öğrencinin okuduğunu anlama becerisinin geliştirilmesi için TO ve HBÖ birlikte kullanılabileceğini göstermektedir.

TARTIŞMA, SONUÇ ve ÖNERİLER

Bu araştırmada öğrenme güçlüğü olan öğrenciye KDA uygulanarak okuduğunu anlama becerisinin geliştirilmesinde beceri ve performans temelli tekniklerden en etkili olanının belirlenmesi amaçlanmıştır. Yapılan araştırmalar incelendiğinde KDA ile okuduğunu anlama, akıcı okuma, yazma ve matematik becerilerinde öğrenciler açısından en etkili tekniğin belirlenebildiği görülmektedir (Çoban, 2021; Eckert vd., 2002; Güzel Özmen, 2011; Özmen & Atbaşı, 2016). Bu araştırmadan elde edilen sonuç alan yazını ile benzerlik göstermektedir. KDA ile öğrenme güçlüğü olan öğrencinin okuduğunu anlama becerisinin geliştirilmesinde en etkili tekniğin belirlenebileceği sonucuna ulaşılmıştır. Bu bağlamda öğrenci için en kısa sürede etkili olan tekniğin belirlenmesi öğrencinin motivasyonunun artırılmasında önemli rol oynamaktadır.

Araştırmadan elde edilen sonuç doğrultusunda öğrenme güçlüğü olan öğrencinin okuduğunu anlama becerisi üzerinde en etkili olan okuduğunu anlama tekniklerinin TO ve HBÖ birlikte kullanılması olduğu görülmektedir. Bu sonuç beceri ve performans temelli tekniklerin birlikte kullanılmasının daha etkili olduğunu göstermektedir. Yapılan araştırmalar birleştirilmiş öğretim paketlerinin tek olarak sunulan öğretilere göre daha etkili olduğunu göstermektedir (Daly vd., 1998; Eckert vd., 2000; Güzel-Özmen & Çevik, 2005; Güzel-Özmen, Karakoç, Çakmak, & Özdemir, 2009). Araştırma kapsamında öğrenme güçlüğü olan öğrencinin okuduğunu anlama becerisinin gelişmesi için TO ile pratik yaparak otomatiklik kazanması ve HBÖ ile okuma motivasyonunun artması sağlanmıştır. Öğrenme güçlüğü olan öğrenciler genellikle düşük okuma motivasyonuna sahip olmaları nedeniyle akademik becerilerde düşük performans göstermektedirler. Bu nedenle öğrenme güçlüğü olan öğrencilerde motivasyonu sağlayacak performans temelli tekniklerin müdahalelere eklenmesi gereklidir.

Öğrencinin okuduğunu anlama düzeyinde teknikler uygulanmadan önce ve uygulandıktan sonra farklar olduğu ortaya çıkmıştır. TO ve HBÖ öğrencinin okuduğunu anlama düzeyinin artmasında etkili olmuştur. İki tekniğin birlikte kullanılmasıyla öğrencinin doğru cevap sayısı en üst düzeye ulaşmıştır. Araştırmadan elde edilen bu sonuç alanyazını ile benzer göstermektedir. Yapılan araştırmalar okuduğunu anlama becerisinin geliştirilmesinde birden fazla tekniğin bir arada kullanılmasının olumlu etkileri olduğunu göstermektedir (Çoban, 2021; Güler, 2008).

Bu araştırmadan elde edilen sonuçlar ışığında; ileri araştırmalarda öğrenme gücü olan öğrencilerin okuduğunu anlama becerilerinin geliştirilmesinde farklı beceri ve performans temelli tekniklerin etkililiği araştırılabilir. Bu araştırmada öyküleyici türde metin kullanılmıştır. Bilgilendirici türde öyküler kullanarak araştırma tekrarlanabilir.

KAYNAKÇA

Akyol, H. (2015). *Türkçe ilkokuma yazma öğretimi*. Ankara: Pegem Akademi Yayıncılık.

Özmen, E. R. & Atbaşı, Z. (2016). Identifying interventions for improving letter formation: A brief experimental analysis of students with intellectual disabilities. *International Interventions Journal of Elementary Education*, 9(1), 197-209.

Güzel-Özmen, R., Karakoç, T., Çakmak, S. & Özdemir, S. (2009). *Kısa deneysel analizle az gören öğrencilerde okuma hızında etkili olan sağıltım yönteminin seçimi*. Uluslararası 5. Balkan Eğitim ve Bilim Kongresi'nde sunulmuş bildiri, Edirne.

Eckert, T.L., Ardoin, S.P., Daly, E.J. & Martens, B.K. (2002). Improving oral reading fluency. A brief experimental analysis of combing an antecedent intervention with consequences. *Journal of Applied Behavior Analysis*, 35, 271-281.

Kennedy, C. H. (2005). *Single-case designs for educational research*. New York: Allyn and Bacon.

Poncy, B.C., Skinner, C.H. & Jaspers, K. E. (2007). Evaluating and comparing interventions designed to enhance math fact accuracy and fluency: Cover, copy, and compare versus taped problems. *Journal of Behavioral Education*, 16, 27-37.

Daly, E.J. III., Martens, B.K., Dool, E.J. & Hintze, J.M. (1998). Using brief functional analysis to select interventions for oral reading. *Journal of Behavioral Education*, 8, 203-218.

Chafouleas, S. M., Martens, B.K., Dobson, R.J., Weinstein, K.S. & Gardner, K.B. (2004). Fluent reading as the improvement of stimulus control: Additive effects of performance-based interventions to repeated reading on students' reading and error rates. *Journal of Behavioral Education*, 13, 67-81.

Güzel Özmen, R. (2011). Evaluating the effectiveness of combined reading interventions on improving oral reading fluency of students with reading disabilities. *Electronic Journal of Research in Educational Psychology*, 9(3), 1063-1086.

Eckert, T.L., Ardoin, S.P., Daisey, D.M. & Scarola, M.D. (2000). Empirically evaluating the effectiveness of reading interventions: The use of brief experimental analysis and single case designs. *Psychology in the Schools*, 37, 463-474.

Çoban, A. (2021). *Özgül öğrenme gücü olan öğrencilerin okuduğunu anlama başarısında etkili olan stratejinin kısa deneysel analiz ile belirlenmesi* (Yüksek lisans tezi). Necmettin Erbakan Üniversitesi, Konya.

Daly, E.J., Doll, E.J., Hintze, J.M., & Martens, B.K., (1998). Using brief functional analysis to select interventions for oral reading. *Journal of Behavioral Education*, 8, 203-218

Daly, E.J. III., Witt, J.C., Martens, B.K. & Dool, E.J. (1997). A model for conducting a functional analysis of academic performance problems. *School Psychology Review*, 26(4), 554-574.

Epçaçan, C. (2009). Okuduğunu anlama stratejilerine genel bir bakış. *Uluslararası Sosyal Araştırmalar Dergisi*, 2(6).

Güler, Ö. (2008). *Zihin engelli öğrencilerin okuduğunu anlama becerisinde okuma öncesi, sırası ve sonrasında uygulanan okuduğunu anlama tekniklerinin etkililiklerinin karşılaştırılması* (Yayımlanmış Yüksek Lisans Tezi). Gazi Üniversitesi, Ankara.

Özmen, H. (2014). Deneysel araştırma yöntemi. M. Metin (ed.) *Kuramdan uygulamaya eğitimde bilimsel araştırma yöntemleri içinde* (ss. 47-76). Ankara: Pegem A.

Jozwik, S.L. (2015). *Effects of explicit reading comprehension strategy instruction for English learners with specific learning disabilities* (Doktora tezi). Illinois State Üniversitesi.

Kantemir, E. (1995). *Yazılı ve sözlü anlatım*. Ankara: Engin Yay.

Luma, S. (2002). *İlköğretim okulu yedinci sınıf öğrencilerinin okuma beceri ve alışkanlıklarını geliştirmeye yönelik uygulamalı bir araştırma* (Yayımlanmamış Yüksek Lisans Tezi). Gazi Üniversitesi Eğitim Bilimleri Enstitüsü, Ankara.

McNamara, D. S. (Ed.). (2007). *Reading comprehension strategies: Theories, interventions, and technologies*. Lawrence Erlbaum Associates Publishers

Miller, J., & Schwanenflugel, P. J. (2009). Prosody of syntactically complex sentences in the oral reading of young children. *Journal of Educational Psychology*, 98(4), 839–843.

Orçan, M. & Özmen, E. (2012). Zihinsel yetersizlikten etkilenmiş öğrencilerin okuma hızının artırılmasında sağaltım paketlerinden etkili olanın belirlenmesi. *Ankara Üniversitesi Eğitim Bilimleri Fakültesi Özel Eğitim Dergisi*, 13(01), 41-54.

Öz, F. (2005). *Uygulamalı ilkokuma yazma öğretimi*. Ankara: Anı Yayıncılık.

Ülper, H. (2010). *Okuma ve anlamlandırma becerilerinin kazandırılması*. Ankara: Nobel.

Wilber, A., & Cushman, T. P. (2005). Selecting effective academic interventions: An example using brief experimental analysis for oral reading. *Psychology in the Schools*, 43, 79-84.

HEYDƏR ƏLİYEV ALİ MƏKTƏB MÜƏLLİMİNİN NÜFUZU VƏ ŞƏXSİYYƏTİ HAQQINDA

Doç.Dr. Nazile Abdullazade

Azərbaycan Devlet Pedaqoji Universiteti, Filoloji Fakültesi, Edebiyatın Egitimi texnologisi
Anabilim Dalı

ORCID: 0000-0002-1829-7178

ÖZET

Azərbaycan xalqının ümummilli lideri Heydər Əliyevin həyatında ən əvəzolunmaz insan, yüksək mənəvi dəyərlərə malik şəxs müəllim olmuşdur. O, təhsilin bütün pillələrində müəllim nüfuzunu, şəxsiyyətini üstün tutur, ali məktəblərdə təhsil alan gənclərin yetişməsində onların rolunu müqəddəs sayırdı. Hələ sovet dövrü hakimiyyətdə olduğu illərdə o deyirdi: "Ali məktəb müəllimi adı hər bir adamın üzərinə yüksək məsuliyyət qoyur. Dərs demək qabiliyyəti təkcə diplomla və ya elmi dərəcə ilə müəyyən edilmir. Fənni bilmək, hərtərəfli məlumatla malik olmaq, ideyalıq, ...dünyagörüşü və başqa bu kimi keyfiyyətlər hər bir müəllim üçün zəruridir. Ali məktəb müəllimi həm də tərbiyəçidir. Yüksək mənəvi keyfiyyətlərə malik olmaq, daim ünsiyyətdə olduğu gənclərə nümunə göstərmək müəllimin borcudur. Əgər müəllim bütün bu keyfiyyətlər kompleksinə malik deyilsə, əgər öz sahəsində səriştəli mütəxəssis və gənc nəslin həqiqi tərbiyəçisi olmağa çalışmırsa, deməli, o, ali məktəbdə müəllimlik peşəsi üçün yararsızdır".

Ulu öndər imkan düşdükcə ali məktəblərdə olur, tələbələr və müəllimlərlə görüşür, gəncləri daha yaxşı hazırlamağı, tərbiyə etməyi tövsiyə edirdi. O bilirdi ki, torpaqlarımızın işğal altında olduğu, sosial-iqtisadi vəziyyətin çətinləşdiyi, insanların həyat tərzinin böhran keçirdiyi və professorların, ali məktəb müəllimlərinin də bu böhran içində yaşadığı bir zamanda onlar tələbələrin peşə məsuliyyətinin artırılması, bilik, bacarıq və səriştələrə yiyələnməsinin əsaslarını qoyur və möhkəmləndirirlər.

Heydər Əliyev gəncliyin daim öz üzərində böyüklərin qayğısını hiss etmək istəyini gözəl bilirdi. Eyni zamanda, müəllimlərə, alimlərə hər gün, hər dərs saatında respublikanın gələcəyini düşünməyi, bu gələcəyin gənclərdən asılı olduğunu xatırladırdı. O ümid edirdi ki, ali məktəblərin professor-müəllim heyəti öz vəzifələrini layiqincə yerinə yetirir və Azərbaycanın gələcəyinin – gənc nəslinin hazırlanmasında xidmətlərini əsirgəmir.

Açar sözlər: ali məktəb, müəllim, Heydər Əliyev, gənc nəsil, mənəviyyat.

ABOUT THE INFLUENCE AND PERSONALITY OF HIGH SCHOOL TEACHER BY HEYDAR ALIYEV

ABSTRACT

The most indispensable person in the life of the national leader of the Azerbaijani people, Heydar Aliyev, was a teacher, a person with high moral values. He prioritized the reputation and personality of teachers at all levels of education, and considered their role in the development of young people studying in higher schools sacred. Even in the years when the Soviet era was in power, he said: "The title of a high school teacher places great responsibility on every person. The ability to teach is not only defined by a diploma or academic degree. Knowing the subject, having comprehensive information, idealism, ...worldview and other such qualities are necessary for every teacher. A high school teacher is also an educator. It is the teacher's duty to have high moral qualities and to set an example to the young people with whom he is constantly communicating.

INTERNATIONAL INTERDISCIPLINARY CONGRESS OF WOMEN IN SCIENCE

"Diversity, Careers, Interdisciplinarity"

January 13-14, 2023 / Sivas-TÜRKİYE

WEB: [https:// www.iksadkongre.com/women](https://www.iksadkongre.com/women)

E-MAIL: contact@ijosper.co.uk

If a teacher does not have all these qualities, if he does not try to be a competent specialist in his field and a true educator of the young generation, then he is unfit for the profession of teaching in a higher school.

As often as possible, the great leader visited universities, met with students and teachers, recommended better preparation and education of young people. He knew that at a time when our lands are under occupation, the socio-economic situation is difficult, people's lifestyles are in crisis, and professors and university teachers are also living in this crisis, they are laying and strengthening the foundations for increasing the professional responsibility of students, acquiring knowledge, skills and competences.

Heydar Aliyev was well aware of the desire of youth to constantly feel the care of adults. At the same time, he reminded teachers and scientists to think about the future of the republic every day, every lesson, and that this future depends on the youth. He hoped that professors and teachers of higher schools fulfill their duties properly and do not spare their services in preparing the future of Azerbaijan - the young generation.

Keywords: higher school, teacher, Heydar Aliyev, young generation, spirituality.

SOSYAL AĞ SİTE REKLAMLARINA YÖNELİK ŞÜPHECİ EĞİLİM VE KULLANICILARIN DEMOGRAFİK ÖZELLİKLERİ ÜZERİNE BİR ARAŞTIRMA

Araş. Gör. Dr. Betül ÇEPNİ ŞENER

Bozok Üniversitesi, İletişim Fakültesi, Halkla İlişkiler ve Reklamcılık Bölümü
ORCID: 0000-0002-1894-6799

Araş. Gör. Dr. Engin COŞKUN

Munzur Üniversitesi, İletişim Fakültesi, Halkla İlişkiler ve Tanıtım Bölümü
ORCID: 0000-0002-7977-3369

ÖZET

Günümüzde sosyal ağ site kullanıcı sayısı git gide artış göstermekle birlikte tüketiciler daha bilinçli, sorgulayan ve şüpheli hale gelmiş durumdadır. Hızlı, zamandan ve mekândan bağımsız bir şekilde sayısız bilgiye istenilen anda erişim imkânı sunan sosyal ağ siteleri markalar ile tüketicileri bir araya getirirken, markalara tüketicilerinin istek ve ihtiyaçlarını daha kolay bir şekilde belirlemelerine yardımcı olmaktadır. Tüketicilerin yeni bilgi teknolojileri ve dijital mecralar aracılığıyla daha çok bilgi sahibi olması ve kolay bir şekilde marka ile etkileşime geçmesi sağlanırken buna karşın tüketicilerin sayısız reklam mesajı içerisinde hangisine güvendiği veya hangisine şüphe ile yaklaştığı işletmeler için belirsiz olabilmektedir. Dolayısıyla kullanım yaygınlığı nedeniyle dijital mecralar arasında sosyal ağların kullanıcı özelliklerinin ve bu ağlardaki reklamlara yönelik eğilimlerinin bilinmesi reklamı tasarlama açısından oldukça önemlidir. Reklam şüpheliğinde yaş, cinsiyet, eğitim değişkenlerinin etkili olduğu bilinmektedir. Bu bağlamda, çalışmada 18 yaş üzeri sosyal ağ sitesi kullanan tüketicilerin (932 kullanıcı) sosyal ağ site reklamlarına ilişkin şüpheli eğilimleri ile demografik özellikler arasındaki ilişki araştırılmıştır. Çalışmadan elde edilen bulgulara göre cinsiyetin sosyal ağ site reklamlarına yönelik şüpheli düzeylerinde anlamlı bir farklılık bulunmazken ($t: 1,896; sd: 930, p: 0,058 > 0,05$), yaş ($p: 0,031 < 0,05$) ve eğitim ($p: 0,006 < 0,05$) değişkenlerinin sosyal ağ site reklamlarına yönelik şüpheli düzeylerinde istatistik olarak anlamlı farklılıklar bulunmuştur. Öte yandan sosyal ağ sitelerinde geçirilen zamanın bu mecralardaki reklamlara ilişkin şüpheli eğilimleri arasında da anlamlı bir farklılık bulunmadığı ($p: 0,34 > 0,05$) saptanmıştır. Sonuç olarak yaş ile birlikte artan deneyim sayesinde yaş ilerledikçe tüketicinin reklama yönelik şüpheli yaklaştığı, eğitim düzeyi yükseldikçe sorgulama ve biliş düzeyinin arttığı ve bu nedenle reklamlara daha fazla şüphe ile yaklaştığı söylenebilir.

Anahtar Kelimeler: Sosyal ağ site reklamları, şüpheli, yaş, cinsiyet, eğitim

A RESEARCH ON SKEPTICAL TENDENCIES TO SOCIAL NETWORK SITE ADVERTISEMENTS AND USER'S DEMOGRAPHIC CHARACTERISTICS

ABSTRACT

Today, although the number of social networking site users is increasing, consumers have become more conscious, questioning and skeptical. Social networking sites that offer fast, time- and location-independent access to countless information at any time bring brands and consumers together, helping brands to identify their consumers' wishes and needs more easily.

While it is ensured that consumers have more information and interact with the brand easily through new information technologies and digital channels, it can be uncertain for businesses which of the numerous advertising messages consumers trust or which they approach with suspicion. Therefore, due to the prevalence of use, it is very important to know the user characteristics of social networks and their tendencies towards advertisements in these networks in terms of designing the advertisement. It is known that age, gender and education variables are effective in advertising skepticism. In this context, the relationship between the skeptical tendencies of consumers (932 users) who use social networking sites over the age of 18 regarding social networking site advertisements and demographic characteristics was investigated in the study. According to the findings obtained from the study, while there was no significant difference in the levels of skepticism towards social network site advertisements by gender ($t: 1.896$; $sd: 930$, $p: 0.058 > 0.05$), age ($p: 0.031 < 0.05$) and education ($p: 0.006 < 0.05$) variables found statistically significant differences in the levels of skepticism towards social networking site advertisements. On the other hand, it was determined that there was no significant difference between the time spent on social networking sites and the skepticism tendencies regarding advertisements in these channels ($p: 0.34 > 0.05$). As a result, it can be said that, thanks to the experience increasing with age, the consumer becomes more skeptical towards the advertisement as the age increases, the level of inquiry and cognition increases as the education level increases, and therefore, they approach the advertisements with more skeptical.

Keywords: Social networking site ads, skepticism, age, gender, education

**EFFECT OF LIPID-BASED MULTIPLE MICRONUTRIENTS
SUPPLEMENTATION IN UNDERWEIGHT PRIMIGRAVIDA PRE-ECLAMPTIC
WOMEN ON MATERNAL AND PREGNANCY OUTCOMES: RANDOMIZED
CLINICAL TRIAL**

Nabila Sher

Biochemistry Department, Khyber Girls Medical College
Departments of Biochemistry, Institute of Basic Medical Science, Khyber Medical University

Murad A. Mubaraki

Clinical Laboratory Sciences Department, College of Applied Medical Sciences, King Saud University

Hafsa Zafar

Departments of Biochemistry, Institute of Basic Medical Science, Khyber Medical University

Rubina Nazli

Departments of Biochemistry, Institute of Basic Medical Science, Khyber Medical University

Mashal Zafar

Departments of Biochemistry, Institute of Basic Medical Science, Khyber Medical University

Abstract

Background and Objectives: In pre-eclampsia, restricted blood supply due to the lack of trophoblastic cell invasion and spiral artery remodeling is responsible for adverse pregnancies and maternal outcomes, which is added to by maternal undernutrition. This study was designed to investigate the effects of lipid-based supplements (LNS-PLW) on pregnancy and maternal outcomes in underweight primigravida pre-eclamptic women.

Materials and Methods: A total of 60 pre-eclamptic, underweight primigravida women from the antenatal units of tertiary care hospitals in the Khyber Pakhtunkhwa Province, Pakistan, were randomly divided into two groups (Group 1 and Group 2). The participants of both groups were receiving routine treatment for pre-eclampsia: iron (60 mgs) and folic acid (400 ug) IFA daily. Group 2 was given an additional sachet of 75 gm LNS-PLW daily till delivery. The pregnancy outcomes of both groups were recorded. The clinical parameters, hemoglobin, platelet count, and proteinuria were measured at recruitment.

Results: The percentage of live births in Group 2 was 93% compared to 92% in Group 1. There were more normal vaginal deliveries (NVDs) in Group 2 compared to Group 1 (Group 2, 78% NVD; group 1, 69% NVD). In Group 1, 4% of the participants developed eclampsia. The frequency of cesarean sections was 8/26 (31%) in Group 1 and 6/28 (22%) in Group 2. The number of intrauterine deaths (IUDs) was only 1/28 (4%) in Group 2, while it was 2/26 (8%) in Group 1. The gestational age at delivery significantly improved with LNS-PLW supplementation (Group 2, 38.64 ± 0.78 weeks; Group 1, 36.88 ± 1.55 weeks, p-value 0.006). The Apgar score (Group 2, 9.3; Group 1, 8.4) and the birth weight of the babies improved with maternal supplementation with LNS-PLW (Group 2, 38.64 ± 0.78 weeks: Group 1, 36.88 ± 1.55; p-value 0.003). There was no significant difference in systolic blood pressure, while diastolic blood pressure (Group 2, 89.57 ± 2.08 mmHg; Group 1, 92.17 ± 5.18 mmHg, p-value 0.025) showed significant improvement with LNS-PLW supplementation.

INTERNATIONAL INTERDISCIPLINARY CONGRESS OF WOMEN IN SCIENCE
"Diversity, Careers, Interdisciplinarity"
January 13-14, 2023 / Sivas-TÜRKİYE
WEB: [https:// www.iksadkongre.com/women](https://www.iksadkongre.com/women)
E-MAIL: contact@ijosper.co.uk

The hemoglobin concentration increased with the LNS-PLW supplement consumed in Group 2 (Group 2, 12.15 ± 0.78 g/dL; Group 1, 11.39 ± 0.48 g/dL, p-value < 0.001). However, no significant difference among the platelet counts of the two groups was observed.

Conclusions: The pregnancy and maternal outcomes of underweight pre-eclamptic women can be improved by the prenatal daily supplementation of LNS-PLW during pregnancy, along with IFA and regular antenatal care and follow-up.

Keywords: pre-eclampsia; lipid-based nutritional supplements; pregnancy outcome; maternal outcome; Khyber Pakhtunkhwa Province of Pakistan

Registration: ISRCTN15485068, April 2018:<https://doi.org/10.1186/ISRCTN15485068>.

**STRUCTURE-BASED DRUG REPURPOSING TO INHIBIT THE DNA GYRASE OF
*MYCOBACTERIUM TUBERCULOSIS***

Balasubramani G L

School of Biotechnology, Jawaharlal Nehru University

Rinky Rajput

School of Biotechnology, Jawaharlal Nehru University

Manish Gupta

School of Biotechnology, Jawaharlal Nehru University

Pradeep Dahiya

National Institute of Plant Genome Research, Aruna Asaf Ali Marg

Jitendra K Thakur

National Institute of Plant Genome Research, Aruna Asaf Ali Marg

Rakesh Bhatnagar

Banaras Hindu University

Abhinav Grover

School of Biotechnology, Jawaharlal Nehru University

ABSTRACT

Drug repurposing is an alternative avenue for identifying new drugs to treat tuberculosis (TB). Although TB can be cured with anti-tubercular drugs, the emergence of multidrug-resistant and extensively drug-resistant strains of *Mycobacterium tuberculosis* H37Rv (Mtb), as well as the significant death toll globally, necessitate the development of effective drugs to treat TB. In this study, drug repurposing approach was employed to address this drug resistance problem by screening drugbank database to identify novel inhibitors of the Mtb target enzyme, DNA gyrase. The compounds were screened against the ATPase domain of gyrase B subunit (MtbGyrB47), and the docking results showed Echinacoside, Doxorubicin, Epirubicin, and Idarubicin possess high binding affinities against MtbGyrB47. Comprehensive assessment using fluorescence spectroscopy, SPR, and CD titration studies revealed that Echinacoside as a potent binder against MtbGyrB47. Further, ATPase, and DNA supercoiling assays exhibited IC₅₀ values of 2.1-4.7 μM for Echinacoside, Doxorubicin, Epirubicin, and Idarubicin. Among these compounds, the least MIC₉₀ of 6.3 μM and 12 μM were observed for Epirubicin and Echinacoside, respectively. Hence, our findings indicate that Echinacoside and Epirubicin target mycobacterial DNA gyrase, inhibit its catalytic cycle, and retard mycobacterium growth. Further these compounds exhibits potential scaffolds for optimizing novel anti-mycobacterial agents that can act on drug-resistant strains.

Keywords: DNA gyrase, drug repurposing, ATP, DNA supercoiling, fluorescence spectroscopy

**MOLECULAR IDENTIFICATION OF *Plasmodium falciparum* OBTAINED FROM
MALARIA POSITIVE PATIENTS IN RANDOMLY SELECTED HOSPITALS
WITHIN KADUNA METROPOLIS**

Aminu Isyaku

Department of Biological Sciences, Faculty of Science, Kaduna State University
ORCID: 0000-0001-6061-8660

Nuraddeen Bello Ahmad

Department of Biological Sciences, Faculty of Science, Kaduna State University

Kamaludeen Usman

Department of Biological Sciences, Faculty of Science, Kaduna State University

Ashiru Ibrahim

Department of Biological Sciences, Faculty of Science, Kaduna State University

ABSTRACT

Molecular identification and characterization of organisms has been a major area of contemporary research focus. *Plasmodium falciparum* is responsible for about 91% and 99% of malaria-related morbidity and mortality burdens globally and locally in Nigeria respectively. Identification and characterization of such parasitic organisms has been majorly microscopic-based. Such technique does not, in most cases, account for reliable and accurate detection of parasite isolates. Thus, there is need to evaluate the identification and characterization of parasite isolates using molecular techniques to ascertain accurate detection of parasites. This research aimed to identify and characterize *P. falciparum* obtained from patients in randomly selected hospitals within Kaduna state. Thirty (30) samples of clinical blood collected from three (3) hospitals were screened and confirmed for the presence of Plasmodium by microscopic (Giemsa-stained, thin and thick smears) and molecular (Cox gene multiplex PCR) techniques, after the Plasmodium DNA was extracted from the samples. The amplified gene of each malarial isolate was further characterized by Agarose gel electrophoresis, while the sequences were identified using Genbank's BLAST algorithm. The band indicating amplified Cox-3 gene was detected (located at 300bp position of the DNA ladder) in Five (5) Plasmodium positive samples out of the 30 samples analyzed. Results from the BLAST showed that the *P. falciparum* DNA sequences aligned, at 99% maximum identity, with those deposited in the Genebank indicating that the Plasmodium isolates from the samples were *P. falciparum*. Molecular Technique can be considered an effective identification and characterization method which may help in accurate diagnosis of malaria.

Keywords: Molecular identification and characterization, *P. falciparum*, Cox gene multiplex PCR, BLAST, DNA.

THE GUT-BRAIN-SKIN AXIS IN ACNE : IMPACT OF POLENODERM

Major Gheorghe Giurgiu

Deniplant-Aide Sante Medical Center

ORCID: 0000-0002-5449-2712

Prof. Dr. Manole Cojocaru

Titu Maiorescu University, Faculty of Medicine, Bucharest

ORCID: 0000-0002-6871-577X

ABSTRACT

Background It is increasingly believed that the interaction between skin microbes and host immunity plays an important role in acne. Acne also has close connections with the gastrointestinal tract, and many argue that the gut microbiota could be involved in the pathogenic process of acne. The emotions of stress, have been hypothesized to aggravate acne by altering the gut microbiota. The presence of a gut-brain-skin axis that connects gut microbes, oral probiotics, and diet, currently an area of intense scrutiny, to acne severity. This study concentrates on the skin and gut microbes in acne, the role that the gut-brain-skin axis plays in the immunobiology of acne, and newly emerging microbiome-based therapies that can be applied to treat acne.

Objective The purpose of this study was to compare the diversity of the skin microbiota in acne patients before and after taking Polenoderm.

Materials and methods A longitudinal cohort study was performed on 20 participants with moderate to severe facial acne with no recent use of oral and topical antibiotics/retinoids.

Results Hence, it is crucial to understand Polenoderm impact on the acne skin microbiota which is thought to be perturbed, our study provides insight into the skin microbiota in acne and how it is modulated by Polenoderm and diet.

Conclusion Acne also has close connections with the gastrointestinal tract, and many argue that the gut microbiota could be involved in the pathogenic process of acne. As understanding of the microbiome in healthy skin and the pathophysiology of acne continues to develop, new therapeutic targets are arising.

Keywords: acne, gut-brain-skin axis microbiota, Polenoderm, diet

**EFFECT ON MEDICINAL VALUE OF SCHIFF BASE TRANSITION METAL
COMPLEXES DERIVED FROM DRUG**

Amina Mumtaz

PCSIR Laboratories complex

ABSTRACT

A series of transition metal(II) complexes of new Schiff base ligand were synthesized by two step synthesis of drug and aromatic aldehyde. Different instrumental techniques for Schiff base ligand and its transition metal complexes were used for characterization like microanalysis, thermogravimetric analysis and spectroscopy. The synthesized ligand and metal complexes were subjected to biological studies. Research studies showed the enhance activity of metal complexes against one or more species of microbes as compared to the uncomplexed ligand.

Keywords: Schiff base, metal complexes, sulfa drug, aldehyde, Biolo

EVALUATION OF HELICOBACTER PYLORI IN PATIENTS INVOLVED TO CHRONIC DYSPEPSIA

Ghullam Haidar Mushtari

Department of Histopathology of Medical Faculty, Taj Private Higher Education Institute, Mazar-i-Sharif, Islamic Republic of Afghanistan

Hamid. Parsa

Department of Microbiology of Medical Faculty, Balkh University, Mazar-i-Sharif, Islamic Republic of Afghanistan

Abstract

Objective: To determine the frequency of Helicobacter pylori (HP) in patients with chronic dyspepsia referred to private laboratories in Mazar-i-Sharif city in 2019.

Methods: This study is a descriptive cross-sectional study which the sampling method has performed randomly on six private laboratories in Mazari-Sharif city. The population under study consisted people with digestive disorders and a number of them had no any signs and symptoms. Subjects of study were persons that referred to serological and stool testing for HP at private laboratories in Mazar-e Sharif city in the winter season of 2019. Of course, the patients included in this study are mostly those who have been treated with gastritis tablets at one time but have not been cured. The variants of study included gender, age group, presence and absence of signs and symptoms, place of residence. The patients' information was obtained through the patient record book and patient's examination result sheet in which the blood serum and their stool were used for diagnosis.

Results: From 108 patients were recruited for HP study, 53 people were men and 55 people women, who were used for diagnosis serologic and stool tests, which showed that 74% of patients had positive result for HP and 26% negative result for HP and these patients were between the ages of 15-65 in terms of presence and absence of sign and symptoms, 57% with loss of weight and stomach irritation, 14% with anorexia, 7% had headache and vertigo and 22% had no signs and symptoms.

Conclusion: The present study on 108 who were referred to private laboratories for blood or stool examination were positive for male (39%) and negative (13%), for female (33%) were positive and (15%) negative. Likewise, their age groups were different with the majority of patients being between the ages of 15-25 and the minority were 56-65 years. 57% of patient complaining gastric irritation, severe stomach pain and loss of weight.

Keywords: Helicobacter pylori, gastritis, indigestion, dyspepsia, diagnostic tests, sensitivity, resistance

MALE REPRODUCTIVE ACTIVITY ASSESSEMENT BY QUANTITATIVE MICROSCOPIC IMAGE ANALYSIS IN SAHRAOUI ALGERIAN CAMEL BULLS

Djalel Eddine Gherissi

Laboratory of Animal Productions, Biotechnologies and Health. University of Souk-Ahras

Abstract

The dromedary camel is a seasonally breeding animal. The breeding season (also called “rutting period” or “rut”) of this species coincides with the winter months. This study aims to investigate interaction between environmental conditions and functional rhythms of male camel gonads. For this purpose, biometric and histomorphometric analysis were carried out in 62 healthy male dromedary camels from El Oued region. Micrometric measurements and the semi-automatic segmentation methods indicated that during winter season outer and inner diameters of the seminiferous tubules (ST) were significantly higher accompanied by dense and high seminiferous epithelium that occupied $85.50 \pm 8.45\%$ of the seminiferous tubules surface. This high seasonal activity was also characterized by abundant interstitial tissue which occupied high area and volume associated to significant increase of the intertubular constituent’s volume and hypertrophy of the Leydig cell. The average diameter of the Sertoli cell nuclei was significantly high during the cold season indicates high activity of these cells compared with the hot season ($P < 0.001$). Therefore, the highest ratios of seminiferous tubules to interstitial tissue volume and the highest fraction of intertubular empty space were recorded during the hot season. Cell counting method showed that the true number of Sertoli cells per paired testis was not influenced by the season however the maximal number of Leydig cells per testes was recorded during the winter. The spermatogenic activity showed a continuous process through the year, high level of cell proliferation were observed during the winter marked by high tubular fertility index ($P < 0.001$). Even so, the average percentage of ST containing spermatids and/or spermatozoa and the average number of spermatozoa per seminiferous tubule were higher in the rutting season compared to the rest of the year. These results provide information on testicular functioning in male camels in relation to seasonal climatic changes the southeastern Algerian desert.

Keywords: Dromedary camel, Reproductive physiology, Testicular function

**PHYTOCHEMICAL SCREENING AND ANTIMICROBIAL ACTIVITY OF LEAF
EXTRACT OF *DIOSPYROS MESPILIFORMIS***

Ansar Bilyamin Adam

Department of Chemical Science Federal University Wukari

Aminu Ado Kaugama

Department of Geography and Resources Development Federal University Wukari

Bello Garba Yaro

Department of Chemistry Sa'adatu Rimi College of Education Kumbotso

Garindo Boro

Department of Chemical Science Federal University Wukari

Aboh Mbo Joseph

Department of Chemical Science Federal University Wukari

Abstract

Diospyros mespiliformis were mostly found in northern Nigeria, leaf extract were investigated for antimicrobial activity, it was tested against staphylococcus, E. coli, and klebsilla Spp at 60µg, 30µg and 15µg concentration respectively. Ethanol and chloroform were used for the extraction of the leaf. The result shows that the ethanol extract of the leaf exhibits highest antimicrobial activities at 60µg and 30µg concentration while chloroform extract were found less active at 15µg.

Keywords: *Diospyros Mespiliformis*, Antimicrobial, Staphylococcus, E. coli, and Klebsilla Spp

Introduction

Phytochemical screening of plant is very importance in providing information about chemicals which are present in a plant and how useful they are to mankind. Some of these Phytochemicals are believed to protect cells from damage that could lead to cancer [1]. Phytochemical compounds have curative and prophylactic properties against a wide range of human and animal diseases [2]. Plants have been used due to the secondary metabolites they produced. These secondary metabolites synthesize active substances like, alkaloids, saponins, flavonoids and tannins. Plant materials have remained useful sources of new drugs for maintaining human health.

Diospyros mespiliformis is a deciduous tree found mostly in the Savanna of Africa [3]. The tree flowers in the rainy season, the female tree bears fruits in the dry season [4]. The leaf, roots, stem-bark and fruits contained antibiotic qualities and possess many medicinal uses. Roots and stem-bark are used to facilitate childbirth and are used for infections such as pneumonia, syphilis, leprosy, dermatomycoses, as an anthelmintic [5].

MATERIALS AND METHODS

Sample Collection

The *Diospyros mespiliformis* plant was collected from Wudil Local Government Area, Kano State, Nigeria. The sample was identified by Department of Crop Science, Kano University of science and technology Wudil, it was dried in the absence of sunlight and the dried parts were chopped into pieces, milled into fine powder by pounding manually with a pestle and mortar. The powdered samples were used for extraction purposes.

Extraction

250g of the dried leaf sample were percolated in 950ml of ethanol at room temperature for two weeks. Filtered and evaporated the filtrates using rotary evaporator. The residue obtained was fractionated by maceration with n-hexane, petroleum ether, chloroform, ethyl acetate and methanol.

Antimicrobial Screening

Agar disc diffusion technique was employed using standard procedure.

Test Organism

Two gram positive and one gram negative bacterium (*staphylococcus spp*, *klebsilla spp* and *Escherichia coli*) were used to test the activity of the leaf extract against them.

Phytochemical Screening

Various fractions (F1, F2, F3, F4, F5 and F6) were subjected to phytochemical screening to determine the presence of alkaloids, saponins, steroids, flavonoids and tannins.

Test for Alkaloids

Two drops of 1% Hcl were added to each extract followed with few drops of Mayer's reagent, a creamy precipitate indicated the presence of alkaloids.

Test for Saponins

3ml of hot distilled water were added to the extract, shaken vigorously. The presence of bubbles indicated presence of saponins.

Test for Tannins

Two drops of 5% FeCl₃ were added to the extract, dirty green precipitate formed indicated the presence of tannins,

Test for flavonoid

Little amount of magnesium and few drops of sodium hydrochloride were added to 3ml of test fraction, red color indicated the presence of flavonoids.

Test for Steroids

1ml of H₂SO₄ was added to the fraction, red coloration formed indicated the presence of steroids.

Results

Properties of leaf extract

Solvent	Appearance
Ethanol (F1)	Green in color
N- hexane (F2)	Light green
Petroleum ether (F3)	Yellowish green
Chloroform (F4)	Green
Ethylacetate (F5)	Oily green
Methanol (F6)	Oily green

Table 1: Properties of leaf extract

Results of antimicrobial activity

Test organism	E.coli			Streptococcus spp			Klebsilla spp		
	60	30	15	60	30	15	60	30	15
Concentration µg/disc									
Fraction									
F1	8	7	-	8	8	-	11	-	-
F4	7	7	-		7	-	7		

Table 2: antimicrobial activity

Key

F1 Ethanol extract

F2 Chloroform extract

- No activity

Phytochemical Screening of Leaf Extract

Test fraction	Alkaloid	Saponins	Steroid	Tannin	Flavonoid
F1	+	+	+	+	+
F2	-	-	+	+	-
F3	+	+	+	-	-
F4	+	+	-	-	-
F5	-	+	-	+	-
F6	-	-	+	+	+

KEY

+ Present

- Absent

Discussion

The ethanolic extract of *Diospyros mespiliformis* leaf shows highest antimicrobial activity at 60µg/ml, 30µg/ml, and chloroform extract were found less active at 15µg/ml. Staphylococcus were most sensitive to ethanol extract than chloroform. From the results obtained, it was revealed that most of the bioactive compounds tested were present in ethanol extracts; while alkaloids, saponin and flavonoids were absent in N- hexane extracts.

However, flavonoids were present in only ethanol and methanol extract. Steroid were absent in chloroform extract, tannins were absent in petroleum ether and chloroform extract.

Conclusion

Diospyros mespiliformis leaf shows significant antimicrobial activity against two gram positive and one gram negative bacterium *staphylococcus*, *E. coli*, and *klebsilla Spp*. The leaf of the *Diospyros mespiliformis* plant is of great benefits to mankind.

References

1. Bala S., A., (2006): Common ethnomedicinal plants of the semiarid regions of West Africa: Their description and phytochemicals. Triumph Publishing Company. 2006;1:1-266.
2. Bansa A, and Adeyemo S. O., (2007): Evaluation of antibacterial properties of tannins isolated from *Dichrostachys cinerea*. Afr. J. Biotech., 6(15):1785-1787.
3. Esimone C. O., Nworu C. S., Onuigbo E. B., Omeje J. U., Nsirim K. L., Ogbu J. C., Ngwu M. I. and Chah K. F., (2009). Anti-mycobacterial activity of root and leaf extracts of *Anthocleista djalonensis* (Loganiaceae) and *Diospyros mespiliformis* (Ebenaceae). Int. J. Green Pharm.3: 201-205
4. Burkill, H.M., (1985): The Useful Plants of West Tropical Africa. 2nd edition: Volume 2, Royal Botanical Gardens, Kew, Richmond, United Kingdom p. 636.
5. Mohamed I. E., El-Nur E. E., Choudhary M. I. and Khan S. N., (2009); bioactive natural products from two Sudanese medicinal plants *Diospyros mespiliformis* and *Croton zambesicus*. Rec. Nat. Prod. 2009;3: 198-203.

DISPOSAL OF AQUEOUS EFFLUENTS BY LOW-COST BIO ADSORBENTS

Djellouli Amir

Université mohammed chérif mesaadia de Souk-Ahras
Laboratory of Physics matter and Radiation (LPMR)Souk-Ahras
Center for Scientific and Technical Research on Arid regions CRSTRA

Berredjem Yamina

Badji Mokhtar-Annaba University

Hattab Zhou

Badji Mokhtar-Annaba University

Khechai Mohamed

Department of industrial Chemistry, University of Biskra

Barbari Fateh

Center for Scientific and Technical Research on Arid regions CRSTRA

ABSTRACT

The objective of this study was focused on the synthesis and preparation of biomaterials of cationic and anionic type. These materials were used as adsorbents in waters polluted by different adsorbates likely to be present in the environment. The different materials will be characterized by different techniques (IRTF, DRX, MEB, BET and ATG/DTA). The studies of adsorption by these materials, will be carried out by controlling the various parameters such as: pH, mass, concentration and temperature.

Removal of effluents in aqueous media, especially the adsorption technique which seems to be well adapted to remove pollutants because of its proven efficiency and also for economic reasons, using low-cost adsorbents such as agricultural and industrial wastes.

Keywords: Characterization; Different materials; Water treatment; Bio adsorbents; adsorption

**SEPARATION OF OIL MIXTURES FROM WATER USING HYDROPHOBIC-
OLEOPHILIC & HYDROPHILIC- OLEOPHOBIC MATERIALS**

Professor Dr. S.Sujatha

K.Ramakrishnan College of Technology

Assistant Professor Dr.Gurusamy Pandian Sreelal

K.Ramakrishnan College of Technology

Associate Professor Dr. R. Sivarethinamohan

CHRIST (Deemed to be University)

ABSTRACT

Researches on utilizing materials with hydrophobic-oleophilic & hydrophilic-oleophobic wetting behaviors for the separation of oil mixture from water has shown a substantial attraction in recent times. Among the materials with special wetting behavior, materials that are with widespread availability, eco friendliness, fluorine freeness and those that are flexible in modifying the chemical and structural properties to the desired surface properties have drawn more attention. This review article discusses the use of special hydrophobic-oleophilic & hydrophilic-oleophobic wettable surfaces made from waste materials to separate oil from water. This study specifically described the preparation of hydrophobic-oleophilic & hydrophobic-oleophilic wettable surfaces, their effects and efficiency in the separation of oil mixture from water. Additionally, for future research and development, unresolved problems and prospective difficulties related to all waste-derived unique materials with switchable wettability have been emphasized.

Keywords: hydrophobic; hydrophilic; oleophobic; oleophilic; oil/water separation; special wetting behavior.

**CHEMICAL ACTIVATION EFFECTS ON THE PROPERTIES OF AN
ADSORBENT DERIVED FROM LIGNOCELLULOSIC WASTE**

Atika SOUALILI

University of Mostaganem

Salima ATTOUTI

University of Mostaganem

Mourad TERMOUL

University of Mostaganem

Benaouda BESTANI

University of Mostaganem

Mokhtar BENZEKRI

University of Mostaganem

Noureddine BENDERDOUCHE

University of Mostaganem

Abstract

In order to find ways for protection and preserving the environment, several new cheaper and effective adsorbents have been developed from different lignocellulosic biomass. In this study, carbonaceous materials with developed porosity were prepared from locally abundant waste using simultaneous activation route. The collected waste was chemically activated using KOH as an oxidizing agent followed by heating up to 800°C. The obtained activated carbon samples have been surface-characterized by determining the iodine number, the methylene blue index ; the surface accessible to methylene blue and activation yield with Burn-Of. Results obtained were satisfactory and the mode of activation improved the porosity of the biomass.

Keywords: chemical activation, physical activation, iodine number, Methylene Blue index

FUNDAMENTAL PROPERTIES OF ANILINE AND ITS COPOLYMERIZATION WITH O-AMINOPHENOL

Asuman UNAL

Cankiri Karatekin University, Science Faculty, Department of Chemistry
ORCID: 0000-0002-8850-7150

Abstract

Aniline is one of the most important monomers that enables the chemical or electrochemical production of polyaniline, which is known as a highly electroactive polymer. Polyaniline has a wide range of applications in corrosion resistant coatings, energy storage systems, biosensor etc. due to its reasonable electroactivity, chemical stability, flexibility, cost-effective and easy preparation. Polyaniline also has three forms called "leucoemeraldine", "emeraldine" and "pernigraniline" with different doping level and degree of oxidation rather than other conductive polymers. Moreover, the composition of other types of aniline, such as monomers, carbon nanoparticles, metals has improved its chemical and physical properties, which has led to its wide use. This study presents the copolymerisation of aniline with o-aminophenol, a derivative of aniline but with lower electroactivity. For this, initially, new electroactive copolymer films were obtained from 90 mM aniline and 10 mM o-aminophenol monomer solution under optimum conditions with the help of electrochemical quartz crystal microbalance (EQCM). The resultant polymer was then characterized in monomer-free background solutions, which gave new oxidation and reduction peaks. In addition, the ionic activity of the copolymer film was examined in monomer-free NaF solution, and it was found that the copolymer removed 20 mg fluoride / g polymer at pH 6.6 when 0.3 V was applied. It was also observed that the surface properties of the copolymer film were extremely different compared to the homopolymers.

Keywords: Aniline, O-aminophenol, Copolymerization, Electrochemical quartz crystal microbalance

**HAEMATO-BIOCHEMICAL ALTERATIONS IN EXPERIMENTAL WISTAR RATS
EXPOSED TO SMOKE OF PYRETHROID-BASED MOSQUITO COIL AND
LOCAL MOSQUITO REPELLANTS**

Shafiu Nafi'u Abdullahi

Department of Life Sciences, Kano State Polytechnic

ORCID: 0000-0002-1266-6323

Aliya Sulaiman Miko

Department of Life Sciences, Kano State Polytechnic

Ibrahim Ado Adamu

Department of Environmental Science and Management Technology, College of Administration, Management and Technology

Ansar Bilyamin Adam

Department of Chemical Science, Federal University

ABSTRACT

This research assessed the sub-acute toxicity of inhaling pyrethroid-based mosquito smoke and two locally made mosquito repellents on the haematological indices, liver and kidney enzymes on experimental wistar rats. Fifteen (15) rats with mean weight ($150.5 \pm 0.42\text{g}$) were randomly divided into five (5) groups. Group I were considered as negative control while group II, III, IV and V were exposed to Mosquito coil (super kill), mosquito incense stick (shooter), orange peels and *Eucalyptus* leaves respectively 8 hours daily for 21 days. They were kept in fabricated fly wood cages of $45 \times 70 \text{cm} = 315 \text{sqcm}^2$, mean room temperature $27.6^\circ\text{C} \pm 0.45^\circ\text{C}$ and a relative humidity of about 40% with 12 hour light/dark cycle. Laboratory analysis in blood samples were carried out using standard procedure. The results obtained indicated significant decrease in weight in all the experimental rats. Red blood Cells (RBCs) count, haemoglobin (Hb) concentrations and packed cell volume (PCV) of the experimental rats reduced significantly ($p < 0.05$) when exposed to group II mosquito smoke, compared to the control group. The white blood cell (WBC) mean corpuscular haemoglobin (MCH), mean corpuscular volume (MCV) and mean corpuscular haemoglobin concentrations (MCHC) in the experimental rats of group III, II, IV and V were significantly higher ($P < 0.05$) than that of the control. It was observed that the activities of the liver enzymes (Alanine Aminotransferase (ALT), Aspartate Aminotransferase (AST) and Alkaline Phosphatase (ALP) increased significantly ($p < 0.05$) in all the experimental rats when compared with the control. The urea and creatinine concentrations increased significantly ($P < 0.05$) in all the experimental group compared with the control with the exception of total protein which decreased in the same trend. From the present finding it revealed that inhaling mosquito coil smoke and locally made mosquito repellents have the potential to stimulate varying pathological effect with tissue toxicity in the long run. It is recommended that, emphasis should be directed in regulating their indoor utilization in malaria control activities.

Keywords: Biochemical changes, Mosquito coil smoke, Locally made mosquito repellants, pyrethroid, Locally made mosquito repellants, Wistar rats

ÉTUDE STRUCTURALE D'UN INSECTICIDE COMMERCIAL DE LA FAMILLE DE PYRETHROÏDES

Oumria KOURAT

Laboratoire de Technologie et Propriétés du Solide (LTPS), Université Abdelhamid Ibn Badis

Fodil HAMZAOU

Laboratoire de Technologie et Propriétés du Solide (LTPS), Université Abdelhamid Ibn Badis

ABSTRACT

La pyréthrine naturelle est un insecticide produit par les fleurs de chrysanthème pour se protéger contre les insectes phytophages.

Les pyréthrines de synthèse appelés ainsi pyréthroides ou pyréthrines sont des composés présentant une sélectivité plus grande et souvent des effets indésirables. Par contact, ces substances provoquent une paralysie brusque chez la plupart des insectes. Cette activité biologique peut être expliquée par la structure de ce composé.

La structure de la molécule de synthèse dont la formule brute $C_{23}H_{18}Br_2FNO$ connu sous le code RU66018 a été résolue par les méthodes directes en utilisant les données de diffraction des rayons X sur monocristal collectées à 293 K.

Mots clés : DRX, activité biologique.

**MOLECULAR DOCKING OF BIOLOGICALLY ACTIVE LIGAND FOR CALCIUM
REGULATED Nav1.4 FOR ANTIEPILEPTIC ACTIVITY**

Dr. Mrs. Alpana J. Asnani

Priyadarshini J. L. College of Pharmacy, Hingna road, Nagpur (M.S.)

Abhinav Bais

Priyadarshini J. L. College of Pharmacy, Hingna road, Nagpur (M.S.)

ABSTRACT

Antiepileptic drugs may block sodium channels or enhance γ -amino butyric acid (GABA) function. By blocking sodium or calcium channels, antiepileptic drugs reduce the release of excitatory glutamate, whose release is considered to be elevated in epilepsy, but also that of GABA. The virtual screening of biologically active ligands which are anti-epileptic drugs on receptor 6mba (Crystal Structure of Human Nav1.4 C-Terminal Domain in Complex) were performed by PyRx software. Carbamazepine, Diazepam, Gabapentin and Lamotrigine showed good binding affinity towards 6mba receptor. The Carbamazepine showed better binding affinity i.e. -8.0 Kcal/mol as compare to the other molecules. These helped us to confirm the potency of the molecule towards receptor responsible for Skeletal muscle voltage gated Na^+ channel (Na V 1.4) activity is subjected to Calmodulin (CaM) mediated Ca^{2+} dependent inactivation; therefore, it used to relax smooth and skeletal muscles.

Keywords: Antiepileptic drugs, 6mba, Carbamazepine, PyRx Software

ROLE OF *GIRARDINIA DIVERSIFOLIA* PLANTS LEAVES IN THE TREATMENT OF TYPE 2 DIABETES MELLITUS

Jyoti Sinha

Department of Pharmacy, School of health Sciences, Sushant University

Vinod Kumar

Department of Pharmacy, School of health Sciences, Sushant University

ABSTRACT

Human race used medicinal plants for the management of different diseases since ages but its use and knowledge is decreased with time and therefore we need review this nature gift for the treatment/ prevention of diseases. To keep this in mind we designed the study in which explore the use of *Girardinia diversifolia* leaves in the treatment of diabetes mellitus. Diabetes mellitus is established as the second leading cause of renal failure and blindness and can also leads to death. *Girardinia diversifolia* commonly known as Allo, Puwa, Dans Kandali, Himalayan Nettle, Bicchu is an important medicinal herb with industrial and medicinal values. To evaluate the antidiabetic potential of *G. diversifolia* we used the STZ induced diabetes mellitus model in rats. The glucose level was significantly increased in untreated animals as compare to control animals; 250 ± 0.31 and 105 ± 0.1 mg/dl respectively on day 14th. However, administration of two doses (100 and 200 mg/kg) of the *G. diversifolia* methanolic extract showed significant reduction in the blood glucose level in the treated group; 202 ± 0.56 and 187 ± 0.21 mg /dl respectively on day 14th. Improvement in body weights in the treated group as compared to untreated one showed the control over muscles atrophy occurred due to of glycemic control.

Keywords: *G. diversifolia*, Diabetes mellitus, Glucose level, Glycemic control

**SYNTHESIS CHARACTERIZATION AND EVALUATION OF ANTIMICROBIAL
ACTIVITIES OF SOME NEW 3 INDOLE DERIVATIVES**

Prasad A. Taile

Department of Pharmaceutical Chemistry, Priyadarshini J.L. College of Pharmacy

D.R Chaple

Department of Pharmaceutical Chemistry, Priyadarshini J.L. College of Pharmacy

Sapan K.Shah

Department of Pharmaceutical Chemistry, Priyadarshini J.L. College of Pharmacy

Abstract

Indole is heterocyclic compound containing nitrogen as hetro atom shows good antimicrobial activity. Indole nucleus is incorporated in various natural products such as alkaloids. Indole derivative exhibits versatile biological activity which stimulates of new compound of this series. Various substituted indole was shown to possess antibacterial, antifungal properties. Therefore, substituted indole are planned to synthesis and evaluate newly synthesized compound for antimicrobial activity with lesser toxic effect. 3-indole-derivatives were synthesis by scheme 1 and scheme 2. Phenylhydrazine and substituted ketone reacted in presence of glacial acetic acid to form indole. This phenomenon known as fisher indole synthesis. Further indole treated with N-N-Dimethylformamide to form indole 3 carbaldehyde. The derivatives of 3-indole as prepared by using mentioned synthetic route in pharmacological evaluation of synthesized derivatives of antimicrobial activity is checked by cup plate method on microorganism.

Keywords: antibacterial, antifungal, indole, evaluation, etc.

RELEVANCE OF VIRGINIA WOOLF TODAY

Lecturer, PhD Irina-Ana DROBOT

Technical University of Civil Engineering Bucharest, Faculty of Engineering in Foreign Languages, Department of Foreign Languages and Communications

ORCID: 0000-0002-2556-6233

Abstract

Virginia Woolf (1888-1941) has had a great impact on today's world, to the point where studies dedicated to her work are still being carried out. The author of this paper herself has received her PhD degree due to a thesis where she compares the works of Virginia Woolf and Graham Swift on the basis of defining the lyrical novel after she has studied all these authors' works. She is one of the authors strongly associated with the Modernist movement in British culture, but also at the level of world culture. Nowadays, her relevance is proved especially by the existence of the Virginia Woolf Society of Great Britain, where a periodical Bulletin is published consisting on research on Woolf's work and life. Members are constantly interested in the annual lectures and in the most recent publications regarding the topic. The Annual Virginia Woolf Conference is organized yearly by various universities in the world, and reunites Woolf studies domain specialists. It is fascinating to see the various domains of studies that Woolf's work can be fitted into in today's contemporary world. Woolf's work, therefore, seems universal and according to contemporary values. What are the reasons for this continuous appeal? Woolf seems to deal with universal issues regarding politics, women's role in society, the psychological effect of war, the psychology of relationships between human beings, as well as between women and men, the role of art, and so on. Woolf was also one of the man figures of Modernism and one of the main practitioners of a new technique in writing, based on the stream of consciousness.

Keywords: stream of consciousness, Woolf studies, lyrical novel, psychology.

Introduction

Virginia Woolf's work is of constant interest in the academic world, with plenty of papers, books, and reviews that are published yearly, as well as events that take place every year.

The Virginia Woolf Society of Great Britain gathers not only academics, but also various readers and researchers interested in Woolf's life and work. Constant discoveries are published in their *Bulletin*, related to letters sent and received by Woolf, short stories she published in various periodicals, reviews of books and events related to Woolf, as well as readers' personal experiences of reading Woolf's novels.

The Annual Virginia Woolf Conference, which is organized by various universities in the world, has reached its 31st edition in 2022. It was organized by Lamar University in Beaumont, TX, USA, and it was centred on the topic of *Virginia Woolf and Ethics*. The 32nd edition will be held at Florida Gulf Coast University, Fort Myers, Florida, USA, between June 8-11, 2023, and will be centred on the subject *Virginia Woolf and Ecologies*. If we look at the archive (International Virginia Woolf Society, 2023) with topics of Annual Woolf Conferences, previous topics include *Profession and Performance*, *Virginia Woolf and Social Justice*, *Virginia Woolf, Europe and Peace*, *Virginia Woolf and the World of Books*, *Virginia Woolf and Heritage*, *Virginia Woolf and Her Female Contemporaries*, *Contradictory Woolf*, *Virginia Woolf and the Natural World*, *Woolf and the City*, etc.

The Annual Virginia Woolf Conference has been started in 1991 and it has, since then, been an ongoing annual event for academics interested in Woolf Studies.

The ongoing interest in Woolf's work could be related to the fact that she is one of the leaders of the Modernist literature in British culture. She worked on creating a new writing technique which attempted to break with the past tradition. At the same time, the various issues she encountered are universal, and under discussion today as well as back then, e.g. women's education, women's place within the family, psychological problems, competition for parents' attention with other siblings, the passion for writing and reading. Women's studies researchers are finding her writings on women's education and possibilities of independence of relevance today. Woolf was also well-educated, at home by her parents, which is why she had good knowledge of the literary canon. She enjoyed reading a lot in her father's library. Later on, she published *The Common Reader*, where she discusses the readers' experiences and how they could read fiction. She sets her own examples by using her readings from various authors.

Method

The present paper will examine various events and publications in the field of Woolf Studies to show that there are many topics of contemporary interest in her work and life. A few examples of papers dealing with a selection of topics of universal concern that are found in Woolf's work will be present, alongside with periodic publications and events related to Woolf.

Literature Review

The periodic publications show that there is constant research on and engaging with various aspects about Virginia Woolf, and that there are communities of researchers and readers that are gathered around these publications. They could be regarded as a subculture, having Virginia Woolf as a main symbolic personality, then focusing on practices and traditions related to Woolf's life and work, such as celebrating a certain number of years since her birth, since the publication of one of her works, and so on. Conferences and lectures can also be regarded as rituals and practices, together with the way these are organized. For instance, the Virginia Woolf Society of Great Britain organizes an annual Woolf lecture, which consists of a researcher talking about a certain topic related to Woolf. The event is for the participation of both members and non-members of the Society.

The annual lecture is organized with the occasion of the date of birth of Virginia Woolf. For 2023, the topic of the 22nd Annual Birthday Lecture is the following *The Legacy of Leonard and Virginia Woolf's Hogarth Press*, and it will be held by Jean Moorcroft Wilson, on January 28. There are personalities within the Virginia Woolf societies and events circles, such as the speaker at the 2023 Woolf birthday lecture. On the Virginia Woolf Society of Great Britain's website, we are given the following information about her:

Jean Moorcroft Wilson is the widow of Leonard and Virginia Woolf's nephew, Cecil Woolf, who followed Leonard into publishing. Cecil was 14 when Virginia died: he remembered her well and encouraged Jean to write *Virginia Woolf, Life and London*, a biography of place that included not only some of Woolf's favourite walks but also those based on the territory covered in her work. (Virginia Woolf Society of Great Britain, 2023)

Jean Moorcroft Wilson and Cecil Woolf could be considered as personalities of the members of the Virginia Woolf community gathering readers and researchers from all over the world. They were also present at the Virginia Woolf Annual Conference in Glasgow, the 21st edition, in 2011, with books published by Cecil Woolf Publishers. A short story written by Woolf in traditional story telling style, with no sign of her stream of consciousness technique, is present in one of the books, called *A Cockney's Farming Experiences* (published in 1994). Therefore, the Virginia Woolf Society of Great Britain does work on making known writings by Woolf that are not mainstream and that have not been made widely known to the general reading public.

The *Virginia Woolf Bulletin* published by the Virginia Woolf Society of Great Britain is published three times a year (January, May and September). The issue from January 2022, for instance, is concerned, with the correspondence between Virginia Woolf and Elizabeth Bowen, a younger novelist, with whom Woolf became friends after meeting at a tea party, which is presented in an article by Stephen Barkway. The *Editorial* speaks about a plaque in memory of Woolf to be placed at Talland House in St Ives. This shows that Virginia Woolf is a symbolic personality for Great Britain. Stuart N. Clark, under the section Notes and Queries, 'Wherever does one have one's tea?' works out to identify the real event which is alluded to in the question 'Come along, Trissie, it's time we had our tea'", whose answer is "Wherever does one have one's tea?" The place where one could have tea in Kew Gardens was burnt by two supporters of the Women's Suffrage Movement in 1913. Sayaka Okumura writes about how she resonated with the experience of a flow of memories from various ages in her life while anxious on a plane. She found this exact same experience in *The Waves*.

Similar work regarding discoveries of less known aspects of Woolf's writings and life can be found in another periodic publication, namely The *Virginia Woolf Miscellany*. **On its site we can see an archive of the issues published until present. Its presentation on the site is as follows:**

The *Virginia Woolf Miscellany* was first published in Fall 1973 at Sonoma State College (now Sonoma State University). The publication has been hosted by Southern Connecticut State University since Spring 2003. (**Virginia Woolf Miscellany, 2023**)

The description continues, further, with giving a general outline on what it publishes: "The *Virginia Woolf Miscellany* accepts essays, notifications, poems, and artwork as well as calls for submissions, information about events, and reviews" (**Virginia Woolf Miscellany, 2023**).

The author of the present paper has written her PhD thesis on the subject of Woolf's works. Its title is *Virginia Woolf and Graham Swift: the Lyrical Novel*. It is a comparison between Woolf and Swift, and it shows the influence Woolf had on an author that is still writing novel at present. The aim of her thesis is the following:

Throughout time, critics have focused on aspects in Woolf's novels, such as her focus on inner reality, her use of language, her use of external reality, her use of other texts, her use of traditional elements or her innovations in terms of the way the story is told. My thesis shows that all aspects play a role, yet the lyrical aspect is more prominent than the others. (Drobot, 2014)

With the occasion of writing this thesis, the author of the present paper has discovered that Woolf is not perceived as only a Modernist, and that the differences among literary movements are not very clearly drawn.

Woolf is generally known from school and university studies as a leading figure of Modernism, and as a creator of the stream of consciousness technique. In fact, she perfected the technique, working constantly on it, while the origins of this technique were ensured by psychologist William James, who claimed the following: "The discovery that memories, thoughts, and feelings exist outside the primary consciousness is the most important step forwards that has occurred in psychology since I have been a student of that science" (Humphrey, 1958).

Yet, the break with the past is under discussion in Woolf's work. Her work shows influences from past movements, such as Victorianism, Romanticism, the Renaissance. She also shows connections with the arts, especially with the Impressionist movement in painting, when she works on her stream of consciousness technique. All these influences are visible from the following titles of academic books:

- Ellis, Steve. (2007). *Virginia Woolf and the Victorians*. Cambridge: Cambridge University Press.
- Greene, Sally, ed. (1999). *Virginia Woolf: Reading the Renaissance*. Ohio University Press.
- Harris, Alexandra. (2010). *Romantic Moderns*. UK: Thames and Hudson Ltd.
- Humm, Maggie, ed. (2010). *The Edinburgh Companion to Virginia Woolf and the Arts*. Edinburgh: Edinburgh University Press Ltd.

All these uses of elements from previous movements could have to do with the fact that Woolf was well-educated at home, and informed on literature from previous ages from her father's books. For the Modernist movement, previous literature could be regarded as a foundation, from which everything begins anew. This is because in the Modernist literature there will be references to previously written literary works. This movement can, at times, require a very well cultivated reader, who can decipher all the allusions created by means of intertextual references. Therefore, the past culture is never set aside, but reworked and considered as a common ground of everyone's background knowledge on literature and what has been written and read before. Modernism could be regarded as an acknowledgement of the legacy of the past, but at the same time it also promises a break with it. However, mostly, Modernism looks like a reflection on what has been previously created, and like a means of showing that we have reached a stage in literary history where we could pause, look back on the past, and rework it into something new.

The reworking of the past into something new can also be seen in adaptations of Woolf's works into plays that are acted nowadays. For instance, Woolf's novel *Orlando* was adapted into a play, which can be seen at Garrick Theatre in London until February 25, 2023. The event is announced in the events section on the Virginia Woolf Society of Great Britain's website. This is an example of passing on the work of Woolf from one medium (the novel) into another (the theatrical play). The reason for this happening could be seen as proof that her work is still relevant to audiences nowadays. Other examples of adaptation from one medium into another of her novels are, obviously, the film versions of some of her novels. For example, the film *Orlando* from 1992, a British production, with Sally Potter as director and with Tilda Swinton in the role of Orlando, is an example of how a novel from 1928, created as a work of fiction, could be translated into the medium of the film, of the visual arts, from 1992. Definitely the film directors need to take into account the tastes of the audience, and the contemporary values they hold, as well as to adapt the work of fiction by focusing on its universality. At the same time, director can make various adaptations, and eventually they can rely on the respective work to build something new themselves.

No film version is ever a true, literal copy of a novel. This is because the director cannot have the same way of imagining the scenes and characters as readers. At the same time, readers can imagine everything differently from one another. Since everyone can have a different vision and perception of the story, then one novel by a certain author, in this case Woolf, can open the way to various versions of the same story. They can serve as the opportunity to always create something new based on what has been laid as a foundation by the writer in her original work.

At the same time, we could mention that readers can perceive a novel in a certain way at various times throughout history, and their interpretations can differ function of the community of readers they are part of. We could consider here the theory of reading communities of Stanley Fish, according to which “an interpretation of a statute, a poem, or some other text can be true or valid only in light of the interpretive strategies that define an interpretive community”, while, at the same time, we should keep in mind that “no set of interpretive strategies (and therefore no interpretation) is truer or more valid than any other” (Spaak, 2008, p. 157).

Therefore, the ways in which readers during different historical periods can engage with the contents of Woolf’s work can help make the work refreshed. It can be viewed, thus, from a fresh perspective, as we can combine past concerns with present concerns. These concerns may even coincide if they are universal.

For example, the small book called *Liberty. Virginia Woolf* (2018), is about the idea of liberty, from the point of view of feeling free in one’s mind, to think exactly as one likes and wants, as well as to refer to women’s lack of freedom, from the point of view of various social conventions, traditions, values of a society, at various times in history and in different cultures:

Why should one half be free to live, while the other is doomed to watch silently from the sidelines? In this visionary collection, Virginia Woolf leads us on a transformative journey through the liberating powers of the mind. From an exploration of why women were barred from writing and under what conditions they might break free, to the solace derived from haunting London's streets, these essays, and stories present Woolf at her most impassioned, rendering the pursuit of liberty one of life's most poetic adventures. Selected from the books *A Room of One's Own*, *The Waves*, and *Street Haunting and Other Essays* by Virginia Woolf. (Woolf, 2018).

These are subjects that have never reached the end of a debate, which makes them actual at any moment in time and applicable to any culture and civilization. The issue of liberty is one that is relevant at all times in history, just like the issue of psychology, war, women’s rights, women’s lives and the expectations on how they should live created by society, how to write and read fiction, and others.

Woolf expresses her thoughts on a variety of dilemmas that anyone can, at some moment or other, experience. For instance, Woolf also has written an essay, *On Being Ill* (1993), where she claims that illness had been a subject avoided in fiction. She refers to literature as focusing more on the mind, not on the body. Such questions can be had by anyone at different times in history.

History, as well as memory (Nalbantian, 2003), are two topics that are correlated in Woolf’s novels. We can notice characters in her novels going through their past, or reflecting on various significant incidents. Memory and the way it works is a universal topic of human psychology, which will never be stopped debating, as well as interpreted. Therefore, we could claim it is a universal issue, and hence its appeal.

As part of the continuous appeal of Woolf's life, we could mention the fiction book by Parmar (2015), called *Vanessa and her Sister*. With respect to this novel, Schillinger (2015) mentions, in a review, that its focus is on the painter Vanessa. The sister mentioned in the novel's title refers to none other but Virginia Woolf. Schillinger (2015) states the Woolf "understood how hard it is for a novelist to capture a character", and this is exactly the experience Parmar is believed to be going through.

Therefore, Woolf can become a character in her turn in fictional works written later, based on her life.

Discussion

Woolf's work and personality can be regarded as landmarks in the discussions of Modernist literature. However, she also set up landmarks with her life throughout British culture, having the houses where she lived marked with blue platelets. She sets out on exploring universal issues in anyone's life and in various ages in history, such as the way memories work, the way we are affected by various aspects such as the passage of time, loss, or about how we feel when reading a work of fiction. Woolf's work also contains references to past literary movements, which can make researchers in past movements also interested in her work. Modernism, by breaking away with the past, does not entirely disregard it. Instead, it contains through intertextuality various allusions to the past.

Woolf proves to be someone who both uses her background knowledge of her past as a foundation, and someone who tries creating something new based on what she knows and has learnt due to the education she received.

The way her works are still interpreted using various academic theories and means of understanding shows that she is a personality that is still very relevant today. She can be regarded as a symbol for the various societies gathered around studying her works and constantly discovering various details in her life, such as corresponding with other writers, and work, such as certain references made to a specific incident at the time.

Be it clearly stated or simply implied, Woolf's work has influenced the work of other writers, in ages afterwards. Such is the example of Graham Swift's novels, which appear to have been built taking as a foundation Woolf's theories regarding a new type of novel, namely one that sounds more like poetry than like prose, and focusing on the characters' inner lives, instead on external reality and the various incidents characters can go through.

Conclusion

Woolf's work includes psychological elements that are as relevant today as they were in the past. In various life moments, readers can find, just as in the example of Sayaka Okumura's described experience published in the January 22 issue of the Woolf Society *Bulletin*, that they sympathize with the characters' experience. This is possible due to the way anyone can feel nostalgia for the past, such as Clarissa for her youth, in *Mrs Dalloway*, or as the characters feeling the loss of Jacob in the novel *Jacob's Room*.

The constant preoccupation with Woolf's work, which can still be analyzed from a variety of points of view, shows that her work contains many topics and issues that are still worth exploring. The meaning of her work has not stopped to clear-cut interpretation years ago. On the contrary, her work is constantly the subject of various discussions, and understandings from applying different means of understanding it. Since the issues discussed in her work are universal, then they can be applied to almost any theory existing during the present time of any historical age.

What is more, the world with its dilemmas has not changed so much over the course of history. Some questions never can receive a definitive answer, so they are the subject of constant debate. In a similar way, as Woolf has identified age-old questions, which shall always be discussed, benefits from having her work currently under various discussions and interpretations.

Technological and scientific discoveries can always be updated during the course of history. However, human psychology remains the same, with the same questions still looking for answers, and starting from similar possible solving scenarios.

References

Drobot, Irina-Ana. (2014). *Virginia Woolf and Graham Swift: the Lyrical Novel*. Argonaut Publishing House, Cluj-Napoca, Romania.

Ellis, Steve. (2007). *Virginia Woolf and the Victorians*. Cambridge: Cambridge University Press.

Greene, Sally, ed. (1999). *Virginia Woolf: Reading the Renaissance*. Ohio University Press.

Harris, Alexandra. (2010). *Romantic Moderns*. UK: Thames and Hudson Ltd.

Humm, Maggie, ed. (2010). *The Edinburgh Companion to Virginia Woolf and the Arts*. Edinburgh: Edinburgh University Press Ltd.

Humphrey, R. (1958). *Stream of consciousness in the modern novel*. Univ of California Press.

International Virginia Woolf Society. (2023). Archive of Annual Virginia Woolf Conferences. Retrieved from: <https://v-woolf-society.com/acvw-archive/>

Nalbantian, S. (2003). *Memory in literature*. Palgrave Macmillan UK.

Parmar, P. (2015). *Vanessa and her Sister*. Bloomsbury Publishing.

Schillinger, L. (2015). *Vanessa and Her Sister*, by Priya Parmar. <https://www.nytimes.com/2015/01/11/books/review/vanessa-and-her-sister-by-priya-parmar.html>

Spaak, T. (2008). Relativism in legal thinking: Stanley fish and the concept of an interpretative community. *Ratio Juris*. Vol. 21 No. 1 March, pp. 157–171.

Virginia Woolf Bulletin. (2022). Issue no. 69 (January). Fairhaven, Charnleys Lane, Banks, Southport PR9 8 HJ, UK, Virginia Woolf Society of Great Britain, ISSN 1465-2579.

Virginia Woolf Miscellany. A Resource for Virginia Woolf Studies. (2023). <https://virginiawoolfmiscellany.wordpress.com/>

Virginia Woolf Society of Great Britain. (2023). Events. <http://www.virginiawoolfsociety.org.uk/events/>

Woolf, V. (1993). On Being Ill. *Family business review*, 6(2), 199-201.

Woolf, Virginia. (1994). *A Cockney's Farming Experiences*. Cecil Woolf Publishers.

Woolf, Virginia. (2018). *On Liberty*. Vintage Minis, London.

INTERNATIONAL INTERDISCIPLINARY CONGRESS OF WOMEN IN SCIENCE
"Diversity, Careers, Interdisciplinarity"
January 13-14, 2023 / Sivas-TÜRKİYE
WEB: [https:// www.iksadkongre.com/women](https://www.iksadkongre.com/women)
E-MAIL: contact@ijosper.co.uk

**THE CULTURAL WEALTH OF COLLECTION THE ALIGARH MUSLIM
UNIVERSITY MUSEUMS HAS, AND IT'S SIGNIFICANCE**

SHOA FATIMA

Department Of Museology, Aligarh Muslim University

ABSTRACT

Museum from the very beginning act as a repository of cultural wealth, whether in the form of library , a zoological collection, an aesthetic piece of art, the museum always acts as a collection manager to represent them in the best possible manner and always looks for the way to better represent it for both entertainment purpose and the educational benefit.

Aligarh Muslim University from the time of its origin, consider museum as an integral part of it. With the Jami Masjid, the Strachey hall and other adjacent buildings Sir Syed Ahmad Khan dreamed of an idea of the museum, which ultimately results in Nizam Museum. Overtime with the transformation of college into university, this museum got shifted to a new location and eventually the university developed a central museum in the form of Musa Dakri museum in addition to certain other artifacts .The journey from the Nizam museum to the Musa Dakri Museum has been long and intriguing, with Sir Syed collection the university museum had a great cultural wealth of Indian heritage.

Keywords: manager, entertainment, building

PRE-DRAVIDIAN KOYAS/KOITOOORS: MOTHER OF DRAVIDIAN LANGUAGES

Dr. Gangesh Shah Gondwana

Office of the Dean (Academic Affairs), Indian Institute of Technology (Banaras Hindu University)

ORCID: 0000-0003-4285-6416

ABSTRACT

This paper probes into and briefly throws light on the evolution of pre- Dravidian Koitoors' language (Koiyan language/ Gondi /Gond Vani / Goendadi Vani/ Koya Boli), its primitiveness in Indian sub-continent, characteristics of Gondi language, opinions of linguists about Koya/Gondi language, different forms of Gondi language, population and distribution of Koya (Gond) peoples in different states and union territories of Indian Republic, life of preceptor 'Rupolang' Pahandi Pari Kupa Lingo, their linkage with Indus Valley Civilization and lineage of Koya people with reference to recent outcome due to decipherment of Indus Script in Gondi in 2002 by Lingo Dr. Moti Rawen Kangali from Nagpur, Maharashtra, India and the current status of Gondi language, approach of Government of India in respect to the Declaration of United Nation Organization on the Rights of Indigenous People of the World and other various provisions.

Keywords: Koitoor, Koya, Koiyan, Koyamoorideep, Lingo, Gondi, Gondwana, pre-Dravidian,

APPROACH/ METHODOLOGY

Researcher has referred and studied meticulously different books, texts on pre-Dravidian *Koya /Koitoor /Gond's* language, culture, social system and history (Gondi scholars and writers in particular and local literature), gone through published articles, visited concern websites, libraries, collected information from scholars through phone, visited various places of Central India (historical Gondwana region), contacted important persons, interacted with them and took interviews and analyzed various facts in the light of the latest ground information and reporting of facts received from common Koitoors during field work, and also assessed references and facts mentioned in the books written by various linguists, historians and scholars, and also applied comparative study method and analysis of texts and looked into the latest findings. Researcher has gathered both qualitative & quantitative data, information from texts, published journals and field work as well.

ACKNOWLEDGEMENT

Researcher would like to express his gratitude to the common Koitoors for their natural knowledge, simple life and high standard of ethical values and honesty, thanks to Dr. Ashok Kumar Sonkar, Ph.D. supervisor, faculty members, Department of History, Banaras Hindu University for their valuable support and suggestions. I would also like to express my gratitude to Prof. K.M. Metry (Kannada University), Prof. A. Gangatharan (BHU), Dr. Surya Bali (Bhopal), Tirumal Prakash Salame (Amaravati, Maharashtra), Tirumay Chandralekha Kangali (Nagpur), peer colleagues for their support and love, and assistance from his beloved son, Yatharth Ratan Gondwana, student, B.Sc. (Hons) Ag.

INTRODUCTION

Gondi language occupies the key position in indigenous languages of India. It is used as contact language in central India. Some of the Koiyan/Gondi learned have opined that Koiyan/Gondi of the Koitoors/Gonds is the oldest language of the country and mother of Dravidian languages. **Kannada, Telugu, Tamil, Malayalam**, all these languages are included in eighth schedule of Indian Constitution. Whereas, **Brahui, Malto, Kurukh, Gondi, Parazi, Munda, Pengo, Kui, Kuvi, Kond, Gadba, Naiki, Badag, Toda, Tulu, Kodwa, Kota, Irula** all these dialects and languages have not been included in **eighth schedule** of Indian Constitution. The learned have said that Harappan script is Gondi script by giving the evidences of the Gonds and Gondi language being very old. But, in scarcity of education and propagation, words of Koiyan / Gondi/Koya language squeezed before local languages of various states. By these reasons today original Gondi language has been used to be spoken as **Telugu Gondi** in Telangana and Andhra Pradesh, **Odia Gondi** in Odisha, **Hindi Gondi** in Madhya Pradesh and Chhattisgarh, **Marathi Gondi** in Maharashtra and **Kannada Gondi** in Karnataka. As per census 2011, number of Gondi speaking people (2,713,790) [**Dorli Gondi (37,731), Gondi (2,505,247), Kalari Gondi (26,797), Mariya Gondi (88,984), Muriya Gondi (16,620), Other (38,411);**] and number of Koya language speaking people (362,070) was estimated and by adding numbers altogether of Gondi language speaking people is 3,075,860 but these numbers may be more.

According to German linguist Robert Caldwell who wrote comparative grammar after studying languages of Dravidian family of south India, **“Gondi language is an original Dravidian language.”** Because it has features of pre ancient vowel distinct suffix and mul-rupgrams (root morphemes) despite of having characteristics of south Dravidian languages. Therefore, Gondi Language is a pre-Dravidian language.

Indus civilization and its language was pre-Dravidian language, such was the opinion of Sir John Marshal, Father Henry Heras, Jul Blanch, Caldwell, Koskeniemi, Asko Parpola, Fairservis, Mahadevan, Knorozov, A.R.K. Zide, Zvelebil etc. linguists and archaeologists. Vowel distinct signs which are used in the marked lessons on excavated seals those are found only in the languages of Dravidian family. Caldwell, Joule Blanch, Grierson etc. linguists purported after studying the Koya/Gondi language that ‘Koya/Gondi’ despite being language of Dravidian family, it has vowel distinct suffix and root morphemes which are different from other Dravidian languages. Therefore, ‘Gondi’ is the mother of Dravidian languages opined by scholars Ranade and Caldwell.¹

CHARACTERISTICS OF KOIYAN /GONDI LANGUAGE

1. Gondi language is pre-Dravidian language. Gondi language is perfect language in itself having specific feature in spite of being a language of Dravidian family.
2. Gondi language is not a language of word origin but a language of natural sound origin.
3. Gondi language is also complete in grammatical structure along with plenty of prevailing mul-rupgrams (root morphemes) in itself.

According to census 2011, male (14,705,196) and female (14,778,002) of Koitoor /Gond community and altogether their number 29,483,198 was recorded.

¹ Kangali, Moti Rawen (2012), ‘Decipherment of Indus Script in Gondi’ Ujjwal Society, Nagpur, p. 1

GONDI BHASHA SWAR AND SHABD (GONDI LANGUAGE VOWEL AND WORDS): Old Bhumakas of Gond Saga Samaj tell that Pari Kupa Lingo had received the knowledge of 12 vowels from the sound of Goendari (Damaru). Those are as follows:²

First word heard by Lingo from Damaru was '**Adang**', by this sound, Pari Kupa Lingo addressed himself as 'Ana' (Mai / I).

Second word heard by him was '**Adaang**' that sound addressed to Shambhoo Shek standing face to face by pronouncing as 'Ima' (Tu / Thou i.e. singular form).

When '**Eidang**' word heard, he addressed to devotees standing before him as 'Imat' (Tum / You i.e. plural form).

When '**Udaan**' word heard, then he addressed to Gaura Mata standing before at a distance as 'Ad' (Vah / She)

When '**Udang**' word heard, then he addressed to 'Gaura Mata' with her devotees as 'Auk' (Ve / They).

When '**Edang**' word heard, he addressed to devotee standing by the side of as 'Er' (Yah / This)

When '**Edaang**' word heard, then he addressed to devotees standing by the side of as 'Sambhoo' 'Erk' (Ye sab / these)

When '**Odang**' sound heard, then he addressed to a person standing at a distance as 'Or' (Vah / He) &

When '**Oudaang**' sound heard, then he addressed to persons standing at a distance as 'Ork' (Ve log / they) etc...

By this description, we could understand that, the **Damaru (Goendari)** of **Sambhoo** whenever sounds, there is a meaning of its sound. Gondi 'Punemi Muthawa' (Dharm Guru) Pahandi Pari Kupa Lingo heard these sounds in meditation state and invented '**Gondi vowel-consonant and language**'.³ It is believed that Gondi Muthwapoy Kupa Lingo (a great personality) might have visited at many places during that time, then, only he would have been able to propagate his constitution (set of rules) and social code of conduct based on nature and its knowledge into so large continent.

SOUND OF DAMARU AND WORDS OF GONDI LANGUAGE: ⁴

Damaru-sound	-	Swar (Vowels)	-	Gondi Language Words
1. Adang	-	Aram	-	Ana (Nana), Ad, Aga, Aven,
Anata, Anatoon.				
2. Adaang	-	Araam	-	Aamot, Aank, Aamota
3. Idang	-	Iram	-	Imaa, Id, Iga, Ivina, Inikun, Iden
4. Eidang	-	Eiraam	-	Eimat, Eitk, Eimiva, Eimikun,
5. Udang	-	Uram	-	Ud, Ur, Uga, Uden, Una,
6. Oudaang	-	Uraam	-	Oovak, Ooruk, Oorkana,
7. Edang	-	Eram	-	Er, Ed, Ega, Eden, Edena, Ena,
8. Edaang	-	Eraam	-	Eke, Evak, Ekena, Evkun,
9. Odang	-	Oram	-	Ork, Or, Od, Ona, Odena,
10. Audaang	-	Auram	-	Au, Auke, Aurk, Aurkun,

² Dhurve, Susheela (2014), 'Jai Gondwan', Rang Prakashan Indore, M.P. p. 24-25.

³ Dr. Kangali, Lingo Moti Rawen (2011), 'Pari Kupa Lingo Gondi Punem Darshan', Ujjwal Society, Nagpur, p. 65-66. & Dhurve, Susheela (2014), 'Jai Gondwan', Rang Prakashan Indore, p.24.

⁴ Dhurve, Susheela (2014), 'Jai Gondwan', Rang Prakashan Indore, M.P. p.25

11. **Amdang** - Ange - Ammotun, Ammota, Ammokun

12. **Ahdaang** - Anga - Ahatun, Ahata, Ahakun

There is a legend prevailing in Koya/Koitor (Gond) Communities since time immemorial that their '*Punemi Muthawa*' *Pahandi Pari Kupar Lingo* has composed Goendari Vani by his own tongue which is called Gond Vani, "*Koya Lambez Toddi Vank*" (*Gondi Bhasha Tongue Vani*). *Lambez Mava Mizan Manda Mamat Lambez Mizan tal Mamat Vankitona* i.e. language is the medium through which one can express one's ideas/views to others.⁵

BRIEF HISTORY OF COMPILATION OF WORDS AND GRAMMAR OF GONDI LANGUAGE: ^[6]

Works of collecting materials on dialects of Madhya Pradesh and Chhattisgarh was begun from 19th Century. **Elliot** published Glossary of Gondi in 1847. In that period, **O. Mogor** compiled Gondi words used in Seoni and Chappara. In 1866, **Williamson** wrote book of Grammar and Vocabulary of Gondi of Mandala. From 1865 to 1867, **Dawson and Williamson** translated Bible in Parsi dialect of Mandala. **Campbell, Hislop and Lyol** also compiled words of Gondi dialect in 1866. In 1871 **Forsyth** compiled Veer Gaatha (Heroic Saga) of Lingo. In 1873 Bible was translated in Gondi dialect of Chhindwada. In 1920, **Ray Bahadur Hiralal** scientifically recorded gramophone of Gondi and Gaatha (Stories) of Mandia tribe marriage. A grammar of Gondi dialect (boli) and Glossary was written by **Bishop Failbul** in 1925 and imprinted in Nagpur. Muthawa /Acharya **Dr. Moti Rawen Kangali** has attempted to relate Gondi to Harappan Civilization by deciphering Indus Script in Gondi in 2002.

⁵ Maravi, Laxman Raj (2016), 'Koyant Lambez (Gondi Bhasha) KI Utpatti Evam Vikas', Madhav Press Balaghat, p. 13-14.

⁶ Gondwana Gondi Dictionary, pg-xx

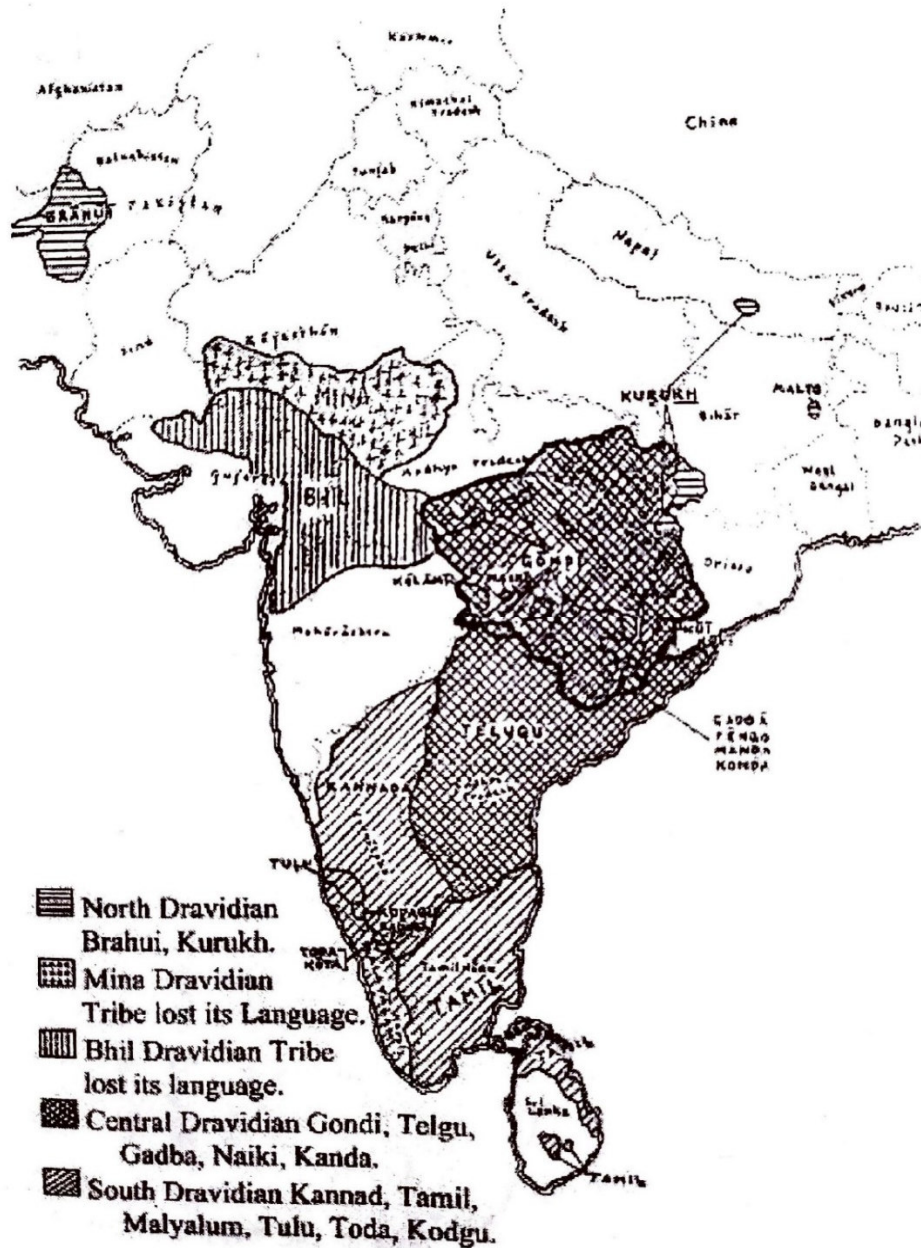

Map: Current distribution of Dravidian languages in Indian sub-continent. (Source: *Decipherment of Indus Script in Gondi*, Pg. No. 150)

Today Koitoor/ Gond community has been divided and spread over fifteen states and two union territories of India. *Koivan/ Gondi* community have spread over in Andhra Pradesh, Asaam, Uttarakhand, Uttar Pradesh, Odisha, Karnataka, Gujarat, Chattisgarh, Jharkhand, Tamil Nadu, Delhi, West Bengal, Puducherry, Bihar, Madhya Pradesh, Maharashtra, Rajasthan etc. states and union territories. In Uttarakhand and some districts of Uttar Pradesh Gond community is included in Scheduled Caste and Backward class in Assam and Puducherry. Gond community have not been enlisted under any Category/ Caste in Delhi, Rajasthan, Tamilnadu etc.

In many states Koitur/ Gond community have been kept in separate Caste and under different serial number. Names of several Sub-gondolas (tribes) of the Koitoor (Gond) have been shown under it. From all these, it is obvious that Koya (Gond) is not the name of a particular gondola/tribe but the group of many gondolas (tribes) (several sub species), whose mother tongue is Koiyan/Gondi (Atram Vyanktesh: 1989-129)^[7]

There had been immemorial long history of genesis of various languages on this planet. The language has been considered by the linguists and historians as the key tool for marching on the ladders of development of human beings and their civilization. Each human society has natural affection and affiliation to its language as a child to her mother. Koya society is a pre-Dravidian and female centered society. *Matri -Shakti* (female member) occupies high position in Koya society. She is highly respected member of the family. *Koya* people and *Koiyan* language are pre-Dravidian in Indian sub-continent, its genesis/evolution is very ancient and natural. Pronunciation of *Gondi* words is natural, easy and simple, *Gondi Paata* (*Gondi* song) sounds very sweet specially *Gondi sumarani manters*. Its words are evolved by their ancestors and named by them from the generating sounds and appearances of nature's entities such as trees, plants, animals, insects, mountains, water bodies, forests, soils, clouds, rain, wind etc. *Koitoors (Gonds)* and their sub-gondolas (sub-tribes) are living with nature and protect the nature through their life style. *Koiyan* language (*Koiyan Boli/ Gond Vani/ Goendadi Vani*) is spoken by the largest aboriginal *Koyas (Koitoors/Gonds)* and its many sub-gondolas of India and other migrant people who are residing in central India along with *Koitoors (Gonds)*. This Central India was historically known as **Gondwana** in medieval period of history whereon many Koya /Gond dynasties flourished and ruled over.

Although **Gondwana Land's** concept is derived by Austrian geologist Eduard Suess from the Gondi people, their cultures and more over on the basis of structure of flora and fauna, forests, mountains, rocks etc. of Gondwana region (Central Highlands of India) which is very similar to other four continents viz. south America, Africa, Australia and Antarctica and south Asia (Indian Sub-continent). According to the survey of all languages spoken in India was carried out by government of India in 1961. Data reveals that 1,652 dialects (local *boli*) are spoken in which 2,544 people speak **Sanskrit** and 1,501,431 people speak **Koiyan/Gondi**. Sanskrit is in eighth schedule of the Constitution of India but Gondi and other indigenous languages have not been included in eighth schedule even after 75 years of independence, this is the key point here to ponder over. As per census of 1971, 1981, 1991, 2001 and 2011 total number of Gondi speaking people is 1,688,284; 1,913,262; 2,124,852; 2,713,790 and 2,984,453 respectively and they have spread over nearly all states and union territories of India varying in numbers.

Total population of *Gond-gondolas* is 11,344,629 as per census 2011 whereas real population of *Gond-gans* is more than this because of census not being carried out in Naxalites infested areas. Gand-Chiefs, social reformers, social workers and leaders of Gond people accuse the Indian government from time to time for deliberately showing less population due to its hidden political agendas with negative attitude towards Koitoor, Koiyan and Koyamoorideep (*Gond, Gondi and Gondwana*), here to say, because of multiple reasons, Government of India is hiding the facts about Indian indigenous peoples on the international forum.

Modern peoples are indebted to indigenous people for development of their languages on this planet. Question naturally arises, who is the original mother of languages? We will have to study with full devotion about ancient human beings of the world.

⁷ Gondwana Gondi Dictionary, pg: xxi.

In this context, ancient history, language, culture, social system, *punem*, and life philosophy of **Koyas** (*Koitoors, Gonds*) draw the attention of learned people and historians. Objective of submitting facts and references from new emerged scholars, writers and social activists particularly belonging to *Koytoor* (Gond) communities so far intentionally being marginalized, to project before academia, educationists, journalists, ordinary readers and peoples to realize the truth and they should share their views and also suggest effective mechanisms for protecting Koya/Gondi language and enhancing importance of this pre-Dravidian Gondi language that has the potential to undertake to reveal the real history of ancient India by application of its root morphemes, words and its meaning. Attempt is made to present this article in systematic and coherent manner keeping the objective in the brain.

Government of India is unwilling and abstaining from adhering to the United Nations Declaration on the Rights of Indigenous Peoples (UNDRIP) ^[8] which was adopted by the General Assembly on 13 September 2007, by a majority of 144 states in favor. The objective of declaration is to encourage nations to work alongside indigenous peoples to solve World-wide issues, such as development, multicultural democracy and decentralization. As per Article 31 of the Declaration there is a major assertion that the indigenous peoples shall be able to protect their cultural heritage and other aspects of cultures, customs and traditions in order to conserve their heritage from over-controlling nation-states. UNDRIP codifies "Indigenous historical grievances, contemporary challenges, political, socio-economic and cultural aspirations is the culmination of generations-long efforts by indigenous organizations to get international attention, to secure identification for their aspirations, and to generate support for their political agendas. Canada Research Chair and faculty member at the University of Saskatchewan, Ken Coates argues that UNDRIP resonates powerfully with indigenous peoples, while national governments have not yet fully understood its impacts.

The declaration's aim is not to create new rights but rather the UNDRIP addresses the topics such as Indigenous reconciliation in regards to restoring and protecting language, culture, traditions, indigenous institutions and the pursuit of self-determined development. ^[9] Number of guidelines and provisions has been framed under the headings- purpose, history, contents, Notes of the declaration. Through medium of conferences, other commemorative events and interviews, adopted rights of indigenous people are being communicated and disseminated World-wide for awareness and enlightenment of indigenous people. Multimedia, social-media like face-book, whats-app and other media have provided a communication forum of easy access and low cost for the peoples of world.

Enlightened representatives, leaders, statesmen, writers, columnists, scholars, academicians and students belonging to indigenous societies and having lineage are pro-actively expressing their opinions through various media and asserting globally for protection of the various rights, issues of disappearing languages and distinct culture, enhancement of living standard, improper facility of education extended by governments, international funding for their welfare and other matters demanding immediate redress of problems faced by indigenous peoples of the world.

⁸ See <https://www.un.org>

⁹ See <https://www2.goR.bU.ca>

INTERNATIONAL INTERDISCIPLINARY CONGRESS OF WOMEN IN SCIENCE

"Diversity, Careers, Interdisciplinarity"

January 13-14, 2023 / Sivas-TÜRKİYE

WEB: [https:// www.iksadkongre.com/women](https://www.iksadkongre.com/women)

E-MAIL: contact@ijosper.co.uk

Inter-continental tribal peoples' present scenario shows very awkward picture in various aspects of their life viz. basic needs- food, clothing, shelter is very poor, hunger index, malnutrition, child mortal rate in tribes is very high and brain shaking, other problems of displacement, interference in culture and customs, low earning, deprivation of proper education in mother tongue, sanitation, illness, low participation and representation in politics and institutions of governments. It may be expected from both welfare governments and international organizations to redress problems and issues of the indigenous people in coming days as they are the aboriginal humans of the Indian subcontinent and builder of initial language, culture and other aspects of man-kind. **Article 29 of Indian Constitution** provides fundamental right to each citizen to protect and preserve his specific language, script and culture. **Article 350 A** provides special provision for imparting education to children in their mother tongue (language) at primary level and President of India may give necessary directives to the states to ensure these facilities.

THE REASONS FOR THE IMPORTANCE OF THE PERSIAN GULF AND THE OMAN SEA IN IRAN'S FOREIGN POLICY

Assoc. Prof. Dr. Mohammad Jafar Chamankar

Department of History, Urmia University

Abstract

There is no doubt about the importance and strategic political, military and especially economic position of the Persian Gulf in the contemporary era. Although the new and industrial maritime progress, the entry of colonialism into the region and the discovery of oil have caused the increasing importance of the Persian Gulf and the Sea of Oman in recent centuries, this importance is not limited to the contemporary era and the last few centuries. The emergence of the brilliant civilizations of Mesopotamia and the Aryan empires of the Medes, Achaemenid, Parthian and Sassanid had great importance from the political and economic point of view. The ancient artifacts discovered in our civilizations before the history of Iran also show that the Persian Gulf and the Oman Sea played a role in our commercial relations and trade exchanges between the cities of the ancient habitats of Iran with Southeast Asia, Europe and Africa. Before the rule of the Aryans, many of the cultural and civilization areas of Iran in Silk Kashan, Gyan Nahavand, Hesar Damghan, the burnt city of Zabul, Tel Iblis, Tepe Yahya, Shahdad Kerman, the ancient city of Jiroft and Elam were in some way related to this sea area. And according to the distance dimension, these areas show their importance more than the shores of the Persian Gulf and the Sea of Oman. The Persian Gulf has been a link between the central civilizations of the interior with the islands and ports in the south of Iranshahr and then Iraq and Mesopotamia, India, China, East and Southeast Asia, Egypt and East Africa. Dominating this strategic water area has been the guarantee of gaining more wealth and power for all governments and nations throughout history. With the rise of Islam and the formation of nationalistic governments of Turknejad, Ilkhanan, Safavid, Afshariya, Zandiya and Qajar Shiite governments, this important process continued. A series of vital economic highways, the Silk Road, the Skin Road and the Silk Road, known as the Maritime Silk Road, connected the Persian Gulf and the Sea of Oman as an eclectic and crossroads place for merchants to exchange with supply and demand markets in all parts of the world. It always played a role as the center of gravity of commercial endeavors. The Persian Gulf and the Oman Sea had a special place in the domestic and foreign policy of the Pahlavi government. This position was obtained as a result of the unbreakable connection of the set of domestic and international political, economic and military factors. In fact, the Persian Gulf is Iran's only way to access the open waters of the world and interact with other governments. In the Persian Gulf region, few countries like Iran are dependent on this area. With its various capabilities, the Persian Gulf could make the near and big dreams of the Pahlavi government come true to increase Iran's economic and military capabilities and bring it closer to progress. A significant part of the regional policy of the second Pahlavi government was formed in close interaction with some currents and stubborn and sometimes violent confrontation with some political and military events in the Persian Gulf, thus the Persian Gulf and the Oman Sea, which formed the security borders of southern Iran and It sometimes extended to the Indian Ocean and became an integral and strategic part of the Pahlavi government's foreign policy.

Keyword: Persian Gulf, Oman Sea, Iran, foreign policy, importance

**A CRITICAL DISCOURSE OF THE TOBA BATAK WOMEN STATUS ON
INHERITANCE**

Manotar Tampubolon

Universitas Kristen Indonesia, Faculty of Law
ORCID: 0000-0003-0618-7980

Fernando Silalahi

Universitas Kristen Indonesia, Faculty of Law

Nelson Simanjuntak

Universitas Kristen Indonesia, Faculty of Law

Abstract

This study aims to analyse Batak women's status on inheritance according to Batak Toba Cultural system from Rawls' theory of justice for a liberal society. The Toba Batak tribe adheres to a patrilineal system where only men are entitled to inheritance of heirs. Women do not inherit at all unless there is a mutual agreement in a family. This patrilineal society considers that men are more valuable or positioned higher than women. Men are bearers of descent or successor to be clan of their parents. The women are sold and their offspring and will follow the clan owned by her husband. The meaning of gender in the custom of the Batak Toba tribe implies the social differences between men and women. The position of women becomes fragile when compared to men and it is contradicted to *Dalihan na Tolu* (the three stoves) principle recognized by the Batak Toba culture. This phenomenon has been going on for hundred years, but it has become well maintained culture and should not be violated. This abandonment makes Toba Batak women fragile because it contradicts with human rights and a sign that the Batak Toba custom is discriminatory against women. This study uses secondary data and human rights and gender concept to solve the problems. Further research needs to be carried out to uphold the Batak Toba women rights on inheritance and that there is a great hope for enhancing the dignity of Toba Batak Women in their traditional customs

Keywords: inheritance, Batak Women, dalihan na tolu; discrimination

**RELIGIOUS FREEDOM IN INDONESIA: TESTING THE CONCEPT OF
FREEDOM IN RELIGIOUS LIFE**

Manotar Tampubolon

Faculty of Law, Universitas Kristen Indonesia
ORCID: 000-0003-0618-7980

Fernando Silalahi

Faculty of Law, Universitas Kristen Indonesia

Nelson Simanjuntak

Faculty of Law, Universitas Kristen Indonesia

Abstract

This study looks at the discrepancies between religious freedom theory and reality in Indonesia. Despite the fact that regulatory framework secures that state guarantees for every citizen's freedom to embrace their own religion and worship as according to one's religion and faith, this warranty is highly controversial. This is because of the fact that almost all religions, both minorities and majorities, face obstacles in exercising their right to worship and choosing a religion. A further rationale is because this freedom is strongly linked to a freedom of speech and expression, which intersects with the defamation laws. To solve research issues, the author employs qualitative data with a conduct from a particular philosophy and grounded theory to test the concept of religious freedom. It is necessary to grant greater freedom to adherents of various religions because religious freedom is a right that should not be restricted under any conditions.

Keywords: sedition; religious ideology; liberty

IRAQI WOMEN AND SOCIETY

Prof. Dr. Raghad Nassif Jassim Mohammad

College of Political Science/University of Baghdad

ABSTRACT

The poverty of women stems from the stereotypical culture of society, which is affected by the extent of political stability, the state of peace and the economic well-being of society, which in turn is reflected in the way of life, way of living and thinking.

This undoubtedly applies to most societies, including the Iraqi society, which went through different periods of stability and instability.

As we find in the sixties and seventies of the last century, the state's policy had encouraged the establishment of a wide and well-distributed physical and social infrastructure, as oil was nationalized in the year 1972, so that Iraq finally achieved full sovereignty over its most valuable natural resources. And its high prices are supported by an historically unprecedented surplus of oil wealth. All of this led to an increase in oil revenues from \$500 million annually until 1972 to \$25 billion in the mid-seventies of the last century, i.e. a fifty-fold increase.

The necessary financial accumulation provided an opportunity to build a developed economy, and this was accompanied by relative political calm, all of which was reflected in the development of infrastructure, and as part of the comprehensive social and economic development, there were real achievements related to women's rights to education. Baath 17-30 July 1968 AD, including: the decision to eradicate illiteracy in the year 1971 AD, then the national campaign for the eradication of illiteracy in the year 1978 AD, which targeted the age group (15-45), and women had the largest share in this campaign, as well as the decision to free education in year 1974 and the compulsory education decree of 1976) and culture. Equal work opportunities were an important part of the regime's policy to improve the status of women. best regimes in the Middle East), and their work and social welfare to improve health and education.

The right of women to vote was announced in the national elections in 1967 AD, and that right was expanded in 1980 AD to include the right to run and vote.

What happened to the Iraqi society is its exposure from the year 1980 AD to the year 2003 AD, to the Iraqi-Iranian war (1980 AD-1988 AD), and then the second Gulf War on 17/1/1991 AD, and the economic blockade.

Wars and economic blockades constitute gross and systematic violations of human rights and situations that constitute serious obstacles to the full enjoyment of these rights.

The Iraqi people have been punished (the economic blockade 1990-2003) for something they have never done. This is what Hans von Sponeck, the UN Humanitarian Coordinator who resigned in February 2000, said.

The crisis of wars and economic blockade has affected Iraqi society in general and the status of women in particular.

What doubled the intensity of the impact is that in most societies, women have rights according to the law that are equal to the rights of men, but only in theory, and thus they theoretically had the right to access the same jobs and positions. However, this theoretical justice was not translated into practical justice, which was reflected on the situation of women in particular and on society in general.

Society has suffered from an economic problem that is reflected in all the structures of society

There are links between education, work and health that can lead to multiple aspects of discrimination and inequality, for example: lack of education and lack of income restrict women's ability to access health care. One of the inevitable symptoms of the deterioration of the status of women throughout the economic blockade imposed on Iraq (1990-2003) is the rise of the illiteracy index, as the education budget in Iraq declined from (500) million dollars in the year 1991 AD, to less than (10%) of that amount in The year 1998 AD, after the losses of the educational system in the second Gulf War in 1991 amounted to (3.4) billion dollars, and as a result the level of education declined to (25%) in the year 2000 AD, and this intersects with the strategic goal in the seventies of the last century, in addition to This is because the Iraqi social environment has been greatly affected by the conditions surrounding it, which has produced a semi-closed thought that is reflected in daily behaviors and habits that are shaded by and guided by cultural standards stemming from the reality of daily life. A sample of mothers whose size was (3510) women... was the result of about (41%) preferring the education of boys over the education of girls, while this percentage rose to about (64%) in the countryside. Making it the weakest category in the labor market, and this It does not lead to unemployment and poverty, which is reflected in the family and society.

The issue of women cannot be separated from the social, economic, political and legislative fields in practice. The struggle of women in the social field to resist phenomena: such as violence and social discrimination against women is in turn a political activity. On the other hand, it becomes clear: the extent of mixing between the two fields: economic and social in an issue such as the issue of development. , and combating poverty, since it is absolutely impossible to talk about a purely economic or social nature of this issue, just as the movement of legal women in order to carry out legislative reforms in decisions and laws pertaining to women is a purely political movement, and so on.

The woman first and foremost is part of the structure of Iraqi society based on the family unit, and from this standpoint, the Iraqi woman lives the details of what her family members, female and male, of different ages go through, and she lives every hour of the day the danger of changes, and this we find in the results of the occupation of Iraq under the leadership of The United States of America in April 2003, and the consequent collapse of state institutions and the theft of its money and effects and the spread of daily bombings and sectarian war, and then the spread of corruption that pervades all state institutions after a period of (22) years of occupation.

The poverty of women stems from the stereotypical culture of society, which is affected by the extent of political stability, the state of peace and the economic well-being of society, which in turn is reflected in the way of life, way of living and thinking.

That standard scheme is determined by the situation of society, whether it is in a state of crisis or is it in the natural course of the development of life.

Keywords: woman- the war- the siege- Occupation.

IS CORPORATE SOCIAL RESPONSIBILITY A UNIVERSAL PHENOMENON?

Assistant Professor Maqsood Hayat

Yunnan University of Business Management

Assistant Professor Asif Iqbal

Department of Management Sciences, Alhamd Islamic University,

Mohsin Ahmad

School of Social Sciences and Humanities (S3H), National University of Science and Technology

Abstract

The main purpose of this study is to examine the concept of corporate social responsibility (CSR) within various industries (sectors) and draw a general CSR approach. Data was collected from 56 enterprises operating in different sectors within Pakistan. Almost identical tendencies were observed within sample companies. As expected, economic and legal dimensions were prioritized however ethical dimension was disclosed slightly within all enterprises. Gradually increase was observed in all the falling years of sample period (2015-2019). Theoretically, this study contributes to legitimacy, stakeholder and institutional theories and partially strengthens the CSR' pyramid postulations. Managerial implication is also suggested for the corporate efficiency and profitability.

Keywords: Corporate social responsibility; B2B; B2C; labor intensive; machine intensive; MNEs; SMEs.

Introduction

The initiative of corporate social responsibility (CSR) is voluntarily by corporations in some parts of the world, on the other hand its under strict legal obligations by government and institutions in other countries. Generally, building/sustaining corporate's legitimacy seems to be regulated by expressing multiple issues exist and prioritized by the local community (e.g., literacy, poverty alleviation, health, ecological inputs, philanthropy etc.). Different countries have different economic, political, social, and cultural system (Visser, 2008); therefore, contextual background is very important to understand the empirical results of CSR in specific circumstances (Fernando, 2013). Idowu (2008) suggested that academia and educationists have the abilities to positively affect the thinking, potential actions, and behaviors of the next generation. It can also streamline the learning process which will attract students' attentions to form an interesting platform for further research. Due to these reasons, teaching process is switching off to more informal environments. These features encounter the corporate activities and modify its actions to adopt these set standard parameters of a specific society.

The understanding of these dynamics is more important when MNEs from developed countries are operating in developing countries, which have totally different culture, political, social and economic system. Social issues, e.g., poverty, illiteracy, unemployment, economic and political volatility are the major obstacles in developing countries. It is necessary to integrate with the organizational macro-level strategies, but the localized needs of operating market should not be ignored (Porter and Kramer, 2006).

All enterprises, especially, MNEs should have the capability to adopt itself to the needs of local region and shape a customized CSR strategy in business operation. Fulfilling domestic needs are more fruitful for the general public and enhance corporate legitimacy (Suchman, 1995). Local cultural dynamics are exerting pressure on corporations to formulate their strategies according to the local formal (politics, legislation, rules, regulations) and informal (beliefs, norms, values, traditions, needs and religion etc.) institutional structure. Peng et al (2012) discovered the connection between the national culture and the concept of CSR. In addition, one of the most prominent researchers in the field of CSR (Jamali, 2010) states that CSR strategy of the subsidiary company are formulated in the local country but only a little effort was observed in localized CSR strategy to satisfy the local market demands.

Updated literature and empirical findings are basically the efforts to envisage the degree of response from all the stakeholders (corporate, social and government) and set the parameters how academia will encounter these potential problems in future. It can be assumed that personal values arise from the communal values; build the premises that ethical practices also subjected to topographical mixture. In this regard, the concept of CSR cannot be judged separately, until and unless compare such standards with other types of industries in the given region. This association among the corporations, government and general public can be linked through the concept of "value sharing". In the words of Porter & Kramer, (2011, p. 66) shared value is the "policies and operating practices that enhance the competitiveness of a company while simultaneously advancing the economic and social conditions in the communities in which it operates". Still, there is no clue to understand overall industry wise picture as the research is still unbalanced and scattered. For instance, fabrics industries are focusing more on workforce health and workplace security, while exploration industry are more concerned in environmental and biodiversity issue in their CSR activities. Similarly, financial, telecom and insurance industries are inclined towards ethical reporting and reputation-building. Globally, there is still lacking the concrete structure what to include in CSR formats to tackle the needs of the local stakeholders and detect the corporate activities of various industries. Specific to Bangladesh, found that corporate social aspect is still immature in most of the enterprises (Alam and Natsuda, 2016), due to local government restriction social compliance process is not upgrading in developing countries (Anner, 2017). Kamla (2007) also found the impact of political dynamic on CSR reporting in Middle East, however, it fails to offer a critical account of the sociopolitical realities in the region. Lund Thomsen & Nadvi (2010) studied the impact of international and domestic regulations in leather industry of Pakistan. Similarly, Hussain-Khaliq (2004) investigated the sports industry of Pakistan and explored exploitation of the child labor in football industry. He suggested that the minor (under age of 18 years) is not allowed to work in this industry. Due to his research, the international buyers of footballs and domestic sports industry in the country formulated guidelines under the guidance of International Labor Organization (ILO) to eliminate the use of child labor in sports industry.

Several studies have been conducted on the importance of the concept of CSR across the globe, especially in the developed countries. Government regulations in low-income countries are providing a huge space for MNCs to bring the investment and maintain their business activities in their countries by exploiting the natural resources and make pollution heaven (Campbell, 2007; Moon and Vogel, 2008). Overall, CSR got little attention in developing countries, like Asia. Pakistan has an instable political position since inception, comprised of dictatorship in shape of martial law and incapable leadership through electoral governments.

Pakistan failed to attract handsome amount of foreign investment due to political instability, low governance quality, energy crises, uncertain security situation, and internal conflicts. Increasing rate in poverty leads to many other issues, for example illiteracy, health issues, environmental issue and relying on foreign loan. Other industrial issues like air pollution, contaminated water resources due to corporate wastes made the life of citizen more miserable. CSR's guidelines are not mandatory and still in infant stage in Pakistan; however, a structure has been introduced for future compliance in the field of CSR. Enterprises working in Pakistan have many contributions in uplifting the social welfare of the general public, especially in remote and rural areas. In Pakistan, like other developing and poor countries, charity and donations are the most famous form of CSR. Pakistan is one of the prominent countries in Asia and especially in south Asia, but still its lacking research than other countries of the region (Lund-Thomsen & Nadvi, 2010; Hassan et al., 2012). Most of the studies were conducted to investigate the CSR activities in Pakistan by examine a small number of corporations and notified the disclosure in narrative form and did not quantify the CSR reports.

Keeping these constrain in mind, this research study will investigate to quantify the most quality disclosed reports about CSR. This study is going to encounter few basic questions. How do various industries perceive the concept of CSR? What type of information is prioritized by these corporations? What is the level of CSR's activities among the corporations operating in Pakistan? What is the intensity of different CSR's dimensions? Are there any factors influencing the corporate actions? In short, keeping the importance of CSR concept, this study will try to examine the relationship among the industry's features, characteristics, extent, level and intensity of CSR activities. This research will contribute to academic and theoretical literature in different ways. Theoretically, the interpretation of CSR's concept on the basis of various theories; related to stakeholders, social norms, local needs and institutional forces. The diverse CSR's structure will be measured with all available indicators rather than few dimensions within the developing countries context. Further, the priorities and importance of "customized CSR" will be highlighted on the basis of local needs and corporate's types, strength and willingness. This will not only helpful for the fulfilment of local community but also for corporate reputation and sustainability in long term.

Industry Characteristics:

Business to Business (B2B) and Business to Consumer (B2C):

Usually, those enterprises which have more corporate negativity and fear to lose the social license (legitimacy) are supposed to be involved more in CSR activities to distinguish themselves from counterparts. Conducting a study in India, Kansal et al. (2014) found that industry types and corporate size has a significant and direct relationship with the level of CSR. The impact of globalization and internationalization, the smaller firms are connected with large corporations' supply chain in providing the raw materials (supplier) or selling their products (distributors, retailers) to end consumers. This type of relationship has given rise a local voice to CSR from the regional agent of big companies in the shape of supplier or distributors, who are representing the particular region and are well aware of the local vulnerabilities. Businesses in modern age are facing a complex situation and multidimensional demands from the local stakeholders. To fulfil the needs of the local suppliers and stakeholders, CSR is a crucial strategy to be implemented in whole supply chain process (Carter & Jennings, 2004).

The business operation can be categorized into two main types regarding product utilization, sales and targeted market. These are business to business (B2B) and business to consumers (B2C). In B2B operation, the goods and services are produced and provided for the going concern of other business. In this case, buyers do not consume the products themselves; i.e., advertising agency, consultancy, office furniture and equipment, leasing etc. Wright (2004, p.3) defines B2B markets as "goods and services sold by one organization to another organization for its own use in some way or to be sold on to another organization for its own use". B2B relationship in most of the cases is imaginary and no personal damage and benefits involved but the relationship is in bulk and strong. Association in either case, B2B or B2C are purely marketing motive between the business and consumers, but still there are fewer research found in literature about B2B than B2C.

B2C is the operation of the business to produce and provide goods and services to consumer for final utilization. In such type of operation, the target is the end consumer, but it takes many levels and steps to reach to end consumers from the producers. For example, hotel and restaurant industry, retail stores, etc. In case of B2C there is a strong relationship between the buyer and seller. There are involvement of the personal attachment, emotions and affiliation with the product and buyer as well. Customer oriented industries are supposed to be involved more in ethical activities and provide more CSR disclosure to their customers. From the analysis of multi sectors industries, it was found that consumer-oriented industries (for example chemical & utilities industries) are disclosing more environmental information to customers and other stakeholders (Coddington, 1993; Ottman, 1993). In case of B2C interaction, the demand of CSR stimulated mainly from the retailers, because of their close interaction with the end consumers. Corporations normally emphasis on fulfilment customer's needs and demands to sustain them to buy from them in future (Day, 2000). The consumers are the strong stakeholders and bases of the corporate profit and prosperity, having great power to challenge the corporation legitimacy. Consumers can exert pressure on organization and might boycott their products if the corporation behave unethically (Du, Bhattacharya & Sen, 2010; Lindgreen et al., 2009). Consumers will buy products from the firm having responsible behavior in their operation in case of identical products, thus the CSR strategy can be a competitive advantage for a corporation among other peer corporation (McWilliams & Siegel, 2001).

The classification of the CSR into B2B and B2C is viewed differently because of their different marketing and selling nature. Though there are some scholars (Gummesson, 2009 and Wind, 2006) who have stated that B2B and B2C should be treated uniformly, but other researchers have denied it by arguing that B2B and B2C have different nature of purchasing, buying scope and other characteristics (Lichtenthal & Mummalaneni, 2009; Ellis, 2010).

Labor Intensive and Machine intensive:

It is impossible to conduct business operation without the involvement of human and financial resources. Every corporation, even in old ages had combined and coordinated process of people and machines. In other words, these companies were founded to exploit the local labor and other resources to generate profit for their business. Now a day, enterprises have covered almost every country and every sector of business operation, spreading the negativity in the host country which ultimately gave rise to unemployment, poverty and other social problems.

It was stated by Welters (2008), that developed countries have shifted their social and environmental issues to emerging and less developed countries in shape on MNEs to generate much profit for firm and prosper their overall home economy by exploiting the host countries resources. Labor efforts and capital investments are the essential resources for conducting business activities. Business should be classified according to the above 2 resources whether it needs more labor efforts or monetary investment. An industry, which is more dependent on labor efforts are classified as labor intensive, otherwise capital or mechanical industry. Most of the service industries are classified as labor intensive, for example hotel and restaurant. Similarly, the cultivation and exploration industries are also much dependent on labor efforts to conduct business operation, for example agriculture, mining and oil exploration industries. These industries not only utilize (exploit in other words) the local human resources, but also have a big threat to individual health, social inequality and environmental hazard.

Regarding the health issue of the employees, the most vulnerable workforce is working in chemical and textile industries are facing the respiratory health issue and noise pollution (Allwood et al., 2006; Fletcher, 2008). These issues are more intense in developing countries because of weak legislation and institutional power. Labors working in emerging countries have seldom a written agreement. Even in case of written agreement it's of no use because of unawareness of the employees and labor laws in the developing countries. These problems are complex as developing countries have weak environmental and labor legislation, operate mainly under contractual agreements with retailers and have little means to effectively deal with these growing issues (Allwood et al., 2006; Fletcher, 2008; Welters, 2008). Similarly, the most observed humiliation from the corporate world is the use of child labor and unfavorable working conditions of the employees in SMEs in developing countries in specific context and in supply chain of the MNEs in wider context. Sweatshops are defined by poor and unsanitary working conditions with unregulated hours, forced overtime and pay that are below a living wage (Israel Rosen, 2002). On the other hand, the labor market in developing countries is facing many hurdles to cope with the modern SMEs, few of these hurdles are low level productivity, outdated technology, lack of specialized skills and high absenteeism. The SMEs working in developing economies, particularly in labor intensive industries should much focus on workforce prosperity, equipping them with skills and train them how to use modern technology, awarding them salary above the local market to motivate them for high productivity and loyal to their jobs. The prominent challenges faced by MNEs are to enhance human prosperity, social equality and peaceful environment for workforce and other stakeholders. The main reason of societal negativity caused by industrial world is due to their operation in developing countries. Employees in these regions are unaware of their rights, so it can lead to vulnerable working condition, low salary, unsecure working environment, child or forced labor and safety standards within a particular business premises or a unit in overall supply chain.

Theoretical framework:

From CSR' literature it is reflected that CSR's concept is a multifaceted phenomenon and difficult to be explained by one theory (LalJoshi and Gao, 2009; Huang and Kung, 2010; Salehi et al., 2017).

Number of theories (e.g., stakeholder, legitimacy, organizational and political economy) have already been taken by various researchers (e.g., Jenkins and Yakovleva, 2006; Salehi et al., 2017) in their CSR's studies. In general, all CSR's theories portray that corporations need to generate profit, create jobs and build an environment of modernization and affordability and thus society give them the suitable platform to progress their corporate activities (Sandhu and Kapoor, 2010).

Business activities are embedded in national institutions, comprising different national business systems and varieties of capitalism (Morgan et al, 2010). CSR activities should be customized and responsive to different factors of the local institutions in the given context (Deakin and Whittaker, 2007). According to North (1990, p.3), "Institutions are the rules of the game in a society or, more formally, are the humanly devised constraints that shape human interaction". In this regard, corporations are always with a close contact with the outer stakeholders to be legitimized for their business operation. Institutional theory postulates that business works under strict institutional rules and regulations (Meyer and Rowan, 1977), so they should obey the rules and norms of institutions (DiMaggio and Powell, 1983). These institutional forces are spread widely, ranging from general people's viewpoint to more complicated legal system, religious belief, and strict jurisdiction. So, there is always a chance of conflicts between the needs of stakeholders and the actual CSR activity done by organization (Arthaud-Day, 2005). It has been suggested by the authors, while investigating the studies of the impact of formal and informal institutional factors that a corporation should have full knowledge about the sensitivity of local culture and institutions. Kostova and Zaheer, (1999) stated that MNEs should have to align their CSR strategy according to institutional factors of the host country. Literature from the previous studies reflects that many scholars showed much interest to investigate the impact of these set standards legal rules and societal norms & values in local context (e.g., Campbell, 2007; Chapple and Moon, 2005; Matten and Moon, 2008). Usually, CSR's pressure exerted from external stakeholders towards internal organizational set up; however, organizational power and role cannot be underestimated. It's actually because of organization that CSR is undergone and their activities are initiating production and utilization in a society (Fairbrass, 2011). This gap was identified by the McWilliams and Siegel (2001), they theoretically analyzed the twofold opposite sides pressure aroused from supply (organization's perspective) and demand (stakeholder's perspective), they were in the views that organization should have an ideal CSR strategy based on cost & benefits analysis with the consideration of organizational and circumstantial indicators.

Carrolls (1991) introduced CSR's pyramid, which consists of four extents (e.g., economic, legal, ethical and philanthropy) in hierarchal order and prioritized according to its performance and urgency. The 2nd step cannot achieve without the attaining of the first step and thus the 3rd and 4th one in sequence. Many researchers (e.g., Podnar & Golob, 2007; Maignan 2001) used this pyramid in their CSR studies to testify the urgency of profit generation, act lawfully, obey general acceptable norms and values of the society and behave like a good citizen. CSR is basically a beneficial managerial technique which strengthens the economic activities by portraying a positive corporate image in stakeholder's eyes which ultimately enhance the social and environmental dimensions. This can be linked to social exchange theory; which encourages the involvement in fair and transparent activities for mutual benefits. It was well explained by Blau (1964) that the "exchange of social and material resources is a fundamental form of human interaction" (p. 1).

Methodology

This study is mainly concerned to test the CSR level and understanding within different industry listed on Pakistan Stock Exchange (PSX). It examines the comprehensive linkage of sectorial CSR's concept in developing countries. All those enterprises were excluded which either not having the above-mentioned industry types and less involvement in exploiting natural resources (Matute, V. et al., 2011) or incomplete CSR/sustainability reports for sample period.

As mentioned earlier, B2B, B2C, labor & machine intensive enterprises were selected to get random sampling; and thus, ensuring the equal representation of all enterprises operating in Pakistan registered in PSX. All these names were exported to excel sheet and contacted other concerned bodies to collect other reports and information. All those enterprises were selected which have complete information for the sample period (2015-2019). Similar industries were grouped in different sectors which has similar corporate activities. As a result, the final sample comprised of 56 enterprises; B2B (57%), B2C (43%), labor intensive (46%), machine intensive (54%), MNEs (32%) and SMEs (68%). The numbers of SMEs in B2C and B2B are 16 and 22 respectively; while lab-intensive and machine-intensive are 18 and 20 respectively. On the other hand, the numbers of MNEs working in B2C, B2B, lab-intensive and machine-intensive are 8, 10, 8 and 10 respectively.

As this study is conducted to find the general trends and basic CSR's pattern within various sectors of enterprises. In this regard, CSR's dimensions (e.g., economic, legal, ethical and philanthropy) were classified by number of indicators (financial, customer/products, investors, environment, legal, government, human resource, philanthropy, community, health, education, sports and ethics) from previous studies to find out the comprehensive outlines and shape among the CSR dynamics and industry types. All reports were downloaded from concerned corporate websites and data was scrutinized carefully parallel to previous studies from literature by linking the overall CSR's dimensions with the help of mini-indicators. Mainly, four CSR's dimensions of Carroll's pyramid (1991) were borrowed which further comprised of 13 indicators; economic, philanthropic, legal, ethical, community, health, education, sports, investors, employee, customers, environment and government. Secondary data was gathered through quantitative technique with the help of content analysis (CA), which took around 7 months (October 2020-April 2021). Neuman (2003, p. 219) explains CA as "a technique for gathering and analyzing the content of text. The content refers to words, meanings, pictures, symbols, ideas, themes, or any message that can be communicated." CA is a graphical expression technique which portrays potential tendency and ideas from the given text (Henderson, 1991). This process is useful to extract the potential meaning and quantity the specific dimensions with the help of pre-defined indicators of an events, texts or visuals. If any information is published against the given indicator, then it was marked "Yes", otherwise "No". Milne and Adler (1999) stated that taking the sentence as a parameter (unit) for calculating the data is the most consistent method in many social and environmental studies. A CSR's dimension gets the value of "1" if published/disclosed by the enterprise as per the sentence, "0" otherwise. This technique was applied by number of researchers (e.g., Eng and Mak, 2003; Haniffa and Cooke, 2002) in their CSR studies.

Analysis & Discussion

Figure 1 shows overall along with individual CSR's layers assigned for calculating each dimension and thus total CSR activities. It reflects that economic activity is leading with 38%, chased by legal activities (36%), philanthropy (21%) and ethics (5%). In economic dimension, financial disclosure is prioritized with almost half (45.5%), legal layer comprised mostly of human resource and environment (44.55% and 36.20% respectively), while philanthropy layer is comprised 51.80% of community contribution/welfare, shown in figure 2.

Figure 1: Overall CSR's dimensions



Figure 2: CSR's distinct indicators

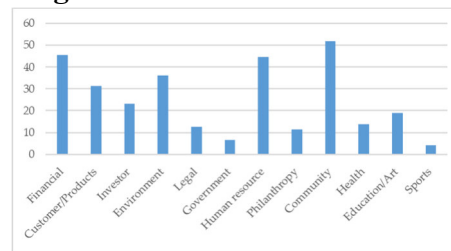

Figure 3 shows sectorial CSR (total and dimension) of individual corporation; reflects similar tendencies among all the 4 CSR's layers. As usual, economic dimension is prioritized which was closely chased by legal in all sectors; however, expectedly, philanthropic dimension got high rank than ethics. In total (average), B2C disclosed more CSR than counterparts, which was chased by labor- intensive and machine-intensive respectively; while B2B was placed in the lowest rank. Figure 4 shows the total CSR as well as all pyramid's layers for five years (sample period). This figure reflects a steady increase in total CSR during sample period; i.e., less degree of total CSR in 2015, which was gradually increased in following years (2016-2019), however, the pattern was almost the same in the years 2016 and 2017. In individual CSR's layer, on yearly base, the tendency was found in economic and legal dimensions (as expected) respectively, followed by philanthropy and ethics (unexpected). In simple words, ethical dimension was reported slightly within the corporations operating in Pakistan.

Figure 3: Sectorial CSR disclosure

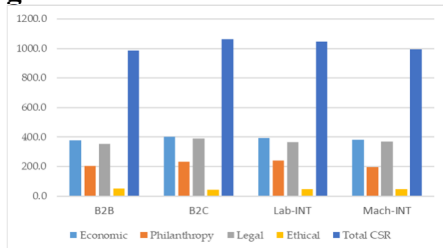

Figure 4: Year-wise CSR disclosure

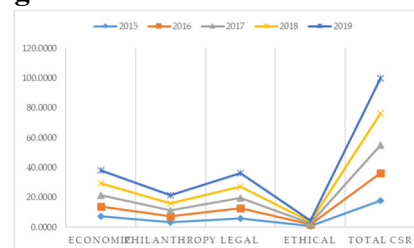

Table 1 shows the individual CSR's indicators among the various sectors (i.e., B2B, B2C, Lab-INT and Mach-INT). On average, individual B2B were found to be involved more in financial and human resource activities; while B2C disclosed more about human resources, financials, customer/products and environment. Labor-intensive and machine-intensive sectors were involved more in financials, human resources, environment, community and customer/products. Sport is the least documented indicator in all sectors of this study.

INTERNATIONAL INTERDISCIPLINARY CONGRESS OF WOMEN IN SCIENCE
"Diversity, Careers, Interdisciplinarity"
January 13-14, 2023 / Sivas-TÜRKİYE
WEB: [https:// www.iksadkongre.com/women](https://www.iksadkongre.com/women)
E-MAIL: contact@ijosper.co.uk

Table 1: Sector-wise CSR's individual indicators on the basis of CSR's pyramid

	Economics			Philanthropic					Legal				Ethical
	Eco	Cus/Prod	Inves	Phil	Comm	Health	Edu/Art	Sports	Env	Legal	Govt	HR	Eth
B2B	0.60	0.30	0.30	0.10	0.30	0.10	0.10	0.03	0.39	0.16	0.07	0.49	0.16
B2C	0.67	0.56	0.34	0.10	0.47	0.12	0.19	0.03	0.57	0.16	0.10	0.69	0.17
Lab-INT	0.67	0.47	0.31	0.10	0.49	0.13	0.15	0.03	0.51	0.17	0.08	0.58	0.18
Mach-INT	0.58	0.39	0.31	0.08	0.32	0.09	0.14	0.03	0.43	0.15	0.09	0.57	0.15

Table 2 distinguishes various sectors on the basis of SMEs and MNEs. It reflects that the pattern of CSR is identical among the SMEs operating in various sectors. As mentioned above in overall CSR, CSR's layers are leading by economic dimension, chased by legal, philanthropy and ethics respectively in all SMEs and MNE (Lab-INT). On the other hand, the legal activities were prioritized, followed by economic, philanthropy and ethics among all MNEs (except Lab-INT). In addition, on average all MNEs working in various sectors have surpassed the SMEs in disclosing overall CSR activities.

Table 2: CSR's pyramid and indicators (SMEs V/S MNEs)

	Economic	Philanthropy	Legal	Ethical	Total CSR
B2C-SME	403.60	186.89	382.22	46.27	1018.97
B2B-SME	378.97	180.92	309.60	56.26	925.75
Lab-INT-SME	377.20	197.75	349.22	52.85	977.01
Mach-INT-SME	400.27	170.54	332.05	51.34	954.19
B2C-MNE	394.12	321.86	401.20	35.08	1152.26
B2B-MNE	377.08	257.89	444.87	34.91	1114.75
Lab-INT-MNE	434.07	336.12	396.33	37.90	1204.41
Mach-INT-MNE	345.12	246.48	448.77	32.65	1073.02

Nowadays, business world has observed intensive demands to be involved in much social development and environmental protection activities. Basically, enterprises are not only profit maximization legal organization but they should have the motive to extend assistance to bring social prosperity for the whole planet. However, the divergences among social beliefs and organizational CSR's activities can create an atmosphere of uncertainty and mistrust on both sides. On the other hand, due to large number of reporting organizations, there is no universally agreed reporting format among the corporations. Every organization follows and reports the CSR according to its willing and ease. Vogel and Williams encouraged a universal legal agenda such as government regulations and international treaties to require MNCs to practice CSR in developing countries. Accountability, credibility, and transparency are now all practically a necessity in the company's social reporting procedure. These standardizations or reporting initiatives are considered credible and authentic because of their association with reputable international organizations and agencies, despite the absence of formal regulatory schemes. These monitoring and reporting bodies are specialized in their particular areas. For instance, the ILO and SA 8000 are concerned about labor issues, while GRI are focused on social, environmental and economic initiatives. Jenkins (2005) stated that this initiative is a reaction to the failure of governments in emerging countries to achieve sustainability or regulate bribery and corruption. Even in developing countries, a substantial number of corporations were found to have voluntarily CSR execution/reporting on the basis of global guidelines; e.g., United Nations Global Compact (UN Global Compact, 2019). Basically, the main purpose of these initiatives is to shape and cooperate in resolving social and environmental issues (Idemudia, 2011, p. 1).

In past, most of CSR' studies were conducted in the context of developed countries due to more awareness/sensitivities about ecological issues (e.g., Tilling and Tilt, 2010; Killian and O'Regan, 2016; Egan and Tweedie, 2018; Tadros and Magnan, 2019). However, these days, corporations in developing countries having more ecological footprints are also interested to involve and disclose CSR activities (Tilt, 2018; Finau, 2020; Arayssi et al., 2020). More specifically, the range of CSR operation is to observe the wide gear of corporate impression on society rather than just acts as autonomous body to generate profits only (Amaeshi et al., 2016).

As per CSR's pyramid this study has also found the importance and urgency of economic and legal dimensions. However, the inclination of enterprises towards donation (philanthropy) dimension in developing countries shows that CSR is still at primary stage; to assist the local government in fulfilling the basic needs (monetary) of the general public. Other reason is that donation (charity) is one of the fundamental pillars of Islam (official religion of Pakistan). In this regard, enterprises operating in Pakistan will follow the local/religious values and teachings; otherwise, their status of legitimacy will be snatched by the stakeholders. Similarly, a regular indebtedness was observed in the domestic objectives/exercises and thus its progression in just philanthropic dynamic to general CSR approaches and rational (Jamali and Karam, 2016). Margolis and Elfenbein (2008) found that customers are reluctant to buy the products of the firms which are not practicing CSR activities. They further investigated that socially responsible customers are even pay more for CSR firm's products (substitute products). Due to technological advancement more sophisticated information are spreading speedy among the stakeholders globally. The negative information about the corporation might divert the existing customers to alternate products of less negative or positive reputed corporation. Due to this pressure, the organization adopts new strategy which not only satisfies the stakeholders demand but also achieve a competitive edge over the peer groups to sustain the existing customers or attract the potential customers. In other words, corporations should have a widespread strategy to respond customer's specific demands in product modification and other stakeholders concerns simultaneously.

To be very fair, economic activities can be enhanced through reducing corporate negativities; thus, currently a trust has been developed among corporations to shape corporate procedures, confirm environmental protection and expansion of CSR activities (Samy et al., 2010). In this way, involvement in CSR operations can certify the long-term corporate benefits even if the "investment" is more than short-term returns. Reverte (2009) found that eco-friendly industries disclose more related to environment in their reports. Manufacturing industries have the tendency to involve more in human resource (HR) related activities, however, consumer-oriented corporations were found to be sensitive more towards social activities to create/maintain corporate image among buyers (Haniffa, and Cooke; 2005). The findings of these studies provide a base that the extent and priorities of CSR's activities are sensitive to corporate operations and characteristics. However, this may cause the agency conflict which they use for personal gain instead for the corporate benefits or overall social prosperity (Prior et al., 2008). In other words, the self-centered (unethical) managers can use the CSR strategy as a tool for personal gain. In this type of situation, the CSR activities and sustainability are subjected to the manager's discretion for economic gain only (Pyo and Lee, 2013). Hence, up to much extent, these managers disclose CSR activities just to satisfy their selfishness conduct (Muttakin et al., 2015).

Disclosing CSR information is considered up to much degree as the complex arrangement of “greenwashing” (e.g. Marquis et al., 2016), which is usually theorized as a sample of managerial practices to build/sustain corporate legitimacy (Cho et al., 2015; Khan et al., 2020). Number of studies have been conducted in context of developing countries by different scholars (e.g., Belal et al., 2013; Soobaroyen and Mahadeo, 2016; Ali et al., 2017; Uddin et al., 2018; Li and Belal, 2018) which reflects that these types of information can portray a valuable perception about corporate vision, mission and thus sustainability/CSR. The tendencies in CSR’s (normative) dimensions have reshaped the implementing techniques and reporting formats, and thus profoundly supported by the recognition of interrelationship among various social apprehensions and corporate goal(s) to gain the social license and corporate legitimacy from the wide range of stakeholders. These days, to conduct the economic activities not only for profit maximization, corporations are diverting their operations which not only cover the legal and ethical spheres but also ensure to regulate the local and international guidelines. Basically, this concept is traced back to the initial corporate giving (donation), which has now modified and executed number of dimensions, beneficial both for community and business world. Preliminary, CSR was supposed to be restricted only to developed countries having comprehensive legal and social systems. Generally, the concept of CSR was supposed to be executed by large and multinational enterprises only. However, due to prominent role of small and local enterprises in almost every sectors it is very crucial for all corporations to involve in CSR activities to achieve social and financial benefits. A comprehensive literature exists regarding CSR in number of studies (e.g., Park and Park, 2015; Cantele and Zardini, 2018) which highlights the importance of this concept for corporate existence and ponders stakeholder’s fear. These studies reflect a strong association between the stakeholders and the corporate world.

Conclusion

CSR is a contextual phenomenon and based on various dynamics, e.g., culture, society, religion, economy and the needs of local community. As this concept has changed the process of corporate operations. In this regard, most of the enterprises concentrate on specific activities which are beneficial for society and other stakeholders to create a distinguish position in the race of global competition. Due to this phenomenon, the expectations and attitude of corporate world have been diverted to adopt CSR methods in their corporate operations which is beneficial for all stakeholders. Due to modern days challenges (e.g., climate, deforestation, biodiversity, discrimination, deprivation, and pandemics), all stakeholders expect from corporate world to contribute more. Consequently, the concept of CSR is attaining much attentions to encounter these issues. Those industries which have more “contribution” to pollute the environment were found to be involved more in adopting sustainable corporate operations (Tachizawa and Wong, 2014). Like other concepts, CSR can be seen and judge differently in various nations. Katmon, et al., (2017) found that the quantity and quality CSR actions are not up to the mark in developing countries due to its “voluntary” nature. To fully understand this indefinite concept and customize this strategy according to the needs of the local stakeholders, it is very crucial to conduct inclusive debates and adopt various approaches. Henceforth, it’s very important to identify the main hurdles which restrict these corporations to involve and thus disclose CSR activities. Like other corporate reporting, CSR’s information can be used a parameter to judge organizational accountability, provides the base to calculate, monitor, and express corporate’s obligations to encounter number of environmental, ethical and social issues.

CSR is considered to be one of the most important corporate dimensions by pointing out the concerns of various stakeholders (Park and Park, 2015; Cantele and Zardini, 2018). Adopting CSR actions can help corporations to realize social and consumers' needs and choices, which can ultimately build a competitive environment for attracting more customers (Amoako and Dartey-Baah, 2020; Cantele and Zardini, 2018). Generally speaking, like other developing countries, the concept of CSR and the overall situation of corporate environment has not been upgraded in Pakistan. CSR concept is not mandatory within the enterprises operating in Pakistan. In this way, such type of non-mandatory and less organized type of CSR guidelines might give rise to variation in CSR communication up to much degree, especially in developing countries (Ali et al., 2017). CSR formats is basically a reporting tool which can link corporate's analogy with social aims and prospects (Llewellyn, 2007), which is mainly proposed/expressed by the stakeholders and corporations. In this regard, there should have remarkable flexibility in escalating and understanding the level of these objectives and expectations in various societies/nations (De Villiers and Van Staden, 2006). Otherwise, such discrepancies might give rise to build tension between corporate world and outer stakeholders which will create a tough environment. Corporations should think and prepare themselves to legitimize their activities in near future. In this regard, international bodies should come forward to pressurize the local government and corporations simultaneously to formulate, implement and encounter CSR actions.

Typically, this study examines the corporate priorities of "how", "why" and "which degree" for execution of CSR activities; which can be fruitful to mitigate corporate negativities and enhance reputation linked with the social structure (needs) and organizational competency (willingness/strength). In addition, it extends the literature with the arguments that CSR concept is subjected to time and place; e.g., sector, size, location etc. This study was conducted in single developing country (Pakistan); therefore, the results should not be generalized to other countries having different economical, social and religious standards. To get a general pattern, further studies should be conducted in other countries having different systems and local needs. This research was conducted mainly on the basis of CSR's pyramid. Further research should highlight various CSR's shapes among the SMEs and MNEs with wide range of indicators and stakeholders by mediating the corporate features (profitability, size, location, age, etc.). This study has number of managerial implications for the enterprise working in Pakistan. It portrays that CSR activities are not only beneficial for local community but also for the corporations. Through CSR, the "sympathy" of customers and employees can be achieved which enhance corporate efficiency in long term; the bottom-line of the corporation. In addition, helping the government through donation to uplift the lives of local community and obeying the legal and ethical standards of the states and society ensure the state of legitimacy and issuance of "social and legal license". In addition, innovation, product quality, customer satisfaction can be achieved through involving in various CSR's indicators related to customer and products which can lead to corporate profitability.

References:

Alam, M.S., & Natsuda, K. (2016). The competitive factors of the Bangladeshi garment industry in the post-mfa era. *Canadian Journal of Development Studies-Revue Canadienne D Etudes Du Developpement*, 37(3), 316-336.

Ali, W., Frynas, J.G., & Mahmood, Z. (2017). Determinants of corporate social responsibility (CSR) disclosure in developed and developing countries: a literature review. *Corporate Social Responsibility and Environmental Management*, 24(4), 273-294.

Allwood, J. M., Laursen, S. E., Malvido de Rodríguez, C., & Bocken, N. M. (2006). *Well dressed? The present and future sustainability of clothing and textiles in the United Kingdom*. Cambridge, UK: University of Cambridge Institute for Manufacturing.

Amaeshi, K., Adegbite, E., & Rajwani, T. (2016). CSR in challenging and non-enabling institutional contexts: do institutional voids matter?. *Journal of Business Ethics*, 134(1), 135-153.

Amoako, G.K., & Dartey-Baah, K. (2020). *Corporate social responsibility: strategy for boosting brand perception and competitive advantage. CSR and Socially Responsible Investing Strategies in Transitioning and Emerging Economies*, IGI Global.

Anner, M. (2017). Monitoring workers' rights: the limits of voluntary social compliance initiatives in labor repressive regimes. *Global Policy*, 8, 56-65.

Arayssi, M., Jizi, M., & Tabaja Hala., H. (2020). The impact of board composition on the level of ESG disclosures in GCC countries. *Sustainability Accounting, Management and Policy Journal*, 11(1), 137-161.

Arthaud-Day, M.L. (2005). Transnational corporate social responsibility: a tri-dimensional approach to international CSR research. *Business Ethics Quarterly*, 15(1), 1-22.

Belal, A.R., Cooper, S.M., & Roberts, R.W. (2013). Vulnerable and exploitable: the need for organisational accountability and transparency in emerging and less developed economies. *Accounting Forum*, 37(2), 81-91.

Blau, P.M. (1964). *Exchange and power in social life*, transaction publishers, Piscataway, NJ.

Campbell, J.L. (2007). Why would corporations behave in socially responsible ways? An institutional theory of corporate social responsibility. *Academy of Management Review*, 32(2), 946-967.

Cantele, S., & Zardini, A. (2018). Is sustainability a competitive advantage for small businesses? An empirical analysis of possible mediators in the sustainability-financial performance relationship. *Journal of Cleaner Production*, 182, 166-176.

Cantele, S., & Zardini, A. (2018). Is sustainability a competitive advantage for small businesses? An empirical analysis of possible mediators in the sustainability-financial performance relationship. *Journal of Cleaner Production*, 182, 166-176.

Carroll, A. B. (1991). The pyramid of corporate social responsibility: Toward the moral management of organizational stakeholders. *Business Horizons*, 34(4), 39-48.

Carter, C. R., & M. M, Jennings. (2004). The Role of purchasing in corporate social responsibility: A structural equation analysis. *Journal of Business Logistics*, 25(1), 145-186.

Chapple, W., & Moon, J. (2005). Corporate social responsibility (CSR) in Asia a seven-country study of CSR web site reporting. *Business and Society*, 44(4), 415-441.

Cho, C.H., Michelon, G., Patten, D.M., & Roberts, R.W. (2015). CSR disclosure: the more things change...?. *Accounting, Auditing and Accountability Journal*, 28(1), 14-35.

Coddington, W. (1993). *Positive strategies for reaching the green consumer*. Environmental Marketing, Washington, DC: McGraw-Hill.

Day, G.S. (2000). Managing market relationships. *Journal of Academy of Market Science*, 28(1), 24-30.

De Villiers, C., & Van Staden, C.J. (2006). Can less environmental disclosure have a legitimising effect?, Evidence from Africa. *Accounting, Organizations and Society*, 31(8), 763-781.

DiMaggio, P.J., & Powell, W.W. (1983). The iron cage revisited: institutional isomorphism and collective rationality in organizational fields. *American Sociological Review*, 48(2), 147-160.

Du, S., Bhattacharya & Sen S. (2010). Maximizing business returns to corporate social responsibility (CSR): The role of CSR communication. *International Journal of Management Reviews*, 12(1), 8-19.

Egan, M., & Tweedie, D. (2018). A 'green' accountant is difficult to find: can accountants contribute to sustainability management initiatives?. *Accounting, Auditing and Accountability Journal*, 31(6), 1749-1773.

Ellis, N. (2010). *Business to business marketing: relationships, networks & strategies*, Oxford Uni Press.

Eng, L. L., & Mak, Y. T. (2003). Corporate governance and voluntary disclosure. *Journal of Accounting and Public Policy*, 22, 325-345.

Fairbrass, J. (2011). Exploring corporate social responsibility policy in the European union: a discursive institutionalist analysis. *Journal of Common Market Studies*, 49(5), 949-970.

Finau, G. (2020). Imagining the future of social and environmental accounting research for pacific small island developing states. *Social and Environmental Accountability Journal: Social and Environmental Accountability 2020 and Beyond*, 40(1), 42-52.

Fletcher, K. (2008). *Sustainable fashion & textiles*. London, UK: Earthscan.

Gummesson, E. (2009). B2B is not an island. *Journal of Business & Industrial Marketing*, 24(5/6), 337-350.

Haniffa, R.M., & Cooke, T.E. (2002). Culture, corporate governance and disclosure in Malaysian corporations. *Abacus*, 38(3), 317-349.

Haniffa, R.M., & Cooke, T.E. (2005). The impact of culture and governance on corporate social reporting. *Journal of Accounting and Public Policy*, 24(5), 391-430.

Hassan, M., Kausar, A., Ashiq, H., Inam, H., Nasar, H., Amjad, R., & Lodhi, M. (2012). Corporate social responsibility disclosure (A comparison between Islamic and conventional financial institutions in Bahawalpur region). *International Journal of Learning & Development*, 2(1), 628-642.

Henderson, K.A. (1991). *Dimensions of Choice: A Qualitative Approach to Recreations Parks, and Leisure Research*, Venture, State College, PA.

Huang, C.L., & Kung, F.H. (2010). Drivers of environmental disclosure and stakeholder expectation: evidence from Taiwan. *Journal of Business Ethics*, 96(3), 435-451.

Hussain-Khaliq, S. (2004). Eliminating child labor from the Sialkot soccer ball industry. *Journal of Corporate Citizenship*, 13(1), 101-107.

Idemudia, U. (2011). Corporate social responsibility and developing countries: moving the critical CSR research agenda in Africa forward. *Progress in Development Studies*, 11(1), 1-18.

Idowu, S. O. (2008). An empirical study of what institutions of higher education in the UK consider to be their corporate social responsibility. *Environmental Economics and Investment Assessment II*, I (September 2015), 263-273.

Israel Rosen, E. (2002). *Making sweatshops: The globalization of the U.S. apparel industry*. Berkeley, CA: University of California Press.

Jamali, D., & Karam, C. (2016). *CSR in developed versus developing countries: a comparative glimpse*. Research Handbook on Corporate Social Responsibility in Context, Edward Elgar Publishing.

Jenkins, H., & Yakovleva, N. (2006). Corporate social responsibility in the mining industry: exploring trends in social and environmental disclosure. *Journal of Cleaner Production*, 14(3), 271-284.

Kamla, R. (2007). Critically appreciating social accounting and reporting in the Arab Middle East: a postcolonial perspective. *Advances in International Accounting*, 20, 105-177.

Kansal, M., Joshi, M., & Singh Batra, G. (2014). Determinants of corporate social responsibility disclosures. *Advances in Accounting, Incorporating Advances in International Accounting*, 30(1), 217-229.

Katmon, N., Zuriyati, Z., Norlia, M., Norwani, M., & Farooque, O. A. (2017). Comprehensive board diversity and quality of corporate social responsibility disclosure: Evidence from an emerging market. *Journal of Business Ethics*, 1-35.

Khan, M., Lockhart, J., & Bathurst, R. (2020). A multi-level institutional perspective of corporate social responsibility reporting: a mixed-method study. *Journal of Cleaner Production*, 265, 1-14.

Killian, S., & O'Regan, P. (2016). Social accounting and the co-creation of corporate legitimacy. *Accounting, Organizations and Society*, 50, 1-12.

Kostova, T. & Zaheer, S. (1999). Organizational legitimacy under conditions of complexity: the case of the multinational enterprise. *Academy of Management Review*, 24(1), 64-81.

Lal Joshi, P., & Gao, S.S. (2009). Multinational corporations' corporate social and environmental disclosures (CSED) on web sites. *International Journal of Commerce and Management*, 19(1), 27-44.

Li, T., & Belal, A. (2018). Authoritarian state, global expansion and corporate social responsibility reporting: the narrative of a Chinese state-owned enterprise. *Accounting Forum*, 42(2), 199-217.

Lichtenthal J. D., & Mummalaneni, V. (2009). Commentary: Relative presence of business-to-business research in the marketing literature: review and future directions. *Journal of Business-to-Business Marketing*, 16, 40-54.

Lindgreen, A., Swaen, V., & Johnston, W.J. (2009). Corporate social responsibility: An empirical investigation of U.S. organizations. *Journal of Business Ethics*, 85(2), 303-323.

Llewellyn, J. (2007). Government, business, and the self in the United States. in May, S.K., Cheney, G. and Roper, J. (Eds), *The Debate over Corporate Social Responsibility*, Oxford University Press, 177-189.

Lund-Thomsen, P., & Nadvi, K. (2010). Global value chains, local collective action and CSR: A review of empirical evidence. *Business Strategy and the Environment*, 19(1), 1-13.

Maignan, I. (2001). Consumers' perception of corporate social responsibility: A cross cultural perception. *Journal of Business Ethics*, 30(1), 57-72.

Margolis, J.D., & Elfenbein, H.A. (2008). Do well by doing good? Don't count on it. *Harvard Business Review*, 86(1), 19-20.

Marquis, C., Toffel, M.W., & Zhou, Y. (2016). Scrutiny, norms, and selective disclosure: a global study of greenwashing. *Organization Science*, 27(2), 483-504.

Matute Vallejo, J., Bravo, R., & Pina, J. M. (2011). The influence of corporate social responsibility and price fairness on customer behavior: Evidence from the financial sector. *Corporate Social Responsibility and Environmental Management*, 18(6), 317-331.

McWilliams, A. & Siegel, D. (2001). Corporate social responsibility: a theory of the firm perspective. *Academy of Management Review*, 26(1), 117-127.

Meyer, J.W., & Rowan, B. (1977). Institutionalized organizations: formal structure as myth and Ceremony. *The American Journal of Sociology*, 83(2), 340-363.

Milne, M. J., & Adler, R. W. (1999). Exploring the reliability of social and environmental disclosures content analysis. *Accounting, Auditing & Accountability Journal*, 12(2), 237-256.

Moon, J., & Vogel, D. (2008). Corporate responsibility, government and civil society, in Crane, A., McWilliams, A., Matten, D., Moon, J. and Siegel, D. (Eds), *The Handbook of Corporate Social Responsibility*, Oxford University Press, Oxford, 303-326.

Muttakin, M.B., Khan, A., & Azim, M.I. (2015). CSR disclosures and earnings quality: are they a reflection of managers' opportunistic behavior?. *Managerial Auditing Journal*, 30(3), 277-298.

Neuman, W. (2003). *Social research methods: qualitative and quantitative approaches*, Allyn and Bacon, Boston, MA.

North, D.C. (1990). *Institutions, institutional change and economic performance*, Cambridge University Press, New York.

Ottman, Jacqueline A. (1993). *Green marketing: challenges and opportunities for the new marketing age*. Lincolnwood, IL: NTC Business Books.

Park, Y. & Park, Y. (2015). Corporate social responsibility for small global firms: case study of froosh. *Management Review: An International Journal*, 10(2), 4.

Peng, Y.-S., Dashdeleg, A.-U., & Chih, H.L. (2012). Does national culture influence firm's CSR engagement: A cross country study. *International Proceedings of Economics Development and Research*, 58(9), 40-44.

Podnar, K., & Golob, U. (2007). CSR expectations: The focus of corporate marketing. *Corporate Communications: An International Journal*, 12(4), 326-340.

Porter, M., & Kramer, M. (2006). Strategy and society: the link between competitive advantage and corporate social responsibility. *Harvard Business Review*, 84(12), 78-93.

Porter, M., & Kramer, M.R. (2011). The big idea: creating shared value. *Harvard Business Review*, 89(1/2), 62-77.

Prior, D., Surroca, J., & Tribó, J.A. (2008). Are socially responsible managers really ethical? Exploring the relationship between earnings management and corporate social responsibility. *Corporate Governance*, 16(3), 160-177.

Pyo, G., & Lee, H.Y. (2013). The association between corporate social responsibility activities and earnings quality: evidence from donations and voluntary issuance of CSR reports. *The Journal of Applied Business Research*, 29(3), 945-962.

Reverte, C. (2009). Determinants of corporate social responsibility disclosure ratings by Spanish listed firms. *Journal of Business Ethics*, 88(2), 351-366.

Salehi, M., Tarighi, H., & Rezanezhad, M. (2017). The relationship between board of directors' structure and company ownership with corporate social responsibility disclosure: Iranian angle. *Humanomics*, 33(4), 398-418.

Samy, M., Odemiln, G., & Bampton, R. (2010). Corporate social responsibility: a strategy for sustainable business success—an analysis of 20 selected British companies. *Corporate Governance: The International Journal of Business in Society*, 10(2), 203-217.

Sandhu, H.S., & Kapoor, S. (2010). Corporate social responsibility initiatives: an analysis of voluntary corporate disclosure. *South Asian Journal of Management*, 17(2), 47-80.

Soobaroyen, T., & Mahadeo, J.D. (2016). Community disclosures in a developing country: insights from a neo-pluralist perspective. *Accounting, Auditing and Accountability Journal*, 29(3), 452-482.

Suchman, M. (1995). Managing legitimacy: Strategic and institutional approaches. *Academy of Management Review*, 20(3), 571-610.

Tachizawa, E.M., & Wong, C.Y. (2014). Towards a theory of multi-tier sustainable supply chains: a systematic literature review. *Supply Chain Management: An International Journal*, 19(5/6), 643-663.

Tadros, H., & Magnan, M. (2019). How does environmental performance map into environmental disclosure? A look at underlying economic incentives and legitimacy aims. *Sustainability Accounting, Management and Policy Journal*, 10(1), 62-96.

Tilling, M.V., & Tilt, C.A. (2010). The edge of legitimacy: voluntary social and environmental reporting in Rothmans' 1956–1999 annual reports. *Accounting, Auditing and Accountability Journal*, 23(1), 55-81.

Tilt, C.A. (2018). Making social and environmental accounting research relevant in developing countries: a matter of context?. *Social and Environmental Accountability Journal*, 38(2), 145-150.

Uddin, S., Siddiqui, J., & Islam, M.A. (2018). Corporate social responsibility disclosures, traditionalism and politics: a story from a traditional setting. *Journal of Business Ethics*, 151(2), 409-428.

UN Global Compact. (2019). available at: <https://www.unglobalcompact.org/> (accessed 29th April 2021).

Visser, W. (2008). Corporate social responsibility in developing countries. In A. Crane, A. McWilliams, D. Matten, J. Moon, & D. S. Siegel (Eds.), *The Oxford Handbook of Corporate Social Responsibility* 473-499. London: Oxford University Press.

Welters, L. (2008). The fashion of sustainability. In J. Hethorn, & C. Ulasewicz, *Sustainable fashion, Why now?* (pp. 3-29). New York, NY: Fairchild Books, Inc.

Wind, Y. J. (2006). Blurring the lines: Is there a need to rethink industrial marketing?. *Journal of Business & Industrial Marketing*, 21(7), 474-481.

Wright, R. (2004). *Business-to-business marketing, A step-by-step guide*. FT Prentice Hall, UK.

**RELATIONSHIP BETWEEN LIVING-IN MOTHERS IN-LAW AND CHILDREN
SPOUSES: IMPLICATIONS FOR FAMILY LIFE EDUCATION**

Dr. Eyitayo Olufunmilayo AKINYEMI

Department of Adult Education, Faculty of Education, Adekunle Ajasin University

Abstract

The study investigated the influence of mothers-in-law living in their children's matrimonial homes. Two hundred and fifty respondents were drawn from one local government from each of the three senatorial districts in Osun State, Nigeria, using stratified random sampling technique. Data collected were analysed using frequency counts and percentages, and interview. Findings revealed that the presence of living-in mothers-in-law have negative influence on couples; there is a positive influence of living-in mothers-in-law on grand-children within matrimonial homes; mothers-in-law complained acting as living-in mothers-in-law is not convenient for them as it affects their social lives. It could be concluded that living-in mother-in-laws did not give room for cordial relationship to exist between couples; living-in mothers-in-law is beneficial to grand-children, but not convenient for mothers-in-law themselves. It was therefore recommended that couples understand the need to adapt to some interests, principles and cultures of living-in mothers-in-law; living-in mothers-in-law should ensure they protect the success of their children's matrimonial homes, helping at inculcating morals on grand-children, and bear all inconveniences they might encounter during their stay with their children.

Keywords: Living-in mothers-in-law, relationship, grand-children, spouses.

GENDER INCLUSIVITY AT WORKPLACE

Prof. Harpreet Kaur

Principal, Mata Sundri College for Women, University of Delhi

Abstract

The hiring and promotion of more women has traditionally been at the centre of historical efforts to advance gender diversity and inclusivity in the workplace. These programmes showcase a well-intentioned but archaic conception of gender. Learning to accommodate various social, economic, and ideological perspectives and experiences at work is encouraged by inclusive leadership.

Building a sense of personal authenticity while approaching these differences with empathy and understanding. There is still much to be done, despite the fact that business leaders have recently made a concerted effort to embrace gender diversity and inclusion. Gender inequality-promoting stereotypes are still pervasive in the labour market. Gender inclusivity encompasses more than just hiring more women or providing equal pay.

It involves accepting the opinions and viewpoints of every worker and honouring their efforts and contributions, regardless of gender. It is just as important for the economy to promote gender equality in the workplace as it is for social or moral reasons. Gender diversity can benefit both male and female employees if it is properly tapped into. Diverse viewpoints encourage fresh thinking and creative solutions, resulting in a more positive and effective work environment for everyone.

Keywords: gender inclusivity, leadership, diversity, workplace, market

WOMEN'S CONTRIBUTION TO STEM DEVELOPMENT

Lamia Gasimzade

Poznan University of Economics and Business, Innovation management

ORCID: 0000-0003-0183-2565

ABSTRACT

Women who gave life to humanity and engaged in creativity, left an indelible mark and still continue their contribution to the history of science&culture and keep living in modern science&culture.

Despite the fact, that in ancient times women didn't have right for formal education, women gained knowledge from those who were engaged in science (fathers&brothers&husbands). E.g., astronomer Caroline Herschel worked with her brother William Herschel, a famous astronomer. Thus, Carolina discovered 8 comets in 1786-1797, and in 1798, a new star catalog prepared by her was presented to the Royal Society of London. Ada Lovelace, daughter of the famous poet Lord Byron, is regarded as the first programmer worldwide. In order to appreciate her achievements, one of the modern programming languages was named Ada.

After women were given the right to education, they have gained higher achievements.

Marie Skłodowska-Curie is considered one of the radioactivity theory creators. Together with her husband Pierre Curie, she discovered the elements polonium and radium, developed methods for measuring radioactivity, applied radioactivity to medicine. Thereby, she was awarded the Nobel Prize twice (for physics in 1903, for chemistry in 1911). In 1907 she was elected a corresponding member of the St. Petersburg Academy of Sciences.

Biophysicist Rosalind Franklin helped discover the structure of the DNA, and recently her name was given to the ExoMars rover. Radiochemist Lisa Meitner discovered the fission of uranium, it's used in nuclear reactors and atomic bombs. The radioactive 109th element of the periodic table, meitnerium, is named after Lise Meitner

Previously, there were few, number of women in science is increasing, today it's 28-29% worldwide.

This confirms that women-scientists have made great contributions to science in all periods. It goes without saying that these listed achievements can only be achieved in an environment with a positive attitude towards science.

Keywords: #science, #women, #womeninsciens, #ada, #ingeneering

**THE ROLE OF SOCIAL AND SPACE-TEMPORARY CONDITIONS ON THE
RESEARCH AND OBJECT OF STUDY RELATIONSHIP.**

Eliana Ibáñez-Arancibia

Program in Sciences mentioning Applied Molecular and Cell Biology. Universidad de La Frontera

Laboratory of Engineering, Biotechnology and Applied Biochemistry – LIBBA. Department of Chemical Engineering. Faculty of Engineering and Sciences. Universidad de La Frontera

Department of Biological and Chemical Sciences. Faculty of Natural Resources. Universidad Católica de Temuco

ORCID: 0000-0001-7174-3694

Patricio De los Ríos-Escalante

Department of Biological and Chemical Sciences. Faculty of Natural Resources. Universidad Católica de Temuco

ORCID: 0000-0001-5056-7003

Abstract

Science always tries to achieve the maximum objectivity of the subject as a researcher, but the latter cannot really escape his subjectivity, and therefore think in an abstract way about the reality in which the “observed-object” and the “subject- are immersed. observer”. During the 20th century, some philosophers of science, such as Karl R. Popper, Thomas Kuhn, Imre Lakatos and Paul Feyerabend, influenced the different epistemological approaches to science to date. In this writing, the proposal that Imre Lakatos raised, as an approach to scientific truth. It is described through what he called “The Methodology of Scientific Research Programs”, trying to demonstrate how it arose from the currents of thought of his time. Since Lakatos tries to solve who is right, Karl Popper who affirms a hypothetical deductive method with limitations, but of universal use (Critical Rationalism) or Thomas Kuhn who affirms that what scientists fundamentally do is to cling to paradigms or create new paradigms and that each approach is well proposed for the sociological and temporal-spatial context, and therefore there is no universal scientific method.

Keywords: “observed-object”, “observer-subject”, Imre Lakatos, paradigms.

WHY TO DEFINE CHILDLESSNESS AS A DIVERSITY DIMENSION?

Vita Stige-Skuskovnika

Turiba University, Faculty of Business Administration, Department of Commerce

Abstract

Diversity has become a feature in workplaces around the world. It is all about differences and dissimilarities among people. Different authors have defined diversity but some mentioned that workplace diversity and inclusion is a very broad topic that covers many themes (for example, inclusive cultures, leadership, discrimination, unconscious bias) and groups (for example, women, men, people of color, veterans, people with disabilities, LGBT). But this list is not final which has been discovered through paradigms of diversity management and diversity wheel which gives an overview of the dimensions of diversity. For example, parental status can highlight a new perspective by including childlessness as a diversity dimension that allows a deep understanding of the background forces which explain behaviours, mind-sets, practices, and challenges of today. This study aims to provide a new perspective of childlessness on understanding and analysing paradigms of diversity management and dimensions of diversity wheel. Author of this study has chosen the integrative review method including publications which were published in respectable databases (EbscoHost, Scopus, Science Direct, Emerald Publishing, Elsevier, Sage Journals) during the past ten years. As mentioned in previous articles of authors' research, topics of diversity and inclusion have become relevant also in higher education, and research shows that childlessness is still hidden and ignored diversity aspect both in society and in workplace. Findings of this study include overview of three paradigms of diversity management and conceptualization of diversity wheel and its' dimensions by highlighting the childlessness as a diversity dimension.

Keywords: paradigms of diversity management, diversity wheel, diversity dimensions, childlessness

ANALYSIS OF COVID-19 PANDEMIC ON TRAVEL BEHAVIOUR OF COMMUTERS IN IGBOORA

AKINTOLA Akinwumi Kabir

Department of Transport and Logistics, The Polytechnic

AKINTOLA Kafayat Adenike

Department of Statistics, Oyo State College of Agriculture and Technology

Abstract

The study viewed at global Coronavirus (COVID-19) pandemic as is taking an excessive sway on all areas of the normal life of individuals worldwide as well as their travel behavior. Nations have been effected various methods that focus on checking social contacts and reducing in this way the spread of the virus and its rapid blowout across the world necessitated the introduction of travel restriction policies by the federal and state governments of Nigeria .This was to help abridge the stretch out of the deadly diseases.This paper sought to examine the travel behaviour of flouting commuters in Igboora, oyo state Nigeria amidst the travel restriction policy during the lock down. About 400 questionnaires were administered to commuters travelling within the 440 square kilometers of igboora in Oyo State. The study was Analysed using descriptive statistics and chisquare test for independence between the categorical data made available for this study. The findings of the study revealed that there was obvious significant change in travel behavior of commuters in Igboora, Oyo State at 0.05% level of significance using contingency tables. Also, there was statistically significant level of depece of commuters' socio-demographic characteristics on modal split and trip destination.

Keywords: Covid-19 pandemic, Commuter, Travel behaviour, lockdown

Introduction

The necessity to study man dynamics which inspire peoples' travel behaviour is due to its correlation with the performance of transport systems and policy interventions (Chinazzi et al., 2020; Mogaji, 2020). This call for the attention from stakeholders to include town planners, transport engineers, economist, statistician etc. whose responsibilities include to investigate, plan and develop cities and systems withadequate facilities that can provide for the needs of urban inhabitants such as social intervention or for public health response actions (Chinazzi et al., 2020).Travel behaviour is a function of commuters' social demographic characteristics and it include the level of education, age, household size, gender, car ownership, marital status,etc (Malavenda et al., 2020; Ortuzar et al., 2011).The benefits of travelling include education, business, recreation, health and wealth; while;transport service providers on the other hand generate revenue to boost the economy, hence travelling is very essential in an economic conscious society (World Bank Group, 2020). Disease contraction and injury or fatal accidents are also other forms of negative externalities associated with travelling that are hurtful to people who regularly travels from one place to another (Ojo & Awokola, 2012). In most low- and medium-income countries, the use of public transport system in practice necessitate sharing of common space among passengers. This promotes staying together within confined spaces usually about 10 m² or less in buses or trains where passengers sit less than 0.5m apart, with people whose health status are usually unknown in most cases.

This is risky as the likeliness of disease outending vis-a-vis contraction among passengers becomes very high (Mogaji, 2020; Tipaldi et al., 2020). Therefore, the planning and development of public transport system requires the analysis of commuters behavioural attributes (Malavenda et al., 2020). The most sensitive attributes that influence travel behaviour in terms of modal split and trip destination or purpose include, travel time or distance, available mode and fare or attractiveness in terms of comfort and safety (Mogaji, 2020; Ortuzar et al., 2011).

In spite of its diverse advantages, travelling uncover or exposes passengers to peril of different forms or hazards ranging from the effects of air pollutant emitted from automobile tail pipes distributed within the environment (Tipaldi et al., 2020). This study could not find previous studies on travel behaviour in the metropolitan cities of Igboora, Oyo state, and there has never been a policy of such on travel restriction for comparison and inferences.

It can be observed from the previous studies, Muhammad Ahsanul Habib et al (2021), Emmanuel Mogaji et al (2021) and Viktoriya Kolarova et al (2021) whose have worked on the relationship (Correlation), the trend and pattern of movement (Time series) as well as changes in travelling behavior of commuters in response to the pandemic (Anova) but not dwell much on the havoc rendered by the pandemic and psychological torture experienced by the commuters through lockdown and level of compliance of commuters to the travel restriction policy during the outbreak. It is on these afformentioned, this study sought to Analyse the effect of covid-19 pandemic on travel behaviour of commuters and level of compliance to travel restriction policy using chi-square Test Statistic.

Related works and Theories

Ja'afar A.A. Zankan et al (2021) examined the impact of Covid-19 on transportation and other livelihood sources that depend on transportation in Southern Kaduna State of Nigeria. The result indicates that Covid-19 has led to increase in the cost of transport, restriction on movement, loss of farm produce and reduction in road traffic crashes in Southern Kaduna.

Muhammad Abdullah (2020) examines the changes that occurred in travel behavior due to the COVID-19 pandemic. Data were collected through an online questionnaire survey. Results explained that trip purpose, mode choice, distance traveled, and frequency of trips for the primary travel were significantly different before and during the pandemic.

Cahyanto et al. (2016) conducted an online survey to study the factors influencing the avoidance of domestic travels by Americans due to the confirmed Ebola virus cases. They concluded that perceived vulnerability, perceived risk, subjective knowledge, and self-efficacy affect the avoidance of domestic travel significantly. Demographic characteristics, such as age and gender, were also found to have a significant relationship with travel avoidance.

Stigma The theoretical analysis in this study assumes that, under the declared state of emergency, the individual going out suffers psychological costs arising from both the stigma of going out and the risk of infection. That is, we emphasize that infection risk and stigma have a complementary effect on the psychological cost to the player. Thus, the theoretical result shows that under a declared state of emergency, people refrain more from going out as it entails a strong psychological cost.

Pathogen-stress theory

According to this theory, when people develop in a parasite-infested environment, they become less open to visitors, less curious, less exploratory and reduce their chance of infection. This theory is not only emphasized cultural differences but also cultural difference over space such as between different human populations. Generalizing the concept of pathogen- stress theory, this study explores the effect of Covid-19 epidemic and its impact on travel risk and management perceptions.

Methods

Research Design

A descriptive cross sectional study design was used to analyze covid -19 pandemic on travel behaviour of commuters in igboora, oyo state, Nigeria.

Data source

This research work used both primary and secondary source of data.

Primary Data: The primary data for this study was collected through the questionnaire survey. The targeted population for the study includes transport workers (drivers, road transport union workers and okada riders), petty traders at bus stop and fuel stations and farmers across the study area who had knowledge about the impact of the Covid-19 lockdown on their daily Activities.

Secondary Data: This was achieved through the use of text books, thesis, journals and internet materials, as well as publications which was used mainly for literature review. The method was relied upon in this research work.

Sample Size and Sampling Techniques

Sampling Technique

A field survey was carried out in the study area to obtain the primary data for the study. The study area has 7 local wards. To collect the data for the study, all seven wards in Igboora areas were selected. Self-administered questionnaire to respondents (Krejcie and Morgan, 1970) was conducted across the study area using availability sampling procedure.

The population of the study is people from the 7 wards in Igboora. The sum total of the population is (135,772).

Sample size: The sample size shall be determined by the use of Taro Yamane 1967 formulae:
$$n = N / (1 + Ne^2)$$

Where n = sample size, N = Population size under study e= level of significance, 1 = constant. The summation of population for the study shall be Z, and by substitution with level of significance of 0.05.

$$n = N \div (1 + N(e)^2)$$

$$n = 135772 \div (1 + 135772(0.05)^2)$$

$$n = 135772 \div (339.43)$$

$$n = 400$$

Therefore, the sample size is 400.

Data Analysis Method

Descriptive analysis as well as quantitative comparative analyses was conducted on the collected data. For inferential statistical analyses, nonparametric tests were mainly used. Data collected was analyzed using SPSS version 21.0.

Descriptive statistics was used to determine the percentage distribution of commuters' modal split and the distribution of trip purposes along with the theoretical hypotheses to be tested and the non-parametric i.e Chi-square was used to investigate the dependence among the variables with special preference to the objective of the study while $p < 0.05$ was considered statistically significant.

Result of Findings

In this section, the findings of this study were presented. These contain results of the survey conducted. The findings were organized into the following sections:

- Socio-demographic characteristics of the respondents'
- Participant characteristics and modal split
- Commuters socio-demographic characteristics on travel behaviour

Distribution of Participants and their Socio-demographic Information

Table 1: Socio-demographic Information of the Participants (N=400)

Characteristics	Frequency	(%)
Sex		
Male	225	56.3
Female	175	43.8
Age		
≤20	5	1.3
20-29	59	14.8
30-39	187	46.8
40-49	114	28.5
50-59	21	5.3
≥60	14	3.5
Marital Status		
Married	313	78.3
Single	33	8.3
Separated	48	12.0
Divorce	6	1.5
Education level		
No formal Education	21	5.3
Secondary	89	22.3
Tertiary	172	43.0
Primary	74	18.5
Others	44	11.0

Employment Status		
Student	25	6.3
Employment	124	31.0
Business	250	62.5
Others	1	0.3
Income		
Below ₺50,000	88	22.0
₺ 50,000–₺ 100,000	297	74.3
Above 100,000	15	3.8
Essential Worker		
Yes	103	25.8
No	297	74.3
Number of people living in a house		
1-3	135	33.8
4-6	205	51.3
7 above	60	15.0
Car Ownership		
Yes	101	25.3
No	299	74.8
Motorbik Ownership		
Yes	24	6.0
No	376	94.0

Table 2 revealed that modes with high demand during the lock down was walking, followed by Okada and Taxi as responded by the respondents 204(51.0%), 119(29.8%) and 73 (18.3%) respectively while modes with low demand by passengers during the lock down was Keke Napep, Private car and minibus at 1(0.3%), Minibus 1(0.3%) and 3(0.8%) respectively. Since mobility was the key for promoting the spread of covid 19 disease (Gossling et al., 2020; Hendrickson & Rilett, 2020), and some trip attraction point were totally lockdown, most commutter preffered walking as a micromobility mode and to isolate themselves from other persons for short distance travels (Moslim et al., 2020). Commuters within the age range 20 to 49 years constituted 91.4% of the total passengers that floated the stay at home rule more than the tennagers and the aged persons as it was revealed by the respondents. This was attributed to the relatively engagement of active age group in social activities (Zwerts et al., 2010)

The activity based modal split was influenced by corresponding level of education of commuters who had attained atleast low level of education based on thier sensitivity to utility difference threshold as reported in Pan and Zuo (2020). The study revealed that male commuters embarked on trips used to Trek,okada and Taxi more often than thier female counterpart as indicated by the respondents 114.8%,66.9% and 17.3% respectively.

The married commuters used the commonest public transport modes, the walking, Okada and Taxi 53.7%, 31.9% and 13.4 while single passengers used walking, Okada, Taxi as a means of transportation 48.5%, 33.3% and 15.2% as it was shown by the respondents . This distribution was attributed to desire to attend social functions, going for shopping,religious centres, sporting event with the neighborhood. The household size with 7members and above did not embark on many trips as compared with family smaller size i.e 2-3 members , the mode commonly used by household included Okada, Walking and Taxi as well as private cars and keke Napep. This travel partern was attributed to essential need for short distance travel which does not require motorised system.

Table 2: Participants characteristics and modal split
Modal choice

Social Demography	Classes	Modal split					Total
		Taxi	Walking	Okada	Minibus	Private car	
Age in years	10-19	2(40.0%)	0(0.0%)	2(1.7%)	0(0.0%)	1 (20%)	5(100)
	20-29	13(22.0%)	28(47.5%)	18(30.5%)	0(0.0%)	0(0.0%)	59(100)
	30-39	24(12.8%)	111(59.4%)	50(26.7)	1(0.5)	1(0.5)	187(100)
	40-49	20(17.5%)	57(50.0%)	37(32.5%)	0(0.00%)	0(0.00%)	114(100)
	50-59	9(42.9%)	5(23.8%)	6(28.6%)	0(0.0%)	1(4.8%)	21(100)
	Above 60	5(35.7%)	3(21.4%)	6(42.9%)	0(0.0%)	0(0.0%)	14(100)
Gender	Male	39(17.3%)	120(114.8)	63(66.9%)	1(0.4%)	2(0.9%)	225(100)
	Female	34(19.4%)	84(48.0%)	56(32.0%)	0(0.0%)	1(0.6%)	175(100)
Level of Education	Primary	1(4.8%)	17(81.0%)	3(14.3%)	0(0.0%)	0(0.0%)	21(100)
	Secondary	15(16.9%)	37(4.6%)	36(40.4%)	1(1.1%)	0(0.0%)	89(100)
	Tertiary	35(20.3%)	67(39.0)	67(39.0)	0(0.0%)	3(1.7%)	172(100)
	No formal education	11(14.9%)	52(70.3%)	11(14.9%)	0(0.0%)	0(0.0%)	44(100)
Marital Status	Married	42(13.4%)	168(159.6%)	100(93.1%)	1(0.3%)	2(0.6%)	313(100)
	Single	11(33.3)	5(15.2%)	16(48.5%)	0(0.0%)	1(3.0%)	33(100)
	Separated	14(29.2)	31(64.6)	3(6.3)	0(0.0%)	0(0.0%)	48(100)
	Divorce	6(100)	0(0.0%)	0(0.0%)	0(0.0%)	0(0.0%)	6(100)
Employment Status	Student	9(36.0)	5(20.0%)	11(44.0%)	0(0.0%)	0(0.0%)	25(100)
	Employed	21(16.9%)	53(42.7%)	48(38.7%)	0(0.0%)	2(1.6)	124(100)
	Business	43(17.2%)	146(58.4%)	59(23.6%)	1(0.4%)	1(0.4%)	250(100)
	Others	0(0.0%)	0(0.0%)	1(0.8%)	0(0.0%)	0(0.0%)	1(100)
Income	Below ₦50,000	23(26.1)	36(40.9%)	27(30.7)	0(0.0%)	2(2.3%)	88(100)
	₦50,000- ₦100,000	45(15.2%)	167(56.2%)	83(27.9%)	1(0.3%)	1(0.3%)	297(100)
	Above ₦100,000	5(33.3%)	1(6.7%)	9(60.0%)	0(0.0%)	0(0.0%)	15(100)

Essential worker	Yes	12(11.7%)	79(76.7%)	11(10.7%)	0(0.0%)	1(0.0%)	103(100)
	No	61(20.6%)	125(42.1)	108(36.4%)	1(0.3%)	2(0.7)	292(100)
Number of people living in a house	1-3	19(14.1%)	66(48.9%)	49(36.3%)	0(0.0%)	1(0.2%)	135(100)
	4-6	30(14.6%)	107(52.2)	66(32.2)	1(0.5%)	1(0.5%)	205(100)
	7 and above	24(40.0%)	31(51.7%)	4(6.7%)	0(0.0%)	1(1.7%)	60(100)
Car Ownership	Yes	17(16.8)	65(64.4%)	17(16.8%)	0(0.0%)	2(2.0%)	101(100)
	No	56(18.7%)	139(46.5%)	102(34.1)	1(0.3%)	0(0.3%)	299(100)
Motor Bik	Yes	11(45.8%)	5(20.8%)	8(33.3%)	0(0.0%)	0(0.0%)	24(100)
	No	62(16.5)	199(52.9%)	111(29.5%)	1(0.3%)	3(0.8%)	376(100)

Hypothesis Testing

There is no statistical significant dependence of commuter 's social demographic characteristics on modal split and trip destination.

Table 3: Chi-Square Tests

	Value	Df	
Pearson Chi-Square	81.053(a)	2	.000
Likelihood Ratio	85.029	2	.000
Linear-by-Linear Association	63.158	1	.000
N of Valid Cases	400		

a0 cells (.0%) have expected count less than 5. The minimum expected count is 5.25.

In this study the corrected value is 81.05 with associated significance level of 0.000. In this case the value of 0.000 is *less* than the alpha value of 0.05, so we can conclude that our result is significant.

Decision

Since Asymp. Value which is 0.000 is less than p-value 0.05, the null hypotheses is rejected and alternative accepted, therefore there is statistically significant dependence of commuter's socio demographic characteristics on modal split at 5% level of significance. This trend revealed that, there was obvious influential change in travel behavior of commuters in Igboora, Oyo State during the lockdown.

Table 4 reveals that Office, Business and Shopping attracted relatively high trip as indicated by the respondents 30.5%, 45.0% and 20.5% compared to hospitals, schools and others 1.5%, 0.3% and 2.3% in accordance with respondents opinion. The high demand for business and shopping was basically for food stuffs. Offices attract most of the essential work forces that had permissions to travel within the Igboora.

There was no approximately equal percentage of trip distribution across social demographic class, the factors that influenced the level of compliance with covid-19 regulation and guidance of travel behaviour of commuter was the demographic influence and information source for the pandemic as it was indicated by the respondents. Most married commuters traveled for business and Shopping, this travel patterns was attributed to the need to visit the groceries and other utility shops for basic need and commercial purposes.

Table 4 Commuters socio-demographic characteristics on travel behaviour

Social Demography	Classes	Trip Distribution						Total
		Office	Business	Shopping	School	Hospital	Others	
Age in years	10-19	3(60.0%)	0(0.0%)	1(10.7)	0(0.0%)	0(0.0%)	0(0.0%)	5(100)
	20-29	7(11.9%)	41(69.5%)	1(1,7%)	3(5.1%)	0(0.0%)	7(11.9%)	59(100)
	30-39	93(49.7%)	88(47.1%)	3(1.6%)	1(0.5%)	1(0.5%)	1(0.5%)	187(100)
	40-49	18(15.8)	69(60.5)	0(0.0%)	0(0.00%)	0(0.00%)	0(0.00%)	114(100)
	50-59	2(9/5%)	11(52.4%)	7(33.3)	0(0.0%)	0(0.0%)	1(4.8%)	21(100)
	Above 60	1(7.1%)	10(71.4%)	2(14.3%)	1(7.1%)	0(0.0%)	0(0.0%)	14(100)
Gender	Male	119(52.9)	86(38.2)	7(3.1%)	4(1.8%)	0(0.0%)	9(4.0%)	225(100)
	Female	3(1.7%)	94(53.7)	75(42.9)	2(1.1)	1(0.6%)	0(0.0%)	175(100)
Level of Education	Primary	1(4.8%)	19(90.5%)	1(4.8%)	0(0.0%)	0(0.0%)	0(0.0%)	21(100)
	Secondary	0(0.0%)	74(83.1%)	1(1.1%)	5(5.6%)	0(0.0%)	9(10.1%)	89(100)
	Tertiary	121(70.3)	32(18.6%)	17(9.9%)	1(0.6%)	1(0.6%)	0(0.0%)	172(100)
	No formal education	0(0.0%)	11(14.9%)	63(85.1%)	0(0.0%)	0(0.0%)	0(0.0%)	44(100)
Marital Status	Married	1(7.1%)	10(71.4%)	2(14.3%)	4(1.3%)	0(0.0%)	0(0.0%)	313(100)
	Single	2(6.1%)	18(54.5%)	1(3.0%)	2(6.1%)	1(3.0%)	9(27.3)	33(100)
	Separated	0(0.0%)	47(97.9%)	1(2.1%)	0(0.0%)	0(0.0%)	0(0.0%)	48(100)
	Divorce	0(0.0%)	5(83.3)	1(16.7%)	0(0.0%)	0(0.0%)	0(0.0%)	6(100)
Employment Status	Student	0(0.0%)	4(16.0%)	7(28.0%)	4(16.0%)	1(4.0%)	9(100)	25(100)
	Employed	41(33.1%)	70(56.5%)	12(9.7%)	1(0.8%)	0(0.0%)	0(0.0%)	124(100)
	Business	81(32.4)	105(42.0%)	63(25.2%)	1(0.4%)	0(0.0%)	0(0.0%)	250(100)
	Others	0(0.0%)	1(0.0%)	0(0.0%)	0(0.0%)	0(0.0%)	0(0.0%)	1(100)

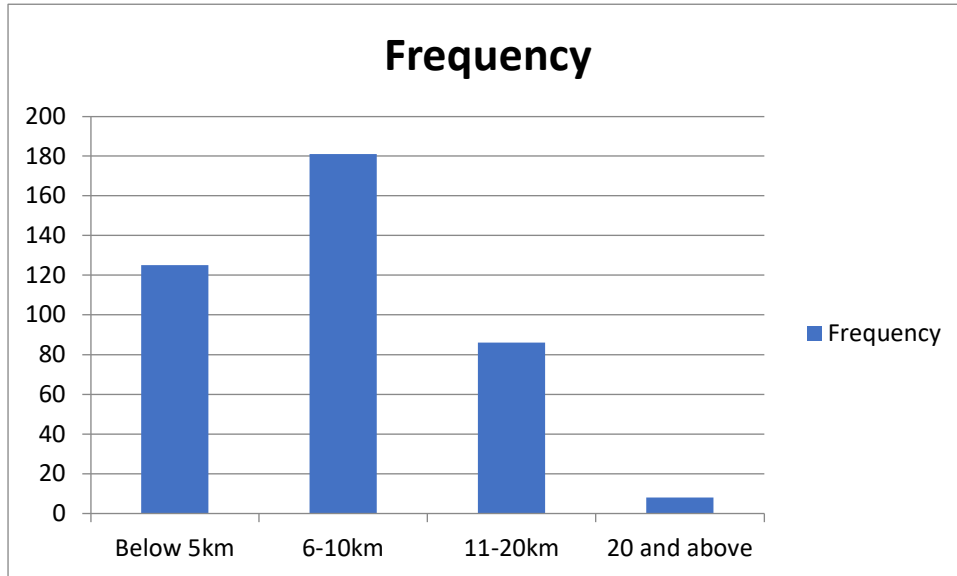

Figure 1: Distance travelled by Commuters

mean = 1.94 Standard deviation = 0.778 N= 400

Figure 1 reveals the estimated average travelled distance at 1.94km with standard deviation 0.778

respectively which indicated high level of variance among trip lengths within the approximately area of 440 square kilometers of Igboora, oyo state. Other trip measuring between 11-20km and 20km and above had relatively low and lowest frequencies respectively as it was revealed by the figure above. This trend of trip distribution was attributed to the fear of contracting Covid-19 diseases by commuters thereby avioding long distance journey in an attempt to obey the stay at home rule

Summary of Findings and Conclusion

Findings of the study revealed that the avilable mode choices in igboora, Oyo State included Walking, Okada, Taxi, Minibus, Keke Napep and Private cars. The common trip destination identified by the study included Open markets, Offices(bank) and Shopping centres. There was statistically significant level of depence of commuters socio-demographic characteristics on modal split and trip destination. This trend revealed that, there was obvious influential change in travel behavior of commuters in Igboora, Oyo State during pandemic.

Recommendations

Based on the findings of this study, the following recommendations were made;

- i. Concerned authorities should intensify efforts on creating more awareness about Covid-19 or outbreak of any pandemic and its deadly effect to instill fear in commuters and discourage travelling during the lockdown period to prevent spreading.
- ii. Law enforcement agents should be posted to the streets and highways to stop commuters from traveling during lockdown (stay-at-home) period to minimize the spread of communicable diseases such as Covid-19.

REFERENCES

- Cahyanto, I., Wiblishauser, M., Pennington-Gray, L., Schroeder, A., 2016. The dynamics of travel avoidance: The case of Ebola in the US. *Tour. Manage. Perspect.* 20,195–203.
- Chinazzi, M., Davis, J.T., Ajelli, M., Gioanni, C., Litvinova, M., merler, S., Piontti, A.P., Mu, K., Rossi, L., Sun, K., Viboud, C., Xiong, X., Yu, H., Halloran, M.E., Longini, J.M., Jr., & Vespignani, A. (2020). The effects of travel restrictions on the spread of the 2019 novel coronavirus (COVID-19) Outbreak. *Science*, 368(6489), 395-400.
- Emmanuel Mogaji, Ibrahim Ayoade Adekunle, and Nguyen Phong Nguyen (2021) Enhancing Transportation Service Experience in Developing Countries: A Post Pandemic Perspective. https://doi.org/10.1007/978-981-33-4126-5_9.
- Gossling, S., Scott, D., & Hall, C.M. (2020). Pandemics, tourism and global change. A rapid assessment of COVID-19. *Journal of Sustainable Tourism*, 29(1), 1-20.
- Gossling, S., Scott, D., & Hall, C.M. (2020). Pandemics, tourism and global change. A rapid assessment of COVID-19. *Journal of Sustainable Tourism*, 29(1), 1-20.
- Ja'afar A.A. Zankan, Hassan A. Abdul, Hussain A. Abdul, Gabriel M. Rieni and Muhammad Y. Abubakar (2021). Impact of covid-19 pandemic on transportation in Southern Kaduna state of Nigeria. *African Journal of Economics and Sustainable Development* ISSN: 2689-5080. Volume 4, Issue 1, 2021 (pp. 1-16).
- Jirgba, K., Adeleke, O.O., & Adeke, P.T. (2020). Evalaution of the Accessibiity of Public Transportation Facilities by Physically Challenged Commuters inilorin Town, Nigeria. *Arid Zone Journal of Engineering, Technology and Environment*, 16(4), 651-662. <https://azojete.com.ng/index.php/azojete.com.ng/index.php/azojete/article/view/366>[Google Scholar].
- Malavanda, G.A., Musolino,G., Rindone, C., & Vitetta, A., (2020). Residential location, Mobility, and travel time: A pilot study in a small size italian metropolitan area. *Journal of advance transportation*, 2020) 8827466. <https://doi.org/10.1155/2020/8827466> [Google Scholar].
- Mogaji E. Impact of COVID-19 on transportation in Lagos. *Transport Res Interdiscip Persp* 2020; 6:100154.
- Mogaji, E (2020). Impact of COVID-19 on transportation in Lagos, Nigeria. *Transportation Research Interdisciplinary perspectives*, 6(2020), 1-8.
- Moslem, S., Campisi, T., Szmelter-Jarosz, A., Duleba, S., Md Nahiduzzaman, K., & Tesoriere, G. (2020). Best-worst method of modeling mobility choice after COVID-19: Evidence from Italy. *International Journal of Transportation Science and Technology*, 12(2), 1-19.
- Muhammad Abdullah Charitha Dias Deepti Muley, Md. Shahin (2020). Exploring the impacts of COVID-19 on travel behavior and mode preferences. *Transportation Research Interdisciplinary Perspectives* 8 (2020) 100255.
- Muhammad Ahsanul Habib and Md Asif Hasan Anik (2021). Impacts of COVID-19 on Transport Modes and Mobility Behavior: Analysis of Public Discourse in Twitter. *Transportation Research Record* 1–14 National Academy of Sciences: Transportation Research Board 2021. DOI: 10.1177/03611981211029926.
- Ojo, O.O.S., and Awokola, O.S. (2012). Investigation of air pollution from automobiles at intersections on some selected major roads in Ogbomoso, South Western Nigeria. *Journal of Mechanical and Civil engineering*,1(4),31-35.<http://www.iosrjournals.org/iosr-jmce/papers/vol1-issue4/EO143135.pdf>[Google Scholar].

Okunlola, M.A., Lamptey, E., Senkyire, E.K., Serwaa, D., & Aki, B.D (2020). Perceived myths and misconceptions about the novel COVID-19 Outbreak. *SciMedicine Journal*, 2(3), 108-117.

Ortuzar, J., De, D., & Wilumsen, L.G. (2011). *Modelling Transport (4th Ed.)*. John Willey & Sons Ltd

P.T Adeke, A.E Zava & A. Etika (2021). The impact of Covid-19 pandemic on travel behaviour of commuters in makurdi metropolis. <https://doi.org/10.1080/23311916.2021.1960249>

Tipaldi, M.A., Lucertini, E., Orgera, G., Zolovkins, A., Laurino, F., Ronconi, E., Pisano, A., La Salandra, P.C., Laghi, A., & Rossi, M (2020). How to manage the COVID-19 pandemic diffusion in the angiography Suite: Experiences and results of an Italian interventional radiology unit. *SciMedicine Journal*, 2(2), 1-8.

Viktoriya Kolarova, Christine Eisenmann, Claudia Nobis, Christian Winkler and Barbara Lenz (2021). Analysing the impact of the COVID-19 outbreak on everyday travel behaviour in Germany and potential implications for future travel patterns. <https://www.kantardeutschland.de>.

World Bank Group (2020). Assessing the economic impact of COVID-19 and policy responses in sub-saharan Africa – an analysis of issues shapping African’s economics feature (Vol. 21 pp. 2020). Washinton DC.

Zwerts,E.,Allaert,G.,Janssense,D.,Wets,G&Witlox,F.(2010).How children view their travel behaviour:A case study from Flanders(Belgium), *Journal of Transport Geography*, 18(6), 702-710. <https://doi.org/10.1016/j.jtrangeo.2009.10.002>[Crossref], [Web of science®],[Google scholar]

Pan, X., and Zuo, Z. (2020). Exploring the role of utility difference threshold in choice behaviour: An enperical case study of Bus service choice. *International journal of Transportation Science and Technology*, 9(2), 128-136. <https://doi.org/10.1016/j.ijtst.2019.12.001> [Crossref], [Google Scholar]. (Koehl,2020)

Yezil, S., & and Khan, A. (2020). COVID-19 social distancing in the Kingdom of Saudi Arabia: Bold measures in the face of political, economic, social and religious challenges. *Travel Medicine and Infectious Diseases*, 37(2020), 1-4. <https://doi.org/10.1016/j.tmaid.2020.101692> [Web of Science ®], [Google Scholar].

Krejcie, R. V and Morgan, D. W. (1970). Determining Sample Size for Research Activities. *Educational and Psychological Measurement*

Bajracharya, A.R., and Shrestha, S. (2017). Analysis influence of socio-demographic factors on travel behaviour of employees, A case study of Kathmandu metropolitan city. *International Journal of Scientific & Technology Research*, 6(7), 111-119. <https://www.ijstr.org/final-print/july2017/Analyzing-influence-of-socio-demography-Factors-On-Travel-Behavior-Of-Employees-A-Case-Study-Of-Kathmandu-Metropolitan-City-Nepal.pdf> [Google Scholar].

**CONTRIBUTIONS TO HOUSEHOLD WELLBEING AMONG FEMALE
PASTORALISTS SPOUSES IN TARABA STATE, NIGERIA**

Wambai, A.A

Wurkum Chieftdom Karim Lamido

Sabo, E

Department of Agricultural Economics and Extension, Taraba State University Jalingo
Taraba State

Mahmood, H.U

Department of Agricultural Economics and Extension, Taraba State University Jalingo
Taraba State

Bashir, B.M

National Agricultural Extension and Research Liaison Services, Ahmadu Bello University

ABSTRACT

contribution to household wellbeing are limited to churning butter, herding cattle, milk and livestock marketing which help them fit in their environment. Female Pastoralists spouses have been missing in the contents of rural development, their responsibilities as pastoralists and spouses seems less of consideration on the national contests as well. The study assessed contributions to household wellbeing among female pastoralists' in Taraba state, specifically the study described the socio-economic characteristics of female pastoralists' spouses assessed the contributions of female pastoralists' spouses to household wellbeing. Multi-stage sampling techniques were used to select two hundred and seventy (270) female pastoralists' spouses for the study. Descriptive and inferential statistics were used in the analyses of the data. Result shows mean age of female pastoralists' spouses was 29 years and majority (67.8% and 60.7%) were married and had no co-wives with household size of 4-20 people (85.5%) who have also attained non formal education (70.0%). The study further show contributes to household well-being by generating income for the households (84.8%), cooking for the household (78.1%), milking animal (70.0%) and contributes in the household decisions. It is therefore recommended that government policies and programs should target pastoralists' spouses to improve their wellbeing and economy in general. Female Pastoralists spouses as a set of individuals less recognized, despite their tremendous roles of income generation and significant contributions to households well being.

Keywords: contributions to households, Female Pastoralists spouses, well being, Taraba State.

SOCIAL WORK WITH WOMEN: HISTORY AND MODERN PERSPECTIVE

Alina Solnyshkina

Associate Professor of the Chair of sociology, social work and public management and administration of Faculty of medical technologies of Diagnostics and Rehabilitation (Oles Honchar Dnipro National University)

ORCID: 0000-0002-5369-6350

SUMMARY

The main goal of scientific article is to define main directions and methods of social work with women in modern world.

An author share practical experience of social work with women from crisis families and in the sphere of prevention of domestic violence.

Experience of cooperation and partnership with non-governmental organizations is presented in scientific article.

Empowerment of modern women on active participation in the community development is one of the main issues in social work nowadays.

Examples of social prevention and social adaptation are described in this article.

I will make accent on volunteers in social work with women.

Methods of social and psychological support are analyzed in this article.

Women-centered practices of social work are presented in this scientific publication.

Current problems of social policy are also analyzed in this article.

Keywords: social issues of women, social work, social policy, methods of social work, analytical model, social prevention, social adaptation, social work during war, crisis families, social partnership with non-profit organizations

INTRODUCTION

An author explains scientific approach to social work through works and practical projects of foundations of social work such as: Mary Richmond, Laura Jane Addams, and Alice Salomon. These outstanding women lay the groundwork of modern social work.

Development of Social work is based on human rights approach, gender equality and social and religious conceptions of charity and mercy (Allison D. Murdach, 2011)

Mary Richmond and Alice Salomon proposed holistic approach of overcoming poverty, difficult life circumstances and social injustice. Social work focused on the needs of the person is very important in our time (John B. Thompson, Richard Spano, Terry L. Koenig, 2019).

They made contribution into social diagnostic, social work in the sphere of community – building and social protection of women and children.

Methods of social work that analyzed Ukrainian scholar Tetiana Semigina.

I used in my practical and educational activity. She analyzed practical methods of social work and ethical aspects of social work with different groups of population.

Also I inspired by experience of implementation of interventions in “Laboratory of Possibilities and methods of social work” (Tetyana Semigina, 2020).

PRACTICAL ACTIVITY IN THE SPHERE OF SOCIAL WORK WITH WOMEN

An author of article prepared analytical scheme of directions and methods of social work with women.

In Table 1 you can see actual directions and partner’s organization that take part in solving actual issues of women in Ukrainian society.

Table 1. Analytical scheme “Social work with women in Ukrainian society

No	Directions of social work	Methods of social work	Partners
1	Social work with victims of domestic violence	<ol style="list-style-type: none"> 1. Social work in multidisciplinary team 2. Social work with women in crisis centers and shelters 3. Group social work 4. Legal assistance 	<ol style="list-style-type: none"> 1). Police 2). Social crisis centers 3). NGOs
2	Social work with single mothers	<ol style="list-style-type: none"> 1. Counseling 2. Social benefits and payments 3. Psychological supporting 4. Social support 5. Legal assistance 	<ol style="list-style-type: none"> 4). Social services and departments 5). Social rehabilitation centers for children
3	Social work with internal displaced women	<ol style="list-style-type: none"> 1. Social support 2. Individual and group social work 3. Counseling 4. Social adaptation and rehabilitation 5). Groups of supporting 6). Psychological groups of self-regulation and self-control 7). Art-therapy 8) Theatre therapy 9). Professional orientation 10). Professional training 11). Re-qualification 	<ol style="list-style-type: none"> 1). Center of social services for youth, families and children 2). Volunteer organizations 3). Social departments of local authorities 4). Active citizens 5). Organizations of internal displaced persons 6). Hospitals and medical centers 7). Educational centers 8). Charitable foundations
4	Social work with women who are serving in Armed forces of Ukraine now	<ol style="list-style-type: none"> 1). Psychological support 2). Social groups of adaptation and rehabilitation 	<ol style="list-style-type: none"> 1). Veterans organizations 2). Medical centers 3). NGOs 4). Medical attendance visiting service 5). Rehabilitation centers 6). Charitable foundations
5	Social work with disabled women	<ol style="list-style-type: none"> 1). Clubs for social and psychological support 2). Professional work and activity 3). Employment 4). Social patronage 5). Home care 6). Clubs of conversation 7). Inclusive education 8). Social adaptation and rehabilitation 9). Help in relocation and evacuation during war 10). Rehabilitation with help of sport activity 11). Weekend clubs 12). Palliative and medical care 13). Providing of rehabilitation resources and facilities 14). Social benefits 	<ol style="list-style-type: none"> 1). Medical and rehabilitation centers for disabled people 2). Volunteer organizations 3). International and local associations for disabled people 4). Centers of social services 5). Hospice and palliative centers 6). Social centers 7). Day-care centers

6	Social work with elderly women	<ol style="list-style-type: none"> 1). University of Third age, involving into system of life-long education 2). Development of creativity 3). Medical treatment and health care 4). Social home care 5). Assistance in public offices 	<ol style="list-style-type: none"> 1). Territorial Center for social services 2). Non-profit organizations 3). Volunteers 4). Department of social protection
7	Social work with women affected by the war	<ol style="list-style-type: none"> 1). Adaptation on new place of residence 2). Reconstruction and restoration of documents 3) Execution of social payments 4) Psychological rehabilitation 5). Medical aid 6). Psychological support 	<ol style="list-style-type: none"> 1). Hotlines of psychological support. 2). Volunteers groups. 3). Crisis centers 4). Non-profit organizations 5). Women charitable organizations 6). Social and medical centers 7). International organizations
8.	Social work with women in conflict with law	<ol style="list-style-type: none"> 1). Prevention 2). Resocialization 3). Psychological support 4). Involving into educational programs 	<ol style="list-style-type: none"> 1). Probation service 2). Social services 3). Religious organization 4). System of education

Therefore, Table 1 allows us to determine actual directions and methods of social work with women in Ukrainian society nowadays.

Multidisciplinary approach and involving of wider range of specialist permit to solve effectively social problems of Ukrainian women effectively.

An author of article has experience of fruitful cooperation with non-profit organization and charitable foundation such as: "100% LIFE", "Caritas".

Uniting and high level of integration of Ukrainian society helps to be strong and help people in difficult situation.

In the case of empowerment of women an author focused on social integration of young women that became orphans in childhood.

After finishing school these young women faced with problems of social adaptation in reality. I was involved as a trainer and instructor to the project of social adaptation of Young women from amount of orphans.

These lectures and tasks had goal to teach participants to practical useful skills.

This project of charitable foundation "Pomogaem" (Help) was so creative because Young participants listened interesting lectures and discussed actual topics such as:

- 1). Family Studies.
- 2). Effective resolutions of conflicts.
- 3). Life perspectives and chances.
- 4). An effective resume and interview.
- 5). Management and keeping of family budget.
- 6). Self-presentation.

Conclusion

So, social protection, rehabilitation, adaptation are main direction of social work.

Integration of qualified specialists from multidisciplinary team allows to solve issues in the sphere of social policy with women.

References

1). Allison D. Murdach (2011). Mary Richmond and the Image of Social Work. *Social work*. 56 (1), 92-94

2). John B. Thompson, Richard Spano, Terry L. Koenig (2019). Back to Addams and Richmond: Was Social Work Really a Divided House in the Beginning? *The journal of sociology and social welfare*. 46 (2), 3-22

3). T. Semigina. Do Numbers Always Matter: Review of Research Paradigms in Social Work? *Path of Science: International Electronic Scientific Journal*. 6 (7), 3001-3010 (in Ukrainian).

DİNİ TECRÜBE VE ÇİFT İLİŞKİSİ

Dr. Öğretim Üyesi Melike İLERİSOY

İstanbul Ticaret Üniversitesi, İnsan ve Toplum Bilimleri Fakültesi, Psikoloji Bölümü

ORCID: 0000-0001-9466-0410

ÖZET

Din olgusu tarih boyunca insan aklının en kadim ve en yaygın uğraşlarından biri olmuştur. Bireyin içinde duyumsadığı, duygu, düşünce ve davranış üzerinde önemli etkileri olan din olgusu çağdaş psikolojik yaklaşımlar tarafından kendini gerçekleştirme önündeki önemli bir engel olarak ele alınmış, yaygın bir biçimde ruhsal işleyişin dışında tutulmuştur. Bununla birlikte dini duygu ve deneyimin psişik bir olgu olarak bireyin ruhsallığıyla olumlu ve/veya olumsuz şekillerde ilişkili olduğu yadsınamaz bir gerçektir. Bireyin öznel yaşantısında olduğu kadar ilişki dinamikleri üzerinde de belirleyici etkileri olan dinin, ruhsal ve fiziksel sağlık başta olmak üzere, mutluluk, yaşam doyumu, evlilik ilişkisi ve çocuk yetiştirme tutumları gibi insan deneyiminin çeşitli boyutları üzerinden daimî olarak tecrübe edildiği sayısız araştırma tarafından ortaya konmuştur. Sekülerleşme teorilerinin ileri sürdüğü ve dini anlam sistemlerinin etkisini yitireceğine ilişkin öngörünün aksine bireyin ruh sağlığında ve ilişkilerinde kimi zaman şekillendirici, yön verici, kimi zaman ise, özellikle öznel yorumlamalara bağlı olarak işlev bozucu bir biçimde deneyimlenerek etkisini sürdürdüğü bilinmektedir.

Dinin ruhsallık üzerindeki etkileri ağırlıklı olarak yaşamın rutin ya da olağandışı acılarıyla baş etmede önem arz eden yönüyle ele alınmış, ilişkiler ve etkileşimler açısından sahip olduğu işlevler görece daha az çalışılmıştır. Bu araştırma din olgusunun çift ilişkisi özelindeki anlamlarına odaklanmaktadır. Araştırma kapsamında aile sisteminin bir alt sistemi olan çift ilişkisi dindarlık zemininde incelenmiş, yaşları 32 ila 45 arasında değişen ve kendilerini dindar olarak tanımlayan sekiz kadın ve iki erkek yetişkinle Nisan 2021-Mayıs 2021 tarihleri arasında derinlemesine görüşmeler yapılmıştır. Dini etkinin incelemeye meydan okuyan soyut doğasına ilişkin derin ve anlamlı veriler elde edebilmek amacıyla araştırma olgu bilim deseninde yürütülmüştür. Bu bağlamda araştırmanın odağında dinî deneyimin özellikle ilişkiyi anlamlandırma ve ilişki sorunlarını çözme eksenli etkileri yer almıştır.

Araştırma herhangi bir değer yargısı merceğinden bakmayıp, incelemeye konu olan olgunun olduğu hali ve tüm yönleriyle betimlenmesine odaklanmaktadır. Araştırma sonucunda dini duygu ve deneyiminin çift ilişkisi üzerinde evliliğe kader inancı temelinde anlam verme; eşler arası anlaşmazlıklarda dini öğretilerin salık verdiği şekilde ılımlı, hoşgörülü ve affedici olma; dua yoluyla anlaşmazlıklarda kendi payına düşen sorumluluğu fark etme şeklinde sıralanabilecek yapıcı işlevlere sahip olduğu görülmüştür. Ek olarak, yetersizlik ve çaresizlik duygularını azaltan yönüyle dini inancın çiftlerde iyimser ve çözüm odaklı davranışlara katkı sağladığı belirlenmiştir. Bu bildiride söz konusu etkiler elde edilen bulgular çerçevesinde sunulacaktır.

Anahtar Kelimeler: Dinî tecrübe, Dindarlık, Çift İlişkisi

RELIGIOUS EXPERIENCE AND COUPLE RELATIONSHIP

ABSTRACT

Religion has been one of man's oldest and most common pursuits throughout history. Contemporary psychological approaches have considered religion as an essential obstacle to self-actualization. However, it has crucial effects on the emotions, thoughts and behaviours an individual feels inside and has widely excluded it from spiritual functioning. In addition to personal life, religion also has essential functions in the individual's relational dynamics. Numerous studies have shown that religion is always essential, especially in mental and physical health, through various dimensions of human experience such as happiness, life satisfaction, marital relationship and child-rearing attitudes. Secularization theories argued that religious meaning systems would lose their effectiveness. However, contrary to this prediction, it continues to affect the individual's mental health and relationships positively and negatively.

Studies focused on the effects of religion on the psyche, mainly in the aspect of life that is important in coping with routine or extraordinary pains and have studied its effects in terms of relationships and interactions relatively less. This research focuses on the meaning of religion in the couple's relationship. For this purpose, in-depth interviews were conducted with eight female and two male adults between 32 and 45 who defined themselves as religious. The interviews were held between January 2021 and May 2021. Due to the abstract nature of the religious phenomenon, the research was carried out in a phenomenological pattern to obtain deep and meaningful data. In this context, the research mainly focused on the effects of religious experience on making sense of the relationship and solving relationship problems. The study, is not interested in any value judgments of religion aims to understand the phenomenon of religion as it is and with all its aspects.

Research results show that religious feelings and experience give meaning to marriage based on belief in destiny and support being moderate, tolerant and forgiving in conflicts between spouses as recommended by religious teachings, demonstrated through prayer to raise awareness of one's responsibility in conflicts. It also revealed that it contributes to optimistic and solution-oriented behaviours by reducing feelings of inadequacy and helplessness. This paper will present these effects within the framework of the findings obtained.

Keywords: Religious experience, Religiosity, Couple's Relationship

ÇOCUKLUK ÇAĞI TRAVMALARI İLE KENDİNİ SUSTURMA ARASINDAKİ İLİŞKİNİN İNCELENMESİ

Rumeysa DURAK

İstanbul Aydın Üniversitesi, Lisansüstü Eğitim Enstitüsü, Klinik Psikoloji Bölümü

ORCID: 0000-0002-7366-2115

Dr. Öğr. Üyesi Haydeh FARAJİ

İstanbul Gelişim Üniversitesi, Fen Edebiyat Fakültesi, Psikoloji Bölümü

ORCID: 0000-0001-5306-6546

ÖZET

Erken dönem deneyimlerinin, benliğin oluşumundaki rolü ve yaşamın geri kalanını etkilediği bildirilmektedir. Çalışmanın temel amacı, çocukluk çağı travmaları ve çocukluk çağı travmaları alt boyutlarının, kişinin kendisini ifade etmekten kaçınması ile tanımlanan kendini susturma ve kendini susturmanın alt boyutları arasındaki ilişkinin incelenmesidir. Buna göre kendini susturma davranışının içsel dinamiklerinin çocukluk çağı deneyimleriyle ilişkili olduğu, bu ilişkinin değerlendirilmesi ile terapi sürecine katkı sağlanması amaçlanmıştır. Araştırmaya 18-45 yaş aralığında, %48.0 (96)'ı kadın, %52.0 (104)'ü erkek olmak üzere, toplam 200 yetişkin katılmıştır. Katılımcıların sosyo-demografik bilgilerini toplamak amacıyla araştırmacı tarafından hazırlanan 'Kişisel Bilgi Formu', çocukluk çağı travmalarını ölçmek amacıyla 'Çocukluk Çağı Travmaları Ölçeği- 33', kendini susturmalarını ölçmek amacıyla 'Kendini Susturma Ölçeği' kullanılmıştır. Veri analizi için SPSS 25 programı kullanılmıştır. Araştırma sonucuna göre çocukluk çağı travmaları ile kendini susturma arasında pozitif yönde ilişki olduğu bulgusuna ulaşılmıştır. Araştırma sonuçlarından bir diğeri ise, çocukluk çağı travmalarının kendini susturma için anlamlı yordayıcı olduğu bulgusu olmuştur. Buna göre, çocukluk çağı travmalarının kendini susturma puanlarının %17'sini açıkladığı görülmüştür. Çalışma sonucunda kendini susturma puanlarındaki değişimi en iyi açıklayan değişkenin duygusal ihmal olduğunun anlaşılmasının, bireyin hem sosyal ilişkilerini hem de içsel yaşantısını etkileyen kendini susturma nedenlerinin de anlaşılması için yardımcı olacağı varsayılmaktadır. Buna göre elde edilen bulguların, ruhsal yapılanmanın anlaşılmasına bir adım daha yaklaştıracığı ve çalışmanın literatüre katkı sağlayacağı düşünülmektedir. Çalışma sonucu ile literatürdeki çalışmalar karşılaştırılarak tartışılmış ve elde edilen bulgular ışığında araştırmacılara önerilerde bulunulmuştur.

Anahtar Kelimeler: Çocukluk Çağı Travmaları, Kendini Susturma, İhmal, İstismar

EXAMINING THE RELATIONSHIP BETWEEN CHILDHOOD TRAUMAS AND SELF- SILENCING

ABSTRACT

It is reported that early experiences play a role in the formation of the self and affect the rest of life. The main purpose of the study is to examine the relationship between childhood traumas, sub-dimensions of childhood traumas, self-silencing and sub-dimensions of self-silencing, which is defined by the avoidance of self-expression. Accordingly, it is aimed to contribute to the therapy process by evaluating the internal dynamics of self-silencing behavior with childhood experiences. 200 adults in all, 48.0% (96) women and 52.0% (104) males, aged 18 to 45, took part in the study.

The 'Personal Information Form' prepared by the researcher to collect the socio-demographic information of the participants, the "Childhood Trauma Questionnaire (CTQ-33)" to measure the childhood traumas, and the "Silencing The Self Scale" were used to measure their self-silencing. SPSS 25 program was used for data analysis. According to the results of the research, it was found that there is a positive relationship between childhood traumas and self-silencing. Another research result is that childhood traumas are a significant predictor of self-silencing. Accordingly, it was seen that childhood traumas explained 17% of self-silencing scores. As a result of the study, it is assumed that understanding the variable that best explains the change in self-silencing scores is emotional neglect, which will also help to understand the reasons for self-silencing, which affects both social relations and internal life of the individual. It is thought that the findings obtained will bring one step closer to the understanding of psychological structuring and that the study will contribute to the literature. The results of the study and the studies in the literature were compared and discussed, and suggestions were made to the researchers in the light of the findings.

Keywords: Childhood traumas, Self-silencing, Neglect, Abuse

CAM TAVAN SENDROMUNUN AKADEMİSYEN KADINLAR ÜZERİNDEKİ ETKİSİ

Arş. Gör. Meryem Cemile ÖĞÜR

Munzur Üniversitesi, Sağlık Bilimleri Fakültesi, Çocuk Gelişimi Bölümü
ORCID: 0000-0002-5549-3004

Öğr. Gör. Aylin CAN

Munzur Üniversitesi, Sağlık Bilimleri Fakültesi, Ebelik Bölümü
ORCID: 0000-0003-3496-9939

Öğr. Gör. Mihriban ULUCAN

Munzur Üniversitesi, Sağlık Bilimleri Fakültesi, Ebelik Bölümü
ORCID: 0000-0001-5462-2209

Doç. Dr. Özlem DOĞAN YÜKSEKOL

Munzur Üniversitesi, Sağlık Bilimleri Fakültesi, Ebelik Bölümü
ORCID: 0000-0002-1761-1479

ÖZET

Toplum yapısını oluşturan kadın ve erkek nüfus küreselleşme ile ortaya çıkan gelişmelerden etkilenmiş ve değişim sürecinin bir parçası haline gelmiştir. Geleneksel olarak ev işi ve annelik rollerini üstlenen kadın, bu gelişmelerle birlikte iş dünyasına daha fazla dahil olmuştur. Günümüzde kadınlar iş dünyasında daha fazla yer almakta ancak yönetim kademelerinde kadın çalışan sayısı oldukça azdır.

Yönetim literatüründe "cam tavan" olarak adlandırılan bu durum, kadınların üst yönetim kademelerine ulaşamama nedenlerinden biri olup, başarıları ve liyakatleri ne olursa olsun ilerlemelerini engelleyen tüm engeller olarak bilinmektedir. Bu durum yönetimde ciddi sorunlar yaratmakta ve kadınların kariyer gelişimlerini olumsuz etkilemektedir. Cam tavan isminden de anlaşılacağı üzere şeffaf ve aşılması güç olan bir engeldir.

Toplumda ayrımcılık sık rastlanan bir olgu olmakla birlikte, bireysel düzeyde en sık karşılaşılan ve sonuçları daha derin ve olumsuz etkileyen ayrımcılık, cinsiyete dayalı ayrımcılık olarak karşımıza çıkmaktadır. Cinsiyet temelli ayrımcılığın çalışma hayatına etkileri kaçınılmazdır. Çalışanların üst düzey yönetim pozisyonlarına gelmelerinde ortaya çıkan engelleri ifade eden cam tavan sendromunun, kadınların pozisyonlarında yükselmelerinin önünde engel oluşturması bağlamında daha etkin olduğu literatürde görülmektedir. Toplum yapısının farklılaşması ile dünyanın ihtiyaç duyduğu iş gücü yapısı da değişmiş, kadınlar çalışma hayatında daha fazla rol alır hale gelmiştir.

Günümüzde yoğun bir şekilde iş yaşamına katılım göstermeye başlayan kadınların, istihdam alanında hızla artan sayılarına rağmen, bu artışı organizasyon içinde ilerleme süreçlerine ve üst yönetim pozisyonlarına yeterli düzeyde yansıtamadığı görülmektedir. Bu kapsamda yapılan araştırmalar, kadınların kariyer basamaklarında ilerleme noktasında gözle görülemeyen ve kolaylıkla aşılamayan çeşitli engellerle karşılaştıklarını ortaya koymaktadır. Bu duruma neden olan birçok faktör bulunmakta, kadınların görünmeyen pek çok engelle mücadele etmesi gerektiği sonucu çıkmaktadır.

Bu kapsamda çalışmanın amacı, kadınların önemli bir temsil düzeyine sahip olduğu alanlardan birisi olarak yaygın kabul gören akademide, kadın akademisyenlerin kariyerleri boyunca karşılaştıkları engelleri ve “cam tavan” algılarını incelemektir.

Anahtar Kelimeler: Akademisyen, Cam Tavan, Kadın

THE EFFECT OF GLASS CEILING SYNDROME ON FEMALE ACADEMICIANS

ABSTRACT

The male and female population, which constitutes the social structure, has been affected by the developments that have emerged with globalization and has become a part of the change process. Women, who traditionally take on the roles of housework and motherhood, have become more involved in the business world with these developments. Today, women are more involved in the business world, but the number of female employees in management levels is quite low.

This situation, which is called the "glass ceiling" in the management literature, is one of the reasons why women cannot reach the upper management levels and is known as all obstacles that prevent their progress regardless of their success and merit. This situation creates serious problems in management and negatively affects the career development of women. As the name suggests, the glass ceiling is a transparent and insurmountable obstacle.

Although discrimination is a common phenomenon in society, the most common discrimination at the individual level, which affects the results more deeply and negatively, is gender-based discrimination. The effects of gender-based discrimination on working life are inevitable. It is seen in the literature that the glass ceiling syndrome, which expresses the obstacles that occur in the employees' coming to senior management positions, is more effective in terms of creating an obstacle for women to rise in their positions. With the differentiation of the social structure, the workforce structure needed by the world has also changed, and women have become more involved in working life.

Despite the rapidly increasing numbers of women, who have started to participate in business life intensively today, it is seen that this increase cannot be adequately reflected in the advancement processes and senior management positions within the organization. Studies conducted in this context reveal that women face various obstacles that cannot be easily overcome at the point of advancement in their career ladder. There are many factors that cause this situation, and it is concluded that women have to struggle with many invisible obstacles. In this context, the aim of the study is to examine the obstacles and “glass ceiling” perceptions that women academics face throughout their careers in academia, which is widely accepted as one of the fields where women have an important level of representation.

Keywords: Academician, Glass Ceiling, Woman

GİRİŞ

Toplum yapısını oluşturan kadın ve erkek nüfus küreselleşme ile ortaya çıkan gelişmelerden etkilenmiş ve değişim sürecinin bir parçası haline gelmiştir. Geleneksel olarak ev işi ve annelik rollerini üstlenen kadın, bu gelişmelerle birlikte iş dünyasına daha fazla dahil olmuştur. Günümüzde kadınlar iş dünyasında daha fazla yer almakta ancak yönetim kademelerinde kadın çalışan sayısı oldukça azdır.

Günümüzde yoğun bir şekilde iş yaşamına katılım göstermeye başlayan kadınların, istihdam alanında hızla artan sayılarına rağmen, bu artışı organizasyon içinde ilerleme süreçlerine ve üst yönetim pozisyonlarına yeterli düzeyde yansıtamadığı görülmektedir.

Bu kapsamda yapılan arařtırmalar, kadınların kariyer basamaklarında ilerleme noktasında gözle görülemeyen ve kolaylıkla ařılamayan çeřitli engellerle karřılařtıklarını ortaya koymaktadır. Bu duruma neden olan birçok faktör bulunmakta, kadınların görünmeyen pek çok engelle mücadele etmesi gerektiđi sonucu çıkmaktadır.

Toplumda ayrımcılık sık rastlanan bir olgu olmakla birlikte, bireysel düzeyde en sık karřılařılan ve sonuçları daha derin ve olumsuz etkileyen ayrımcılık, cinsiyete dayalı ayrımcılık olarak karřımıza çıkmaktadır. Cinsiyet temelli ayrımcılıđın çalıřma hayatına etkileri kaçınılmazdır. Çalıřanların üst düzey yönetim pozisyonlarına gelmelerinde ortaya çıkan engelleri ifade eden cam tavan sendromunun, kadınların pozisyonlarında yükselmelerinin önünde engel oluřturması bağlamında daha etkin olduđu literatürde görülmektedir. Toplum yapısının farklılařması ile dünyanın ihtiyaç duyduđu iř gücü yapısı da deđiřmiř, kadınlar çalıřma hayatında daha fazla rol alır hale gelmiřtir.

Yönetim literatüründe "cam tavan" olarak adlandırılan bu durum, kadınların üst yönetim kademelerine ulařamama nedenlerinden biri olup, başarıları ve liyakatleri ne olursa olsun ilerlemelerini engelleyen tüm engeller olarak bilinmektedir. Bu durum yönetimde ciddi sorunlar yaratmakta ve kadınların kariyer gelişimlerini olumsuz etkilemektedir. Cam tavan isminden de anlaşılacağı üzere řeffaf ve ařılması güç olan bir engeldir.

TOPLUMSAL CİNSİYET EŐİTLİĐİ

Toplumsal cinsiyet kavramı ilk olarak 1972 yılında Ann Oakley tarafından literatüre kazandırılmıştır. Oakley toplumsal cinsiyet teriminin, biyolojik cinsiyetten farklı yönlerini tanımlamış, bu terimin bireyin ve toplumun tüm süreçlerinde etkili olduđunu ifade etmiştir (Bařaran ve Köřgerođlu, 2020).

Toplumsal cinsiyet (gender), erkek ve kadın için yařanılan toplum ve kültür tarafından sosyal açıdan belirlenmiş, sorumluluklarını, kiřilik özelliklerini, davranıř ve tutumlarını ifade etmektedir. Cinsiyet kavramının içerisinde biyolojik farklılıklar ele alınırken, toplumsal cinsiyet terimi ise, erkek ve kadın olarak yařadıđımız toplumun bizden davranıřsal olarak beklentileri, bizi nasıl gördüđu ve algıladıđı ile ilgilenmektedir. Cinsiyet doğuřtan getirdiđimiz bir kavramdır, ancak toplumsal cinsiyet yařadıđımız toplum ve kültür ile etkileřimimiz ile zaman içerisinde öđrenilen bir terimdir. Toplumsal cinsiyet kavramı, biyolojik cinsiyet gibi doğuřtan getirdiđimiz bir özellik deđildir ve zamanla řekillenen bir kavramdır (Bařar, 2017; Marcus et al., 2015).

Dedeođlu, toplumsal cinsiyet kavramının, zamanla geliřtiđini, kadın ve erkek olarak biyolojik cinsiyetlere atfedilen bazı ifadelerin bu kavramın gelişiminde etkili olduđunu ifade etmiştir. Giddens'a göre toplumsal cinsiyet, biyolojik cinsiyet ile bağlantılıdır, ancak biyolojik cinsiyetin doğrudan bir sonucu deđildir (Dedeođlu, 2000). Toplumsal cinsiyet, toplumun kültürüne uygun olarak kadın ve erkekten beklentilerini, iř hayatındaki ilerlemeleri, ev ve iř hayatındaki paylařımları etkilemekte ve bu oluřturduđu deđerleri gelecek kuřaklara aktarmaktadır (Aydın ve ark.,2016). Toplumsal cinsiyet kavramı ile birlikte ele alınması gereken bir diđer kavram da toplumsal cinsiyet rolleri kavramıdır.

Toplumsal cinsiyet rolleri, toplumun bir kiřinin erkek ya da kadın olarak hangi davranıřları göstermesini beklediđi ile ilgilidir. Toplumsal cinsiyet rollerine iliřkin beklentiler, toplumlarda farklılık gösterebilir. Toplumsal cinsiyet rollerinin etkisi sonucunda kadınlardan daha duygusal ve pasif davranmaları, erkeklerden ise daha sert, güçlü olmaları beklenmektedir. Erkeklerden daha çok evin geçimini sađlamaları beklenirken, kadınlardan domestik iřleri yapmaları, yařlıların bakımını üstlenmeleri beklenmektedir. Üstelik bu beklenti kadının çalıřması durumunda da deđiřmemektedir (Dedeođlu 2000, Turan ve ark., 2011).

Literatürde toplumsal cinsiyet rollerinin, kadın ve erkeğin iş yaşantısı başta olmak üzere, sosyal hayat, evlilik ilişkileri ve aile içi yaşamında belirgin farklılıklar gösterdiği belirtilmektedir (Yılmaz ve ark., 2009; Karasu ve ark.,2017; Uzun ve ark.,2017; Aktaş ve ark.,2018). Ev işleri kadınların görevi olarak görülmekte, çalışma hayatı, politika gibi faaliyetler erkeklere özgü olarak kabul edilmektedir. Kadınların bazen eğitimlerini tamamlamadan evlendirilmeleri, çok çocuk doğurmalarının beklenmesi, bu çocukların bakımından çoğunlukla kendilerinin sorumlu olması toplumsal cinsiyet rollerinin etkisinden kaynaklanmaktadır. Ayrıca eşlerinden şiddet gördüklerinde bu durumu saklamaları, iş hayatına girmek için eşlerinden izin almaları, tek başına dışarı çıkmamaları beklenmektedir (Başaran ve Köşgeroğlu, 2020).

Toplumsal cinsiyet eşitliği; kaynakların kullanımında veya hizmetlere erişimde bireylere cinsiyeti nedeniyle ayrımcılık yapılmamasını ifade eder. Cinsiyet eşitliği, hem erkek hem de kadınların kişisel yeteneklerini geliştirmekte ve stereotipler, katı cinsiyet rolleri veya ön yargılar tarafından belirlenen sınırlamalar olmaksızın seçimler yapmakta özgür olmasını gerektirmektedir. Cinsiyet eşitliği, kadın ve erkeklerin farklı davranışlarının, isteklerinin ve ihtiyaçlarının eşit olarak dikkate alınması, değer verilmesi anlamına gelir. Bu, kadın ve erkeğin aynı olması gerektiği anlamına gelmez, ancak haklarının, sorumluluklarının ve fırsatların erkek veya kadın olarak doğmalarına bağlı olmayacağı anlamına gelir. Cinsiyete dayalı eşitsizlik, ayrımcılık ve farklı muamele bireyler ve kurumlar tarafından uygulanabilir ve idari kurallar, yasalar tarafından sürdürülür ve gelir dağılımını, kaynaklara erişimi ve karar alma sürecine katılımı etkileyebilir (https://pdf.usaid.gov/pdf_docs/Pnadl089.pdf).

KADIN VE İŞ HAYATI

Yalnızca 200 yıl öncesine kadar bile iş hayatında yer edinmelerinden söz edemeyeceğimiz kadınlar; küreselleşmenin neden olduğu toplumsal yapıda meydana gelen değişiklikler ve teknolojik gelişmelere bağlı olarak nüfus ve iş gücü üzerindeki etkileri sonucunda çalışma hayatında kendilerine yer edinmeyi başarmışlardır. Kadının iş hayatında yer edinmesi karşılaştığı engelleri ortadan kaldırmamış, cinsiyet ayrımı yapılan iş karşılığında sunulan ücretlere de yansımıştır ve söz konusu ayrımcılık varlığını sürdürmektedir (Healthfield, 2019, s. 1). 1950’de %39 olan kadın çalışma oranı 1998’de %60’a kadar yükselmiş olup; 2050’de %55 civarında bir orana ulaşılacağı tahmin edilmektedir (BLS, 2019, s. 1).

Son yıllarda kadın haklarına yönelik olarak yapılan yasal düzenleme ve iyileştirmeler, modern dünyanın pek çok ülkesinde kadınların toplumsal rollerini ve iş hayatına katılımını destekleyici gelişmeler oluşturmaktadır; kadınların sosyal, siyasal ve ekonomik kimliklerine katkı sunmaktadır. İlgili düzenleme ve yapılandırmalar sayesinde kadınların iş hayatının pek çok alanında istihdamı kuvvetlendirilmiştir (Nakkazi, 2021).

Cinsiyete dayalı eşitsizlikler hemen her toplumda mevcuttur ve bu eşitsizlikler toplumsal cinsiyet rollerinden, ataerkil sistemden kaynaklanabilir. Dünya Ekonomik Forumu'nun 2018 Küresel Cinsiyet Uçurumu Raporu'na göre Türkiye, cinsiyet eşitsizliği açısından 149 ülke arasında 130. sırada yer almaktadır. Cinsiyet Farkı göstergesinde, Türkiye'yi Fildişi Sahili, Bahreyn, Nijerya, Togo, Mısır, Moritanya, Fas, Ürdün, Umman Sultanlığı, Lübnan, Suudi Arabistan, İran, Mali, Kongo Demokratik Cumhuriyeti, Çad, Suriye, Irak, Pakistan ve Yemen takip etmektedir (WEF, 2018). Türkiye, 149 ülke arasında “kadınların ekonomik katılımı ve fırsat eşitliği” açısından 131. sırada eğitimde 106., sağlıkta 67. ve siyasi katılımında 113. sırada yer almaktadır.

Dünyadaki uygulamalara ve istatistiklere bakıldığında; cinsiyet sonuçlarının genellikle kadınların aleyhine olduğu rahatlıkla görülmektedir. Dünyada halen var olan 3,1 milyar yoksulun %70'i kadındır. Bu, yoksulluğun kadınlaşması olarak ifade edilmektedir.

900 milyon okuma yazma bilmeyen insanın 2/3'ü kadındır ve yetersiz beslenme ve anemi görülme sıklığı kadınlarda iki kat daha fazladır. Kadınlar, aynı iş türünde erkeklerden %30-40 daha az ücret almaktadır. Gelişmekte olan ülkelerde bir kadın yönetici, yedi erkek yöneticiye karşılık gelmektedir. Parlamentolardaki sandalyelerin %10'u ve meclisteki bakanlıkların sadece %6'sı kadınlara aittir (Dinç, 2019). Toplumsal cinsiyet rollerinin kadın sağlığına etkilerinden biri de cam tavan sendromudur.

Kadınların iş hayatındaki istihdamını artırmaya yönelik olarak oluşturulan cinsiyet eşitsizliğini ortadan kaldırmayı hedefleyen yasa ve yönetmelikler olumlu bir yankı uyandırmakta olmasına karşın; kadınların sahip oldukları eğitim ve uzmanlıklarına rağmen pozisyonlarında yükselmelerine engel oluşturan durumların tamamen ortadan kaldırılması mümkün olmamıştır (Yurdagül & Elmas, 2016, s. 27).

CAM TAVAN

Cam tavan kavramı, şirket ve hükümetler ile kar amacı güdülmeyen eğitim kuruluşları da dahil olmak üzere hemen her çalışma alanında kadınların maaş seviyelerinde maruz kaldıkları ayrımcı muameleyi ve üst düzey pozisyonlara yükselmelerinde karşılaştıkları engelleri ifade etmek için sıklıkla kullanılmaktadır (Sposito, 2013).

İlk olarak 1986'da Wall Street Journal gazetesinde Hymowitz ile Schellhardt tarafından çalışan kadınlar üzerine yapılmış bir makalede kullanılan cam tavan kavramına, 1987'de A. M. Morrison ve diğerleri tarafından yayınlanan, kadınların iş hayatında karşılaştıkları engellere yönelik tutumlarını tanımlamak amacıyla verilere ulaşılan makalede raslanmakta olup; ilgili çalışmada kadınların üst düzey pozisyonlara yükselmelerinde kalıcı başarısızlık durumları ve görünmeyen engellerin kadınların kurumsal kimliklerine zarar verdiği iddiası incelenmiştir. (Karakılıç, 2019, s. 233; Jarmon, 2014, s. 20).

Kurt ve Kostak'ın 2019 yılında yapmış oldukları araştırmada, erkek katılımcıların kadın katılımcılara oranla, kadının çocuk doğurmasını kadının kariyeri önünde engel olarak gördüğünü saptamışlardır. Yine aynı çalışmada, kadınların yöneticilik fonksiyonları için yeterli zaman ve enerjileri yoktur değişkenine erkeklerin kadınlara oranla daha fazla olumlu görüş belirttikleri saptanmıştır (Kurt ve Kostak, 2019). Benzer şekilde, Örucü ve arkadaşlarının yaptığı araştırmada, kadınların liderlik ve yöneticilik özellikleri sınırlıdır değişkenine erkek katılımcılar kadın katılımcılara göre daha olumlu görüş bildirmiştir (Örucü ve ark., 2007).

İlk olarak yönetim literatüründe yer alan ve yaygın kullanıma ulaşan cam tavan kavramı, yüksek öğretim çalışma alanında da yer bulmuş; David ve Woodward (1998) tarafından İngiltere yüksek öğretim kurumlarında çalışmakta olan akademisyen kadınlar üzerine yapılan çalışmada, akademik çalışma hayatında bulunan kadınların durumlarını analiz etmek üzere kullanılmıştır.

Akademik çalışma hayatı çerçevesinde değerlendirildiğinde kadın istihdamının ülkemizde dünyanın pek çok ülkesine kıyasla daha yüksek oranlara sahip olduğu bilgisine ulaşılmakla birlikte ilgili kadrolardaki rektörlük ve dekanlık gibi idari ve üst düzey pozisyonlardaki erkek egemenliğinin sürdüğü görülmekte, ilgili çerçeve ülkemizdeki kadın akademisyenlerin üst düzey pozisyonlara ulaşmada görünmeyen engellerle karşılaştıkları sonucuna ulaştırmaktadır (KSGM, 2010).

SONUÇ VE ÖNERİLER

Yukarda ilgili literatür ile tartışıldığı gibi, toplumsal cinsiyet rollerinden kaynaklanan eşitsizlikler cam tavan sendromunu meydana getirmektedir. Bu nedenle toplumsal cinsiyet rollerini etkileyen faktörler üzerinde daha fazla araştırmalar yapılmalı, ortaya çıkan sonuçlara göre, eğitimler düzenlenmeli, projeler geliştirilmeli ve cam tavan sendromunu kıracak yöntemler üzerine çalışmalar yapılmalıdır.

İş hayatında deneyim ve desteğe ihtiyaç duyan kadınlara alanında uzman hemcinsleri ve erkeklerden destek sağlanmalı, mentorluk yapılmalı; özellikle üst düzey pozisyonlara yükselmiş kadınlar tarafından birlikte çalıştıkları hemcinslerine yönelik olarak ekstra destek ve rehberlik sunulmalıdır.

İş hayatı çerçevesinde gerçekleştirilen toplantı ve buluşmaların, erkeklerce oluşturulan iletişim ağları aracılığı ile remi olmayan şekillerde gerçekleştirilmesi kadınların ilgili ortamlara dahil olamamaları nedeniyle iş hayatının getirisi olan sosyal ilişkilerin dışında kalmasına ve dolaylı olarak görünmeyen engellere daha fazla maruz kalmalarına neden olmaktadır. Bu bağlamda kadınların sosyal ilişkileri destekleyici ortamlara daha fazla dahil edilmeleri hususunda düzenlemelerde bulunulması gerekmektedir.

Kadın ve erkekler için çalışma koşulları toplumsal cinsiyet eşitliği yaklaşımına uygun olarak düzenlenmeli, üst düzey pozisyonlarda bulunan çalışanlar tarafından her iki cinsiyete yönelik olarak deneyimlerin aktarılacağı bir bağlantı kurulmalıdır.

Kadınların kendi ev ve iş hayatlarını birbirinden ayırma becerilerine sahip olmaları, kararlı ve tutarlı bir yaklaşım benimseyerek yüksek performans gösterme eğiliminde çalışmayı ilke edinmeleri gerekmektedir.

Kadın ve erkekler için toplumsal normların etkisinden uzak, eşit fırsatlar sunulmalı ve buna bağlı olarak karşılıklı cinsiyet faktöründen bağımsız olarak değerlendirilmelidir.

Kadınların toplumsal rolleri göz önünde bulundurularak çalışma saatleri ve beklenen performans düzeyi rol karmaşasına sebebiyet vermeyecek şekilde düzenlenmelidir.

KAYNAKLAR

Aktaş, S., Erkek, Z.Y.,& Korkmaz, H. (2018). An examination of the attitudes of midwives and nurses towards gender roles and the influencing factors. *Journal of Human Sciences*, 15 (2), 823-34.

Aydın, M., Özen-Bekar, E., Yılmaz-Gören, Ş.,& Sungur, M.A.(2016). Hemşirelik öğrencilerinin toplumsal cinsiyet rollerine ilişkin tutumları. *AİBÜ Sosyal Bilimler Enstitüsü Dergisi*, 16(1),223-242.

Başar, F. (2017). Toplumsal cinsiyet eşitsizliği: Kadın sağlığına etkisi. *ACU Sağlık Bilimleri Dergisi*, 3,131-7.

Başaran, F.,& Köşgeroğlu, N. (2020).Toplumsal cinsiyet eşitsizliğinin hemşirelik mesleğine yansımaları. *GÜSBD*, 9(3), 293 – 299.

BLS. (2019, Ekim 02). TED:The Economics Daily. Ocak 17, 2023 tarihinde Bureau of Labor Statistics Web Sitesi: <https://www.bls.gov/opub/ted/2019/hispanic-shareof-the-labor-force-projected-to-be-20-point-9-percent-by-2028.htm> adresinden alındı

Dedeoğlu, S.(2000).Toplumsal cinsiyet rolleri açısından Türkiye'de aile ve kadın emeği. *Toplum ve Bilim Dergisi*, 86,139- 170.

Dinç, A. (2019). Chapter 26:The effect of gender inequality on women's health. In:Recent Studies in Health Sciences. Eds:Chernopolski PM, Shepekova NL, Sançar B, Ak B. pp,297-306.

Gender Terminology. https://pdf.usaid.gov/pdf_docs/Pnadm089.pdf.Erişim tarihi:15/01/2023).

Healthfield, S. M. (2019, Haziran 25). work/life balance. Ocak 11, 2023 tarihinde the balance careers: <https://www.thebalancecareers.com/women-and-work-1919356> adresinden alındı

Jarmon, L. J. (2014, Temmuz 11). Cracking the glass ceiling: A phenomenological study of women administrators in higher education. Iowa State University capstones, theses and dissertations, 20. doi:<https://doi.org/10.31274/etd-180810-4141>

Karakılıç, N. Y. (2019, Haziran). Evaluation of glass ceiling syndrome in terms of gender discrimination perception. Journal of Management and economics research, 17(2), 214-233. Ocak 12, 2023 tarihinde https://dergipark.org.tr/en/pub/yead/issue/46947/495207#article_cite adresinden alındı

Karasu, F., Göllüce, A., Güvenç, E., & Çelik, S. (2017). Üniversite öğrencilerinin toplumsal cinsiyet rollerine ilişkin tutumları. SDÜ Sağlık Bilimleri Dergisi, 8 (1), 21- 27.

Kurt, S., & Akgün Kostak, M. (2019). Sağlık Bilimleri Fakültesi Öğrencilerinin Cam Tavan Sendromu Hakkındaki Görüşleri. Journal of International Social Research, 12(65).

Marcus, R., Harper, C., Brodbeck, S., & Page, E. (2015). Social norms, gender norms and adolescent girls: A brief guide. From the Knowledge to Action Resources Series, 1-17.

Nakkazi, T. (2021). Kadın Akademisyenlerin Cam Tavan Sendromu Üzerine Bir Araştırma: Uganda İslam Üniversitesi Örneği. Yüksek Lisans Tezi, KTO Karatay Üniversitesi Lisansüstü Eğitim Enstitüsü Sigortacılık Ve Sosyal Güvenlik Anabilim Dalı.

Örücü, E., Kılıç, R., & Kılıç, T. (2007). Cam tavan sendromu ve kadınların üst düzey yönetici pozisyonuna yükselmelerindeki engeller: Balıkesir örneği.

Sposito, A. (2013, Kasım 14). Career barriers for women executives and the glass ceiling syndrome. The case study comparison between french and turkish women. Hal Archives Ouvertes(75), 488 - 497. Ocak 12, 2023 tarihinde <https://halshs.archivesouvertes.fr/halshs-00834098/document> adresinden alındı

Turan, N., Öztürk, A., Kaya, H., & Aştı, T.A.(2011). Toplumsal cinsiyet ve hemşirelik. Maltepe Üniversitesi Hemşirelik Bilim ve Sanatı Dergisi, 4 (1),167-173.

Uzun, Z., Erdem, S., Güç, K., Şafak-Uzun, A., & Erdem, E. (2017). Toplumsal cinsiyet algısı ve toplumsal cinsiyet rollerine eğitimin etkisi: Deneysel bir çalışma. Journal of Human Sciences, 14 (1), 678-93.

WEF. (2018). The Global Gender Gap Report. <https://www.weforum.org/reports/the-global-gender-gap-report-2018>. Erişim tarihi: 13.01.2023.

Yılmaz, D.V., Zeyneloğlu, S., Kocaöz, S., Kısa, S., Taşkın, L., & Eroğlu, K. (2009). Üniversite öğrencilerinin toplumsal cinsiyet rollerine ilişkin görüşleri. Uluslararası İnsan Bilimleri Dergisi, 6(1),775-792.

Yurdagül, M., & Elmas, O. F. (2016, September 2). "Career barriers (glass ceiling) of women managers' and a research about the reasons.". International journal of business marketing and management, 2(1), 27. Ocak 12, 2023 tarihinde www.ijbmm.com adresinden alındı

EVLİLİK İLİŞKİLERİ VE TOPLUMSAL BAKIŞ AÇISI

Arş. Gör. Meryem Cemile ÖĞÜR

Munzur Üniversitesi, Sağlık Bilimleri Fakültesi, Çocuk Gelişimi Bölümü

ORCID: 0000-0002-5549-3004

Öğr. Gör. Aylın CAN

Munzur Üniversitesi, Sağlık Bilimleri Fakültesi, Ebelik Bölümü

ORCID: 0000-0003-3496-9939

Öğr. Gör. Mihriban ULUCAN

Munzur Üniversitesi, Sağlık Bilimleri Fakültesi, Ebelik Bölümü

ORCID: 0000-0001-5462-2209

Doç. Dr. Özlem DOĞAN YÜKSEKOL

Munzur Üniversitesi, Sağlık Bilimleri Fakültesi, Ebelik Bölümü

ORCID: 0000-0002-1761-1479

ÖZET

Bütün toplumlarda doğuştan gelen biyolojik farklılıklar kültürel olarak yorumlanıp değerlendirilir. Böylece kadınlar ve erkeklerin hangi davranış ve faaliyetleri yapabileceklerine, hangi haklara ve güce kimin ne derece sahip olduğuna veya sahip olması gerektiğine ilişkin toplumsal beklentiler geliştirilir. Bu beklentiler, toplumdan topluma ve aynı toplum içinde bir toplumsal kesimden diğerine kısmen değişse de özünde ortak noktalar vardır. Bu öz, toplumsal cinsiyet temelli asimetrinin yani farklılıklar ve eşitsizliklerin varlığıdır. Söz konusu toplumsal kalıp yargılarına göre herhangi bir insanla ilgili beklentilerin neler olacağı doğrudan cinsiyete bağlıdır. Buna göre erkeklerden güçlü olmaları, ailelerini geçindirmeleri, çevre üzerinde belirli bir etkinlik ve kontrol sağlamları; kadınlardan ise sabırlı, anlayışlı olmaları, evi çekip çevirmeleri, insan ilişkilerini düzenlemeleri beklenmektedir. Bu en açık şekilde, toplumda önemli bir kurum olan ailede kendini gösterir. Aile, çeşitli roller çerçevesinde birbirine etki eden insanlardan meydana gelmiştir ve üyelerinin yaşamdan duydukları tatmini artırmada en önemli kurumdur. Ailenin bir kurum olarak yürüttüğü faaliyetler aile bireyleri arasında roller şeklinde dağıtılmıştır. Ailedeki temel sosyal ve ekonomik konularda karar verme ve sorumluluk dağılım biçimi, aile bireylerinin özellikle de kadının ve erkeğin üstlendiği roller ile yakından ilgilidir. Ailede temel sosyal ve ekonomik kararların alınma biçimi; eşler arasında paylaşılan faaliyet alanlarını, duygu ve düşünce modellerini, birbirlerinin davranışlarını etkileyebilme yeteneklerini gösterir (çocukların eğitimi, gelirin kullanılması vb. pek çok faaliyet alanını kapsar). Sorumluluk dağılımı, ailede tüm sosyal, ekonomik ve fiziksel faaliyet alanlarında söz konusudur. Geleneksel olarak, işler ve sorumluluklar ailede cinsiyet gözetilerek paylaşılmaktadır. Geleneksel aile çerçevesinde erkekler tamir, bahçe bakımı gibi işleri yaparlarken, kadınlar kendilerine verilen yemek pişirme, bulaşık yıkama ve ev temizliği gibi işleri yapmaktadırlar. Kadın ve erkeğe yüklenen toplumsal roller küreselleşme ve kentleşme gibi güçlerin etkisiyle büyük bir hızla değişmektedir. Bu değişim ev ve iş yaşamında da rol değişimleri ve uyumlarını beraberinde getirmektedir.

Anahtar Kelimeler: Aile, Evlilik, Evlilik İlişkileri, Toplumsal Cinsiyet

MARITAL RELATIONS AND SOCIAL PERSPECTIVE

ABSTRACT

Innate biological differences in all societies are culturally interpreted and evaluated. Thus, societal expectations are developed regarding what behaviors and activities women and men can do, what rights and power they have or to what extent. Even though these expectations differ partially from society to society and from one social segment to another within the same society, there are essentially common points. This essence is the existence of gender-based asymmetry, that is, differences and inequalities. According to the social stereotypes in question, what will be the expectations about a person directly depends on gender. Accordingly, they must be stronger than men, support their families, and have a certain efficiency and control over the environment; women are expected to be patient, understanding, run the house and arrange human relations. This is most evident in the family, an important institution in society.

The family is made up of people who influence each other in various roles and is the most important institution in increasing the life satisfaction of its members. The activities carried out by the family as an institution are distributed among family members in the form of roles. Decision-making and distribution of responsibilities on basic social and economic issues in the family are closely related to the roles of family members, especially women and men. The way basic social and economic decisions are made in the family; It shows the fields of activity shared between spouses, the patterns of emotion and thought, their ability to influence each other's behavior (includes many fields of activity such as education of children, use of income, etc.). The distribution of responsibilities is in question in all areas of social, economic and physical activity in the family. Traditionally, jobs and responsibilities are shared in the family by gender. Within the traditional family framework, men do the work such as repairing and gardening, while women do the tasks assigned to them such as cooking, washing dishes and cleaning the house. The social roles imposed on women and men are changing rapidly with the influence of forces such as globalization and urbanization. This change brings along role changes and adaptations in home and business life.

Keywords: Family, Marriage, Marriage Relations, Gender

1. GİRİŞ

Giddens' e göre evlilik; "İki yetişkin insan arasındaki, toplum tarafından tanınan ve onaylanan bir cinsel birlik olarak tanımlanabilir". Evlilik genellikle ailenin çoğalmasını sağlayan bir birlikteliktir. Yani evlenen çiftlerin çocukları olması ve çocukları büyütmeleri beklenir. Evlilik toplumsal ve tarihsel bir ilişki biçimidir ve soyun devamının sağlanmasında etkili bir kurumdur. Toplum içerisinde akrabalık aile kurumlarının da oluşmasını sağlayan evlilik; toplum tarafından tanınan ve onaylanan cinsel birlikteliği, farklı toplumsal ilişkileri ve bağları oluşturur (Nomaguchi, Kei, Bianchi, Suzanne 2004). Evlilik aile birliğinin oluşmasına zemin hazırlamakta ve aile birliği kültürel, sosyal, ekonomik ve teknolojik değişikliklerden etkilenmektedir (Jenkins, Rasbash, O'Connor, 2003). Evlilik ilişkileri ve eşlerin evlilikten beklentileri, evlilikten sağladıkları yarar ve doyuma dair çalışmaların değeri ilk olarak evlilik aracılığıyla oluşan ailenin değerli olmasından kaynaklanır (Yalçın, 2014).

Türk toplumunda tarih boyunca aile kurumuna önem verilmiştir. Aile yaşamında görülen; şevkat, aileye bağlılık, kuşaklar boyu aktarılan kültürel birikim, yardımlaşma bilinci gibi faktörler aile kurumunun korunmasında önemli roller üstlenmiştir. Ancak değişen ve gelişen dünyada gözlemlenen küresel değişimler aile ve evlilik ilişkilerinin de dönüşümlere neden olmuştur.

Bu değişim evlilik ilişkileri ile sınırlı kalmamış olup küresel değişimler neticesinde oluşan yeni hayat algısı toplumsal yapıda, kültür ve düşünce biçiminde farklılıklar ile sonuçlanmıştır. Böylelikle toplumun bakış açısı, değerleri ve değer yargıları da değişmek zorunda kalmıştır (Süleymanov, 2009). Evlilik ilişkilerinin değişmesi, yabancılarla yapılan evlilikler ve sonuçları, kitle iletişim gibi faktörlerin aile yapısında değişikliklere neden olmaktadır. Bu derlemenin amacı toplumsal bakış açısının evlilik ilişkilerini nasıl etkilediğini literatür incelemesi yoluyla ortaya çıkarmaktır.

2. EVLİLİK, AİLE VE EVLİLİK İLİŞKİLERİ

Aile ve evlilikle ilgili yapılan çalışmalar incelendiğinde bu kavramları açıklayan kuramların birbirleriyle etkileşimde olduğu ortaya çıkmaktadır. Kuramlar genellikle evlilik ve aile kavramlarının; davranışsal ve insani yönü, çift arasındaki ilişkinin niteliği ve çiftin birbiri üzerine olan etkisine odaklanarak bu sayede evlilikle ilgili teoriler, ekonomik, iletişimsel, duygusal ve cinsel problemler gibi sorunları değerlendirir (Çelik, 2006).

İki kişi arasındaki ilişkinin en üst noktası ya da en resmi ve toplum arasında kabul gören şekli olan aile, sadece bireylerin değil, aynı zamanda tüm toplum yapısını etkileyen önemli bir kurumdur. Özellikle sanayileşme ve endüstrileşme olgusu evliliğin yapısını değiştirmiş olup bu değişim değişen toplumda yaşamı sürdürmek ve uyum sağlamak açısından evliliğin yapısının anlaşılmasının ve iyi bir şekilde değerlendirilmesinin önemini arttırmaktadır (Yalçın, 2014).

Evlilik kurumu insanlığın başından beri var olmuştur. Antik medeniyetlerden kalan eserler ve semavi dinlerin öğretileri incelendiğinde kadın ve erkeğin çiftler olarak dünyaya geldiği, bu şekilde yaşaması gerektiği, çocuk sahibi olarak nesillerinin devamını sağlamaları vurgulanmaktadır. Bunları yaparken çiftlerin kendi kültürlerine göre farklı uygulamalar yaptığı ve geleneklerine göre hareket ettikleri görülmektedir (Noller, 2002). 19. Yüzyıl ve öncesi incelendiğinde evliliğin bireylerin kişisel, politik, ekonomik çıkarlarına göre gerçekleştiği görülmektedir (Contz, 2004). Günümüzde ise evlilik özellikle değişen yaşam stilleri, sosyal ve toplumsal hayat dinamikleri çerçevesinde bir değişime uğramış, artık geçmiş yüzyıllarda olduğu gibi bir varlık transferi olmaktan ziyade hayatın yüklerini ve sorumluluklarını paylaşmanın bir yolu, yalnızlıktan kurtulmanın bir aracı ve mutluluğa ulaşmanın bir yolu olarak görülmeye başlanmıştır (Lazarides, Belanger ve Sabourin, 2010).

Evlilik ailenin temellerinin oluşmasında önemli bir rol oynamaktadır (Yalçın, 2014). Aile kavramı hakkında pek çok tanımlama yapılmaktadır. Aile kavramına dair yapılan her tanım farklı bir kategori içerisinde değerlendirmiştir. Mevcut tanımlardan her biri aileyi sosyal hayat için temel bir unsur olarak kabul etmekle beraber aynı zamanda sosyal bir grup, birlik, örgüt, topluluk gibi ayrı kalıplar içinde de tanımlamıştır. Maclver ve Page'e göre aile, sex ilişkilerine dayalı, çocuk sahibi olma ve bu çocukları yetiştirme özellikleri gösteren bir grup, Winch'e göre grup kategorisindedir (Acar 2000). Aile birçok yönleriyle diğer sosyal yapılardan farklı kendine özgü bir takım özellikleri bulunan bir sosyal örgüttür. Toplumsal yapıdan fazlasıyla etkilenen bu bünyeden bir takım değişiklikler meydana gelmekle beraber onun kendine has özelliklerinde bir devamlılık söz konusudur (Karataş 2001).

Aile, özellikle de evlilik ilişkilerinin belirgin biçimde değişmesi günümüzün başlıca sorunlarından biridir (Süleymanov, 2009). Türk toplumunda evliliğin kutsallığına duyulan inanca bağlı olarak kız veya erkek olsun her doğan çocuğun evlendirilmesi, yuva kurması hedeflenmekte ve arzu edilmektedir. En küçük yaştan itibaren çocuklarının evlendiğini görmek isteyen ebeveyn, o gün adına bir dizi hazırlık yapmakta ve emek sarf etmektedir.

Dünyaya getirdiği çocuk için tarifi zor hâz duyan anne ve baba, küçük yaştan başlayarak kız çocuklarının çeyizlerini itinayla hazırlamakta; güç ve imkânı olan aileler, çocuklarının yarını için tasarruf yapmayı düşünmektedirler. Dügün zamanı kullanılmak üzere para biriktiren anne baba, çocuklarının ileride daha rahat hayat ve mutlu bir evlilik sürdürebilmesi için çırpınıp durmaktadır (Battal 2008, Demiray 2006). Evlilik sosyal çoğalmayı düzenleyen işleviyle toplumun temelini oluşturan, oldukça önem verilen bir yapıdır. Bu yapının sürdürülmesi evlilik ilişkisi içerisinde bulunan kişilerin karşılıklı olarak psikolojik ve biyolojik ihtiyaçların karşılanmasına bağlıdır. İhtiyaçların karşılanması evlilik uyumunda önemli ölçüde etkilemektedir (Demiray 2006). Türkiye İstatistik Kurumunun verilerine göre 2021 yılında **174 bin 85 çift boşanmıştır (TUİK, 2022)**. Toplumsal oluşumun çekirdeği olarak görev yapan ailede görülen bu durum toplumların verim gücünü de aşağı çekmektedir (Süleymanov, 2009).

3. EVLİLİK İLİŞKİLERİ VE TOPLUMSAL BAKIŞ

Tarih boyunca tüm toplumlarda kadın ve erkeğin sahip olduğu biyolojik farklılıklar toplumun kendi kültürü çevresinde yorumlanarak değerlendirilmektedir. Böylelikle kadın ve erkeğe dair toplumsal beklentiler gelişmektedir. Örneğin erkeğin hangi davranışı yapıp yapmayacağı, kadının ve erkeğin hangi haklara sahip olabileceği, gücün kimde olacağı gibi konular hakkında toplumun bakış açısı gelişir. Toplumun bu beklentileri ve bakış açısı toplumlar arasında ve aynı toplumun farklı kesimleri arasında farklılıklar gösterilebilir ancak ortak noktaları da vardır. Bu farklılıklar ve benzerlikler toplumsal cinsiyette dayalı eşitsizliklerin oluşmasına sebep olmaktadır. Bu toplumsal kalıplara göre cinsiyet bir insan ile ilgili beklentiler hakkında doğrudan bir belirleyicidir. Toplumsal cinsiyet kalıplarına göre kadınlar daha çok ev içi ile ilgili işlerle ilgilenmeli, anlayışlı ve sabırlı olmalı erkekler ise ev dışı sorumluluklarla ilgilenmeli, güçlü olmalı ve çevre üzerinde kontrol sağlamalıdır. Bu toplumsal bakış açısı kendine en çok aile kurumunda göstermektedir ve evlilik ilişkilerini bu durumdan etkilenmektedir. Evlilik ile kurulan aile bireylerin sahip olduğu roller kapsamında birbirlerini etkiledikleri ve hayatta dair tatmin ve doyumlarını etkileyen önemli kurumlardandır. Aile kurumu içerisinde yürütülen faaliyetler ve sorumluluklar çiftlere roller şeklinde verilmiştir. Aile üyeleri olan kadın ve erkeğin benimsediği bu roller ekonomik ve sosyal konularda karar verme, sorumlulukların paylaşımı gibi konular üzerinde etkilidir. Çiftlerin alacağı sosyal kararlar duygu modelleri ve eşler arasında sosyal alanlarda paylaşılan faaliyetlerdir. Sosyal kararlar diğer sosyal kurumlar ile etkileşim içinde olduğu için oldukça önemlidir. İlerde toplumun şekillenmesini sağlayacak çocukların alışkanlıklarının ve toplum içinde alacağı sorumlulukların neler olacağını belirlemektedir. Ekonomik kararlar ise ailenin kaynaklarının yönetimi ve amaçlarını kapsamaktadır. Bu kararların alınma şekli; çiftlerin faaliyet alanları ve bunları nasıl paylaştıkları, düşünce ve duygu modelleri ile birbirlerinin davranışlarını etkileyebilme kapasitelerini göstermektedir. Bu faaliyet alanları ve davranışlar çocukların eğitimi, gelir gider dengesinin korunması gibi pek çok alanı içermektedir. Bu sorumlulukların dağılımı aile içerisinde fiziksel, ekonomik ve sosyal tüm alanlarda mevcuttur. Oldukça önemli olan sorumluluk paylaşımı geleneksel olarak cinsiyete dayalı olarak yapılmaktadır. Erkekler daha çok güce dayalı işleri (tamir, bahçe bakımı vb.) yaparken, kadınlar daha çok ev içi sorumlulukları (yemek yapma, bulaşık, temizlik vb.) yapmaktadır. Küreselleşme ve şehir hayatının artmasıyla kadın ve erkeğe yüklenen toplumsal sorumluluklar değişmektedir. Toplumun bakış açısının da değişmesine neden olan bu değişimler kadın ve erkeğin iş ve ev yaşamın paylaştıkları rolleri ve çift ilişkilerinin değişimini de beraberinde getirmiştir. Ülkemiz geleneksel aile yapısından kentsel çekirdek aile yapısına geçiş yapmıştır.

Kent yaşamında aile üyeleri farklılaşmış ve örgütlenmiş bir çevrede yaşamakta ve bu çevre içerisinde teknolojinin getirmiş olduğu pek çok kurumla etkileşim içerisinde bulunmaktadır. Aile yapısı patriarkal olmakta yani babanın egemenliği söz konusu olmaktadır. Bu patriarkal yapı günümüzde küreselleşme, kentleşme ve ekonomik değişimlerle modernleşmiş ve geleneksel sorumluluk paylaşımında, sosyal hayatta değişimlere neden olmuştur. Kıray da bugün kent ailesinde “geleneksel rollerin sonsuz çeşitlendiğini, özellikle kadının rolünün değişmemiş görünse de eskisine oranla farklılaşmış olduğunu” söylemektedir. Böylelikle kır ve kent yaşamı arasındaki farklılıklar daha da artmıştır. Kır yaşamında kadın hala ev içi rolleri, kadınlık ve annelikle ilgili görevleri yaparken kent yaşamında kadın çalışma hayatına katılmış, aile içi görevler eşler arasında eşit paylaştırılmıştır. Böylelikle kadınların yeni rolleri olmuştur. Bu durum aile içi görevlerin daha demokratik paylaşılmasını ve eşlerin rol farklılaşması yaşamasını ortaya çıkarmıştır. Kadının çalışma hayatına katılmasıyla geleneksel düzen bozulmuş onun yerini eşitliğe dayalı cinsiyet rolleri almıştır. Dünya düzeninde gözlemlenen gelişmeler bu rol paylaşımını zorunlu kılmıştır. Ancak çalışma hayatına kadın katılımında olan değişme kadar ev işlerinin paylaşımında bir değişme olmamıştır. Bu olumsuz durumun temelinde kadınlık ve erkekliğin algılanışa dair toplumsal bakış açısı yer almaktadır. Ev işlerine dair kalıp yargılarının hala geçerliliğini koruduğu görülmektedir. Eken (2006) tarafından yapılan bir çalışmada, toplumsal cinsiyet olgusu temelinde Türk Silahlı Kuvvetleri'nde kadın subayların mesleki rol ve aile içi rol etkileşimleri incelenmiştir. Elde edilen sonuçlara göre kadın subayların ailelerinde geleneksel rol dağılımının devam ettiği, ancak bu ailelerde erkeklerin ev içi sorumluluklara katılımının daha fazla olduğu belirlenmiştir. Aile içi rol dağılımı konusunda kadın subaylar geleneksel ilişkileri sürdürürken, karar verme sürecinde daha eşitlikçi ve katılımcı ilişkilere sahip oldukları bulunmuştur (Başkaya, & Ünal, 2017).

4. SONUÇ

Aile içerisinde eşlerin paylaşmış olduğu rollerin net olması, algılanan toplumsal cinsiyet rolleri dışında yeni roller benimsemelerine ve evlilik ilişkilerinin iyileşmesine yardımcı olmaktadır. Üstlenilen bu roller ve bu rollere ilişkin düşünceler aile işlevleri üzerinde önemli etkiye sahiptir. Eşlerin birbirlerinden beklediği roller benzer oldukça daha kolay iletişim kurabildikleri ve evlilik doyumlarının arttığı saptanmıştır. Evlilik uyumu arttıran bir başka faktör ise kadınların çalışma hayatında aktif rol almasıdır. Şöyle ki çalışma hayatında aktif rol alan kadınların eşleri tarafından onaylandığı, takdir gördüğü, benlik saygının geliştiği bunların evlilik ilişkilerini olumlu etkilediği saptanmıştır. Yani bireysel iyilik hali, iş yaşamını ve evlilik doyumunu arasında karşılıklı bir etkileşim olduğu, birindeki artışın diğer boyutları da olumlu yönde etkilediği sonucuna varılmaktadır. Bireysel refahın oluşmasında aile, iş yaşamı ve sosyal yaşam önemli bir yere sahiptir. Bireysel refah ise toplumsal düzenden bağımsız düşünülemez; dolayısıyla birey, grup ve toplum temelli çalışmaların eşzamanlı olarak yürütülmesi istenilen sonuca ulaşabilmek açısından önemlidir. Buradan hareketle toplumsal cinsiyet eşitliğinin, aile içinden başlanarak çalışma yaşamında ve en genelde toplumda sağlanması bireylerin refah düzeyini, mutluluğunu ve yaşam doyumlarını da etkileyecektir.

5. KAYNAKLAR

Acar, H. (2001). Avrupa Birliği'ne Üye Ülkelerde ve Türkiye'de Aile Politikaları. *A. Mavili Aktaş, Ç. Arıkan, V. Duyan, S. İl, Ü. Onat, E. Ünlü. (Eds.), 1, 157-165.*

Başkaya, Z., & Ünal, A. (2017). Türkiye'de Evlenme Ve Boşanma Oranlarının İller Düzeyinde Zamansal Değişimi (2001-2015). *Journal Of International Social Research, 10(53).7*

Contz, S. (2004). The World Historical Transformation of Marriage. *Journal of Marriage and Family*, 974-979.

Demiray Ö. (2006). Evlilik uyumunun demografik özelliklere göre incelenmesi. Dicle Üniversitesi Sosyal Bilimler Enstitüsü, (Yüksek Lisans Tezi).

Jenkins, J. M., Rasbash, J., & O'Connor, T. G. (2003). The role of the shared family context in differential parenting. *Developmental psychology*, 39(1), 99.

Karataş, K. (2001). Toplumsal değişme ve aile. *Toplum ve Sosyal Hizmet*, 12(2), 89-98.

Lazarides, A., Belanger, C., & Sabourin, S. (2010). Personality as moderator of the relationship between communication and couple stability. *Europe's Journal of Psychology*, 2(1), 11-31.

Noller, P. (2002). Understanding marriage: Developments in the study of couple interaction. New York: Cambridge University Press.

Nomaguchi, K. M., & Bianchi, S. M. (2004). Exercise time: Gender differences in the effects of marriage, parenthood, and employment. *Journal of Marriage and Family*, 66(2), 413-430.9.

Süleymanov, A. (2009). Çağdaş Türk toplumlarında aile ve evlilik ilişkileri. *Sosyal Politika Çalışmaları Dergisi*, 17(17), 7-17.

Türkiye İstatistik Kurumu (TUİK). (2022). Evlenme ve Boşanma İstatistikleri, 2021. <https://data.tuik.gov.tr/Bulten/Index?p=Evlenme-ve-Boşanma-Istatistikleri-2021-45568>. (Erişim Tarihi:20.01.2023)

Yalçın, H. (2014). Evlilik Uyumu İle Sosyodemografik Özellikler Arasındaki İlişki, *Eğitim ve Öğretim Araştırmaları Dergisi*, 3(1), 250-261.

KADINLARIN KARIYER PLANLAMA VE GELİŞTİRME SÜRECİNE CAM TAVAN SENDROMUNUN ETKİSİ

Dr. Öğr. Üyesi Ayşe Nur YILMAZ

Fırat Üniversitesi, Sağlık Bilimleri Fakültesi, Ebelik Bölümü

ORCID: 0000-0003-0489-7639

Dr. Öğr. Üyesi Sümeyye ALTIPARMAK

İnönü Üniversitesi, Sağlık Bilimleri Fakültesi, Ebelik Bölümü

ORCID: 0000-0002-4759-1210

ÖZET

Geçmişten günümüze kadınlar çalışma yaşamında aynı kapasite, bilgi ve beceri sahibi olmaları, erkeklerle eşit çalışmalarına rağmen üst kademelere ilerlemede ciddi engellerle karşılaşmaktadır. Kadınların çalışma hayatından bulunmalarının önünde sosyo-kültürel ve ekonomik pek çok engel yer almaktadır. Kadınların çalışmasına yönelik sosyal normlar ve kişisel tutumlar bu engellerin başında gelmektedir. Kadına toplumsallaşma sürecinde yüklenen bazı roller, çalışma hayatını ve dolayısıyla kariyer gelişimini etkilemektedir. İş hayatının devam eden hiyerarşisinde, diğer birçok disiplinde olduğu gibi, kadın çalışanların yeterince temsil edilmemesi dikkat çekici bir durumdur. Bu durum sektörel farklılıklardan bağımsız olarak karşılaşılabilecek muhtemel olan bir ayrımdır.

Kadınların ilerlemelerinin cinsiyetleri yüzünden engellendiği ve kişisel nedenler sebebiyle kariyerlerinden vazgeçtikleri göz önüne alınırsa iş dünyasında kadınların yönetsel becerilerine ilişkin mevcut ön yargılar, onların karşılaştıkları en büyük ve en zor engeller olarak görülebilir.

Kadın istihdamının artması ile birlikte karşılaşılan sorunlar da benzer düzeylerde artmaya başlamıştır. Bu sorunlardan biri de cam tavan sendromudur. Cam tavan kavramı, kadınların sadece kadın olmalarından dolayı üst yönetim kademelerinden görülmeyen bir engelle uzak tutulması olarak tanımlanmaktadır. Cam tavan sendromu için yapılan çalışmalarda, cam tavanı açıklayan ve belirleyen faktörler araştırılmış, bunlar içinde kurumsal engeller, kadınların özgüven eksikliği, aile sorumlulukları, erkek yöneticilerin beklenti ve tavırları gibi sorunlar yer almaktadır. Bu zorlukların öncelikle duygusal ve psikolojik olarak bireyin dünyasına etkisi azımsanamayacak ölçüdedir. Yapılan çalışmalar cam tavanı hala geçmişe ait bir öğe olarak kabul etmemekte ve kadınların kariyerlerindeki ilerlemesi için üzerinde durulması gereken önemli konular olduğunu vurgulamaktadırlar.

Bu derlemenin amacı, kadınların kariyer planlama ve geliştirme sürecinde cam tavan sendromunun etkisine dikkat çekerek önerilen stratejileri sunmak ve bu stratejiler ışığında kadın sağlığını koruma ve geliştirmeye yönelik önerilerde bulunmaktır.

Anahtar Kelimeler: Kadın, Cam Tavan Sendromu, Kariyer.

THE EFFECT OF GLASS CEILING SYNDROME ON THE CAREER PLANNING AND DEVELOPMENT PROCESS OF WOMEN

ABSTRACT

From the past to the present, women face serious obstacles in advancing to the upper levels despite having the same capacity, knowledge and skills in working life and working on an equal basis with men. There are many socio-cultural and economic obstacles in front of women's absence from working life.

Social norms and personal attitudes towards women's work are among these obstacles. Some roles attributed to women in the socialization process affect working life and thus career development. In the ongoing hierarchy of business life, as in many other disciplines, the underrepresentation of female employees is a striking situation. This is a distinction that is likely to be encountered regardless of sectoral differences.

Given that women's advancement is hindered by their gender and they give up their careers for personal reasons, existing prejudices regarding women's managerial skills in the business world can be seen as the biggest and most difficult obstacles they face.

With the increase in women's employment, the problems encountered have started to increase at similar levels. One of these problems is the glass ceiling syndrome. The concept of glass ceiling is defined as keeping women away from senior management levels with an invisible barrier just because they are women. In the studies conducted for the glass ceiling syndrome, the factors that explain and determine the glass ceiling have been investigated, including problems such as institutional barriers, women's lack of self-confidence, family responsibilities, and the expectations and attitudes of male managers. The impact of these difficulties on the individual's world, primarily emotionally and psychologically, cannot be underestimated. Studies still do not accept the glass ceiling as a thing of the past and emphasize that there are important issues that need to be addressed for the advancement of women in their careers.

The aim of this review is to draw attention to the effect of glass ceiling syndrome in the career planning and development process of women, to present the suggested strategies and to make suggestions for protecting and improving women's health in the light of these strategies.

Keywords: Woman, Glass Ceiling Syndrome, Career.

GİRİŞ

Eski zamanlardan beri, insan olarak toplumumuz tarafından bir norm olarak kararlaştırılmış olan pek çok sosyal rolü oynadığımız görülmüştür. Erkeğin her zaman ailesi için ekmek kazanan olması gerektiği düşünülürken, ülkeler arasında farklılıklar olsa da kadının geleneksel rolü aile, çocuk ve evi ile kısıtlanılmakta, iş hayatında belli pozisyonlara ulaşması çeşitli engellerle sınırlandırılmaktadır. Kadından mesleki başarı ve kariyere önce anne ve eş olarak toplumsal rolleri üstlenmesi beklenmektedir (Sökmen, 2022).

Geçmişten günümüze kadınlar çalışma yaşamında aynı kapasite, bilgi ve beceri sahibi olmaları, erkeklerle eşit çalışmalarına rağmen üst kademelere ilerlemede ciddi engellerle karşılaşmaktadır. Kadınların çalışma hayatına katılmalarının önünde sosyal, kültürel ve ekonomik pek çok engel yer almaktadır. Kadınların çalışmasına yönelik sosyal normlar ve kişisel tutumlar bu engellerin başında gelmektedir (Utma, 2019).

Kadına toplumsallaşma sürecinde yüklenen bazı roller, çalışma hayatını ve dolayısıyla kariyer gelişimini etkilemektedir. İş hayatının devam eden hiyerarşisinde, diğer birçok disiplinde olduğu gibi, kadın çalışanların yeterince temsil edilmemesi dikkat çekici bir durumdur. Kadınların ilerlemelerinin cinsiyetleri yüzünden engellendiği ve kişisel nedenler sebebiyle kariyerlerinden vazgeçtikleri göz önüne alınırsa iş dünyasında kadınların yönetsel becerilerine ilişkin mevcut ön yargılar, onların karşılaştıkları en büyük ve en zor engeller olarak görülebilir. Kadın istihdamının artması ile birlikte karşılaşılan sorunlar da benzer düzeylerde artmaya başlamıştır. Bu sorunlardan biri de cam tavan sendromudur (Utma, 2019).

Bu derlemenin amacı, kadınların kariyer planlama ve geliştirme sürecinde cam tavan sendromunun etkisine dikkat çekerek önerilen stratejileri sunmak ve bu stratejiler ışığında kadın sağlığını koruma ve geliştirmeye yönelik önerilerde bulunmaktır.

KADIN VE KARIYER

Kariyer kavramı 1970’li yıllarda ön plana çıkmış ve iş dünyasında kullanılmaya başlanmıştır. Kariyer, Fransızca “carriere” bir kelime gelmektedir. Temel olarak “araba yolu” anlamında gelir. Aynı zamanda meslek ve meslekte aşılması gereken engeller olarak ifade edilmektedir (Acet, 2017; Türkkahraman, & Şahin, 2010). Günümüzde genellikle iş hayatında ilerlemeye ve yönetim basamaklarında yukarıya doğru yükselmeye uygun işleri tanımlamak için kullanılmaktadır. Kariyer bu kapsamda bireyin, herhangi bir iş alanında ilerlemesi, çalışma hayatı boyunca deneyim ve beceri kazanması olarak tanımlanabilir (Irmak, 2010).

Günümüzde kariyer seçiminde cinsiyet farklılıkları önceki yıllara göre daha az belirgin olsa da, bunun psikolojik ve sosyal yansımaları vardır. Mesleki gelişim açısından cinsiyet farklılıkları; tutumlar, ilgiler ve entelektüel örüntüler gibi konularda değişiklik göstermektedir. Psikolojik açıdan erkeklik ve kadınlık, bireyin kadın veya erkek gibi davranmaya ve bir kadın veya erkek tarafından kolayca anlaşılmasına olan ilgisiyle ilgilidir. Erkeklik veya kadınlık, kariyer ilgi alanları ve seçimlerinde önemli bir rol oynamaktadır (Irmak, 2010).

Kadınların, tarih boyunca çalışma hayatı içerisinde önemli bir yeri vardır. Fakat geçtiğimiz 20.yüzyılda çalışma yaşamında erkekler egemen olmuştur. Kadınlar Dünyada ve Türkiye’de nüfusun yarısını oluşturmasına rağmen, iş hayatında ve ekonomik faaliyetlerde erkeklerle aynı oranda temsil edilememişlerdir. Günümüzün değişen toplumunda, kadın ve erkeklerin toplumsal rollere ilişkin beklentileri giderek daha tutarlı hale gelmekte ve hatta aynı olma eğilimi göstermektedir. Bunun sonucunda ise kadınlar, yönetim dünyasında erkeklerin arkasında değil yanında yer almak istemektedir (Karcıoğlu & Leblebici, 2014).

Kariyer Planlama ve Geliştirme

Kariyer kavramı, bireyin kendisine verilen işi tam anlamıyla yapması ve buna bağlı olarak çalışma hayatında yükselmeyi ifade etmektedir. Kariyer geliştirme ise, bireyin çalışma hayatı boyunca kariyer hedeflerine ulaşmak için yaptığı tüm eylem ve faaliyetlerdir. Kariyer geliştirme faaliyetlerinin temel amacı, bireylerin kariyer yönelimlerini ve gelişimlerini desteklemektir (Acet, 2017).

İnsanlar hayatlarının büyük bir bölümünü çalışarak geçirdikleri için, çalışma hayatlarında ilerleyebilmeleri ve kariyerlerini buna göre planlayabilmeleri önemlidir. Uygun bir kariyer planına sahip olmak ve bunu iyi organize edebilmek, hem çalışan hem de organizasyon için uzun vadeli bazı iyi sonuçlar verebilir. Bunlar motivasyon ve süreklilik, kişisel olarak iyi hissetme ve işini sevme açısından olumlu sonuçlardır.

Kadınların son yıllarda okuma oranında önemli bir artış görülmektedir. Kadınların, eğitim düzeyindeki artışına bağlı olarak çalışma hayatına katılımında da önemli bir artış göstermektedir. Bu artış hem toplam işgücüne katılımında hem de yönetici pozisyonlarında görev almada ön plana çıkmaktadır. Yönetim ve profesyonel eğitim programlarına katılan kadınlar, iş tecrübelerini arttırmaktadırlar. Buna rağmen, kadınlar yönetim işlerine katılımında büyük bir aşama sağlamışlardır fakat üst düzey yönetici pozisyonlarına ulaşımında hala çok sınırlı kalmaktadır. Kadınların mesleki yetenekleri erkeklerle aynı değerlendirilmemesiyle beraber, yöneticilik yapmasının önünde de erkeklerden daha fazla engeli bulunmaktadır (Akyurt, 2018).

Kadınların Kariyer Engelleri

Günümüzde çalışma koşullarının, çalışma ilişkilerinin ve biçimlerinin değişmesinden kaynaklanan koşullar, başta kadınlar olmak üzere insanları mesleki hedeflerine ulaşmaktan alıkoymaktadır (Alaçam, & Altuntaş, 2015).

Bu engellerden bazıları kadınların iş-aile arasında seçim yapamaması, kendine güvenmemesi, çalışan kadın gibi çoklu rol üstlenmesi, annelik, çift kariyerli eşler, kariyer yönelimli olmaması, kariyerde yükselmenin gerekliliklerini ve zorunluluklarını göze alamaması, yükselmeyi tercih etmemesi gibi kişisel tercih ve algılardır.

Kadınlar bu engelleri aşsalar bile yöneticilerden destek görememe, gelir yetersizliği, örgütsel politikalar gibi nedenlerle ikinci, hatta üçüncü bir işte çalışmaması ve tükenmişlik, , işten çıkartılma, örgüt kültürü ve politikaları, mentor eksikliği, terfi beklentisinin karşılanmaması vb. örgütsel engellerle karşılaşabilmektedir. Tüm bu engellerin yanı sıra kalıplaşmış önyargılar da kadınların karşısına engel olarak çıkmaktadır. Bunlardan bazıları, özellikle kadınlar hakkındaki zarif, bağımlı, sıcak ve duygusal, çalışmak istemeyen, uzun veya mesai saatleri dışında çalışmayan veya çalışmak istemeyen, kariyerlerine erkekler kadar bağlı olmayan, karar veremeyen veya karar verme kapasiteleri olmayan kişiler gibi ön yargılardır (Alaçam, & Altuntaş, 2015).

CAM TAVAN SENDROMU

Yönetim literatüründe, cam tavan kavramı, kadınların sadece kadın olmalarından dolayı üst yönetim kademelerinden görülmeyen bir engelle uzak tutulması olarak tanımlanmaktadır (İpçioğlu, Eğilmez, & Şen, 2018). Cam tavan, kadınların iş yaşamında kariyer planlamasında hesaba katmadıkları ve ummadıkları zamanlarda karşılaştıkları aşılması zor olan engellerdir (Karakuş, 2014). Kadınların ilerlemelerinin cinsiyetleri yüzünden engellendiği ve kişisel nedenler sebebiyle kariyerlerinden vazgeçtikleri göz önüne alınırsa iş dünyasında kadınların yönetsel becerilerine ilişkin mevcut ön yargılar, onların karşılaştıkları en büyük ve en zor engeller olarak görülebilir.

TÜİK 2022 yılı araştırmalarına göre; Türkiye’de erkeklerin istihdam oranı %65.3 iken, kadınların istihdam oranı %30.8; erkeklerin iş gücüne katılım oranı %71,2 iken, kadınların iş gücüne katılım oranı %35,1 olarak görülmektedir. Kadınların istidam oranlarının erkeklerin istihdam oranınının yarısı olduğu saptanmıştır (TÜİK, Ağustos 2022). Eğitim düzeyi yükselen ve bilgi ve becerileri artan kadının aile içerisinde ve toplum nazarında saygınlığının artması ile ailede ve toplumda daha çok söz hakkı olmaktadır.

Cam Tavan Engelleri

Kariyer basamaklarını düzenli olarak tırmanan az sayıdaki kadın bile, en sonunda görünmez bir engelle karşılaşır. Kadınlar için, yönetim pozisyonları ulaşılabilir görünebilir ancak cam tavanı kıramazlar. Tarih boyunca, kariyerlerinde ilerlemek isteyen kadınlar her zaman cam tavanla karşı karşıya kalmışlardır ve günümüzde hala kadınlar görünen cam tavanla yüz yüze gelmeye devam etmektedir (Irmak, 2010). Cam tavan engelleri üç başlıkta ele alınmaktadır.

Erkek yöneticiler tarafından konulan engeller; kadınlara yönelik oluşan önyargılar, kadınların yönetsel görevleri beceremeyecekleri ve üst yönetim kademelerinde başarısız olacağını savunan çeşitli görüşlerdir. Cam tavan literatüründe en çok bahsedilen erkekler tarafından konulan engellerdir. Bu engellerden bazıları, kadınların rolleri gereği oldukça duygusal olmaları, ailesel rolleri gereği iş yaşamının gerektirdiği bir takım sorumlulukları yerine getiremeyecekleri inancı, karar verme ve azim gerektiren durumlarda yetersiz kalacaklarını, mesai saatleri dışında çalışamayacakları algısı gibi nedenlerle üst yönetimde kadın çalışanların başarısız olmalarını açıklayan bir takım önyargılar bulunmaktadır (Acet, 2017).

Kadın yöneticiler tarafından konulan engeller; çalışma hayatında kadınların önündeki bir diğer engeldir ve hemcinslerinden kaynaklanmaktadır. Kadın yöneticilerin bulunduğu mevkide tek kadın olma düşüncesi ve kadın çalışma arkadaşlarının üst düzey yönetici pozisyonlarına gelmelerini istememesi olarak tanımlanabilir. Kadınlar arasında kariyer yarışı, kıskançlık ve çekememezliklere neden olabilmektedir. Bu durum "Kraliçe Arı Sendromu" olarak ifade edilmektedir. Kraliçe arı pozisyonundaki kadınlar, erkek tutumlarını benimseyerek çalışma arkadaşlarına uygularlar, onların önünde bir takım kariyer engelleri oluştururlar ve mobbinge maruz bırakırlar. Bu algı kadın yöneticilere göre, çalışma arkadaşlarının iş hayatında belli bir seviyeye gelebilmek için kişisel başarıya ulaşmalı ve eğer başaramıyorlarsa hatayı kendilerinde bulmalıdırlar. (Karakuş, 2014).

Kişinin kendi kendine koyduğu engeller; iş yaşamına hiç başlayamamak ya da aktif olarak katılımları olsa bile kararsız tutumları ile cam tavan sendromunu kendileri yaratmaktadır. Erkeğin işyerindeki yeri, kadının ev ve çocuk bakımındaki yeri gibi kalıp yargılar kadınlar tarafından kabul edildiğinde kadınların çalışma hayatına ilişkin ön yargıları ortaya çıkabilmektedir. Bireysel engeller arasında özgüven eksikliği başta olmak üzere, kararsızlık, ne istediğini bilememe, koşulları değiştirme ve geliştirme, inanç ya da imkân sahibi olmamak, kendini değiştirme ve geliştirme, kariyer hedeflerinin olmaması, sistemin değişeceğine dair negatif tutumlar gibi nedenler kadınların kendi kendine koydukları engeller olarak tanımlanmaktadır (Acet, 2017).

Cam Tavan Sendromunun Çözüm Yolları

Kadınların, cam tavan algısının önlemesi için risk ve sorumluluk almaları oldukça önemlidir. Yeni fırsatlar aramalı ve üst yönetimde ilerlemek isteyen bir kadın daha çok çalışmalıdır. Öncelikle etkili yönetim ve başarı stratejilerini geliştirmeyi öğrenmeli, kendine güvenmeli ve liderlik yeteneklerini mutlaka geliştirmelidir. Hatta kariyeri ile ilgili mesleğinde başarılı olmuş bir danışman bulmalıdır (Koçtürk Bahat, 2021).

Çalışma yaşamında çeşitli engellerle karşılaşan kadın çalışanlar, kendi imkânlarıyla kendi işlerini kurma çabası içerisine girebilmektedirler. Kadın çalışanların kendi işlerini kurmaya ileten iki görüş söz konusudur. Birincisi; kadınlar için daha fazla özerklik ve esneklik kazanabilmek için aynı zamanda cam tavandan kurtulabilmek için kendi işlerini kurma eğilimi göstermektedirler. İkinci görüş ise kamu ve özel sektörde yeniden yapılandırma ve küçülmeye sebep olan erozyonun kadın çalışanları kendi işlerini kurmaya ileten nedenler olduğu savunulmaktadır (Pamuk, 2017).

Cam Tavanı Kırmaya Yönelik Kariyer Stratejileri

Cam tavanın algısı, günümüzde hala yaygındır ve üst yönetim düzeylerinde kadınlar yeterli derecede temsil edilememektedirler. Fırsat eşitliğinin sağlanması için kadınlara yönelik kaynakların artırılması oldukça önemlidir. Kadınların içgüdüsel olarak etkilendikleri, içselleştirilmiş toplumsal ve kültürel roller ve mesleki anlamda karşılaştıkları sorunlar, kadınları çalışma hayatından uzaklaştırır ve kalıplaşmış tip rolleri ve kavramları kabul eden bir cam tavan oluşturmaktadır. Kadınların önüne çıkan en büyük engellerden biri olan bu görünmez cam tavan engelini ortadan kaldırmak için kullanılacak birçok strateji vardır (Acet, 2017).

Literatürde yapılan araştırmalarda, kullanılan bazı stratejilerin cam tavan engelini aşarak, kariyer yapmada etkili olduğu belirtilmiştir. Bunlardan bazıları, kadınların üniversite ve mesleki eğitim edinmesi, kariyer geliştirme programlarına katılması, sosyal ilişkilerini geliştirmesi ve yüksek performans göstermesiyle mentordan yardım alma gibi stratejilerdir (Köksal, 2016).

Cam tavan sendromunu aşmaya ve kırmaya yönelik stratejiler; biçimsel olmayan ağlara katılmak için sosyal ilişkiler geliştirmek, eğitim konusunda yetersizlikleri gidermek, kariyer geliştirme programlarına katılmak, mentor desteği almak, yüksek performans göstermek şeklinde ifade edilebilir.

SONUÇ

Günümüzde cam tavan sendromunun kesinlikle yontulmuş olduğunu ancak kırılmadığını belirtebiliriz. İnsanlar bu eşitsizlik ve ayrımcılık tabusundan çıkıyorlar ama hala farklı yerlerde ve çeşitli şekillerde görülebiliyor. Kadınların kariyer planlama ve geliştirme sürecinde cam tavan algısının kırılması ya da aşılması yalnızca kadınların kazanımlarını değil özellikle toplumun ve ülkenin de uzun vadeli kazanımlarını yardımcı olacaktır. Kadınlar, toplumun yarısını oluşturmaktadır. Kadınların çalışma ve sosyo-kültürel hayatında temsil edilebilmeleri, iş hayatına önemli zenginlik kazandıracaktır. Kadınların kariyer planlama ve geliştirme sürecinde cam tavan sendromunun etkisine dikkat çekerek önerilen stratejileri sunmak ve bu stratejiler ışığında kadın sağlığını koruma ve geliştirmeye yönelik önerilerde bulunmak oldukça önemlidir.

KAYNAKLAR

Acet, M. (2017). Kariyer planlama ve geliştirme sürecine cam tavan sendromunun etkisi: çalışan kadınlar üzerine bir araştırma. Yüksek Lisans Tezi, Beykent Üniversitesi Sosyal Bilimler Enstitüsü. İstanbul.

Akyurt, N. (2018). Kadın çalışanlarda kariyer engelleri: radyoloji çalışanları örneği. İnönü Üniversitesi Sağlık Hizmetleri Meslek Yüksek Okulu Dergisi, 6 (1) , 85-107.

Alaçam, B., & Altuntaş, S. (2015). Kadın akademisyenlerin kariyer engelleri ölçeği'nin geliştirilmesi. Sağlık ve Hemşerilik Yönetimi Dergisi, 2(1), 1-11.

Irmak, R. (2010). Cam tavan sendromu - bir hastane uygulaması. Yüksek Lisans Tezi, Dokuz Eylül Üniversitesi Sosyal Bilimler Enstitüsü. İzmir.

İpçioğlu, İ., Eğilmez, Ö. & Şen, H. (2018). Cam tavan sendromu: insan kaynakları yöneticileri bağlamında bir araştırma. Mehmet Akif Ersoy Üniversitesi Sosyal Bilimler Enstitüsü Dergisi, 10 (25) , 686-709.

Karakuş, H. (2014). Kraliçe arı sendromu: pembe taciz. Akademik Sosyal Araştırmalar Dergisi, 2(1): 334-356.

Karcıoğlu, F., & Leblebici, Y. (2014). Kadın yöneticilerde kariyer engelleri: "cam tavan sendromu" üzerine bir uygulama. Atatürk Üniversitesi İktisadi ve İdari Bilimler Dergisi, 28 (4).

KOÇTÜRK BAHAT, Ö. (2021). İş yaşamında kadın olmak: kadın yöneticilerin "cam tavan sendromuna" ilişkin görüşlerinin incelenmesi. Yüksek Lisans Tezi, İstanbul Sabahattin Zaim Üniversitesi Lisansüstü Eğitim Enstitüsü. İstanbul.

Köksal, Y. (2016). Sağlık çalışanlarının cam tavan sendromu'na ilişkin algılarının incelenmesi. Yüksek Lisans Tezi, Ondokuz Mayıs Üniversitesi Sağlık Bilimleri Enstitüsü. Samsun.

Pamuk, MŞ .(2017). Kadın çalışanların kariyer engelleri ve cam tavan sendromu üzerine bir araştırma (Ankara örneği). Yüksek Lisans Tezi, Gazi Üniversitesi Eğitim Bilimleri Enstitüsü. Ankara.

Sökmen, R. (2022). The effect of gender roles on women's health and the role of midwives. World Women Studies Journal, 7(1), 123-127. <https://doi.org/10.5281/zenodo.7460981>.

INTERNATIONAL INTERDISCIPLINARY CONGRESS OF WOMEN IN SCIENCE

"Diversity, Careers, Interdisciplinarity"

January 13-14, 2023 / Sivas-TÜRKİYE

WEB: [https:// www.iksadkongre.com/women](https://www.iksadkongre.com/women)

E-MAIL: contact@ijosper.co.uk

TUIK. İşgücü İstatistikleri, Ağustos 2022. [Çevrim-içi: <https://data.tuik.gov.tr/Bulten/Index?p=Isgucu-Istatistikleri-Agustos-2022-45654>], Erişim Tarihi: 15 Ocak 2023

Türkkahraman, M. & Şahin, K. (2010). Kadın ve kariyer. Uluslararası Alanya İşletme Fakültesi Dergisi, 2 (1) , 75-88.

Utma, S. (2019). Kadına yönelik cinsiyet ayrımcılığı ve cam tavan sendromu. Sosyal ve Beşeri Bilimler Dergisi, 11 (1) , 44-58.

KARİYER SÜRECİNDE KARŞILAŞILAN ENGELLER VE KADIN ÇALIŞMA HAYATINA YANSIMALARI

Dr. Öğr. Üyesi Sümeyye ALTIPARMAK

İnönü Üniversitesi, Sağlık Bilimleri Fakültesi, Ebelik Bölümü

ORCID: 0000-0002-4759-1210

Dr. Öğr. Üyesi Ayşe Nur YILMAZ

Fırat Üniversitesi, Sağlık Bilimleri Fakültesi, Ebelik Bölümü

ORCID: 0000-0003-0489-7639

ÖZET

Kadınlar insanlık tarihinin başlarından itibaren aile birliği içinde çeşitli sorumluluklar üstlenmiş, çeşitli rollere girmişlerdir. Ev içerisinde yemek pişirme, temizlik ve düzeni sağlama gibi rollerine ek olarak güçlerinin yetebileceği kadar ekonomik açıdan da fayda sağlayabilme gayretinde bulunmuşlardır. Fakat kadınlar sergiledikleri bu gayretlerin karşılığında ya az bir ödeme almış ya da hiçbir ödeme almayarak, verdikleri emeklerin karşılığını alma konusunda yetersiz kalmışlardır. Buna rağmen kariyer yapmak, erkekler için olduğu kadar kadınlar içinde bir hedef haline gelmiştir. Kariyer kavramı, bir bireyin belirli bir iş kolunda sahip olduğu, genellikle zaman geçtikçe daha fazla sorumluluk gerektiren işler dizisi, başarı ve uzmanlık olarak tanımlanmaktadır. İş dünyasında kadınların yüzdesi son yirmi yıl içinde artış göstermesine karşın üst düzey pozisyonlarda kadınların sayısının istenilen düzeye ulaşamadığı da görülmektedir. Geleneksel bakış açısıyla değerlendirildiğinde; kadınların kariyer yapmalarının önünde birçok engel bulunmaktadır. Kadın olduğu için işten çıkarılma, stres yaşama ve tükenmişlik hissetme, gözden düşüğünü hissetme, mobbing ve engellenme gibi engellere ek olarak ay ışığı sendromu, çift kariyerlik, kariyer platosu ve cam tavan sendromu gibi etkenlerde söz konusudur. Kadınlar çoğu zaman bu engel ve engellemelere çoğu zaman kadın cinsiyetinden ve toplumsal olarak bu cinsiyete yüklenen roller nedeniyle maruz kalmaktadır. Bu engellerin ortadan kaldırılmasına yönelik çağın koşullarının gerektirdiği ve hukuksal düzenlemelerin izin verdiği ölçüde kadınların kendilerini de yetiştirmelerinin etkisiyle yüksek düzeyde aşmaya başlanmıştır. Günümüzde kadınlar iş hayatının tüm cephelerinde etkin olarak varlıklarını sürdürmekte, kariyer hedeflerine ulaşma yolunda çaba sarf etmektedir. Bu durumda kadın ailesi ve işi arasında bir denge kurulmalıdır. Nitekim toplumda kadınların statüsü, toplumsal cinsiyet eşitliğini ve medeniyet seviyesini belirleyen en önemli kriterlerden birisi olmuştur. Bu dengenin kurulması, gerek ailede mutluluğun temini gerekse işte başarının sağlanması açısından önemli görülmektedir. Bu derlemenin amacı, kariyer sürecinde karşılaşılan engeller ve kadın hayatına yansımalarına dikkat çekerek önerilen stratejileri sunmak ve bu stratejiler ışığında kadının çalışma sürecini de kapsayacak şekilde sağlığını koruma ve geliştirmeye yönelik önerilerde bulunmaktır.

Anahtar Kelimeler: Kadın, Çalışma Hayatı, Kariyer Engelleri.

OBSTACLES FACED IN THE CAREER PROCESS AND THEIR REFLECTIONS TO WOMEN'S WORKING LIFE

ABSTRACT

Since the beginning of human history, women have assumed various responsibilities and entered various roles within the family unity. In addition to their roles such as cooking, cleaning and maintaining order in the house, they also tried to provide economic benefits as much as they could. However, women were paid little or no payment in return for their efforts, and they were insufficient in reaping the rewards of their efforts. Despite this, making a career has become as much a goal for women as it is for men. The concept of a career is defined as the series of jobs, achievements and expertise that an individual has in a particular line of business, often requiring more responsibility as time goes on. Although the percentage of women in the business world has increased in the last twenty years, it is also seen that the number of women in senior positions has not reached the desired level. When evaluated from the traditional point of view; There are many barriers to women's careers. In addition to the obstacles such as being fired, experiencing stress and feeling burnout, feeling discredited, mobbing and being blocked because of being a woman, there are also factors such as moonlight syndrome, double career, career plateau and glass ceiling syndrome. Women are often exposed to these barriers and hindrances due to the female gender and the roles socially imposed on this gender. These obstacles have been overcome at a high level with the effect of women raising themselves to the extent required by the conditions of the age and legal regulations for the removal of these obstacles. Today, women are active in all aspects of business life and strive to reach their career goals. In this case, the woman should establish a balance between her family and her job. As a matter of fact, the status of women in society has been one of the most important criteria that determines gender equality and the level of civilization. Establishing this balance is considered important in terms of ensuring happiness in the family and success at work. The aim of this review is to present the proposed strategies by drawing attention to the obstacles encountered in the career process and their reflections on women's life, and to make suggestions for protecting and improving the health of women, including the working process, in the light of these strategies.

Keywords: Women, Working Life, Career Barriers.

GİRİŞ

Çeşitli aşamalardan geçerek kadınlar sosyal olarak kendilerini geliştirmektedir. Eğitim seviyeleri yükselen kadınların niteliklerinin de önemli ölçüde arttığı saptanmıştır. Kadınların bu dönemde özellikle hizmet sektöründe çalıştığı ve giderek artan bir statüye de sahip olduğu bilinmektedir. Toplumsal yapıda yaşanan değişikliklerin (yerleşik hayata geçme, sanayi devrimi, teknolojinin ilerlemesi, küreselleşme gibi) çalışma hayatında hareketlilik yaşanmasına neden olduğu sermaye/nakit hareketliliğinin göçleri de beraberinde getirdiği görülmüştür. Bu hareketlilik ve göçün etkisiyle erkeklere oranla kadınların daha fazla etkilendiği ve çeşitli engellemelerle karşılaştığı belirlenmiştir. Özellikle kariyer elde etme aşamasında engelleme ile karşılaşmaktadır. Kariyer engelleri kavramı, kariyer amaçlarını engelleyen bütün faktörler olarak ifade edilmektedir. Kariyer gelişiminde engel oluşturan, ilgi eksikliği gibi kişisel engellere ek olarak cinsiyet ayrımcılığı gibi çevresel engeller de bulunmaktadır. Bu açıdan değerlendirildiğinde bireylerin yaşadıkları engeller; işten çıkarılma, ay ışığı sorunu, çift kariyerli eşler, çift kariyerlik, stres ve tükenmişlik, mobbing, engellenme, kariyer platosu ve cam tavanıdır.

Bu derlemenin amacı, kariyer sürecinde karşılaşılan engeller ve kadın hayatına yansımalarına dikkat çekerek önerilen stratejileri sunmak ve bu stratejiler ışığında kadının çalışma sürecini de kapsayacak şekilde sağlığını koruma ve geliştirmeye yönelik önerilerde bulunmaktır.

ÇALIŞMA HAYATINDA KADIN

İnsanlık tarihinin başından beri erkekler avcılık vs. yaparak evin ihtiyaçlarını karşılama ve yaşam alanını güvende tutma gibi roller üstlenirken kadınlar bu yaşam alanı içinde çocuk bakımı, yemek ve temizlik yapma rollerini üstlenmişlerdir. Bu rollerine ek olarak kadınlar güçlerinin yetebildiği ölçüde aile birliğine maddi olarak faydalı olmaya da çalışmışlardır. Fakat kadınların ev içi diğer sorumlulukları da devam etmiş hem ev içinde hem de ev dışında çalışmalarına rağmen ya hiç ödeme almamışlardır ya da erkeklere oranla daha az miktarda ödeme almışlardır. Bunun sonucunda da kadınların verdikleri emek değersizleştirilmiş ve gereken ilgiyi görememiştir (Özçatal, 2011; Atak, 2022).

Kadınların çalışma hayatına girme aşamaları incelendiğinde sanayi devriminin bu adımlarda etkili olduğu ve sanayi devrimi öncesi ve sonrasında kadınların rol ve sorumluluklarında değişikliklerin olduğu saptanmıştır. Sanayi devrimi öncesinde kadınlar, ailenin tarımcılık ile geçinmesine bağlı olarak tarım yapma ve dokumacılık ile ortaya çıkan ürünlerin değiş tokuş edilmesi ile evin geçiminde büyük sorumluluklar üstlenmişlerdir. Erkekler ise biyolojik farklılıkların etkisi ile daha çok savaşmak ve avcılık yapmak ile vakit geçirdikleri için hem toplumda kadınların statüsü yükselmiş hem de erkeklerden daha fazla katkı sağlamışlardır (Çullu, 2009; Atak, 2022). Konar-göçer hayattan yerleşik hayata geçme ile birlikte toplum yapısı da değişmiş, avcılık yerini ticarete bırakmıştır. Ticaretin etkisi ile birlikte iş kollarında çeşitlenme ortaya çıkmış hem de pulluk gibi yeni araç ve gereçler geliştirilmiştir (Çoban, 2013; Atak, 2022). Ticaret yapılmasına ek olarak devam eden tarım uygulamalarında erkeklerin daha aktif olarak görev alması toplum anaerkil yapıdan ataerkil yapıya evrilmiştir. Yaşanan bu gelişmeler kadınların hem ekonomik hem de toplumsal olarak konumun değişmesine sebep olmuştur (Can, 2013; Atak, 2022).

Sanayi devrimi ile birlikte toplumda sanayi uğraşı hâkim olmaya başlamıştır. Yaşanan bu gelişmelerle kadınlar sonunda yapmış oldukları işler sonucunda hak ettikleri ödemeyi almayı başarmışlar ücretsiz aile işçisi konumundan kurtulmuşlardır (Ercan ve Özar, 2004; Atak, 2022). Tüm bu faktörlere ek olarak insanlık tarihinde yapılan savaşlara erkeklerin etkin olarak katılması ile birlikte kadınların yükü daha da artmış, özellikle I. ve II. Dünya Savaşı sırasında ve sonrasında azalan gelir ile birlikte kadınların istihdamı artmıştır (Aytaç, 2001; Atak, 2022). Ayrıca teknolojinin ilerlemesi, eğitim seviyelerinde gözlenen artışa ek olarak toplumun demografik yapısındaki değişimler, geniş aileden çekirdek aileye dönüş ile birlikte kadınların çalışma hayatı içerisinde sayıları artış göstermiştir (Karaca, 2007; Atak 2022). Tüm bu gelişmeler yaşanan toplum üzerinde kadınların daha olumlu tutumla karşılaşmasını sağlamış ve kadınlar için daha adil politikalar izlenerek daha etkili roller almalarını desteklemiştir (Can, 2010).

Son yıllarda ortaya çıkan küreselleşme kavramı ile birlikte bir ülkenin hem ekonomik hem siyasal hem de kültürel yönleri ele alınmaktadır (Atak, 2022). Fakat artık bu kavram emek sektörü ile de ilişkili olarak görülmüş ve bu sektörde bir takım değişiklikler (esnek üretim anlayışı, esnek çalışma saati, makineleşme vb.) yaşanmıştır. Esnek üretim anlayışına ek olarak ortaya çıkan esnek çalışma saatleriyle birlikte daha az ücretle çalışan bir iş gücü meydana gelmiştir (Ecevit, 2000; Atak, 2022).

Küreselleşme anlayışının yaygınlaşması ile birlikte, kent yaşamına adapte olan, sosyal olarak kendini geliştiren ve eğitim seviyeleri yükselen kadınların niteliklerinin de önemli ölçüde olumlu yönde değiştiği saptanmıştır.

Kadınların bu dönemde özellikle hizmet sektöründe çalıştığı belirlenmiştir (Metin & Özaydın, 2016; Atak, 2022). Ancak yapılan incelemeler sonucunda küreselleşmenin olumlu yönleri olduğu kadar olumsuz yönlerinin de olduğu saptanmıştır. Küreselleşmenin olumsuz yönü olarak çalışma hayatında hareketlilik yaşanmasına neden olduğu sermaye/nakit hareketliliğinin göçleri de beraberinde getirdiği görülmüştür. Bu hareketlilik ve göçün etkisiyle erkeklere oranla kadınların daha fazla etkilendiği ve çeşitli engellemelerle karşılaştığı belirlenmiştir (Kaya, 2009; Atak, 2022).

KARİYER

Kariyer teriminin çeşitli anlamları bulunmakla birlikte genellikle bireyin hayatı boyunca elde ettiği mevkiiler serisi olarak ifade edilmektedir. Bireylerin belli bir meslek grubunda ilerleme göstermek ve gittikçe daha fazla maddi kazanç sağlamak amacıyla sorumluluk almalarıdır (Tahtalı Sukün, 2022). Kariyer, bireylerin yaşamlarının büyük bölümüne etkindir ve ekonomik, sosyal ve psikolojik olarak birçok açıdan etkilemektedir. Örneğin kariyer, iş yaşamında kişisel gelişimlerini sağlama konusunda bireylere katkı sunarken, mevcut yeteneklerinin de ortaya çıkmasını da sağlayacaktır. Ayrıca çalışma motivasyonunu arttırırken, yapılan işten doyum sağlayacak, alınan kararlara katılı arttıracak, takdir görme, bulunulan ortama ait hissetmeyi destekleyecek, tatmin edici bir ücret alımını sağlarken terfi alma durumu ile psikolojik olarak bireyleri destekleyecektir (Alaçam & Altuntaş, 2015).

Kariyer elde etme ve devam ettirme süreçleri; bireyin seçimleri, bu seçimlerin sonuçları ve sonuçların birbirleriyle olan etkileşimleri gibi birçok faktörden etkilenmekte ve yaşam boyu devam etmektedir. Kariyer sürecini olumlu etkileyen etmenlerin bulunma sekteye uğratan bazı faktörlerin bulunması da kaçınılmazdır ki bunlar 'kariyer engelleri' olarak ifade edilmektedir (Tahtalı Sukün, 2022).

KARİYER ENGELLERİ

İlk olarak Crites (1969) tarafından tanımlanan kariyer engelleri kavramı, kariyer amaçlarını engelleyen bütün faktörler olarak ifade edilmektedir. Kariyer gelişiminde engel oluşturan, ilgi eksikliği gibi kişisel engellere ek olarak cinsiyet ayrımcılığı gibi çevresel engeller de bulunmaktadır (Alaçam & Altuntaş, 2015). Bu açıdan değerlendirildiğinde bireylerin yaşadıkları engeller; işten çıkarılma, ay ışığı sorunu, çift kariyerli eşler, çift kariyerlik, stres ve tükenmişlik, mobbing, engellenme, kariyer platosu ve cam tavanıdır (Atak, 2022).

İşten Çıkarılma

İşten çıkarılma çalışanların önemli kariyer sorunlarından biridir. Personel isteği dışında yalnızca işverenin kararı ile gerçekleşen bu durum işletmenin küçülme stratejileri izlemesi, çalışan performansında düşüş olması ve üretimde kullanılan tekniklerin değiştirilmesi gibi sebeplerle ortaya çıkabilmektedir (Akoğlan Kozak, 2001).

İşten çıkarmalar yapılırken daha çok performansı düşük veya vasıfsız bireylerin seçilmesi gerekmektedir. Fakat kadınların erkeklere oranla daha sık işten çıkarıldıkları belirlenmiştir. Ayrıca ataerkil toplum yapısının ve kadınların asıl görevlerinin ev geçimi, aile ve çocukların bakımı olduğunun düşünülmesi nedeniyle de kadınlar işten çıkarılmaktadır (Karaoğlan, 2016).

Ay Işığı Sorunu

Ay ışığı sorunu, bireylerin asıl görevleri dışında başka bir iş alanında çalışmalarını ifade edilmektedir. Deneyim edinmek ya da ekonomik gereksinimler nedeniyle bazen bireylerin farklı iş kollarında çalışmalarını da ay ışığı sorunu olarak tanımlanabilmektedir (Atak, 2022).

Ay ışığında temel problem; kişinin eğitim aldığı ya da tecrübesi olan işinde çalışması gerekirken enerjisini başka işlere de paylaşmak zorunda kalması ve bu durumun çalışanın iş performansını düşürmesidir. Kadın çalışanlarda ay ışığı sorununu etkileyen çeşitli faktörler vardır. Bunlar; evli- bekâr olmak ve çocuk sahibi olmaktır. Evli ve çocuk sahibi olan kadınların ay ışığı sendromunu yoğun yaşadıkları da bildirilmektedir (Doğru, 2010).

Çift Kariyerlik

Aynı anda iki kariyere sahip olunması durumuna çift kariyerlik denilmektedir (Bayram, 2008). Birey iki farklı işte çalışıyor ve yaptığı bu işler belirli uzmanlık ve/veya tecrübe gerektiriyorsa, aynı zamanda kişiye unvan ve konum kazandırıyor bu birey için çift kariyerli ifadesi kullanılabilir. Çift kariyerli olmak bireylere çeşitli kazançlar sağlarken, bu bireyler aynı zamanda iki farklı kariyer alanlarında gelişmek isteyecek ve motivasyon kaybı, stres ve tükenme durumları ile karşılaşacaklardır. Bunun sonucunda da iki kariyerden sadece birini seçmek zorunda kalacaklardır (Aydın, 2007).

Çift Kariyerli Eşler

Evli çiftlerde her iki eşin birlikte çalışması durumunda karşılaşılan çift kariyerli eşler durumu, bireylerin kariyerlerinde ilerleme tercihleri durumunda problem yaşamalarına neden olmaktadır. Bireyler bu durumda çalışma ile özel hayatları arasında bir tercih yapmak zorunda hissetmektedirler (Özdemir ve Aras, 2015). Çift kariyerli eş olgularında meydana gelen en önemli problem, bireylerin kariyerleri ile ilgili ödün vermek istememeleridir. Evlilikte çalışma hayatını sürdürmek ve çocuk bakımı ile ilgili problemler çıkmakta ve bu problemlerin sonucunda eşlerden biri kariyerinden vazgeçmek ya da kariyerine ara vermek zorunda kalmaktadır. Bu durumda kariyerinden vazgeçen ya da kariyerine ara veren taraf genellikle kadınlar olmaktadır. Problemin çözümünün gecikmesi ya da çözümsüz kalması durumunda çiftler arasında sorunlar artmakta ve belki de boşanma gerçekleşmektedir (Deniz, 2014).

Stres ve Tükenmişlik

Görevde yükselme süreçlerinde alınan kararların ve performans değerlendirmelerinin hatalı olması, ücret ödemelerinin adaletsiz yapılması gibi durumlarda çalışanların yoğun stres yaşadıkları belirlenmiştir. Çalışanların kariyer edinme süreçlerinde deneyimledikleri stres nedeniyle terfi etme imkânları ile kariyer beklentileri olumsuz etkilenmektedir. (Atak, 2022). Bazı durumlarda stres seviyesi çalışanların motivasyon düzeylerini olumlu yönde etkilemekte ve çalışanlar arasında rekabet teşvik ederek iş verimliliğini artırabilmektedir. Fakat stres seviyesinin beklenenin üzerinde olması motivasyon ve performans düzeylerini düşürmekte, daha da şiddetlenerek tükenmişlik hissi yaşamalarına neden olmaktadır (Ağma, 2007). Tükenmişlik hissi bireylerde duygusal anlamda duyarsızlığa neden olmakta ve kişisel başarı algısını da düşürmektedir (Budak ve Sürgevil, 2005).

Mobbing

Mobbing kavramı, psikolojik şiddet ve bezdiri anlamlarında kullanılmaktadır (Tetik, 2010). Çalışma hayatında mobbinge maruz kalmak bireylerin yaşam kalitelerini düşürmekte, ilişkileri ve sağlıklarını kötü etkilemektedir. Bireylerin deneyimledikleri bu psikolojik baskılar işten ayrılma kararı vermelerine neden olabilir (Ergun Özler, 2010). Çalışma hayatında yaşanan mobbing olgularının tespitinde problem yaşanması, tespit edilmesi durumunda yeterli cezai yaptırımların ve yasal düzenlemelerin bulunmaması ya da yetersiz kalması ve en önemli faktör olarak mobbing mağdurlarının sessiz kalmaları nedeniyle mobbing mağdurlarının sayısı net olarak bilinmemektedir. Çalışma hayatında özellikle kadınların mobbinge maruz kalmaları nedeniyle kadınların hem kariyerleri engellemekte hem de toplumdaki itilmelerine neden olmaktadır (Atak, 2022).

Engellenme

Engellenme kavramı, bireylerin ihtiyaçlarının karşılanması aşamasında çeşitli engellerle karşılaşılması olarak ifade edilmektedir. Çalışanların kariyer süreçlerinde kendilerine belirledikleri hedeflerin karşılık bulmaması da bireylerde engellenme hissine neden olmaktadır (Kurtoğlu, 2010). Çalışan kadın ve erkekler engellenme duygusu yaşamaları durumunda işten ayrılmayı tercih edebilir ya da sadece maddi ihtiyaçlarını karşılamak için çalışmaya devam edebilirler. Ayrıca engellenme hissi çalışanların motivasyon kaybına, iş tatminsizliğine neden olurken aynı zamanda verimliliğin azalmasına da neden olmaktadır (Bayraktaroğlu, 2008). Toplumsal düzende hâkim olan ataerkil yapının da etkisiyle kadın çalışanların engellenme hissini daha fazla deneyimledikleri belirlenmiştir (Karaoğlu, 2016).

Kariyer Platosu

Kariyer platosu, çalışanın örgüt içinde çok fazla ilerleyemediği ya da ilerleme olasılığının oldukça düşük olduğu kariyer basamadığında bulunmasını ifade etmektedir (Kurtoğlu, 2010). Kariyer platosu aşamasında çalışan bireyler, kariyer ilerlemesi ile ilgili heyecanını ve beklentilerini kaybetmiştir (Tunçer, 2012). Kariyer platosu durumunu kadın erkek tüm çalışan bireyler deneyimleyebilir. Fakat kadın çalışanların bu duruma daha fazla maruz kaldıkları da bilinen bir gerçektir. Kadınların kariyer ilerlemelerinin önünde engeller bulunurken olası terfi durumlarında ve bazen de yönetici pozisyonlarına erkek çalışanların getirildikleri saptanmıştır. Plato sürecinde kadın çalışanların çabaları ve deneyimleri görmezden gelinerek, kariyer hedeflerinden vazgeçmek zorunda kalabilirler (Atak, 2022).

Cam Tavan

Kariyer engellerinden bir diğeri de cam tavan sendromudur. Cam tavan kadın iş görenlerin kariyerlerinde ilerlemelerine engel olan belirsiz, görünmez engeller olarak ifade edilir (Öztürk & Bilkay, 2016).

SONUÇ

Sonuç olarak kadınların çalışma hayatında cinsiyetlerinden ve toplumsal bakış açısından dolayı kaynaklanan kariyer engelleri mevcuttur. Kadınlar çalışma hayatları boyunca bir öök kez bu engeller ile karşılaşmakta ve savaşmak zorunda kalmaktadırlar. Ekonomik bağımsızlığı da kazandırması bakımından kadınların kariyerlerini devam ettirmesi sağlanmalı, profesyonel kimlik kazanmaları desteklenmeli, profesyonelliklerini ve becerilerini geliştirmeleri sürdürülmelidir. Tam zamanlı çalışmaya başlama aşamasında kolaylık sağlaması, çalışma hayatı ve ev ile ilgili sorumlulukları arasında denge kurması açısından yarar sağlayacağı düşünülmektedirler. Bu dengenin kurulması, gerek ailede mutluluğun temini gerekse çalışma hayatında başarının sağlanması açısından önemli görülmektedir.

KAYNAKLAR

Özçatal, Ö. (2011). Ataerkillik, Toplumsal Cinsiyet ve Kadının Çalışma Yaşamına Katılımı. *Çankırı Karatekin Üniversitesi İktisadi ve İdari Bilimler Fakültesi Dergisi 1(1)*, 21-39.

Atak, Y. (2022). *Kadın Yöneticilerde Cam Tavan Sendromuna Neden Olan Faktörlerin Dematel Yöntemi ile İncelenmesi: Sağlık Kurumları Örneği*. (Yayınlanmamış Yüksek Lisans Tezi). Bilecik Şeyh Edebali Üniversitesi Sosyal Bilimler Enstitüsü, Bilecik.

Çullu, S. (2009). *Türkiye’de Çalışan Kadınların İşgücü Piyasasındaki Konumları ve Karşılaştıkları Sorunlar*. (Yayınlanmamış Yüksek Lisans Tezi). Eskişehir Osmangazi Üniversitesi Sosyal Bilimler Enstitüsü, Eskişehir.

Çoban, H. (2013). *Kadınların İş Piyasasındaki Yeri ve Karşılaştıkları Sorunlar*. (Yayınlanmamış Yüksek Lisans Tezi). Süleyman Demirel Üniversitesi Sosyal Bilimler Enstitüsü Çalışma Ekonomisi ve Endüstri İlişkileri Anabilim Dalı, Isparta.

Can, İ. (2013). *Tarih, Toplum ve Kültür Bağlamında Aile ve Kadın. Sistematik Aile Sosyolojisi içinde*. Çizgi Yayınları.

Ercan, F. ve Özar, Ş. (2000). İşgücü Piyasaları Ve Uluslararası İşbölümünde Uzmanlaşmanın Mekânsal Boyutları: 1980 Sonrası Dönemde Türkiye İmalat Sanayii. *Toplum ve Bilim Dergisi*, Sayı: 86. 22-72.

Aytaç, S. (2001). *Çift Kariyerli Eşler ve Çalışma Yaşamındaki Yeri*. Ezgi Kitabevi Yayınları.

Karaca, A. (2007). *Kadın Yöneticilerde Kariyer Engelleri: Cam Tavan Sendromu Üzerine Uygulamalı Bir Araştırma*. (Yayınlanmamış Yüksek Lisans Tezi). Selçuk Üniversitesi Sosyal Bilimler Enstitüsü, Konya.

Can, T. (2010). *Türkiye’de Kadınların İşgücüne Katılımı ve Kadın İstihdamı Konusunda Yaşanan Sorunlar: Kahramanmaraş’ta Tekstil Sektöründe Bir Uygulama*. (Yayınlanmamış Yüksek Lisans Tezi). Kahramanmaraş Sütçü İmam Üniversitesi Sosyal Bilimler Enstitüsü İşletme Anabilim Dalı. Kahramanmaraş.

Ecevit, Y. (2000). Kadın Erkek Eşitliğine Doğru Yürüyüş: Eğitim, Çalışma Yaşamı ve Siyaset. *Türk Sanayicileri ve İş adamları Derneği*, 12(290). 143.

Metin, B. & Özaydın, M. M. (2016). *Çalışma ve Refah*. Ankara: Gazi Kitabevi.

Kaya, C. (2009). *Çalışma Yaşamında Kadın İşgücü Sorunları ve Örgütlerin Eğilimleri*. (Yayınlanmamış Yüksek Lisans Tezi). Dokuz Eylül Üniversitesi Sosyal Bilimler Enstitüsü, İzmir.

Tahtalı Sukün, N. (2022). *Kadın Öğretmenlerin Kariyer Engelleri ile Yılmazlık Düzeyleri Arasındaki İlişki*. (Yayınlanmamış Yüksek Lisans Tezi). Mersin Üniversitesi Eğitim Bilimleri Enstitüsü, Mersin.

Alaçam, B., & Altuntaş, S. (2015). Kadın akademisyenlerin kariyer engelleri ölçeği’nin geliştirilmesi. *Sağlık ve Hemşirelik Yönetimi Dergisi*, 2(1), 1-11.

Akoğlan Kozak, M. (2001). *Konaklama İşletmelerinde Kariyer Planlaması*. Anadolu Üniversitesi Yayını, Eskişehir, 134.

Karaoğlan, R. (2016). *Kariyer Engellerinden Cam Tavan Sendromunun Kadın Yöneticiler Açısından İncelenmesi ve Bir Araştırma*. (Yayınlanmamış Yüksek Lisans Tezi). Beykent Üniversitesi Sosyal Bilimler Enstitüsü, İstanbul.

Doğru, A. (2010). *Kadın Çalışanların Cam Tavan Engelleri ve İş Tatminine Etkisi: Afyon Kocatepe Üniversitesi Tıp Fakültesi Örneği*. (Yayınlanmamış Yüksek Lisans Tezi) Dumlupınar Üniversitesi, Sosyal Bilimler Enstitüsü, Kütahya.

Bayram, C. (2008). *Kariyer Planlama ve Yönetimi*, İstanbul Kum Saati Yayınevi.

Aydın, E. B. (2007). *Örgütlerde Kariyer Yönetimi, Kariyer Planlaması, Kariyer Geliştirmesi ve Bir Kariyer Geliştirme Programı Olarak Koçluk Uygulamaları*. (Yayınlanmamış Yüksek Lisans Tezi) Pamukkale Üniversitesi.

Özdemir, Y. ve Aras, M. (2015). Sosyal Hizmetlerde Kariyer Yönetimi. *Süleyman Demirel Üniversitesi Vizyoner Dergisi. Sosyal Hizmet Özel Sayısı*, 107-121.

Deniz, A. C. (2014). *Çalışma Yaşamında Kariyer Yönetimi Kapsamında, Kadınlara Yönelik Cinsiyet Ayrımcılığı*. (Yayınlanmamış Yüksek Lisans Tezi). İzmir Yaşar Üniversitesi.

Ağma, F. (2007). *İş Yaşamında Stresin Nedenleri ve Olumsuz Etkileri*. (Yayınlanmamış Yüksek Lisans Tezi). Atılım Üniversitesi, İstanbul.

Budak, G. ve Sürgevil, O. (2005). Tükenmişlik ve Tükenmişliği Etkileyen Örgütsel Faktörlerin Analizine İlişkin Akademik Personel Üzerinde Bir Uygulama. *Dokuz Eylül Üniversitesi, İktisadi ve İdari Bilimler Fakültesi Dergisi*, 20(2). 96 – 97.

Tetik, S. (2010). Mobbing Kavramı: Birey ve Örgütler Açısından Önemi. *KMÜ Sosyal ve Ekonomik Araştırmalar Dergisi*, (1), 81-89.

Ergun Özler, D. (Ed.) (2010). *Örgütsel Davranışta Güncel Konular*. Ekin Basım Yayın Dağıtım.

Kurtoğlu, E. (2010). *Kariyer Yönetiminin Kamu Kurumlarının Etkinliği Üzerindeki Olası Sonuçlarının İncelenmesi ve Çorum Örneği*. (Yayımlanmamış Yüksek Lisans Tezi). Hitit Üniversitesi/ Sosyal Bilimler Enstitüsü, Çorum.

Tunçer, P. (2012). Değişen İnsan Kaynakları Yönetimi Anlayışında Kariyer Yönetimi, *Ondokuz Mayıs Üniversitesi Eğitim Fakültesi Dergisi*, 31(1).

Öztürk, Z., & Bilkay, T. A. (2016). Türkiye kamu hastaneleri kurumunda çalışan kadınların kariyer engelleri ve cam tavan sendromu algıları. *Gazi Üniversitesi Sosyal Bilimler Dergisi*, 3(6), 89-102.

KANT'IN FELSEFESİNDE ALGI YARGISI İLE DENEYİM YARGISI FARKI

Dr. Öğr. Üyesi Hatice KIRMACI

Kahramanmaraş Sütçü İmam Üniversitesi, İlahiyat Fakültesi, Felsefe ve Din Bilimler Bölümü, Felsefe Tarihi Anabilim Dalı
ORCID: 0000-0002-2742-1855.

ÖZET

Algı ile deneyim, kendilerine ortak olan ampirik bir zemine ait olmalarına rağmen nasıl olur da özdeş alanlar değildir? Algı ile deneyim, ilk aşamada aşkın (transcendant) olmamalarına rağmen iki alanı farklı kılan nedir? Algı ile deneyimin farklılığını göstermek adına Kant, söz konusu alanlara ilişkin yargıları inceler. Nitekim filozofa göre algı yargıları da deneyim yargıları da ampirik alana aittir; ancak, her ampirik yargı deneyim yargısı iken her deneyim yargısı ampirik bir yargı değildir. Filozof, bilim ve deneyim arasında bir yakınlaşma kurar. Bu nedenle filozofun, bilimin nesnesi olan fenomenler ile deneyim arasında zımnen bir yakınlık kurduğu söylenebilir. Dahası, fenomenlerin kendiliğinden çok hâlihazırda fenomenlerden neyi algıladığımız konusuna odaklanıldığında, algı ile deneyim arasındaki fark, önemli bir konu olarak karşımıza çıkmaktadır. Kant'a göre deneyim, algıların daimî bağlantıları (connexion)/sentezleridir. Bu çalışma, algı yargıları ile deneyim yargılarından oluşan iki yargı türünün farklılığının, orijinleri apriori olan bir ilaveden kaynaklandığını ortaya koymayı hedefler. Bildiride algı ile deneyim yargılarını inceledikten sonra, algı problemindeki kompleksliğe girmeden deneyimin dolayımı da olsa transandantal alanla ilişkili olduğu ortaya koyulacaktır. Kant'ın duyulur dünya ile düşünülür dünya arasındaki varsayılan ayrılığın esasen bir ayırım olmadığı, deneyim sayesinde dolayımı bağlantıların mevcut olduğu ortaya koyulacaktır. Çünkü deneyimin imkân şartlarını apriori olan transandantal alanda konumlandırılan Kant'a göre deneyim, yargıların nesnellliğini temellendirmek için elzemdir.

Anahtar Kelimeler: Algı, deneyim, ampirik, yargı, aşkın, transandantal, anlık.

THE DIFFERENCE BETWEEN JUDGEMENT OF PERCEPTION AND JUDGEMENT OF EXPERIENCE IN KANTIAN PHILOSOPHY

ABSTRACT

Although perception and experience are not identical domains, how can they be in a common empirical milieu? Although perception and experience are not transcendent in the first place, what makes them different? In order to show the difference between perception and experience, Kant analyses perceptual and empirical judgments. Indeed, according to the philosopher, both perceptual and experiential judgments belong to the empirical domain. However, if every empirical judgment is a judgment of experience, not every judgment of experience is an empirical judgment. Kant makes a connection between science and experience. It can thus be said that the philosopher implicitly establishes an affinity between phenomena, which are the objects of science, and experience. Moreover, when we focus on what we perceive phenomena rather than on the phenomena themselves, the difference between perception and experience emerges as a fundamental issue. According to Kant, experience is the constant connection/synthesis of perceptions. This study aims to demonstrate that the difference between the two types of judgments, i.e. judgments of perception and judgments of experience, comes from an addition whose origin is a priori in the understanding.

After analysing the judgements of perception and experience, -and without going into the complexity of the problem of perception- this study will show that experience, although mediated, is linked to the transcendental domain. The difference between the sensible and the intelligible world assumed by Kant is not essentially a difference and experience is a mediated connection between the sensible and the intelligible world. For Kant locates the conditions of possibility of experience in the a priori transcendental realm and according to him experience is essential for founding the objectivity of judgements.

Keywords: Perception, experience, empirical, judgement, transcendent, transcendental, understanding.

I. GİRİŞ, MATERYAL VE YÖNTEM

Algı ile deneyim, kendilerine ortak olan ampirik bir zemine ait olmalarına rağmen nasıl olur da özdeş değildir? Algı ile deneyim, ilk aşamada aşkın (transcendant) olmamalarına rağmen iki alanı farklı kılan nedir? Algı ile deneyimin farklılığını göstermek adına Kant, söz konusu alanlara ilişkin yargıları inceler. Filozofa göre algı yargıları da deneyim yargıları da ampirik alana aittir; ancak, her ampirik yargı bir deneyim yargısı iken her deneyim yargısı ampirik bir yargı değildir. Filozof, deneyimi bilimin realitedeki nesneliliğinin ayağı olarak değerlendirmesiyle bilim ve deneyim arasında bir yakınlaşma kurar. Bu nedenle filozofun, bilimin nesnesi olan fenomenler ile deneyim arasında zımnen bir yakınlık kurduğu söylenebilir. Bildirimiz, algı yargıları ile deneyim yargılarından oluşan iki yargı türünün farklılığının, orijinleri apriori olan bir ilaveden kaynaklandığını ortaya koymayı hedefler.

Kant felsefesinde, algı, deneyim ve yargı hususları iç içedir. Her ne kadar Kant'ın felsefesi duyulur dünya ile düşünülür dünya ayrımı olarak yani düalist bir felsefe olarak nitelense de söz konusu felsefe ampirik alanı dahil etmeden rasyonelliğini temellendiremez. Çünkü Kant'ın felsefesinde deneyim, temel teşkil eder. Bu bildiride, Kant'ın felsefesindeki algı yargıları ile deneyim yargıları arasındaki fark ele alınacaktır. Söz konusu fark Kant'ın felsefesinin ne kadar rasyonel olarak nitelenebileceği meselesinin yeniden değerlendirilmesi gerektiğine dikkat çekecektir.

Kritik felsefede ve özellikle de *Salt Aklın Kritiği* adlı eserin 'Transandantal Analitik' adlı kısmında Kant, yargıların, deneyimin imkânını sağlayan ilkelerin yargı sistemini kurar ve mezkûr yargıların sadece fenomenler için geçerli olduğunu, duyulur üstü için geçersiz olduğunu açıklar (Vaysse, 2007, s. 114). Özellikle konumuz olan algı yargıları ile deneyim yargıları konusunun daha açık bir şekilde anlaşılması adına, bu çalışmada biz de analizimizi fenomenler dünyası ile yani zaman ve mekânda bulunan nesnel kümesiyle sınırlandırarak, algı yargısı ile deneyim yargısını açıklayacağız.

Bu araştırmayı *Kant'ın Salt Aklın Kritiği* ile *Prolegomena* adlı eserlerle sınırlandıracağız. Yine Kant'a ait olan söz konusu iki temel eser ile bu eserler üzerinde tespitlerini aktaran ve yorumda bulunan yazarların verilerinden hareketle algı yargıları ile deneyim yargıları arasındaki farkı araştıracağız.

II. BULGULAR VE TARTIŞMA

1. Kant'ın felsefesinde Algı ve Deneyim

Kant'a göre algı, maddesi duyum olan ve bir bilinçle bağlantılı olan bir fenomendir (Eisler, 2011, s. 790). Pierobon'un, algılama sürecindeki tespiti kayda değer: Algıladığımız an, içinde bulunduğumuz algı sürecindeki algının bilincinde oluruz. Daha açık bir ifadeyle algı sürecinde "algı algılanır" (Pierobon, 1990, s. 68). Algı ampirik bilinçtir, yani içinde aynı zamanda duyumun da bulunduğu bir bilinçtir. Algı (perceptio) "bilincin eşlik ettiği bir temsildir Eisler, 2011, s. 790).

Algı, yani sezgide verili olanın ampirik bilinci, sadece *kavrayış sentezi* ile yani “duyu çeşitliliğinin ampirik bir sezgide toplanması” ile mümkün olur. Söz konusu toplanma sayesinde tahayyül, sezginin çeşitli parçalarını toplayarak bir imge/imağ haline getirir. Yine, algının mümkün olduğu sentez, anlığın saf ve en genel kavramları olan kategorilere tabidir (Eisler, 2011, s. 790).

Deneyim konusuna gelince Kant, deneyimin her bilginin başlangıcı olduğunu öne sürer (Kant, 1980, B1, s. 63). Deneyim bilgi için olmazsa olmazdır. Çünkü deneyim, duylardan elde edilen bir içerik ile saf sezgi ve düşünceden elde edilen bir form olarak çok heterojen olan iki unsuru içerir. Saf sezgi ile düşünce, sadece duylar sayesinde kavramlar üretebilirler (Kant, 1980, A86/B118, s. 149). Söz konusu kavramların en genel olanları kategorilerdir. Kant'a göre kategoriler, mümkün deneyim şartlarını temsil ederler ve onların deneyimin oluşması için olmazsa olmaz olan objektif bir değerleri vardır. Filozofa göre, aynı deneyim için zaman ve mekân saf sezginin (intuition) şartlarını içerirken kategoriler, mümkün deneyimde düşüncesinin şartlarını içerirler (Grondin, 1989, s. 67). Bu nedenle deneyim, nesnelere için apriori olan kategorilere tabidir.

Kant, reel deneyim ile mümkün deneyim arasında bir farkı belirtmektedir. “Gerçek deneyim nesnelere ortak algısı iken, mümkün deneyim bilimsel anlamda deneyimi tanımlar”. Bilimsel anlamda deneyim ise nesnelere düşünülmesine izin verir” (Vaysse, 2007, s. 71). Her ne kadar filozofa göre deneyim, bilgi için gerekli olsa da yeterli değildir. Nitekim Kant'ın felsefesinde, deneyimin bir nesnesi olabilmesi için, söz konusu nesnelere oluşturan kategoriler gerekmektedir. Transandantal alana ait olan kategoriler, *oluşabilmek için*, mümkün deneyim ile bağıntılıdır. Bununla birlikte deneyimin imkân şartları da anlığın saf kavramları olan kategorilerdir. Bu çerçevede bilgi konusunda deneyimin imkân şartlarının ne kadar önemli olduğu anlaşılmaktadır. Nitekim bilgi için deneyimin yeterli olmaması, onun zihnin bir faaliyetini varsaymasıyla, anlığın kategorilerini varsaymasıyla ilintilidir. (Vaysse, 2007, s. 71).

Kant'ın ayırt ettiği reel deneyim ile mümkün deneyim arasındaki fark, esasen, anlığın saf ve kök kavramları olan kategorilerin uygulanma alanları ile ilintilidir. Nitekim Kant'a göre bilgi yargılarını oluşturmak için, anlığın kavramlarının fenomenlere uygulanması gerekir. Söz konusu fenomenler, şeylerin ontolojik formlarının zaman ve mekân görüleri içerisinde kavrayış sentezi ile hissedilmesi/kavranılmasının sonucunda elde edilen nesnelere dir. Şeylerin özüne ilişkin nesnelere elde edilmesi zorluğunu bertaraf etmek adına Kant, kavrayış sentezi ile şeyleri fenomenler formuna dönüştürerek, zaman ve mekânda bulunan nesnelere kümesine odaklanır. Kant'ın meseleyi bu şekilde ele almasının bir nedeni, yargıların nesnellikini sağlamaktır. Sadece deneyim ile nesnellik sağlanabileceğini fark eden Kant, anlığın kavramlarını deneyimin nesnesine, yani zaman ve mekân görülerinde kavranan nesnelere uygulama yolunu seçer. Filozof hem kategorileri deneyimin nesnesine uygular hem de bilgi çerçevesinde kategorilerin sadece deneyimin nesnesine uygulanabileceğini belirtir. Daha açık bir ifadeyle filozof, bir yandan kategorileri reel deneyimin nesnesine uygularken diğer yandan kategorileri deneyimin imkân şartları olarak kabul eder. Nitekim "deneyimin temeli apriori kavramlara göre işleyen fenomenlerin sentezindeki birliğin genel kurallarıdır" (Kant, 1980, A156-157/B195-196, s. 203-204). Mümkün deneyim, kategorilerin sınırlanmadan uygulanabilecekleri ve sınırlarının fenomenlerden, -zamanla fenomenlere dönüşen- *numenlere* doğru genişleyebileceği alanla anlaşılabilir.

2. Yargı: Duyusal ile Transandantal Alanların Ortak Zemini

Kant'ın çalışmalarında filozofun yargıya verdiği önem dikkat çekmektedir. Mantıksal düzlemde önerme olarak bilinen yargı, en basit formuyla, bir özne, bir yüklem ve bir bağlaçtan (copule) oluşur. Kant, öncelikle bir özne ile bir yüklem bağlaç aracılığıyla bağlanması olarak bilinen geleneksel yargı tanımını ele alır (Vaysse, 2007, s. 113-114). Filozof, yargının iki kavram arasındaki ilişki olduğunu öne süren genel mantık görüşünü reddeder (Kant, 1980, B 140-141, s. 165). Çünkü filozof, fenomen alanını genişletmek adına klasik mantığın salt formelliğinden ziyade daha içeriksel bir mantık olan transandantal mantığa ihtiyaç duyar.

Yargı alanı, Kant felsefesinde formel mantıktan içeriksel bir mantık olan transandantal mantığa geçiş sürecini yansıtan en önemli alanlardan biridir. Çünkü "Yargı, düşünmenin yargılamak olması anlamında bir düşünme eylemidir. Bir yargı, birkaç kavram değerinde olan bir kavram ve bir nesneyle ilgili bir temsili içerir" (Vaysse, 2007, s. 113). Bu anlamda yargı, üzerinde yargıda bulunan nesnenin temsilleri ile süjedeki temsillerin bir arada bağlanmaya çalışıldığı bir alandır.

Kant'ın felsefesinde yargı, anlığın tüm eylemleri olduğu için, anlık, yargılama gücü olarak tanımlanmaktadır (Vaysse, 2007, s. 113-114). Kant'a göre yargıları farklı sınıflara ayırabiliriz. Filozofa göre yargılar kümesi, bir bakımdan analitik ile sentetik olarak kategorize edilebilirken diğer yandan apriori ile aposteriori yargılar olarak nitelenebilirler. Apriori yargılar ampirik olmayan yani duyusal alana başvurmadan oluşturulan yargılardır; aposteriori yargılar ise deneyimden türeyen yargılardır. Analitik yargılar bilgimizi genişletmeyen yargılardır. Çünkü analitik yargılarda, yüklem konunun içinde bulunur. Sentetik yargılar ise bilgimizi genişleten yargılardır. Söz konusu sentetik yargılarda 'dır' bağlacı (kopula) vasıtasıyla konuya, yani *yargıda* (önermede) bulunan özneye yeni bir kavram yüklenir. Kant'a göre bilgimizi genişleten yargılar sentetik apriori yargılardır.

Kant'a göre yargılar kümesindeki farklı bir bölümlenmeye göre üzerinde durulması gereken diğer yargılar bilgi yargıları ile yansıtıcı (réflexif) yargılardır. Yansıtıcı yargılar, sadece belirli bir duruma ilişkindir ve söz konusu yargılarda sadece tikel olan verilir ve yargı yetisi geneli bulmakla yükümlüdür. Bilgi yargıları ise, yansıtıcı yargılardan farklı olduğu gibi, analitik ve apriori olan açıklayıcı yargılar ile sentetik aposteriori olan deneyimsel yargılardan farklıdır. Oysa bilgi yargıları deneyimin imkanını sağlayan ilkesi ile ilgili yargılardır. Daha açık bir ifadeyle, deneyim imkânının ilkesi olan yargılar sentetik ve aprioridir. "Kritik felsefe, deneyim imkânının ilkesi olan yargıların sistemini kurar ve bunların sadece fenomenler için geçerli olduğunu, duyulur üstü için geçersiz olduğunu gösterir" (Vaysse, 2007, s. 114).

Kant, yansıtıcı yargılar sınıfı ile bilgi yargıları sınıfını da birbirinde ayırır.

Doğruluğu zihnimizdeki kavramların zihin dışı nesnelere doğru bir şekilde tekabül etmesi olduğunu varsayarsak, Kant'ın felsefesinde yargıların doğruluk sorununun merkezinde olduğu söylenebilir. Kant, doğruluğun bulunabileceği alanın sentetik yargılar olduğunu tespit eder. Sentetik yargılar üzerinde bilgi için gerekli olan yargıları ayırt etmek adına filozof, algı yargıları ile deneyim yargıları arasındaki farka odaklanır. Algı yargıları (Wahrnehmungsurteile) öznel sentetik yargılar iken, deneyim yargıları (Erfahrungsurteile) nesnel sentetik yargılardır. Sentroul, algı yargılarının ne doğru ne yanlış olduğuna dikkat çeker (Sentroul, 1905, s. 57).

3. Algı Yargısı ile Deneyim Yargısı

Kant'a göre, "nesne her zaman kendi içinde bilinmez olarak kalır; ama anlığın kavramı tarafından, duyum mekanizmamıza (sensibilité) verilen temsillerin bağlantısı evrensel anlamda geçerli olarak belirlendiğinde, nesne bu bağlantı tarafından belirlenir ve yargı nesnedir." Söz gelimi "odanın sıcak, şekerin tatlı, absentin nahoş" olup olmadığına ilişkin yargılar, bunlar yalnızca öznel değerlerde olan yargılardır. Söz konusu nitelikler her zaman aynı şekilde hissedilmeyebilir. Bu niteliklere ilişkin yargılar yalnızca iki izlenimin aynı özneye yani söz gelimi benimle olan ilişkisini ve halihazırda olan ilişkisini ifade eder. Söz konusu yargılar nesneye ilişkin değildir. Kant, söz konusu yargıları 'algı yargıları' olarak isimlendirir. Filozofa göre deneyim yargısı konusunda durum oldukça farklıdır" (Kant, 1985, s. 71-72).

Filozofa göre "tüm yargılarımız başlangıçta basit algı yargılarıdır; yalnızca bizim için, yani bizim olduğumuz özne için değer taşırlar ve ancak daha sonra onlara yeni bir ilişki, yani bir nesne veririz ve bu ilişkinin her zaman bizim için ve aynı şekilde herkes için geçerli olmasını talep ederiz. Gerçekten de bir yargı bir nesneye uyduğunda, aynı nesne hakkındaki tüm yargılar da birbiriyle uyumalıdır ve bu nedenle bir deneyim yargısının nesnel geçerliliği, onun zorunlu evrensel geçerliliğinden başka bir anlama gelmez" (Kant, 1985, s. 70).

Tersine bir yargı zorunlu olarak evrensel ise, ki bu anlığın saf kavramı altında yer almasına dayanır, bu yargıyı nesnel olarak kabul etmemiz gerekir. Yani söz konusu yargı, bir öznenin algısını ifade etmez, bilakis nesnenin kurucu bir niteliğini ifade eder. Çünkü zorunlu evrensel yargılar yani nesnel yargılar nesnenin biricikliğinden dolayı hem birbirleriyle hem de nesne ile uyumluluk ve tutarlılık içindedir. Bundan dolayı öznenin yargılarıyla da uyumludurlar (Kant, 1985, s. 70).

Deneyim, belirli koşullarda öğrettiği şeyi, her zaman öğretmeli ve tüm insanlar için de öğretmelidir. "Deneyimin öğrettiği şeyin geçerliliği özne veya onun anlık durumuyla sınırlı değildir." Bu nedenle Kant'a göre bu türden olan tüm yargılar, nesnel olarak geçerlidir. "Söz gelimi 'Hava esnektir' dediğimde, bu yargı her şeyden önce yalnızca bir algı yargısıdır". Algı yargısında iki farklı zamanlarda, "duyularımdaki iki izlenimi birbiriyle ilişkilendiriyorum." Böyle bir yargının bir deneyim yargısına dönüşmesi için, izlenimler arasındaki bağlantının evrensel bir koşula tabi olması gerekir. Sadece bu durumda yani deneyim yargılarında her zaman herkes aynı koşullarda aynı algılara sahip olabilir (Kant, 1985, s. 72).

Kant, bilim ile deneyim arasında yakınlık kurar. Burada filozofun zımnen bilimin nesnesi olan fenomenler ile deneyim arasında bir yakınlık kurduğunu söyleyebiliriz. Aslında, fenomenlerin kendiliğinden çok hâlihazırda fenomenlerden neyi algılayabildiğimiz konusu önemlidir. Kant'a göre deneyim, "algının daimî bağlantılarından/sentezlerinden ibarettir" (Kant, 1985, s. 42).

"Tüm deneyim yargıları (deneyimden elde edilerek) ampirik olmasına rağmen, yani tüm deneyim yargılarının temeli duyuların dolaylımsız algısında olmasına rağmen her ampirik yargı, deneyim yargısı değildir" (Kant, 1985, s. 69). Yani her deneyimden türeyen yargı deneyim yargısı değildir. Bir algı yargısının (veya ampirik yargının) deneyim yargısı olabilmesi için, ona kökenleri tamamen apriori olarak saf anlakta bulunan tikel kavramlar eklenmelidir. "Her algı söz konusu kavramların altına yerleştirilebilir ve onlar sayesinde deneyime dönüştürülebilir." (Kant, 1985, s. 69).

Algı ampirik bir duyusal sezgidir (Kant, 1985, s. 52) (Eisler, 2011, s. 790). Her ne kadar algı yani bilincinde olduğum duyusal sezgi, duyulara ait olsa da anlığa bağlıdır. Bu bağlantı algı yargısında öznel bir bağlantı iken, deneyim yargısında nesnel bir bağlantıdır. Algı, anlığın saf bir kavramı altına geçtiğinde deneyime dönüşür. Öznel bir algı bir "duyum" (sensation) iken, nesnel bir algı bilgidir (Eisler, 2011, s. 790). Bu nedenle Kant, *Salt Aklın Kritiği* adlı eserinde bilginin deneyimle başladığını ifade eder.

Çünkü filozofa göre bir şeye ilişkin bilgi, o şeyin varlık alanında olmasına dayanır. Bir şeyin varlığı ise Çitil'in ifadesiyle kavram çözümlenmesiyle tespit edilemez (Çitil, 20¹21, s. 301). Bir şeyin varlığını saptamak için ampirik alana başvurmalıyız. Ampirik tespitimizin de sübjektif olmayıp objektif olduğunu temellendirmek için deneyime başvurmak zorunda kalırız. De Vleeschauwer'in ifadesiyle varlık veya varoluşu "tanımak için deneyime başvurmak durumundayız. *Varoluş* için deneyime başvurma edimi, Kant'ın açık bir şekilde belirttiği ampirist tezidir" (De Vleeschauwer, 1934, s. 126).

Algı yargısı ile deneyim yargısı, kökü Antik Yunan felsefesine dayanan temel bir sorun olan doğruluk sorununa işaret eder. Nitekim Herakleitos ile Parmenides arasındaki tartışma, akılla kavranılan dünya ile görünüşler dünyası arasında hangi dünyanın gerçek olduğuyla alakalıdır. Herakleitos'a göre gerçek dünya, hareket içinde olan görünüşler dünyasıdır; Parmenides'e göre ise gerçek dünya akılla kavranılan hareketsiz olan nesnelere dünyasıdır (Birand, 2001, s. 20). Platon ise, gerçeklik ile görünüş dünyaları arasındaki ayrımı Parmenides'ten ödünç almış (Russell, 2011, s. 158), içinde bulunduğumuz dünyanın görünüşler dünyası olduğunu öne sürerek, ontolojik alanla mantıksal alanın neredeyse özdeş olduğunu varsayarak değişmeyen ideler dünyasının gerçek dünya olduğunu savunur. Orta Çağ felsefesinde ise bir yandan tümelin söz gelimi Tanrı'nın ve onun tezahürünün gerçek olduğu savunulsa da Roscelinus, Ockhamlı William ve Roger Bacon gibi filozoflar nominalist düşünce eğilimleriyle tek tek şeylerin gerçek olduğunu öne sürerler (Gilson, 2007, s. 238) (Gökberk, s. 183). 17. Yüzyıl felsefesinde ise Descartes, her ne kadar yanıldığına dair yorumlar olsa da "düşünüyorum" önermesinden yola çıkarak Tanrı ve tüm varlık alanının gerçekliğini temellendirmeye çalışır (Gökberk, 2021, 300-301). Aynı asrın filozofu olan G. W. Leibniz ise gerçekliğin hem duyulur dünya hem de düşünülür dünya ile bağıntılı olması gerektiğini fark eder, ancak gerçekliğin temellendirilmesini entelektüel alanda çözümlenmeye çalışır. İngiliz ampiristlerine gelince, onlara göre gerçekliğin zemini ampirik alanda bulunmaktadır. İşte tüm bu birikimleri bir arada değerlendirip kendi görüşünü oluşturmaya çalışan Kant, gerçekliği temellendirmek adına, bir başka ifadeyle eski metafizik yerine kendi yeni metafiziğini kurmak için duyulur dünya ile düşünülür dünya arasında sözde keskin bir ayrım yapmıştır. Filozof, yeni metafiziğini kurmak için eski metafiziği ödünç almış ve anlının saf kavramlarının transandantal yönünü varsaymıştır. Ancak transandantal olanın deneyimden bağımsız olduğu varsayıldığından algılanan şeylerin sübjektifliğinin bilgi yargısı açısından yetersiz olduğu sorununu fark etmiştir. Deneyimin dışında olana ilişkin temellendirme sorununu bertaraf etmek adına Kant, algı yargıları ile deneyim yargıları arasındaki farkı açıklayarak gerçek deneyimi zaman ve mekân alanlarına sınırlanmıştır.

III. SONUÇ VE ÖNERİLER

Bu bildiri Kant'ın felsefesinde algı yargıları ile deneyim yargılarından oluşan iki yargı türünün farklılığını tespit ettik. Söz konusu farklılığın deneyim yargılarının ilave kavramlarla bağıntılı olduğunu yani transandantal alanla ilişkili olduğunu gördük. Anlaşılan Kant'ın duyulur dünya ile düşünülür dünya arasında varsayılan ayrımı esasen bir ayrım değildir. Söz konusu iki dünya arası, deneyim yargıları sayesinde dolayimli bağlantıların bulunduğu bir alandır. Çünkü deneyimin imkân şartlarını apriori transandantal alanda konumlandırılan Kant'a göre deneyim yargıları, deneyimin kendisini mümkün kılan anlının saf kavramları açısından ve tüm yargıların temelini oluşturan yargı formları açısından elzemdir.

¹ Kanaatimizce metindeki bu pasajda varlık (being/être) ile varoluş (existence) arasında ayrım yapmaya gerek yoktur. Çünkü burada varoluşu zaman ve mekândaki bir varlık olarak kullanılmaktadır.

Kant'ın felsefesinde algı yargısı ile deneyim yargısı arasındaki fark, nesnenin varoluş imkânı açısından deneyim yargılarının gerekli olduğunu, varlığı bilmek için deneyimin *bir giriş kapısı* olduğunu gösterdi. Filozofun düşüncesinde deneyimin gerekliliği ve en azından transandantal olanın nesnellğine ilişkin olmazsa olmazlığı, Kant'ın felsefesinin ne kadar rasyonel olarak nitelenebileceği meselesinin yeniden değerlendirilmesi gerektiğini gösterdi. Şayet bilgi şeylerin varlığına veya varoluşuna dayanıyorsa, şeylerin varlığına ilişkin yargılarımızın nesnellğini temellendirmemiz şarttır. Bu bildiride, bilgi yargılarının nesnellğini sağlayan deneyim yargılarının algı yargılarından nesnellikleri bakımından ayırt edici olduğunu tespit ettik. İmdi bu tespitten sonra, Kant'ın felsefesinde varoluş ile deneyim arasındaki ilişkinin ve anlık ile akıl arasında oluşan yargının mahiyetinin yeni çalışmalarda araştırılmasının elzem olduğunu söyleyebiliriz.

KAYNAKLAR

Birand, K. (2001). *İlk Çağ Felsefesi Tarihi* (4. Baskı). Ankara: Ankara Üniversitesi İlahiyat Fakültesi Yayınları.

Çitil, A. (2021). *Kant okumaları*. İstanbul: Dergâh yayımları.

De Vleeschauwer, H. J. (1934). *La Déduction transcendantale dans l'œuvre de Kant* (I. cilt). Paris : Édouard Champion.

Eisler, R. (2011). *Kant-Lexikon II*. (2. cilt). (Baimès A.-D. ve Osmo P. Almancadan Fransızcaya Çev.) Paris: Éditions Gallimard.

Gilson, E. (2007). *Ortaçağda Felsefe*. (Ayşe Meral Çev.). İstanbul: 2007.

Gökberk, M. (2021), *Felsefe Tarihi* (34. Baskı). İstanbul: Remzi kitabevi.

Grondin, J. (1989). *Kant et le problème de la philosophie: L'a priori*, Paris: Édition Vrin.

Kant, E. ve Alquié, F. (Ed). (1980). *Critique de la raison pure*. (A. J.-L. Delamarre et F. Marty, Almancadan Fransızcaya Çev.) France: Édition Gallimard.

Kant, E. ve Alquié, F. (Ed). (1985). *Œuvres philosophiques II* (2. cilt). (J.-R. Ladmiral vd., Almancadan Fransızcaya Çev.) France : Éditions Gallimard.

Pierobon, F. (1990). *Kant et la fondation architectonique de la métaphysique*. Grenoble: Éditions Jérôme Millon.

Russell, B. (2011). *Histoire de la philosophie occidentale* (1. cilt), Paris: Les Belles Lettres.

Sentrout, C. (1905). *L'Objet de la métaphysique selon Kant et selon Aristote*. Louvain : Institut supérieur de philosophie.

Vaysse, J.-M. (2007). *Dictionnaire Kant*. Paris: Ellipses.

GIDA ATIK YÖNETİMİ, SÜRDÜRÜLEBİLİR YAKLAŞIMLAR VE GIDA İSTAFI

Neslihan ERSOYAK

Bursa Uludağ Üniversitesi, Ziraat Fakültesi, Gıda Mühendisliği Bölümü

ORCID: 0000-0003-3787-4759

Perihan YOLCI ÖMEROĞLU

Bursa Uludağ Üniversitesi, Ziraat Fakültesi, Gıda Mühendisliği Bölümü

Bursa Uludağ Üniversitesi, Bilim ve Teknoloji Uygulama ve Araştırma Merkezi (BİTUAM)

ORCID: 0000-0001-8254-3401

ÖZET

Global nüfus artış ve tüketim verilerimize göre doğal kaynaklarımızın bu artışı karşılayabilecek yeterlilikte olmadığı, Birleşmiş Milletler sürdürülebilirlik raporlarının da işaret ettiği üzere gelecek nesiller için ivedilikle kati önlemler olarak harekete geçmemiz gerektiğini göstermektedir. Gıda kayıp ve israfında izlenebilirliğinin artması ile birlikte yenilikçi yaklaşımlar sayesinde üretimde yeni nesil önlemler, atıklardan yan ürün eldesi ve organik geri dönüşüm ile ilgili çalışmalar hızla artmaktadır. Sürdürülebilirlik kapsamı içinde biyoçeşitlilik ve çevrenin korunması sağlanırken, tarım ve balıkçılık, gıda güvenliği ve yenilenebilir biyolojik kaynaklar tümüyle biyoekonomi tanımı kapsamında değerlendirilmektedir. Yenilenebilir kaynaklardan imal edilmiş, "biyo yakıtlar" (etanol, bütanol, biyodizel), "biyo enerji" (biyogaz, ısı, güç), "biyo malzemeler" (biyoplastik, biyokimyasal, biyolif), "biyo ilaçlar" ve "biyo kozmetikler" (fonksiyonel gıda, nutrasötikler, biyoaktif bileşenler) gibi döngüsel ekonomi içinde üretilmiş ürünler, her geçen gün karbon ayak izinin önem kazandığı bugünlerde tüketicilerin ve araştırmacıların yoğun ilgisini çekmektedir. Ulusal çalışmalar incelendiğinde, gıda atıklarından yan ürün eldesine yönelik, uluslararası çalışmalar incelendiğinde ise ilave olarak biyoteknolojik yöntemlerin gelişimi ile birlikte gündeme gelen, atıklardan enzim üretimine de yönelik pek çok araştırmanın yer aldığı tespit edilmektedir. Yenilikçi teknolojilerde, yan ürün ve atıkların değerlendirilmesinde ekstrüzyon teknolojisi ciddi derecede katkı sağlamaktadır. Çok yönlülüğü, yüksek verimliliği, düşük maliyeti, enerji verimliliği ve az miktarda atık su oluşumu gibi özellikleri ile ilgi çekmektedir. Üretim süreçlerine dahil edilen membran sistemleri, atık su arıtma, ayırma ve saflaştırma, katma değeri yüksek kimyasalların geri kazanımı gibi farklı uygulama alanlarında yüksek ayırma performansı sağlamanın yanı sıra daha az enerji tüketimi ile de son dönemde öne çıkmaktadır. Yenilenebilir enerji kaynaklarının ve temiz enerji kullanımında, rüzgar gücü ve biyokütle yakım sistemlerinin proseslere dahil edilmesi, ısıtma ve soğutma sistemlerinin de kullanılacak enerji depoları, solar kolektörlerin yada hibrit uygulamaların tercih edilmesiyle çevre dostu gıda işletmeleri yaratılabilmektedir. Bu bildiride, gıda atık yönetiminde güncel yaklaşımların, sürdürülebilir yaklaşımların ve gıda israfının ele alınması amaçlanmıştır.

Anahtar Kelimeler: Biyoekonomi, gıda atık yönetimi, sürdürülebilirlik, gıda kaybı, gıda israfı

FOOD WASTE MANAGEMENT, SUSTAINABLE APPROACHES AND FOOD WASTE

ABSTRACT

According to our global population growth and consumption data, it shows that our natural resources are not sufficient to meet this increase, and as pointed out by the United Nations Sustainability reports, we need to act urgently by taking strict measures for future generations. Thanks to the increasing traceability of food loss and waste, new generation measures in production, obtaining by-products from waste and organic recycling studies are increasing rapidly. While biodiversity and environmental protection are ensured within the scope of sustainability, agriculture and fisheries, food security and renewable biological resources are evaluated entirely within the scope of the definition of bioeconomics. Manufactured from renewable resources, such as bio fuels, bio-energy, bio-materials, bio-drugs and bio cosmetics attract the attention of consumers and researchers in these days when the carbon footprint is gaining importance day by day. When we are examined national studies, there are many research on food waste by-products whereas international studies, with the development of biotechnological methods, beside by-products, there are many researches on the production of enzymes from wastes. In innovative technologies, extrusion technology contributes significantly to the evaluation of by-products and wastes. It attracts attention with its features such as versatility, high efficiency, low cost, energy efficiency and small amount of wastewater formation. Membrane systems that are included in the production processes, wastewater treatment, separation and purification of high value-added chemicals provide high separation performance in different application areas. In the use of renewable energy sources and clean energy, environmentally friendly food enterprises can be created by including wind power and biomass burning systems in processes, energy stores that can be used in heating and cooling systems, solar collectors or hybrid applications. In this paper, it is aimed to address current approaches, sustainable approaches and food waste in food waste method.

Keywords: *Bioeconomy, food waste management, sustainability, food loss, food waste*

GİRİŞ

Ekonomi ve ticaretteki global büyüme, bireylerin gelirlerindeki artış, ortalama yaşam süremiz ve standartlarımızın artması her türlü doğal kaynaklarımıza olan talepte artışını sebebiyet vermektedir. Doğal kaynaklardaki kısıtlar, her geçen gün belirgin şekilde hissedilmeye başlanmış, iklim değişikliği gibi olumsuz etkiler ile de ekosistemimizin sürdürülebilirliği gün geçtikçe artan hassasiyet kazanmaya başlamıştır (Arısoy ve Avcı 2020).

Birleşmiş Milletler verileri, globalde kişi sayısının 2030'da 8.5 milyar, 2050'de 9.,7 milyar ve 2100'de 10.9 milyar ulaşmasını beklenmektedir (Birleşmiş Milletler Nüfus Fonu [UNFPA], 2022). Türkiye'de ise aşağıda Tablo 1'de belirtildiği üzere 2080 yılı projeksiyonuna göre nüfusumuz 107 100 904' e ulaşacaktır (Türkiye İstatistik Kurumu [TÜİK], 2018).

FAO verilerine göre 2050'de 9 milyarlık nüfusun beslenmesi için gıda üretiminin %60 artması beklenmektedir. Evrensel boyutta oluşan kayıp ve israfı yalnızca %25 oranında azaltabiliyor olsak, 820 milyon bireyin beslenmesi karşılanmış olacaktır (FAO, 2020; Selışık 2021).

Gıda ve Su İsrafı

Evsel ölçekte israf edilen gıda miktarı, ABD'de 40 milyon, AB'de 47 milyon, İngiltere'de 4.5 milyon, Avustralya'da 7.3 milyon ve Çin'de ise 18 milyon ton 'dur (Tekiner, Mercan, Kahraman ve Özel, 2021).

Dünya genelinde gıda israfının %30'unu tahıllar, %40-50'sini meyveler, sebzeler ve kök bitkiler; %20'sini yağlı tohumlar, süt ürünleri ile et türevleri oluşturmaktadır. Türkiye'de ise bir yılda 26 milyon ton gıda (214 milyar lira) israf edildiği tespit edilmiştir. Hasat sürecinden başlayarak tüketiciye ulaşana kadar % 53 oranında kayıp ve israf kaydedilmektedir (Türkiye İsrافی Önleme Vakfı [TİSVA], 2020; FAO, 2020a).

Gıda zincirinde israfın yüksek oranda tespit edildiği basamaklar; tüketim (%35), üretim (%24), toplama ve depolama (%24) ve dağıtım (%5) şeklindedir (FAO 2021a; Tekiner ve diğerleri, 2021). Gıda kaybı ve israfının çeşitli basamaklardaki sebeplerden bazıları aşağıdaki Tablo.1' deki gibidir.

Tablo 1. Gıda kaybı ve israfın sebepleri

Hasat öncesi	Hasat	Saklama	Nakliye ve lojistik	Üretim ve paketleme	Perakende	Tüketim
Biyolojik ve biyotik faktörler (kapsam dışı)	Hasat zamanlama ve planlama kaynaklı	Uygun olmayan saklama koşulları	Uygunsuz araç yükleme ve ürünlerin araç içi kontrolsüz hareketi	Ürün işleme hatalarının nihai ürün kusurlarına yol açması	Koruyucu paketlemenin yapılmaması	Satınalma planlama hataları
Ulaştırma ve nakliye sırasındaki uygunsuzluklar	Ürünlerin gelişmesi güzel toplanması		Nakliye aracında ürün tipine uygun iklimlendirme şartlarının ve kontrollerinin olmaması	Hatalı süreçler ve kalite yönetimi	Nem ve sıcaklık kontrollerinin yetersizliği	Son kullanım tarihleri ile ilgili yetersiz bilgi
Depolama dayanıklılık farklılıkları	Sıcaklık yönetimi hataları		Nakliye aracına yükleme öncesi soğutma yapılmaması		Sergileme koşullarındaki uygunsuzluklar	Hatalı saklama
Ürün toplama sonrası farklı raf ömrü			Etkileşimli ürünlerin karışık taşınması (etilen gazı kaynaklı sorunlar)		Mükemmel ürün sunma eğilimi	Fazladan hazırlanan ve tüketilmeyen gıdalar
Belirlenen kalite standartlarına uyumsuzluk			Araç sürücüsü kaynaklı hatalar		Yetersiz stok yönetimi	Hatalı hazırlama teknikleri

Su tüketimi ve kullanımı ile ilgili ise dünya kaynaklarımızın %69'unun sulamada, %19'unun endüstriyel kullanımda ve %12'sinin ise hanehalkı tüketiminden kaynaklandığı raporlanmaktadır (TİSVA, 2020).

Gıda Güvenliği ve Beslenme Durumu

FAO (Dünya Tarım Örgütü), IFAD (Uluslararası Tarımsal Kalkınma Fonu,) , UNICEF (Birleşmiş Milletler Uluslararası Çocuklara Acil Yardım Fonu), WFP (Dünya Gıda Programı) ve WHO (Dünya Sağlık Örgütü) ortak raporuna göre; Türkiye Suriyeli mülteciler dolayısı ile 23 akut gıda güvencesi sorunu ile karşı karşıya kalan ülkelerden biri konumundadır. Ayrıca aynı raporda Türkiye’ de özellikle 0- 5 yaş arası beslenme yetersizliği görülmesi de rapor edilmektedir (FAO, 2021b).

Türkiye ‘deki Sürdürülebilir Kalkınma Hedefleri

Kalkınma hedefleri ülkemizde Türkiye Cumhuriyeti Cumhurbaşkanlığı Strateji ve Bütçe Başkanlığı tarafından takip edilmektedir. Ülke olarak gıda kayıp ve israf yöneteminde azaltarak ve önleyerek tüketim ve üretim ile sürdürülebilir gıda sistemleri kurulması hedeflenmektedir. Eylem planlarının tarafları, Tarım ve Orman Bakanlığı, Çevre ve Şehircilik İklim Değişikliği Bakanlığı, Türkiye Belediyeler Birliği, üniversiteler ve sivil toplum kuruluşlarıdır (Türkiye Sürdürülebilir Kalkınma Amaçları, 2019).

2021 Sürdürülebilir Kalkınma Raporu, ülkemizin 17 sürdürülebilir hedefe ulaşım yönünde, daha hızlı ve etkin aksiyon almamız gerektiği belirtilmektedir. Yoksulluğun ve açlığın sona erdirilmesi, sağlıklı bireyler, nitelikli eğitim, temiz su ve sıhhi koşullar, sürdürülebilir şehirler, sorumlu tüketim ve üretim ve hedefler için ortaklıklar başlıklarında bir ilerleme içinde olduğu kaydedilmektedir (FAO, 2021). Türkiye’nin; toplumsal cinsiyet eşitliği, insana yakışır iş ve ekonomik büyüme, sanayii, yenilikçilik ve altyapı, eşitsizliklerin azaltılması, iklim eylemi, sudaki yaşam, karasal yaşam, barış ve adalet başlıklarında 2030 hedeflerine erişim için çalışmaların hızlandırılması gerektiğine vurgu yapılmaktadır (Sürdürülebilir Kalkınma Amaçları için Bilimsel Yaklaşımlar ve Çözüm Ağı [SDSN], 2021).

Birleşmiş Milletler’in 2030 gündem amaçlarına erişim için, ülkemizin gıda alanındaki kayıpları azaltması ve israf oranının yarıyarıya düşürülmesi gerekmektedir. Bu hedefe ulaşabilmek için, tüm tarafların koordinasyon içinde hareket etmesi oldukça önemlidir (FAO, 2020).

Avrupa Yeşil Mutabakatı ile 2050 yılında iklim-nötr ilk kıta olma hedefi; endüstriyel dönüşümünü gerektiren, yeni büyüme stratejileri ile ve tüm politikalarını iklim değişikliği çerçevesinde yeniden şekillendireceğini açıklanmıştır. Mutabakat kapsamındaki dönüşümde enerji, sanayi, ulaşım, inşaat, finans ve tarım dahil AB ekonomisi yeniden şekillendirecek ve dönüşümün temelleri hız kazanacaktır (T.C. Ticaret Bakanlığı, 2021). Eylem planında 2023 Sanayi ve Teknoloji Stratejisi kapsamında “Ekonomik Değerli Atık İzleme Sistemi” kurulması için sanayi sicil bilgi sisteminin devreye alınması, artırılmış atık suların yeniden kullanımına yönelik politikaların oluşturulması ve teşviki, 2023 yılı için atık su yeniden kullanım oranının %5’e çıkartılması hedeflenmektedir. Gıda alanında geri dönüşüme yönelik farkındalık ve bilinçlendirilmesi çalışmaları, tarımsal üretimde atık ve artıkların yeniden değerlendirilmesi hususunda araştırma geliştirme çalışmalarının artırılması amaçlanmaktadır. Eylem planı hedeflerine ulaşımında ilgili kurum ve paydaşlar aşağıda Tablo 2 ‘deki gibi belirlenmiştir (T.C. Ticaret Bakanlığı, 2021).

Tablo 2. Yeşil Mutabakat hedefleri ile ilgili kurum ve paydaşlar

Hedef	Sorumlu/ Koordinatör Kurum	İlgili Kurum ve Paydaşlar
Üretimde ve tüketimde suların sürdürülebilirliği	Tarım ve Orman Bakanlığı	Çevre ve Şehircilik Bakanlığı Sanayi ve Teknoloji Bakanlığı, Türkiye Belediyeler Birliği
Yeşil dönüşüm finansman ihtiyaçları	Sanayi ve Teknoloji Bakanlığı	Cumhurbaşkanlığı Strateji ve Bütçe Başkanlığı Hazine ve Maliye Bakanlığı Çevre ve Şehircilik Bakanlığı Enerji ve Tabii Kaynaklar Bakanlığı Ticaret Bakanlığı
Tarımsal üretimde atık ve artık yönetiminin geliştirilmesi	Tarım ve Orman Bakanlığı	TÜBİTAK
Gıda kayıp ve israfının azaltılması	Tarım ve Orman Bakanlığı	Çevre ve Şehircilik Bakanlığı Ticaret Bakanlığı Türkiye Belediyeler Birliği Üniversiteler İlgili STK'lar

Türkiye’de Atık Toplama Mevzuatı

Ülkemizde atık yönetimi ve toplama T.C Çevre ve Şehircilik İklim Değişikliği Bakanlığı sorumluluğunda 2872 sayılı Çevre Kanuna tabi olarak, aşağıdaki Tablo 3 ve Tablo 4 deki yönetmelikler ve tebliğler kapsamında toplanarak imha edilmektedir (T C. Çevre ve Şehircilik İklim Değişikliği Bakanlığı, 2022).

Tablo 3. Atıklarla ilgili yönetmelikler

Yönetmelik Adı	Resmi Gazete Tarih/ No
Atık Yönetimi Yönetmeliği	02.04.2015-29314
Ambalaj Atıklarının Kontrolü Yönetmeliği - Ekler	26.06.2021-31523
Atık Elektrikli ve Elektronik Eşyaların Kontrolü Yönetmeliği	22.05.2012-28300
Atık Ön İşlem Ve Geri Kazanım Tesislerinin Genel Esaslarına İlişkin Yönetmelik	09.10.2021-31623
Atık Pil ve Akümülatörlerin Kontrolü Yönetmeliği	31.08.2004-25569
Atık Yağların Yönetimi Yönetmeliği	21.12.2019-30985
Atıkların Düzenli Depolanmasına Dair Yönetmelik	26.03.2010-27533
Atıkların Yakılmasına İlişkin Yönetmelik	06.10.2010-27721
Bitkisel Atık Yağların Kontrolü Yönetmeliği	06.06.2015-29378
Hafriyat Toprağı, İnşaat ve Yıkıntı Atıklarının Kontrolü Yönetmeliği - Ekler	18.03.2004-25406
Geri Kazanım Katılım Payına İlişkin Yönetmelik	31.12.2019-30995
Madencilik Faaliyetleri İle Bozulan Arazilerin Doğaya Yeniden Kazandırılması Yönetmeliği	23.01.2010-27471
Ömrünü Tamamlamış Araçların Kontrolü Hakkında Yönetmelik	30.12.2009-27448
Ömrünü Tamamlamış Lastiklerin Kontrolü Yönetmeliği	25.11.2006-26357
Poliklorlu Bifenil ve Poliklorlu Terfenillerin Kontrolü Hakkındaki Yönetmelik	27.12.2007-26739
Tıbbi Atıkların Kontrolü Yönetmeliği	25.01.2017-29959
Maden Atıkları Yönetmeliği - Ekler	15.07.2015-29417
Sıfır Atık Yönetmeliği	12.07.2019-30829

Tablo 4. Atıklar ile ilgili tebliğler

Tebliğ Adı	Resmi Gazete Tarih/ No
Atık Ara Depolama Tesisleri Tebliği	26.04.2011-27916
Atıkların Karayolunda Taşınmasına İlişkin Tebliğ	20.03.2015-29301
Ömrünü Tamamlamış Araçların Depolanması, Arındırılması, Sökümü ve İşlenmesine İlişkin Teknik Usuller Tebliği	06.07.2011-27986
Tanker Temizleme Tesisleri Tebliği	29.01.2009-27125
Atıktan Türetilmiş Yakıt, Ek Yakıt ve Alternatif Hammadde Tebliği	20.06.2014-29036
Kompost Tebliği - Eki	05.03.2015-29286
Mekanik Ayırma, Biyokurutma ve Biyometanizasyon Tesisleri ile Fermente Ürün Yönetimi Tebliği - Eki	10.10.2015-29498

Örnek Ülke Politikaları

Gıda israfı ve kaybına yönelik Çin'de özellikle işlenmiş ürünlerde ihracatçı, sadece işlenmemiş tarım ürünlerinde ithalat izni stratejisi belirlendiği görülmektedir. İsraf edilen gıdalar, su ürünleri yetiştiriciliğine yönelik yem katkısı olarak değerlendirilmektedir. Gıda israf ile mücadelede 4. sırada yer alan bir ülkedir (Liu ve diğerleri 2021).

Finlandiya'da çevresel etkileri ve sera gazı emisyonlarını azaltmayı amaçlayan sürdürülebilir tüketim ve üretimi teşvik eden ulusal programlar izlenmektedir. Finlandiya belediyeleri, evlerden gelen biyolojik atıklar da dahil olmak üzere üretilen tüm atıklarının toplanmasından ve işlenmesinden sorumludur. İngiliz The Economist Intelligence Unit araştırma şirketine göre; dünyada konu ile ilgili gelişim gösteren ilk beş ülke içinde olduğunu göstermiştir (Tekiner ve diğerleri, 2021)

Biyoekonomi Tanımı ve Dünyada Gelişimi

Sürdürülebilir ve ekolojik dengeyi koruyan üretim sistemleri için son yıllarda biyoekonomi kavramı hayatımıza girmiş ve ilk tanımlanması Juan Enriquez ve Rodrigo Martinez tarafından 1997 yılında yapılmıştır. Sürdürülebilirlik kapsamı içinde biyoçeşitlilik ve doğanın korunması sağlanırken, sürdürülebilir biyolojik dönüşüm devam etmektedir (Veral ve Yiğitbaşıoğlu 2018).

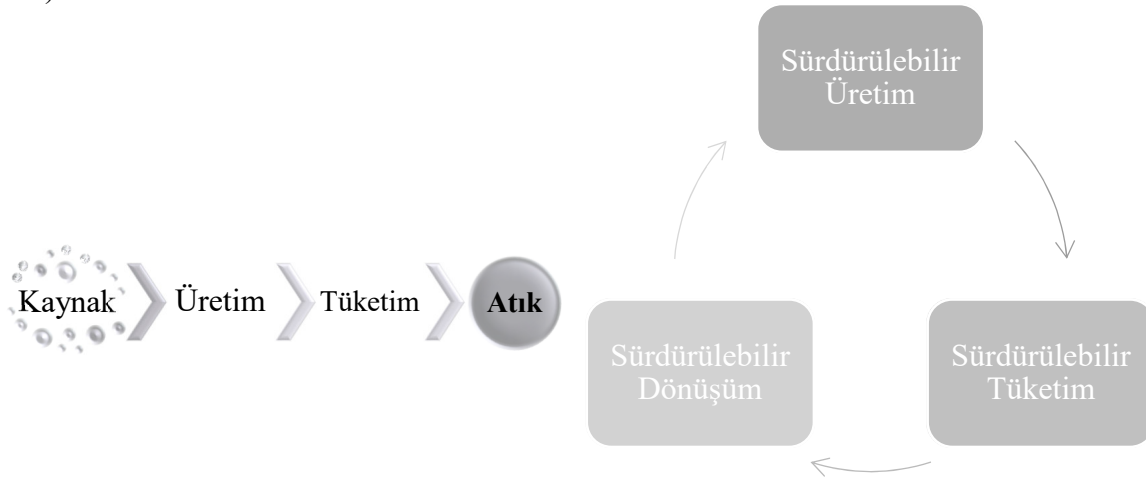
**Şekil 1. Doğrusal ekonomi****Şekil 2. Döngüsel ekonomi**

Biyoekonomi, yenilenebilir sistemlerle imal edilmiş biyoürünleri kapsamaktadır. Biyo yakıtlar (etanol, bütanol, biyodizel), biyoenerji, biyo malzemeler (biyoplastik, biyokimyasal, biyolif), biyo ilaçlar ve biyo kozmetikler (fonksiyonel gıda, nutrasötikler, biyoaktif bileşenler) bu tip ürünlere örneklerdir (Arısoy ve Avcı 2020).

Biyorafineriler hakkında yayınlar 1980 'lerde yayınlanmaya başlamıştır. 2015 yıllarından beri biyorafinerilerin verimliliği ile ilgili çalışmalar artmıştır. Yaşam döngüsüne etkileri araştırıldığında; atıkların kullanımı, daha düşük çevre kirliliği, sera gazı salınımında azalma, yığın çöp alanlarının azalması, istihdamda olan katkısı, güvenilir enerji kaynağı ve benzeri katkıları

yeralsa da; hammadde toplama aşında, depolama tesis imkanları, ön işlemlerin optimizasyonu,

teknolojik maliyeti, politikaların yetersizliği gibi konularda endişeler ve kısıtlar görülmektedir (Liu ve diğerleri, 2021).

ABD 'de 9 505, Çin'de 3 562 , Almanya'da 1 867 biyoteknolojik firma sayısı varken Türkiye'de 73, Rusya'da 57 adet firma raporlanmaktadır (Biotech Gate, 2019; Arısoy ve Avcı 2020)

Gıda Artık ve Yan Ürünlerinin Değerlendirilmesi

Hitit Üniversitesince gerçekleştirilen evsel atıkların ve bayat ekmeğin *Aureobasidium pullulans* ile melanin üretimi ile ilgili çalışmada soğan, patates, elma, armut ve havuç kabukları ile bayat ekmeklerin potansiyel kullanımı araştırılmıştır (Müjdeci, 2022). Yapısal olarak, melaninin yüksek moleküler ağırlıklı polimerlerin karışımıdır. Bu yapı, söz konusu pigmenti kararlı kılmaktadır. Kozmetik ve ilaç sektöründe kullanılan melanin kurutmaya karşı, yüksek ısıya, UV ışığına , ağır metaller ve kimyasal ajanlara karşı dirençli yapıdadır. Çalışma sonucunda en yüksek sırasıyla havuç, elma ve soğan kabuğunda olacak şekilde raporlanmıştır. Çalışma "sıfır açlık" ve "sıfır atık" hedeflerine ulaşılmasına anlamlı katkı vermektedir (Müjdeci, 2022).

Yetim ve Tekiner (2021) çalışmasında peynir altı suyu yan ürününden D-Tagatoz (D-tag) üretim imkanı araştırılmıştır. D-galaktoz izomeri olarak nadiren bulunan bu doğal ketoheksoz şekeri, früktozun alternatifi olarak düşük kalorisi ile içeceklerde, yoğurt, krema ve diyabetik mamüllerde tatlandırıcı olarak kullanılmaktadır. D-Tag, gıda ingrediyesi olarak Avrupa Birliği tarafından güvenli kabul edilmektedir. Prebiyotik etkisi, antioksidan zenginliği ve sağlık yararları bulunmaktadır. Şeker alternatifi olarak poliyol pazarı ile rekabet edebilme kabiliyetine sahip olduğu görülmektedir. D-tag'ın yapay tatlandırıcılara alternatif olabilecek, gelecek vadeden pazar payına sahip olması öngörülmektedir (Tekiner ve Yetim, 2021).

Dünyada günde 2.5 milyar fincan kahve içildiği, böylece yaklaşık 500 bin ton atık kahve telvesinin oluşumu tahmin edilmektedir. Yüksek miktardaki bu değerli atığın sürdürülebilir kullanımı üzerine gerçekleştirilen çalışmada diyet lifi potansiyeli araştırılmış ve şekerleme, içecek, süt ve süt ürünleri, bisküvi, kek ve diğer fırıncılık ürün reçetelerine dahil edilebileceği ortaya konmuştur. Antioksidan açısından da zengin bu telve atıklarının gıda endüstrisi için değerli bir atık bir yan ürün olacağı öngörülmektedir (Boğa ve Dertli 2021).

Olgunlaşmış veya ham formdaki muz yan ürünlerden, muz unu olarak gıda sanayinde prebiyotik yoğurtlarda bağırsak floarası gelişimi amacıyla prebiyotik olarak, hamburger, tavuk etli nugget, işlenmiş et ürünlerinde ise ürünün yağ oranını düşürme etkisiyle enerji azaltılması gibi amaçlarla kullanılmaktadır (Öziyici, 2021).

Pektinin çeşitli endüstriyel yan ürünlerden ekstraksiyonu sayesinde, ticari değeri yüksek ürün eldesi tarımsal-endüstriyel atıkların değerlendirilmesi açısından önemli bir sürdürülebilir kaynaktır. Türkiye yaklaşık 620 ton pektin ihtiyacının tamamını ithalat yoluyla karşılamaktadır. TÜBİTAK Marmara Araştırma Merkezi (MAM) ile MAPA Kuruyemiş Gıda İnşaat San. ve Tic. A.Ş. arasında %100 yerli lisans sözleşmesi imzalanarak elma yan ürün ve atıklarından pektin eldesi ve üretim koşullarının belirlenmesi amaçlanmaktadır (Yılmaz, Kamiloğlu, Çakır ve Aldemir, 2021).

Şeker fabrikalarındaki yan ürünler; yaş pancar posası, melas ve alkoldür. Yaş pancar posası doğrudan veya melas ile karıştırılarak hayvan yemi olarak değerlendirilebilmektedir. Genellikle işlenen pancarlardan oransal olarak %30 posa elde edilmektedir. Melasın fermentasyonu ile de etil alkol eldesi mümkündür. Ayrıca melas, %50 şeker içeriği ile doğrudan hayvan yemi olarak, damıtma yöntemi ile içki, kolonya ve ilaç imalinde, briket kömür yapımında ve kozmetik endüstrisinde talep görmektedir (Baysan, Dilek ve Öztürk, 2021).

Uluslararası çalışmalar incelendiğinde katı hal fermentasyonu, yan ürünlerin katma değerli ürünlere dönüşümünde biyoteknoloji alanının temellerini oluşturmaktadır. Biyoteknolojik enzim üretimi, yıllık ortalama %4-5 büyüme oranı ile artmaktadır. Katı hal fermentasyonu ile üretilen çeşitli enzimler aşağıdaki gibidir (Chilakamarry ve diğerleri, 2022).

Tablo 5. Enzim eldesi için hammadde ve mikroorganizma kaynakları (Chilakamarry ve diğerleri, 2022).

Hammadde	Mikroorganizma	Enzim
Yerfıstığı yağlı kek	<i>Aspergillus oryzae</i>	alfa-amilaz
Soya fasulyesi kabuğu %45 ve un değirmeni atığı %55	<i>Aspergillus oryzae</i>	alfa-amilaz
Buğday kepeği	<i>Bacillus subtilis</i> D19	amilaz
Mutfak atığı	<i>Bacillus amyloliquefaciens</i> KCP2	amilaz
Hindistan cevizi posası	lipazlar	
Ayçiçeği küspesi	<i>Penicillium aurantiogriseum</i>	lipazlar
Zeytin prınası ve buğday kepeği	<i>Aspergillus ibericus</i> MUM 03.49	lipazlar
Cacay yağı ve tereyağı	<i>Aspergillus terreus</i> NRRL-255	lipazlar
Buğday Kepeği	<i>Rhizopus arrhizus</i>	lipazlar
Kahve hamuru	izole mantar VTM4	pektinaz
Buğday Kepeği		
Agav özü	<i>Aspergillus oryza</i>	fruktosiltransferaz
Mısır koçanı	<i>Saccharomyces cerevisiae</i> SCPW 1	selülaz, ksilanaz ve ligninaz
Peynir altı suyu	<i>Trichoderma sp.</i>	β -galaktosidaz
Jojoba yemeği	<i>Aspergillus sp.</i> DHE7	β -galaktosidaz
Yağı alınmış hindistan cevizi unu	<i>Penicillium sp.</i>	a-galaktosidaz
Pirinç kepeği,	<i>Thermoascus aurantiacus</i> strain SL16W	fitaz
Yerfıstığı yağlı kek	<i>Candida tropik</i>	fitaz
Şeker kamışı suyu	<i>Pichia membran</i> yüzeyleri S3	fitaz
Buğday kepeği	<i>Bacillus halodurans</i>	proteaz
Buğday kepeği	<i>Mukor subtilissimus</i> UCP 1262	proteaz
Buğday kepeği	<i>A.niger</i> CCUG33991	ksilanaz
Pirinç kabuğu	<i>Aspergillus niger</i>	ksilanaz
Şeftali-hurma	<i>Trichoderma stromaticum</i> AM7	karboksimetil selülazlar
Sadece buğday kepeği veya mısır koçanı ile karışımı	<i>Penicillium sp.</i> FSDE15	β -glukozidaz aktivitesi endoglukanaz & toplam selülaz

Kluyveromyces marxianus, manyok küspesi ve palmye kepeği ile monoterpen alkoller ve izoamil asetat gibi bileşikler üretmektedir. Bu bileşikler, aromaların kaynağı olan esterlerdir. Bakteriler ve mantarlar dahil olmak üzere birçok mikroorganizmanın çeşitli atıklar ile aroma bileşiklerini sentezlediği bilinmektedir. Endüstriyel atıklardan uygun besin maddeleri seçilerek *Neurospora sp.*, *Zygosaccharomyces rouxii* ve *Aspergillus sp.* kullanarak çeşitli aroma bileşikleri üretilmektedir (Akacha ve Gargouri, 2015).

Ksantan sakızı, *Xanthomonas campestris* bakterisi tarafından oluşturulan ve mannoz, glikoz ve glukuronik asitten oluşan bir heteropolisakkarittir. Su bağlama gücü yüksek bir ajandır ve gıda, kozmetik, giysi ve eczacılık gibi endüstriyel uygulamalarda kullanılmaktadır. Gıda endüstrisinde emülgatör, stabilizatör ve doku artırıcı olarak kullanılmaktadır. *X. campestris*'in suşlarından elma posası, narenciye kabuğu, üzüm posası, malt taneleri gibi erişilebilir substratlar ile ucuz bir maliyetle yaygın olarak kullanılan ksantan sakızı üretilmektedir (Pandey, Soccol, ve Mitchell, 2020).

Fruktosil transferaz, fruktooligosakkaritleri katalize etmektedir. Fruktooligosakkaritler, meyveler, sebzeler, tahıllar ve bal gibi yaygın olarak tüketilen farklı gıdalarda eser miktarlarda bulunur. Fruktosil transferaz, buğday kepeği, pirinç, yulaf, mısır ürünleri, şeker kamışı küspesi, manyok küspesi, kahve ve çay atığı gibi tarımsal yan ürünlerden *A. Oryzae* ve *A. flavus* kullanılarak üretilmektedir. Sağlık yararları ile özellikle ilaç sektörünün ilgisini çekmektedir (Picazo ve diğerleri 2019; Das, Salvaraj ve Bhat, 2019).

Atıkların Değerlendirilmesinde Yenilikçi Teknolojiler

Ekstrüzyon teknolojisi yeniden değerlemede etkin faydalar sunmaktadır. Karıştırma, ısıtma, kesme gibi birçok işlemin birleştirildiği, termal enerji etkisiyle kütle aktarımının sağlandığı ve hamurun kalıptan itilerek akışının sağlanması prensibiyle çalışan bir sistemdir. Alternatiflerinin çok olması, yüksek verimlilik sağlaması, maliyet düşüklüğü avantajı, enerji tasarrufu sağlaması ve atık su oluşum azlığı gibi yararları ile ilgi çekmektedir. Besin kayıpları etkisini azaltmak için genellikle lifler ve büyük aktif bileşenlerce zenginleştirme tercih edilmektedir. Ham muz tozları, brokoli tozları, soğan, mantar tozları, amarant ve kinoa üretimi ile ilgili çalışmalarda yer almaktadır. Optimizasyon çalışmalarında, kalıp sıcaklığı, vida hızı, besleme oranı, nem içeriği, ekstrüzyon sıcaklığı, gıda matriksi gibi değişkenlere odaklanılmaktadır (Büyükyazı ve Tavman 2020).

Membran sistemleri, atık su arıtmada, ayırıştırma ve saflaştırmada, katma değeri yüksek kimyasalların geri kazanımındaki farklı kullanımları, daha az enerji tüketim seçeneği ile de son dönemlerde artan ilgiye sahiptir. Tüm dünyada "sürdürülebilir üretim" ve "sıfır atık yaklaşımı" için membran sistemli akışların farklı sektörlerde kullanımının gün geçtikçe artacağı düşünülmektedir (ÇELİKTEN, MAVUŞ, KEMEÇ, ÜNLÜ, ERGÜN ve DELİGÖZ, 2021)

Yenilenebilir Enerji Kaynaklarının Kullanımı ile Sürdürülebilirlik ve Temiz Enerji

Rüzgar gücü ve biyokütle yakımı sistemlerinin proseslere dahil edilebilmesi, enerji verimliliği için ısıtma ve soğutma sistemlerinde enerji depolarının kullanımı, yenilenebilir etkili enerji sistemleri ile solar kollektörler dahil hibrit uygulamalar sayesinde enerjideki kayıplar azaltılarak, çevre dostu gıda işletmeleri yaratılabilmektedir (Tuncer, Mavuş, Gökçe, Koşan ve Aktaş 2019).

SONUÇ

Türkiye gibi gelişmekte olan ekonomilerde gıda atık yönetimine ilişkin politikalar önemli bir sorundur. Yasal düzenlemelerdeki eksiklikler ve kontrollerin yetersizliği atık yönetiminin etkin bir şekilde uygulanmasını engellemektedir. Yönetim politikalarının yetersizliği Avrupa Birliği Yeşil Mutabakat uyumunda gecikmelere sebebiyet verebilir. Atık toplama ve geri dönüşümde teknik altyapı eksikliği, gıda sektöründeki döngüsel ekonomi iş modellerinin belirlenmesi ve uyumlaştırılmasında gecikmeler, teknolojik yatırımların yetersizliği, döngüsel koordinasyon ile işbirliği eksikliği ve en önemlisi diğer tüm unsurları da etkileyen paydaşlar arasındaki farkındalık eksikliği, sürdürülebilir yönetimlerde kısıtlarımız olarak gözükmektedir.

KAYNAKLAR

Akacha N.M, Gargouri M., (2015). Microbial And Enzymatic Technologies Used For The Production Of Natural Aroma Compounds: Synthesis, Recovery Modeling, And Bioprocesses, Food Bioprod. Process., 94 (2015), Pp. 675-706, 10.1016/J.Fbp.2014.09.011

Arısoy, H., Avcı, Y. (2020). The Evaluation Of Turkey's Bioeconomic Policies From The Agricultural Point Of View. *Journal Of The Institute Of Science And Technology*, 10(4), 2999–3009. <https://doi.org/10.21597/jist.724522>

Baysan, S., Dilek, A., Öztürk, A. A. (2021). Türkiye'de Şeker Endüstrisi: Politik Ekoloji Açısından Mevcut Durum, Sorunlar Ve Çözüm Önerileri. *Ege Coğrafya Dergisi.*, <https://doi.org/10.51800/Ecd.931350>

Biotech Gate, (2019). BIOTECH GATE Global Database, Erişim Adresi: https://www.biotechgate.com/web/cms/index.php/global_life_science_map.html, Erişim Tarihi 07.04.2022

Birleşmiş Milletler Nüfus , UNFPA (2022, Mart). DÜNYA NÜFUS DURUMUNUN DURUMU RAPORU 2022, Erişim Adresi: <https://turkiye.unfpa.org/tr/publications/2022-d%C3%BCnya-n%C3%BCfus-raporu-%C3%B6ne-%C3%A7%C4%B1kanlar>

Boğa, T., & Dertli, E. (2021). Kullanılmış Kahve Telvesinin Lif Kaynağı Olarak Değerlendirilme Potansiyeli. *European Journal Of Science And Technology*. <https://doi.org/10.31590/Ejosat.909736>

Büyükyazı, A. M., Tavman, Ş. (2020). Gıda Endüstrisinde Ekstrüzyon Teknolojisinin Kullanımı Ve Yapılan Optimizasyon Çalışmaları. *Gıda / The Journal Of Food*, 774–785. <https://doi.org/10.15237/Gida.Gd20036>

Chilakamarry, C. R., Mimi Sakinah, A. M., Zularisam, A. W., Sirohi, R., Khilji, I. A., Ahmad, N., & Pandey, A. (2022). Advances in solid-state fermentation for bioconversion of agricultural wastes to value-added products: Opportunities and challenges. *Bioresource Technology*, 343, 126065. <https://doi.org/10.1016/j.biortech.2021.126065>

ÇELİKİTEN, C., MAVUŞ, R., KEMEÇ, S., ÜNLÜ, Ü., ERGÜN, A., & DELİGÖZ, H. (2021). Gıda ve içecek endüstrisinde membran teknolojileri. *Gazi Üniversitesi Mühendislik-Mimarlık Fakültesi Dergisi*. <https://doi.org/10.17341/gazimmfd.881087>

Das D.,Selvaraj D.S Bhat, M.R (2019). Optimization of inulinase production by a newly isolated strain *Aspergillus flavus* var. *flavus* by solid state fermentation of *Saccharum arundinaceum*. *Biocatalysis and Agricultural Biotechnology*, 22, 101363. <https://doi.org/10.1016/j.bcab.2019.101363>

FAO. (2020). Türkiye'nin Gıda Kayıpları ve İsrafının Önlenmesi Azaltılması ve Yönetimine İlişkin Ulusal Strateji Belgesi ve Eylem Planı. Ankara, Erişim Adresi: <https://www.fao.org/3/cb1074tr/CB1074TR.pdf>,

FAO. (2021a). *World Food and Agriculture – Statistical Yearbook 2021*. Rome., Erişim Adresi: <https://www.fao.org/documents/card/en/c/cb4477en/>, Erişim Tarihi 06.04.2022

FAO. (2021b). *The State of Food Security and Nutrition in the World 2021. Transforming food systems for food security, improved nutrition and affordable healthy diets for all*. Rome, FAO. Erişim Adresi : <https://www.fao.org/documents/card/en/c/cb4474en>

Liu, Y., Lyu, Y., Tian, J., Zhao, J., Ye, N., Zhang, Y., & Chen, L. (2021). Review Of Waste Biorefinery Development Towards A Circular Economy: From The Perspective Of A Life Cycle Assessment. *Renewable And Sustainable Energy Reviews*, 139, 110716. <https://doi.org/10.1016/j.rser.2021.110716>

Müjdecı, G. N. (2022). The Use Of Various Household Wastes In The Synthesis Of Melanin By *Aureobasidium Pullulans*. *International Journal Of Life Sciences And Biotechnology*. <https://doi.org/10.38001/ijlsb.1033144>

Öziyci, H. R. (2021). Muz Tüketiminin Beslenmedeki Rolü Gastronomi Ve Mutfak Sanatları Bölümü / Department Of Gastronomy & Culinary Arts E-çalıştay

T.C. Cumhurbaşkanlığı Strateji ve Bütçe Başkanlığı. (2019) SÜRDÜRÜLEBİLİR KALKINMA AMAÇLARI TÜRKİYE 2. ULUSAL GÖZDEN GEÇİRME RAPORU 2019 “Ortak Hedefler için Sağlam Temeller” Erişim Adresi: http://www.surdurulebilir.kalkinma.gov.tr/wp-content/uploads/2020/01/Surdurulebilir_Kalkinma-Amaclari-Turkiye-2.-Ulusal-Gozden-Gecirme-Raporu-Ortak-Hedefler-icin-Saglam-Temeller_-interaktif.pdf

T.C. Çevre ve Şehircilik İklim Değişikliği Bakanlığı Çevre Yönetimi Genel Müdürlüğü, (2022). Erişim Adresi: <https://cygm.csb.gov.tr/yonetmelikler-i-440> Erişim Tarihi 10.05.2022

Türkiye İsrافی Önleme Vakfı. (2020). 2020 Yılı İsraf Raporu, Erişim Adresi : <http://www.israf.org/sayfa/Turkiyede-Sayilarla-Israf/250>

Türkiye İstatistik Kurumu, TÜİK Veri Portalı, (2018) Erişim Adresi : <https://data.tuik.gov.tr/Bulten/Index?p=Nufus-Projeksiyonlari-2018-2080-30567>, Erişim tarihi 05.04.2022

T.C. Ticaret Bakanlığı Yeşil Mutabakat Eylem Planı, (2021) Erişim Adresi: <https://ticaret.gov.tr/Data/60f1200013b876eb28421b23/MUTABAKAT%20YE%C5%9E%C4%B0L.Pdf>,

Pandey, A., Soccol, C.R., Mitchell, D., (2000). New Developments In Solid State Fermentation: I-bioprocesses And Products. *Process Biochem.* 35, 1153–1169. [https://doi.org/10.1016/S0032-9592\(00\)00152-7](https://doi.org/10.1016/S0032-9592(00)00152-7)

Picazo B, Flores-gallegos A.C., Muñiz-márquez D.B., Flores-maltos A., Michel-michel M.R, Orlando De La Rosa, Rosa Maria Rodríguez-jasso, Raúl Rodríguez-herrera, Cristóbal Noé Aguilar-gonzález, (2019) *Enzymes In Food Biotechnology*, Academic Press, 2019, Pages 303-320, ISBN 9780128132807 Pp. 303-320, <https://doi.org/10.1016/B978-0-12-813280-7.00018-9>

Selişik A. (2021). Gıda Kayıpları Ve İsrafının Önlenmesi Beykoz Üniversitesi 11. Gıda Ve Soğuk Zincir Lojistiği Sempozyumu, Ankara

Sürdürülebilir Kalkınma Çözümleri Ağı (SDSN) (2021) Sürdürülebilir Kalkınma Raporu 2021 Erişim Adresi : <http://unsdsn.boun.edu.tr/>

Tekiner, İ. H., Mercan, N. N., Kahraman, A., & Özel, M. (2021). Dünya Ve Türkiye’de Gıda İsrافی Ve Kaybına Genel Bir Bakış. *İstanbul Sabahattin Zaim Üniversitesi Fen Bilimleri Enstitüsü Dergisi*. <https://doi.org/10.47769/izufbed.884219>

Tuncer, A. D., Mavuş, R., Gökçe, C., Koşan, M., & Aktaş, M. (2019). Efficient Energy Systems Models For Sustainable Food Processing. *Turkish Journal Of Agriculture - Food Science And Technology*, 7(8), 1138. <https://doi.org/10.24925/Turjaf.V7i8.1138-1145.2439>

Veral S.E, Yiğitbaşıoğlu H. (2018). Avrupa Birliği Atık Politikasında Atık Yönetiminden Kaynak Yönetimi Yaklaşımına Geçiş Yönelimleri Ve Döngüsel Ekonomi Modeli, *Ankara Üniversitesi Çevre Bilimleri Dergisi* 6(1), 1-19

Yetim, H., & Tekiner, İ. H. (2021). Gıda Ve Beslenme Açısından D-tagatoz. *European Journal Of Science And Technology*. <https://doi.org/10.31590/Ejosat.1005082>

Yılmaz Ö., Kamiloğlu A., Çakır Ö., Aldemir H. (2021) Pektin, Ekstraksiyonu Ve Et Ürünlerinde Kullanımı, *Socrates 2nd International Health, Engineering And Applied Sciences Congress* Isbn: 978-605-70910-3-1 Pp. 22-37

BAUHAUS TASARIM OKULU'NDAN GÜNÜMÜZE KADIN ENDÜSTRİYEL TASARIMCI

Öğr. Gör. Handan Sabriye YAMAN

Mehmet Akif Ersoy Üniversitesi, Bucak Emin Gülmez Teknik Bilimler MYO, Bilgisayar Destekli Tasarım ve Animasyon Bölümü
ORCID: 0000-0001-5793-4048

ÖZET

Bauhaus Tasarım Okulu, savaşların, yıkımların olduğu bir dönemde toplumda meydana gelen derin yaraların olduğu süreçte ortaya çıkar. Bu tasarım okulu, sanatçı ve mimarların birleşerek kendi disiplinlerini kapsayan eğitimlerinin yanında bu disiplinlerle sınırları olan diğer disiplinlere kapılarını açan bir eğitim sistemi sunar.

Tasarımın temelleri, sanat ve mimarinin birleşmesi ile ortak alanların oluşması farkıyla ortaya çıkar. Bauhaus Tasarım Okulu, sanat ve mimariyi kapsayan alanlarının dışında tasarım temellerini içeren grafik tasarım, endüstriyel tasarım, tekstil, seramik ve benzeri alanları da içine alan eğitim sistemi geliştirir. Bu eğitim sistemi içerisindeki disiplinlerden biri olan Endüstriyel tasarım disiplini de yine Bauhaus Tasarım Okulu'nun tasarım temelleri bağlamında endüstrileşme ile birleşmesi sonucunda ortaya çıkar. Endüstriyel tasarım disiplini, Bauhaus Tasarım Okulu'nda açılmasıyla hem tasarıma hem de endüstriye hizmet etmeye başlar. Endüstrileşmenin döneme hâkimiyeti ile birleşen tasarım yaklaşımı hem endüstride tasarımın ve bunu tasarlayan tasarımcının ortaya çıkmasını sağlar.

Bu çalışmada, Bauhaus Tasarım Okulu'nun eğitim içeriğinde yer alan endüstriyel tasarım alanından bahsedilerek giriş yapılmıştır. Endüstriyel tasarım alanının günümüzdeki durumuna değinilip bu alanda çalışmalar yapan kadın endüstriyel tasarımcılara ve tasarımlarına değinilmiştir. Böylece endüstriyel tasarım alanının kuruluşundan günümüze kadarki süreçteki kadın endüstriyel tasarımcıların bu alana olan katkıları irdelenmektedir.

Anahtar Kelimeler: Bauhaus, Bauhaus Tasarım Okulu, Endüstriyel tasarım, Kadın, Endüstriyel tasarımcı

FROM THE BAUHAUS SCHOOL OF DESIGN TO THE PRESENT FEMALE INDUSTRIAL DESIGNER

ABSTRACT

The Bauhaus School of Design emerges in the process of deep wounds that occurred in society at a time of wars, devastation. This design school offers an education system that opens the doors to other disciplines that have boundaries with these disciplines, as well as the education of artists and architects that cover their own disciplines by uniting.

The foundations of design emerge with the difference of the merging of art and architecture and the formation of common spaces. Bauhaus Design School develops an educational system that includes graphic design, industrial design, textile, ceramics and similar fields that include the basics of design outside of the fields covering art and architecture. The discipline of industrial design, which is one of the disciplines within this education system, also arises as a result of the merger of the Bauhaus School of Design with industrialization in the context of design fundamentals. The discipline of industrial design begins to serve both design and industry with the opening of the Bauhaus School of Design. The design approach combined with the dominance of industrialization in the period ensures the emergence of both design in industry and the designer who designed it.

In this study, an introduction was made by mentioning the field of industrial design, which is included in the educational content of the Bauhaus School of Design. The current situation of the field of industrial design was touched upon and women industrial designers and their designs who are working in this field were mentioned. Thus, the contributions of women industrial designers in the process from the establishment of the field of industrial design to the present day are examined.

Keywords: Bauhaus, Bauhaus Design School, Industrial design, Woman, Industrial designer

GİRİŞ

Makineleşme, zanaatkârlığı gerileterek tüm gelenekleri ortadan kaldırmış ve üretim zinciri fikrini ortaya çıkarmıştır. Üretilen ürünler artmış ve dolayısıyla ürünler daha ucuz hale gelmişlerdir. Seri üretim nedeniyle artık kolayca bulunabiliyordur. Bu dönemde nüfus artışına bağlı talep ve seri üretim ihtiyacı, endüstriyel ürün tasarlama ihtiyacı gibi gelişmeler ortaya çıkmıştır. Bu durum tasarımın öğretiminin önemini ve sistemin kendisini yeniden düzenlemesi gerektiği fikrini ortaya koymaktadır. Tasarımcı ihtiyacını karşılamak için 19. yüzyılda İngiltere'de çeşitli tasarım okullarının olduğu, 1852'den sonra güzel sanatlar okulları olduğu, daha sonra ilkokullarda tasarım dersleri olarak yer aldığı görülmektedir. (Dilmaç, 2015, 3) .

Manevi bir yaratım olarak sanat, giderek toplumsal üretimden ve teknolojik nesnelere kopmakta ve artık toplumsal ilişkilerin ve üretim dünyasıyla bağın zayıflamasının bir belirtisi haline gelmektedir. Ancak daha sonra, endüstriyel olarak üretilen nesnelere, sanat ve yaşamı birleştirme meselesi haline geldi. Bu şekilde sanat doğrudan genel mübadele sistemine girer, estetik artı değer ölçülebilir hale gelir. Artık sanatı piyasadan ayırmak mümkün değildir. Bu teknolojinin sağladığı geniş çoğaltma olanakları, iyi kitapların dağıtılmasına, çok sayıda iyi resmin basılmasına, iyi müzik plaklarının dağıtılmasına ve iyi filmlerin milyonlara gösterimine neden olmuştur. Ama öte yandan kapitalist sistem, sanatı afyon olarak çoğaltmanın karlı olmasını hemen sezdi (Yılmaz, 2010, 341).

Görsel 1: Dessau'daki Bauhaus Stüdyo Binasının Çatısındaki Öğretmenler, c1926. Soldan Sağa: Albers, Scheper, Muche, Moholy-Nagy, Bayer, Schmidt, Gropius, Breuer, Kandinsky, Klee, Feininger, Stölzl, Schlemmer.



Kaynak:https://monoskop.org/File:Bauhaus_Teachers_on_the_Roof_of_the_Bauhaus_Studio_Building_in_Dessau_1926.jpg, 2023

Yöntem ve Araştırma Teknikleri

Bu araştırmada Bauhaus ekolünün doğuşundan günümüze etkileri çerçevesinde yabancı ve Türkçe kaynaklar aranmış ve nitel veriler toplanmıştır. Medya ve dijital dâhil olmak üzere çeşitli kaynaklar kullanıldı. Elde edilen sonuçlar karşılaştırıldı ve sonuçları analiz edildi. Araştırmaya 20. yüzyılda sanat dünyası ile başlamış ve Bauhaus akımı hakkında nitelikler toplanarak bilgi elde edilmiştir. Bauhaus öncesi ve sonrası tasarım döneminden bahsedilir. Okulun alanda getirdiği değişimler ve farklılaşan toplum ve yaşam koşullarının insanlar ve sanat üzerindeki etkileri incelenmiştir. Elde edilen bilgiler doğrultusunda Bauhaus kavramının günümüz tasarım disiplininin doğuşuna katkıları değerlendirilmiş ve günümüze uzanan etkileri analiz edilmiştir.

2. Bauhausta Endüstriyel Tasarım Eğitimi

Birinci Dünya Savaşı'ndan sonra sanat eğitimi etkilendi ve Weimar'da faaliyet gösteren Bauhaus Okulu da bu etkinin temelini oluşturmaktadır. Çünkü "Bauhaus, sanayileşme ile ayrılan sanatsal, teknik ve üretim alanlarını yeniden inşa etme çabalarının önemli bir döneminde Almanya'da 1919'da kuruldu (Celbiş, 2009: 169).

Okulun açılmasından kısa bir süre sonra, orijinal sanatçı-zanaatkâr-tasarımcı idealini özümsemiş Bauhaus mezunları arasından seçilen bir sanatçı veya tasarımcının liderliğinde atölyeler oluşturuldu. Fakülte ile birlikte Bauhaus'un temel ilkeleri eğitimde pekiştirilir ve yenilenir. Tedbirler alındı. Bu adımlar, yerleşik temel ilkelerle tutarlıdır. "Sanat her yöntemle oluşur; sanat aslında öğretilemez ama zanaat öğretilir. Mimarlar, ressamlar, heykeltıraşlar. Kelimenin tam anlamıyla zanaatkârlar, bu nedenle tüm plastik kreasyonların temelini oluşturmak için tüm öğrencilerin atölyelerde, deneylerde ve öğrenme yerlerinde kapsamlı eğitim almalarını vurguluyorlar. Yavaş yavaş Bauhaus'un kendi stüdyosunu kurun ve yabancı stüdyolarla kurs sözleşmeleri imzalayın. Okul atölyeye hizmet veriyor ve bir gün atölyeye entegre olacak. Bu nedenle Bauhaus'un öğretmeni, öğrencisi yoktu, sadece ustaları, kalfaları ve çırakları vardı. Çıraklığın biçimi, atölyenin özünü yansıtır: el becerisiyle geliştirilmiş organik bir biçim. Tüm katı şeylerden kaçın; yaratıcılığa elverişli; bireysel özgürlük, ancak titiz öğrenme. Lonca geleneğine uygun olarak ustalık ve kalfalık sınavları Bauhaus Ustalar Meclisi'nde veya yabancı ustalar önünde yapılır. Öğrenciler, Yüksek Lisans çalışmasına katılarak çalışırlar. –Walter Gropius" (Buçukoğlu, 2020, 70).

Bu kapsamda; uygulamalı eğitim ve öğretime dayalı atölye sistemi, kişisel becerilerin geliştirilmesi ve ortaya çıkarılması ve katkı sağlanması açısından da önemli bir noktadadır. Araştırma laboratuvarı olarak hizmet veren atölyeler ve bu atölyelerde sanayinin ihtiyaç duyduğu modüller hazırlandı. Bauhaus'ta ilk kez endüstrisinin gereksinimlerini karşılamak üzere tasarımlar, tekstil, cam, matbaa ve seramik atölyelerinde prototipler ve fabrikalardan üretim gerçekleştiriliyor. . Toplum, ilk kez sanatçılar tarafından hayata geçirilen bu tasarımları günlük hayatta kullanma fırsatı buldu (Bulat, vd., 2014: 106).

Bauhaus okulu kurucuları yüzeyde "eğitilmiş ve özgür" bir kadın imajı veriyorlardı. Okul manifestosu da bu imajını "cinsiyet eşitliği" gibi yazılı ve görsel mesajlarla desteklemekteydi. Okul, o dönemde kadınları kabul etmenin yanında nazik ve yaşına bakmaksızın tüm iyi niyetli insanlara kapılarını açan bir kurum olarak kendini tanıtır. Ama gerçek tam olarak bu şekilde değildi. Bauhaus, eğitimde çok güçlü cinsiyetçilerin olduğu bir toplumdur. Resim, heykel ve benzeri erkeklerin ve kadınların gidebileceği atölyeler inşa etmek yerine kadınların dokumaya devam etmesi için teşvik edildi. Bauhaus'un kurucusu Walter Gropius, bunu "erkekler üç boyutlu düşünebilirken, kadınlar yalnızca iki boyutlu düşünebilir" şeklinde savundu. (Biçer, 2009).

Gropius, Bauhaus Okulu kurulurken “güzel ve güçlü tür arasında fark olmayacağını” vurgulamıştı. 1919'da erkeklerden daha fazla kadın bu okula başvurdu ama Gropius'un okul için kullandığı kelimeler onun gerçek görüşlerine karşı bir ihanetti. Burada kullanılan "güçlü tür" başlangıçta resim, baskı resim ve 1927'den sonra okulun mimarlık bölümü için ayrılmıştı. Diğer "Güzel tür" ise genellikle dokuma ile yetinmek zorundaydı. Kadın öğrencilerin karşılaştığı tüm zorluklar, Walter Gropius'un cinsiyetlere eşit muamele sözü vermesine rağmen devam ediyordu. Bunun en büyük sebeplerinden biri, Gropius'un vizyonu modern görünse bile özünde ortaçağdı. Öncelikle kadınları evlerin ve dokuma tezgâhlarının olduğu yerlerde tutmakla ilgileniyordu. Kadınlar, endüstriyel üretim için kumaşlar dokuyordu. Mies van der Rohe'nin 1930'da Bauhaus'a müdür olduğu zamana kadar, Bauhaus esasen daha fazla kadına çok az yer bırakarak bir mimari yapı haline gelmişti. Anni Albers gibi kadınlar ancak Bauhaus'dan ayrıldıktan sonra başarılı oldular (Buçukoğlu, 2020, 73).

Mimari ve endüstriyel tasarım üzerinde etkisi olan Bauhaus, aynı zamanda yenilikleri de beraberinde getirmiştir. Mimari bir yenilik yaratan Bauhaus hareketi, sanatın tüm dallarına dokunmuştur. Sanat ve zanaat arasındaki ikilemi ortadan kaldırmaya çalışmış, teknolojik gelişmelerle birlikte çalışmalarını şekillendirmiştir. Endüstri, sanat ve zanaatkarlık üçlüsünü birleştirme girişiminde bulunan Bauhaus hareketi, en verimli ve en güçlü birleşimi sağlanarak elde edileceğini savunmuştur. Bauhaus hareketinin temel amacı, bir mimarlık okulu ve bir güzel sanatlar akademisini iç içe bir şekilde oluşturmaktır. Gropius, sanatsal ve fonksiyonel ürünler yaratmayı amaçlamıştı. Bu durumun ana nedeni Gropius'a göre resim, mimarlık, zanaatkarlık ve heykel iç içe yer alıyordu. Ayrıca sanatçıyı en üstün zanaatkar olarak görüyordu (Kavut ve Alici, 2021, 627).

Görsel 2: (Üst sıra, soldan sağa) Bilinmiyor, Marli Heimann, Gertrud Arndt, Meister Wanke, Gunta Stolzl

(Orta sıra, soldan sağa) Bilinmiyor, Bilinmiyor, Lene Bergner, Lis Beyer (Beyer-Volger), Otti Berger, Gertrud Dirks (Alt sıra, soldan sağa) Ruth Hollos (Hollos-Consemuller), Grete Reichardt, Anni Albers, 1927



Kaynak: <https://galeri3.arkitera.com/var/albums/Haber-02/2016/08/17/bauhaus02.jpg-1964502905.jpeg>, 2023

Alman kadınları evde özel öğretmenlerle sanat eğitimi alırken aynı zamanda Bauhaus'ta ders almak serbestti. Bu görünüşte özgürleşmiş kadınların fotoğrafları gerçeğin sadece yarısını yansıtıyordu. Dünyanın en ünlü çağdaş sanat okulu kadınları eğitim için bünyesine kabul ediyordu. Ancak eğitim alan kadınların çok azı tanındı.

Bauhaus erkekleri ünlü olurken, Gunta Stölzl (bir dokumacı), Benita Otte (başka bir dokumacı), Marguerite Friedlaender-Wildenhain (seramikçi), Ilhan Fehling (heykeltıraş ve set tasarımcısı) veya Alma Siedhoff-Buscher (oyuncak yapımcısı) gibi isimler daha az takdir edilenle olmuştur (Biçer, 2009).

3.Endüstriyel Tasarımda Kadın Tasarımcı

Bauhaus'un kurulduğu yıllarda, kız öğrenci sayısının toplam öğrencinin yaklaşık yarısı olduğu ancak bir kısmının Almanya dışından kabul edildiği görülür. Weimar döneminde sınırlı sayıda olan yabancı öğrenci oranı yıllar içinde giderek artmış ve Bauhaus okulu'nda kültürel çeşitlilik artmıştır. Birinci Dünya Savaşı'ndan sonra açılan okulun başlangıçta %50'sinin kız öğrenci olduğu bilinmektedir. 1920 yılında toplam öğrenci sayısının üçte birine düşen kız öğrenci sayısı sonraları %22'ye kadar düşürülmüştür (Saban, 2019, 63-64) .

Gunta Stölzl Bauhaus'ta form oluşturan bir sanatçı olarak isim yapan birkaç kişiden biriydi. Gunta Stölzl "Yeni bir tarzı için modernitenin zirvesinde şeyler yaratmak istedik. Deneyimin büyük potansiyeli önümüze sunuldu. Madde, ritim, orantı, renk ve biçim aracılığıyla hayal dünyamızı tanımlamamızda ve deneyimlerimizi şekillendirmemizde önemliydi."der (Biçer, 2009).

Pek çok sanat ve tasarım tarihçisinin ortak düşüncesi, "Mies Van der Rohe'nin en ünlü tasarımlarının Lilly Reich olmadan var olamayacağıdır. Aslında bu cümlede bile kadın destekleyici bir figür olmaktadır. Belki de en az Mies kadar başarılı olan Reich, yalnızca mobilya tasarımcısı olarak ve Rohe'den daha az popülerdi. Berlin doğumlu Reich, Deutscher Werkbund ve Bauhaus okulunun ilk direktörü unvanını da elinde tutuyordu. Mies Van der Rohe en ile tanıştı ve Rohe, 1937'de Amerika'ya göç edene kadar birlikte çalıştılar. Onlar birlikte yüzyıla damgasını vuran mobilya parçalarına da imza attılar (Çobanoğlu, 2014).

Görsel3: Marianne Brandt, Bauhaus Tea essence pot, 1924



Kaynak:<https://www.vectornator.io/blog/bauhaus-movement/>, 2022

Marianne Brandt, metal eğitimi almış bir sanatçı olarak kendinden söz ettiren birkaç kişiden biriydi. Aynı zamanda 1926'da tasarladığı küre lambalar ve ayarlanabilir reflektörlü Kandem başucu lambası ile Bauhaus tasarımının yaratıcı kadınlarından olarak kaldı (Biçer, 2009).

Görsel 4: Charles and Ray Eames, Eames Lounge Chair, 1956



Kaynak: <https://www.vitra.com/fr-lu/magazine/details/an-eames-lounge-chair-in-fabric>, 2022

Ray Eames her zaman Charles Eames'ten bir adım geride olmuştur. Kimine göre Ray'in iradesi, kimine göre Charles'ın ve tasarım dünyasının erkekler tarafından dayatılmasıdır. Hemen hemen tasarladıkları tüm mobilyalar her ikisinin de imzasını taşısa da, mobilya söz konusu olduğunda birçok kişi bu mobilyanın bir kişiye ait olduğunu düşünür ve bu isim elbette Ray değildir. Eames Lounge Chair bu mobilyalardan yalnızca biridir (Çobanoğlu, 2014).

Görsel 5: Ayşe Birsel, 'Havva' çay bardağı seti,

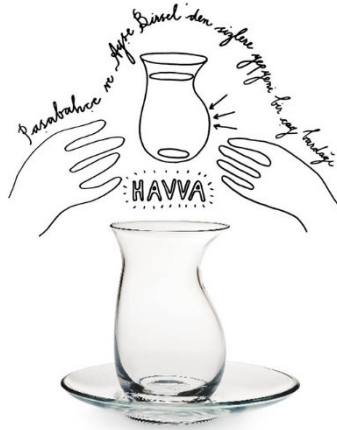

<https://www.gida2000.com/pasabahce-magazalarina-ayse-birsel-izyasi.html>, 2023

Lisede çay içmeye gelen aileden bir dostlarının tasarımdan bahsetmesi Ayşe Birsel'in endüstriyel tasarım seçimini etkilemiştir. Fincanın kıvrımının dudaklarımızın üzerinde duracak şekilde tasarlandığını, kulp biz sıcak bir sıvıyı rahat tutalım diye var olduğunu açıklar. Ayşe Birsel, çay fincanının neden bu şekilde tasarlandığını söylediğinde endüstriyel tasarıma âşık olduğunu belirtir. ODTÜ'de yeni açılan endüstriyel tasarım bölümü de bu mesleğe seçime yönlendirmiştir. Sonra New York'taki Enstitü'den endüstriyel tasarım alanında yüksek lisans derecesi almıştır. (Gürlek, 2020). Ayşe Birsel, görsel 5'deki tasarımında geleneksel tasarımın aksine simetrik ve çay bardağı boyutunda, asimetric ve hamile kadın şekli ile farklı bir yorum getirdi (gida2000.com, 2015).

Görsel 4: Ece Yalım Design Studio, Carnival serisi



Kaynak: <https://m.arkitera.com/haber/29571/cevresine-renk-katan-saglik-merkezi>, 2023

Ece Yalım'ın Arlight ile yaptığı röportajda, “**Mesleğinize ne zaman başladınız?**” sorusuna **Yalım'ın** 1988 yılında ODTÜ Endüstri Ürünleri Tasarımı Bölümü'nden mezun olduğu günden itibaren çalışmaya başladığını, 1990 - 1994 yılları arasında yüksek lisans programı için New York'da eğitimine devam ettiği süreçte aynı zamanda New York temelli bir iç mimarlık bürosunda çalışarak profesyonel çalışmalarına devam ettiğini belirtir. 1994 yılında ise Türkiye'ye dönmesiyle beraber profesyonel çalışmalarına Türkiye'de devam etmiştir. Röportajda Yalım'a yöneltilen sorulardan bir diğeri ise “**Beğendiğiniz mimari akımlar nelerdir? Şeklindedir. Yalım'ın ise bu soruya** “Geçtiğimiz yüzyıl mimari akımlar olarak oldukça zengin bir yüzyıl oldu, ancak bunların içerisinde ‘Bauhaus’ dürüstlüğü, çağdaşlığı, pratikliği ve farklı disiplinleri bir araya getirmesi, bütünsel yaklaşım metodları ile bizi etkileyen ve her dönemimizde onun hakkında yeni bir şey keşfetmenin zevkine vardığımız bir akım oldu.” şeklinde belirtir (Arlight.net). Bauhaus eğitiminin günümüze etkisi ve güncelliğini koruduğunu görmekteyiz.

SONUÇ

Bauhaus Tasarım Okulu, sanatı ve zanaatını yenilikçi ve 20. yüzyıl eğitim yaklaşımını yansıtır. Yüzyıl sanat ve tasarımına yeni bir bakış açısı getirdi. Aynı zamanda ekolün birçok ismi çağdaş sanatının ustaları olarak sanatlarını dünyaya tanıtmış ve sunmuş ve sanat ve çağdaş alanında önemli isimler haline gelmiştir. Bauhaus mimariyi, ürün tasarımını, görsel iletişimi ve modern tasarım stillerinin gelişimini etkiledi. Yaşamı sanatla tasarımı yakından ilişkilendirmeye çalışarak tasarımı öğretmeye yönelik modernist tavrını yansıtır ve toplumun ve toplumun yenilenmesine katkıda bulunur. Bauhaus Tasarım Okulu, eğitimsel yapılara perspektif getirirken, erkekler arasındaki eşitsiz ilişkiler ve/veya bazı alanlarda kız öğrencilerin güçlendirilmesi okulun modern yapısına karşılık geldi.

KAYNAKÇA

[Arlight.net](https://www.arlight.net/guncel/roportajlar/ece-oguz-yalim-artful-ic-mimarlik). Ece - Oğuz Yalım / Artful İç Mimarlık ile Röportaj. Erişim Adresi: <https://www.arlight.net/guncel/roportajlar/ece-oguz-yalim-artful-ic-mimarlik>. Erişim Tarihi: 10.01.2023.

Biçer, S. 2009. Bauhaus'un Kadınları. Erişim Adresi: <https://www.arkitera.com/haber/bauhausun-kadinlari/>. Erişim Tarihi: 10.01.2023

Buçukoğlu, S.M. 2020. Bauhaus Tasarım Okulu ve İki Kadın Grafik Tasarımcı: Irmgard Sörensen-Popitz ve Ivana Tomljenovic-Meller. Sanat-Tasarım Dergisi, Sayı: 11 Sayfa: 69-78. ISSN: 2529-007X ss.69-78 DOI: 10.35333/Sanat.2020.264.

Bulat, S. , Bulat, M. & Aydın, B. 2014. Bauhause Tasarım Okulu. Atatürk Üniversitesi Sosyal Bilimler Enstitüsü Dergisi, 18(1), 105-120. Retrieved from <https://dergipark.org.tr/tr/pub/ataunisobil/issue/2835/38613>.

Çobanoğlu, C. 2014. Kadınlar Ne Anlar Mobilya Tasarımından...Erişim Adresi: <https://www.arkitera.com/gorus/kadinlar-ne-anlar-mobilya-tasarimindan/>. Erişim Tarihi:03.01.2023

Dilmaç, Oğuz. 2015. Tasarım Eğitimi Tarihi ve William Morris. *idil* 4.16. 1-16.

Gıda2000.com. 2015. Paşabahçe Mağazaları'na Ayşe Birsal imzası. Erişim Adresi: <https://www.gida2000.com/pasabahce-magazalarina-ayse-birsal-imzasi.html>. Erişim Tarihi:07.01.2023.

Gürlek, N. 2020. Tasarımcı Ayşe Birsal ile Sevdiğiniz Yaşamı Tasarlamanın Sırları. Erişim Adresi: <https://www.oggusto.com/dekorasyon/tasarimci-ayse-birsal-ile-sevdiginiz-yasami-tasarlamanin-sirlari>. Erişim Tarihi:02.01.2023.

Kavut, İ.E. and Alici, N. 2021. 1920–1945 Akımlar Dönemi Kapsamında İç Mimarlıkta Form. *Journal of Architectural Sciences and Applications*, 6 (2), 621-637. DOI: <https://doi.org/10.30785/mbud.970538>.

Saban, F.D. 2019. Bauhaus'un Uzak Yankıları. *Mimar.ist Dört Aylık Mimarlık Kültür Dergisi*. Yıl: 19, Sayı: 65. Bölüm: Bauhaus Öğrencileri. S:63-68.

Yılmaz, E. 2010. Sanayi Toplumunda Sanatın İşlevselliği. *Elektronik Sosyal Bilimler Dergisi*. Cilt:9 Sayı:33 (334-347).

YOLCULUK ÇEKİMİ VE ETKİ ANALİZİ

Tuğba KALIN

Gazi Üniversitesi, Fen Bilimleri Enstitüsü, İnşaat Mühendisliği

ORCID:0000-0002-4511-1914

Özge ÖZTÜRK

Denizler Proje Danışmanlık

ORCID: 0000-0003-3640-4261

Dr. Öğr. Üyesi Seda HATİPOĞLU

Gazi Üniversitesi Kent İçi Ulaşım Teknolojileri Erişebilirlik ve Uygulama Araştırma Merkezi (KUTEM)

ORCID: 0000-0002-4511-1914

ÖZET

Ulaşım ve arazi kullanımı birbirinden ayrılmaz bir bütündür. Kentler ulaşım ve arazi kullanım kararları neticesinde şekillenmekte ve gelişme göstermektedir. Arazinin kullanımı, trafik çekiminin yönünü, trafik yükünü ve seyahat modelini etkiler. (1)

Trafik etki analizi çalışmasının amacı arazi kullanım şekline göre, o kullanıma gelecek olan trafiği tahmin etmek ve inşa edilecek projenin trafik üretim ve çekim gücünün mevcut ulaşım sistemine etkisini değerlendirmektir. Trafik Etki Analizi çalışması kapsamında; mevcut durumun analizi, projenin üreteceği talebin tahmini, üretilecek trafiğin mevcut ulaştırma altyapısına etkisinin analizi yapılır. Bu analizler neticesinde; alınacak trafik düzenleme ve önlem planları hazırlanır, gereksinimi ortaya çıkan yatırımların ve tesislerin açılışı planlanır. Yine elde edilen sonuçlara göre trafik simülasyonu, toplu taşıma etütleri ve otopark kapasite analizleri yapılır. Trafik etki analizleri, her kentin trafik dinamiklerine göre formüle edilerek yapılmaktadır. Trafik etki analizi, mühendisler ve planlamacılar için herhangi bir projenin olası etkilerini belirlemek için güçlü bir araçtır.

Bu çalışmada yurtdışında farklı kullanımlar için oluşturulmuş trafik çekim parametreleri incelenmiş, hesaplama yöntemleri anlatılmıştır. Yurtdışında olduğu gibi Türkiye’de de trafik çekimin, kullanıma göre modellenebilmesi için öneriler sunulmuştur.

Anahtar Kelimeler: Trafik etki analizi, arazi kullanımı, çekim

TRIP GENERATION AND IMPACT ANALYSIS

ABSTRACT

Transportation and land use are an inseparable whole. Cities are being shape dand developed as a result of Transportation and land use decisions. The use of land affects the direction of traffic attraction, traffic load and travel pattern.

The purpose of the traffic impact analysis study is top redict the traffic that will come to that use according to the type of land use and to evaluate the effect of the traffic production and gravity power of the Project to be built on the existing Transportation system. Within the scope of Traffic Impact Analysis study; analysis of the current situation, estimation of the demand to be generated by the project, analysis of the impact of the traffic to be generated on the existing Transportation infrastructure is performed. As a result of these analyzes; traffic regulation and precaution plans to be taken are prepared, the opening of investments and facilities that arise in need is planned.

Again, according to the results obtained, traffic simulation, public Transportation studies and parking capacity analyzes are performed. Traffic impact analyses are made by formulating according to the traffic dynamics of each city. Traffic impact analysis is a powerful tool forengineers and planners to determinet he possible impacts of any project.In this study, traffic attraction parameters created for different uses abroad were examined and calculation methods wer eexplained. As well as abroad, suggestions have been presented in order to model traffic attraction in Turkey according to usage.

Keywords: Traffic impact analysis, land use, shooting

GİRİŞ

Nüfusun artması, sosyo-ekonomik gelişim ve şehirlerin büyümesi; barınma, sağlık, alışveriş, eğitim, sosyal aktiviteler gibi ihtiyaçlar doğurmaktadır. Şehirler yayılmakta ve ulaşım ihtiyacı doğmakta, yönetimler bu ihtiyaçları karşılayabilmek adına yatırımlar yapmaktadır. Kentsel arazi kullanımının, ulaştırma sistemi performansı üzerine önemli etkileri olduğu yapılan çalışmalar sonucunda ortaya konulmuştur. Bu nedenle arazi kullanım faktörleri dikkate alınarak, kentsel arazi kullanımının çok iyi planlanması gerekmektedir. Bu planlamanın en önemli basamaklarından ikisi trafik etki analizi ve trafik çekimidir.

Trafik etki analizi; kentsel arazilerin kullanımının ulaşım ağı üzerinde yaratacağı trafik etkilerini değerlendiren bir çalışmadır. Ulaşım ağını etkileme potansiyeline sahip projelerde yapılmalıdır. Özellikle yerel yönetimlerin arazi kullanım kararları için büyük önem taşımaktadır.

Kent içi ulaşım talebinin modellenmesi, ulaşım ana planı çalışmaları, trafik güvenliği etütleri, trafik sinyalizasyon yönetimi, coğrafi bilgi sistemleri tabanlı trafik bilgi sistemi yönetimi, arazi kullanımı, trafik iyileştirme gibi çalışmalarının yapılabilmesi için trafik etki analizinin yapılması büyük önem taşımaktadır.(1)

Trafik çekimi, bir arazi kategorisinin kullanım amacına bağlı olarak 24 saatlik zaman dilimi içerisinde çektiği ya da kendisine getirdiği araç hareketliliğini kapsayan tahmini trafik yüküdür. Her bir yeni yapının (işyeri, hastane, okul, alışveriş merkezi, vb) oluşturacağı trafik çekiminin hesaplanması; kentsel planlamanın yapılması ve ulaşım politikalarının belirlenmesi açısından çok büyük bir önem arz etmektedir. Trafik çekiminin hesaplanmasında ölçüm yapılan yere göre çeşitli parametreler kullanılır. Bu parametreler yapının türüne göre, konut sayısı, yatak sayısı, çalışan sayısı, oda sayısı, öğrenci sayısı, kiralanabilir alan, uçuş sayısı, pompa sayısı, öğrenci sayısı vb.dir. Herhangi bir bölgeye yatırım yapmadan önce, bölgenin trafik kapasitesini inceleyip analiz etmek yatırımın sürekliliği ve işletilebilmesini sağlar.(2)

YÖNTEM

Bu çalışmada akaryakıt istasyonlarının trafik çekim parametreleri ve hesaplama yöntemleri Kaliforniya, San Diego şehrinde yayınlanan "Trip Generation Manual" değerlerine göre incelenmiştir. Sonrasında Türkiye’de hizmet vermekte olan bir akaryakıt istasyonunun gerçek verileri ile bu değerler karşılaştırılmış ve yorumlanmıştır.

Trafik çekimi hesaplamalarında akaryakıt istasyonları; marketli akaryakıt istasyonu, tam otomatik oto yıkama servisli akaryakıt istasyonu ve market ve tam otomatik oto yıkama servisli akaryakıt istasyonu olarak sınıflandırılmışlardır. (3). Akaryakıt istasyonu trafik çekim hesaplamalarında kullanılan arazi kullanımı parametresi genellikle pompadır. Yani bir akaryakıt istasyonunun trafik çekim hesabı, akaryakıt istasyonunun sahip olduğu pompa sayısı baz alınarak hesaplanmaktadır.(4)

Kaliforniya, San Diego şehrinde yayınlanan "Trip Generation Manual" değerlerine göre (5) akaryakıt istasyonlarının akşam zirve saatlerdeki trafik çekim hesaplaması incelenmiş ve değerler Tablo 1'de verilmiştir. Tablo'ya göre;

Akaryakıt istasyonuna 24 saatte gelecek araç sayısı = AXB olarak hesaplanır.

Akaryakıt istasyonuna sabah pik saatinde gelecek araç sayısı = AXBXC olarak hesaplanır.

Akaryakıt istasyonuna akşam pik saatinde gelecek araç sayısı = AXBXD olarak hesaplanır.

Tablo 1. San Diego Trip Manual, "hafta içi trafik çekimi" hesaplama tablosu(5).

Kullanım	Birim (A)	Birim başına yolculuk (B)	Pik saat	
			Sabah(C)	Akşam(D)
akaryakıt istasyonu	Pompa sayısı	130	%7	%11
marketliakaryakıt istasyonu	Pompa sayısı	150	%8	%8
marketli ve yıkama ünitesi olan akaryakıt istasyonu	Pompa sayısı	155	%8	%9

ÖRNEK ÇALIŞMA

Örnek çalışmada İstanbul'da şehir içinde faaliyet gösteren bir akaryakıt istasyonu seçilmiştir.. İstasyon 8 pompa ile hizmet sunmaktadır. Market, ofis ve dolum alanı kısımlarından oluşmaktadır. İstasyon, haftanın her günü 24 saat esasına göre faaliyet yürütmektedir.

Bu istasyonun günlük trafik çekim hesaplaması, rastgele seçilen bir hafta içi günü, istasyona gelen toplam araç sayıları, günün zirve saatlerinde gelen toplam araç sayıları ve toplam pompa sayısı bilgileri elde edilerek yapılmıştır. Bilgiler istasyon görevlilerinden talep edilerek elektronik bilgi sisteminden temin edilen kamera kayıtlarının izlenmesi suretiyle elde edilmiştir. Sonuçlar Tablo 2'de özetlenmiştir.

Tablo 2. Akaryakıt istasyonu reel verileri

Kullanım	Pompa sayısı	Gelen araç sayısı (24 saat)	Pik saatte gelen araç sayısı	
			Sabah	Akşam
Marketli akaryakıt istasyonu	8	1162	47	93

Tablodan da görüldüğü üzere çalışma yapılan akaryakıt istasyonuna 24 saat içinde toplam 1162 araç gelmiştir. Bu araçların 47 tanesi sabah pik saatlerinde 93 tanesi ise akşam pik saatlerinde gelmiştir.

Seçilen örnek istasyon "marketli akaryakıt istasyonu" sınıfına girmektedir. San Diego Trip Manual katsayılarına göre hesaplama yapıldığında 24 saat içinde gelmesi beklenen araç sayısı Tablo 3'de gösterilmiştir.

Tablo 3. Örnek benzinliğe 24 saat içinde gelmesi beklenen araç sayısı

Kullanım	Pompa sayısı	Pompa başına yolculuk	24 saatte gelmesi beklenen araç sayısı
Marketli akaryakıt istasyonu	8	150	1200

Marketli akaryakıt istasyonu için öngörülen 24 saatlik araç sayısı 1 pompa başına 150 araç olarak verilmiştir. İncelenen örnek akaryakıt istasyonunun 8 pompası bulunmaktadır. Bu surumda 24 saat içinde beklenen araç sayısı $8 \times 150 = 1200$ olarak hesaplanmıştır.

Yine San Diego Trip Manual katsayılarına göre sabah ve akşam pik saatlerinde günlük toplam araç sayısının %8'inin geleceği öngörülmüştür. Buna göre incelenen örnek akaryakıt istasyonunda;

Sabah pik saatinde $1200 \times 0.08 = 96$ araç

Akşam pik saatinde $1200 \times 0.08 = 96$ araç gelmesi öngörülmektedir.

Tablo 4 de örnek akaryakıt istasyonunun literatüre göre hesaplanan trafik çekimi değerleri ve gerçek değerleri bir arada verilmiştir.

Tablo 4. Literatür ve reel değerlerin karşılaştırılması

	24 saatte gelen araç sayısı	Pik saatte gelen araç sayısı	
		Sabah	Akşam
Literatür	1200	96	96
Gerçek değerler	1162	93	185

BULGULAR

Literatür ve gerçek değerlerin karşılaştırılması sonucu aşağıdaki bulgulara ulaşılmıştır.

- 24 saatte gelmesi öngörülen araç sayısı literatüre göre pompa başına 150 araç olarak verilmekteyken gerçek değerlerle hesaplandığında 145.25 araç olarak bulunmuştur. Yani yaklaşık %3 lük bir sapma meydana gelmiştir.
- Literatüre göre sabah pik saatinde gelmesi öngörülen araç sayısı günlük araç sayısının %8 i olarak verilmiştir. Gerçek değerlerle hesaplama yapıldığında da bu değer yaklaşık %8 olarak hesaplanmıştır. Yani sabah pik saatinde sapma bulunmamaktadır.
- Literatüre göre akşam pik saatinde gelmesi öngörülen araç sayısı günlük araç sayısının %8 i olarak verilmiştir. Gerçek değerlerle hesaplama yapıldığında ise bu değer yaklaşık %16 olarak hesaplanmıştır. Literatür ve gerçek değer arasında %100 lük bir sapma bulunmaktadır.

SONUÇ

Sürdürülebilir ulaşımın en temel ilkelerinden birisi kentsel planlama ile ulaşım planlamasının bir arada yürütülmesi gerekliliğidir. Arazi kullanım politikaları ve ulaşım planlamaları entegre bir şekilde yürütülmelidir. Bu hususta yapılacak en önemli çalışma ise hangi arazi kullanım türünün ne kadar trafik çekeceğinin belirlenmesidir.

Gelişmiş şehirlerin belediye kanunlarında yerel trafik çekim hesaplama tabloları geliştirilmiş, arazi kullanım türlerine göre ulaşım planlaması mümkün hale gelmiştir.

Bu çalışmada, İstanbul kentinde bir akaryakıt istasyonu seçilmiş ve rastgele seçilen bir hafta içi günde akaryakıt istasyonuna gelen araç sayıları 24 saatlik ve pik saat ayırımı yapılarak sayılmıştır. Literatür değerleri için ise "San Diego Trip Manual" referans tablolarından yararlanılmıştır.(5)

24 saatlik ve sabah pik saatlerinde gelen araç sayısında literatür ve gerçek sayımlarının neredeyse birebir örtüştüğü görülmüştür. Ancak akşam pik saatinde gelen trafik, literatür değerlerinin yaklaşık iki katı olarak hesaplanmıştır.

Literatür de çekim hesaplanması için oluşturulan formül ve katsayılar, o kullanımın bulunduğu kentin demografik özellikleri, araç sahipliliği, kullanımın konumu vb. bir çok değişken göz önüne alınarak oluşturulmuştur.

INTERNATIONAL INTERDISCIPLINARY CONGRESS OF WOMEN IN SCIENCE

"Diversity, Careers, Interdisciplinarity"

January 13-14, 2023 / Sivas-TÜRKİYE

WEB: [https:// www.iksadkongre.com/women](https://www.iksadkongre.com/women)

E-MAIL: contact@ijosper.co.uk

Bu nedenle yurtdışında oluşturulmuş formül ve katsayıları kullanmak bu çalışmada da görüldüğü üzere gerçeğe yakın bir kestirim yapılmasını sağlamakta ancak birebir gerçeği yansıtmamaktadır. Bu nedenle trafik çekimi hesaplamalarında kullanılması için kentlerimize özel formül ve katsayıların oluşturulması o kullanıma gelecek araç sayısının doğruya en yakın şekilde tespit edilebilmesi için büyük önem taşımaktadır.

KAYNAKÇA

- 1) Doç. Dr. H. M. ÇELİK (b.t), Ulaştırma Planlaması Paradigma Dönüşümü Ve Sürdürülebilir Ulaşım, TMMOB İzmir Kent Sempozyumu
- 2) S. KAÇIRAL (2007), Ankara Ulaşım Politikalarında Sürdürülebilirlik: Batıkent-Kızılay Metrosunu Sosyal Boyutuyla Değerlendirilmesi
- 3) ITE Trip Generation Hand book, 2nd Edition
- 4) ITE Trip Generation Manual, 8th Edition, Trip Generation Rate (PM PeakHour)
- 5) San Diego Trip Generation Manual, (2003)

**MEDIATING EFFECT OF RESILIENCE ON SPIRITUALITY AND
PSYCHOLOGICAL DISTRESS AMONG ELDERLY PEOPLE**

Priya Choudhary

Lovely professional university

Dr samreen naz

Clinical psychologist at GMC Rajouri

Swati Jain

Ch. Charan singh university

Abstract

Spirituality can be discovered a tool for well-being in later life. Spirituality means person's search for and expression of meaning and purpose in life, as well as their increased sense of connection to others and oneself. Spirituality is a necessary component that enables one to uphold both internal and external calm in any situation including one that is stressful or marked by acute discrepancy. Spirituality can be seen as a crucial component of health and general wellbeing for elderly people, integrating aspects of social, psychological, and physical health and lowering their psychological distress and improving their quality of life. Resilience is another relevant aspect in the elderly population, as it can protect them from the detrimental effects of psychological stress and improve their mental health and therapeutic outcomes. 249 elderly peoples were taken for the sample study. Convenient sampling technique was taken for the collection of the data. The Brief Resilient Coping Scale (BRCS; Sinclair & Wallston, 2004) and Spiritual Intelligence Scale prepared by Santosh Dhar and Upinder Dhar (2010) and Kessler 10 psychological distress scale was used. The result of the study showed that there is a negative correlation between Spirituality and psychological distress of elderly people. Resilience enables elderly individuals to handle challenges and maintain a high standard of living as they age. Resilience acts as a mediator between spirituality and psychological distress. The more resilient participants reported less psychological distress and better quality of life than the less resilient ones. Thus, it is concluded that people who have spiritual intelligence have better resilience.

Keywords: Spirituality, Resilience, Elderly people

**EMOTIONAL INTELLIGENCE AND COVID-19 PANDEMIC. LONGITUDINAL
STUDY IN INDIAN MEDICAL UNDERGRADUATE STUDENTS**

Shilpi Bhat

School of Medical Sciences and Research, Sharda University, Senior Tutor, Department of Physiology

Assistant Professor Swati Mittal

All India Institute of Medical Sciences, Department of Physiology

Associate Professor Smriti Sinha

Apollo Institute of Medical Sciences and Research, Department of Physiology

ABSTRACT

This study was conducted to compare the Trait emotional intelligence (TEI) score of medical undergraduates in pre-pandemic and during Covid -19 pandemic times. Trait emotional intelligence was computed using pre-validated TEIQ-SF (Petrides and Furnham ;2009). The study was conducted during two-time frames one in pre-pandemic time in December 2019 and second during Covid -19 in August -September 2021. Two study groups were taken. The pre-pandemic group (1st year medical students of batch 2019”) and the pandemic group (1st year medical students of Batch 2021”). The pre-pandemic group’s EI score was assessed twice. The initial assessment was done in December 2019 (T1) and the second time assessment was done in August 2021 (T2). TEI score of the pandemic group was assessed in September 2021. TEI scores of the pre-pandemic group and pandemic group was compared using Unpaired T-Test. Comparisons were also done between the TEI scores of the Pre-pandemic group taken in December 2019 (T1) and August 2021(T2) by Paired T-test. The Pandemic group showed significantly less total EI and well-being score with $p = 0.043$ at $p=0.003$ respectively. The Pre-pandemic group showed increase in their total EI score from Dec 2019 to August 2021, $p = 0.036$. According to the results, the Change in EI scores may be attributed to the Pandemic and its psychological and social effects.

Keywords: Trait Emotional intelligence, Covid -19, Medical undergraduates

APPLIED MEDICAL STUDENTS ATTITUDES TOWARD MENTAL HEALTH PROBLEMS: A CROSS-SECTIONAL STUDY IN SAUDI ARABIA

Atallah Alenezi

Assistant Professor, Head of Nursing Department, College of Applied Medical Sciences, Shaqra University

Isabelita N. Pandaan

Assistant Professor, College of Nursing, King Saud University

Ramon Perley M. Pandaan

Lecturer, Nursing Department, College of Applied Medical Sciences, Shaqra University

Abstract

Background: Healthcare professionals' negative attitude can compromise their ability to identify and manage psychological problems irrespective of their familiarity with psychiatry concepts. Improved attitudes toward mental health problems (MHP) can be achieved if baseline data pertaining to students' attitudes are available.

Aim: This study was implemented to assess Applied Medical Students attitudes toward Mental Health Problems in Saudi Arabia.

Method: A survey using the Attitudes Towards Mental Health Problems scale was conducted among a total population sample of 168 students in the College of Applied Medical Sciences in a Saudi university was carried out from April to May 2019.

Results: Most of the students did not agree at all or slightly agreed on the survey's items. Females perceived that their community sees MHPs more negatively than males. Physiotherapy students thought their community perceives MHPs positively, whereas nursing and clinical laboratory department students had a negative perception as to how their community views MHP. Nursing students believed their family would see them negatively when they have MHP, whereas clinical laboratory students believed their family's perception would be positive if they develop MHP.

Conclusions: Attitudes toward MHP vary significantly by programs and genders.

Declaration of interest: No conflict of interest.

Keywords: Attitudes, Female, Male, Mental Health Problems, Student's Perception

MENTAL WELLBEING OF LIBRARIANS IN VIETNAM: FROM MID-COVID TO THE NEW NORMAL

Linh Ngoc Le

Can Tho University, School of Social Sciences & Humanities, Department of Library and Information Management
ORCID: 0000-0002-3329-6341

Assoc. Prof. Dr. Trang Thi Huynh

Can Tho University, School of Social Sciences & Humanities, Department of Library and Information Management
ORCID: 0000-0003-2606-4531

Abstract

This study aims to find out the mental wellbeing status of librarians in Vietnam from the mid-COVID-19 time to the new normal to support future policy interventions regarding mental health care for staff in Vietnam's libraries and information centers. The tools used to serve this aim include the WHO-5 Well Being Index (World Health Organization [WHO], 1998), the Revised Life Orientation Test (LOT-R) (Scheier et al., 1994), and Strahan-Gerbasi's 1972 short version of the Marlow-Crowne Social Desirability Scale (Strahan & Gerbasi, 1972). These were put together in a survey designed and administered online to librarians across Vietnam to get their self-rated mental health and optimism levels, controlling for socially desirable responding. The survey shows despite the low mid-COVID mental health ($M = 10.37$, $SD = 5.667$), there was a statistically significant increase in mental health scores in the new normal ($M = 14.00$, $SD = 5.805$). Eight one-way between-groups ANOVA tests conducted on a wide range of demographics (geographical area, library type, library size, age, seniority, position, specialization, and qualification) only showed statistically significant differences in mid- and post-COVID mental health scores (with extremely small to small effect sizes) between different age groups, seniority levels, and types of position.

Keywords: mental health, mental wellbeing, libraries, librarians, information professionals, Vietnam

INTRODUCTION

This study was conducted within the library community in Vietnam. As of 2017, Vietnam has 47,797 libraries (including 748 academic libraries, 18,098 public libraries, and 28,951 school libraries) (International Federation of Library Associations and Institutions [IFLA], 2022). Besides these three main types of libraries, this study also targeted at museums, archives, special libraries, private or community information centers to assess their librarians', staff members', information specialists' or professionals' mental well-being using the WHO-5 Well-being Index and two other validated scales: the Revised Life Orientation Test (LOT-R) and Strahan-Gerbasi's 1972 short version of the Marlow-Crowne Social Desirability Scale. All subjects will be hereafter referred to as *librarians*, libraries or information centers as *libraries* or *library community*, and library careers or information professions as *library careers*.

MATERIALS AND METHODS

The study combined three validated scales to assess mental wellbeing of the subjects: the WHO-5 Wellbeing Index, the LOT-R 1994, and the Strahan-Gerbasi X1 scale.

The WHO-5 Well-being Index was developed by the World Health Organization in 1998 (WHO, 1998). This is a 6-point 5-item scale, with the raw score ranging from 0 to 25, 0 representing worst possible and 25 best possible quality of life.

The Revised Life Orientation Test was developed by Scheier and Carver in 1985 (Scheier & Carver, 1985). It was revised in 1994 as the Revised Life Orientation Test (LOT-R) (Scheier et al., 1994). The LOT-R 1994 is a 5-point 6-item scale with raw scores ranging from 1 to 30. The scoring is kept continuous with no benchmark for being an optimist or pessimist.

This study also use a tool for controlling socially desirable responding, mainly to get a clearer picture of the self-reported MH scores since people tend to be unwilling to share their mental health (MH) status (Grice et al., 2018; Mojtabai et al., 2011; Wheat et al., 2010) for fear of the stigma and discrimination against low MH (Brenes et al., 2015; Wainberg et al., 2017). Such tool was Strahan-Gerbasi's 1972 short version of the Marlowe-Crowne Social Desirability scale. This is a dichotomous 10-item scale, with a 1-to-10 raw score range, 10 representing highest tendency to socially desirable responding (Strahan & Gerbasi, 1972).

A thorough literature review revealed these three scales had acceptable to good and excellent internal consistency reliability reported, with Cronbach's alpha values being 0.7-0.95 for the WHO-5, 0.72-0.78 for the LOT-R 1994, and 0.63-0.88 for the Strahan-Gerbasi X1 Scale.

People's attitudinal barriers to MH talks or research actions has made mailed questionnaire a safe mode of data collection [for stigmatized health conditions] (Bhandary & Wagner, 2006), and dealing with ethical concerns an integral part of any MH-related study (Chiumento et al., 2016; Choudhury & Ghosh, 2020; Liégeois & Van Audenhove, 2005). On this ground, the goal, design, and tools used in the survey, as well as any possible ethical concerns that may emerge were clearly informed to the Research Management Board of the School of Social Sciences and Humanities at Can Tho University and the potential respondents. Their informed consent was implied when respondents completed and submitted the survey responses. Also included in the survey was the message to the respondents about the significance of MH care, the national scope of the survey, the reliability and usage of the WHO-5 Well-being Index, as well as the importance and confidential treatment of the data they provided.

One of the ways to make information about Vietnamese librarians' current MH status more significant is to explore how their mental wellbeing has changed since a certain noticeable and most recent past time point up to the present. The WHO-5, therefore, was used twice to collect data on their current (post-Covid) mental wellbeing, as well as on their mid-Covid MH status. These two sets of data can then be compared using a paired-samples t-test since paired-samples t-tests can also be used to tell whether there is a statistically significant difference in the mean scores measured from the same person's response to two different but related questions using the same scale (Pallant, 2010).

Taking the population size as roughly 50,000 (47,797 libraries plus museums, archives, etc.), or 250,000 (estimating that each library or information center is staffed with an average of 5 members), the minimum sample size needed, with a 95% confidence interval and a $\pm 5\%$ margin of error, is 381 or 384, respectively (Krejcie and Morgan, 1970). The study was designed as a cross-sectional survey using a self-administered questionnaire sent via Google Form to 780 emails randomly selected from 3 regional library contact lists (260 emails drawn from each).

Prior to official data collection, the survey questionnaire had been piloted twice on the same 20 participants within 3 weeks to establish evidence of test-retest reliability. It was also reworded where needed to ensure ease of reading, understanding, responding, and 5- to 10-minute filling time for respondents. From July 20 to September 30, 2022 when the survey was closed, 431 responses were submitted.

The data collected were screened and cleaned before being analyzed using IBM SPSS Statistics 20. There were no missing data since all the questions were set as the required ones. Since the MH status will be analysed using a number of parametric statistical techniques such as correlation, partial correlation, T-tests, ANOVA, the assumptions that apply to these techniques including outliers, normality, linearity, and homoscedasticity were all considered. To determine the reliability of these variables, Cronbach's alpha coefficients were checked where possible and applicable. **Table 1** shows most of these values range from acceptable to good and excellent internal consistency reliability.

Table 1: Cronbach's alpha values of scales used

	Cronbach Alpha	N of Items	Scale name
Q10midcovidMHtotal	.922	5	WHO-5 1998
Q12postcovidMHtotal	.922	5	WHO-5 1998
Q19optimismtotal	.818	6	LOT-R 1994
Q20sodesiretotal	.725	10	Marlowe-Crowne Social Desirability 1972 Scale

Besides, correlations among them were also calculated as a way to investigate reliability at an inter-variable level (Table 2). The Pearson product-moment correlation coefficients obtained showed that there were medium to strong correlations between these variables.

Table 2: Correlations among the variables

		Q10midcovidM Htotal	Q12postcovid MHtotal	Notes
Q10midcovidMHtotal	Pearson Correlation	1	.749**	<i>mid-Covid MH correlates with post-Covid MH</i>
	Sig. (2-tailed)		.000	
	N	431	431	
Q19optimismtotal	Pearson Correlation	.641**	.841**	<i>post-Covid MH correlates with general optimism</i>
	Sig. (2-tailed)	.000	.000	
	N	431	431	

**, Correlation is significant at the 0.01 level (2-tailed).

Table 3 shows there was a strong, positive, partial correlation between post-COVID MH states and optimism, controlling for social desirability, $r = .84$, $n = 428$, $p < .0005$, with high levels of post-COVID MH being associated with higher levels of optimism. An inspection of the zero order correlation ($r = .84$) suggested that controlling for socially desirable responding had very little effect on the strength of the relationship between these two variables.

Table 3: Partial correlations between post-COVID MH and optimism

Control Variables		Q12postcovid MHtotal	Q19optimis mtotal	Q20sodesiretot al
	Correlation	1.000	.841	.029
	Sig. (2-tailed)	.	.000	.545
	df	0	429	429
	Correlation	.841	1.000	.081
-none ^a	Sig. (2-tailed)	.000	.	.093
	df	429	0	429
	Correlation	.029	.081	1.000
	Sig. (2-tailed)	.545	.093	.
	df	429	429	0
	Correlation	1.000	.842	
	Sig. (2-tailed)	.	.000	
	df	0	428	
Q20sodes iretotal	Correlation	.842	1.000	
	Sig. (2-tailed)	.000	.	
	df	428	0	

a. Cells contain zero-order (Pearson) correlations.

FINDINGS AND DISCUSSION

Change in mental health of librarians in Vietnam from mid-COVID to the new normal

A paired-samples t-test was conducted to see if there is a significant change in the librarians' MH from the mid-COVID period to the new normal. Table 4 shows there was a statistically significant increase in MH scores from the mid- COVID time ($M = 10.37$, $SD = 5.667$) to the new normal ($M = 14.00$, $SD = 5.805$), $t(430) = -18.497$, $p < .0005$ (two tailed) (Table 5). The mean increase in MH scores was -3.63 with a 95% confidence interval ranging from -4.007 to -3.237 . The eta squared (.44) indicated a large effect size ($.01 =$ small effect, $.06 =$ moderate effect, $.14 =$ large effect) (Cohen, 1988, pp.284-7).

Table 4: Paired Samples Statistics

		Mean	N	Std. Deviation	Std. Error Mean
Pair 1	Q10midcovidMHtotal	10.37	431	5.667	.273
	Q12postcovidMHtotal	14.00	431	5.805	.280

Table 5: Paired Samples Test

		Paired Differences					t	df	Sig. (2-tailed)
		Mean	Std. Deviation	Std. Error Mean	95% Confidence Interval of the Difference				
					Lower	Upper			
Pair 1	Q10midcovidMHtotal - Q12postcovidMHtotal	-3.622	4.065	.196	-4.007	-3.237	-18.497	430	.000

According to the WHO-5 1998 scale manual, in order to monitor possible changes in mental wellbeing, the percentage score should be obtained by multiplying the raw score by 4, giving a score ranging from 0 to 100. A percentage score of 0 represents worst possible, whereas a score of 100 represents best possible quality of life. A 10% difference in the percentage score indicates a significant change in mental wellbeing (Ware, 1995). In this case, the mean raw score of mid-COVID MH multiplied 4 and subtracted from that of the post-COVID MH gives 14.52%. This is a significant change in MH among librarians in Vietnam from the mid-COVID time to the new normal.

Differences in mid- and post-COVID mental health across regions, library types and sizes

Three one-way between-groups ANOVAs with Tukey HSD and Games-Howell post-hoc tests were conducted to explore differences mid- and post-COVID MH across regions, library types and sizes. Subjects were divided into three to four groups according to the geographical locations, types and sizes of their libraries. Tables 6 and 7 show results of either standard or Welch's ANOVA tests, in which there was no statistically significant difference found in the mid- and post-COVID MH scores between the three regions, the four library types and sizes.

Table 6: Differences in mid-COVID MH across regions, library types and sizes

	N	Mean	SD	Std. Error	Levene's test Sig.	df ^a	F ^a	Sig. ^a	Statistically significant difference in scores ^b	Magnitude of the difference (Omega Sqr ^c)
region	1 North	135	9.84	5.465	.470					
	2 Central	142	10.61	5.446	.457					
	3 South	154	10.62	6.033	.486	.082	2	.881	.415	-.0006
	Total	431	10.37	5.667	.273				no	extremely small
library type	1 public lib	152	10.44	5.266	.427					
	2 school lib	113	10.13	6.158	.579					
	3 academic lib	150	10.44	5.481	.448	.028	3	.089	.966	-.006
	4 others	16	10.81	7.687	1.922		66.988			
	Total	431	10.37	5.667	.273				no	very small
library size	1 less than 5 staff	148	10.82	6.229	.512					
	2 5-10 staff	70	9.17	5.062	.605					
	3 11-20 staff	99	9.71	5.189	.521	.062	3	2.484	.060	.01
	4 more than 20 staff	114	11.11	5.535	.518		427			
	Total	431	10.37	5.667	.273				no	small

a. If Levene's test Sig. \leq .05, df, F, and Sig. are Welch's ANOVA statistics.

b. If "yes", the Mean Difference (I-J) in Tukey HSD or Games-Howell post-hoc tests is provided for groups that differ significantly.

c. If Welch's ANOVA statistics are used, this is the estimated omega squared.

Table 7: Differences in post-COVID MH across regions, library types and sizes

	N	Mean	SD	Std. Error	Levene's test Sig.	df ^a	F ^a	Sig. ^a	Statistically significant difference in scores ^b	Magnitude of the difference (Omega Sqr ^c)
region	1 North	135	14.07	5.649	.486					
	2 Central	142	13.58	5.643	.474					
	3 South	154	14.31	6.096	.491	.400	2	.593	.553	-.002
						428				
	Total	431	14.00	5.805	.280				no	very small
library type	1 public lib	152	14.31	5.148	.418					
	2 school lib	113	13.31	6.349	.597					
	3 academic lib	150	14.19	5.864	.479	.005	3	67.32	.655	.583
						67	32			-.002
	4 others	16	14.06	7.206	1.802		7			
Total	431	14.00	5.805	.280				no	very small	
library size	1 less than 5 staff	148	14.48	6.538	.537					
	2 5-10 staff	70	12.57	5.537	.662					
	3 11-20 staff	99	13.59	5.429	.546	.005	3	212.4	2.50	.060
						23	5			
	4 more than 20 staff	114	14.60	5.128	.480					
Total	431	14.00	5.805	.280				no	small	

a. If Levene's test Sig. \leq .05, df, F, and Sig. are Welch's ANOVA statistics.

b. If "yes", the Mean Difference (I-J) in Tukey HSD or Games-Howell post-hoc tests is provided for groups that differ significantly.

c. If Welch's ANOVA statistics are used, this is the estimated omega squared.

Differences in mid- and post-COVID mental health across age and seniority levels, positions, specializations, and qualifications

Other five one-way between-groups ANOVAs with Tukey HSD and Games-Howell post-hoc tests were conducted to explore differences mid- and post-COVID MH across age and seniority levels, positions, specializations, and qualifications. Subjects were divided into three to five groups according to their age and seniority levels, positions, specializations, and qualifications. Tables 8 and 9 show results of either standard or Welch's ANOVA tests.

For the mid-COVID MH, the two age groups that differ significantly are the 31-40 and 41-50 year-old groups ($M_{31-40} = 9.53$, $M_{41-50} = 11.80$), and the two seniority groups that differ significantly are the 5-10 year group and the over-20 year group ($M_{5-10} = 8.96$, $M_{>20} = 11.88$).

This is understandable because the 31-40 age group has more burdens in life: from work to children and family to continuing education, etc. The 41-50 age group's highest MH scores may come from those who approach their 50s. Despite this, the 51-60 age group's MH level ($M_{51-60} = 10.44$) is not as high as that of the 41-50 years old group. This may be because people nearing their 60s have started facing health problems and become less optimistic.

The 5-10 year seniority group has the lowest MH score because this group is mainly made up of those in the 31-40 age group (which has the lowest MH level and which include those who have been working for 5-10-15 years). This is also why the 11-15 year seniority group has the second lowest MH score. The over-20-year seniority group's second highest MH score may come from those in the 41-50 age group (which has the highest MH level and which include those who have been working for 15-25 years).

For the post-COVID MH scores, these five ANOVA tests show three statistically significant differences at the $p \leq .05$ level (Table 9). One is for the four age groups, $F(3, 427) = 3.8$, $p = .01$, with the significant difference between the 31-40 and 41-50 year-old groups (mean difference = -2.061, $\omega^2 = .02$). Another is for the five seniority groups, $F(4, 426) = 4.2$, $p = .002$, with the less than 5 years' seniority group differing significantly from the 5-10 year group (mean difference = 4.133, $\omega^2 = .03$) and this group from the over 20 years' group (mean difference = -2.930, $\omega^2 = .03$). The other one is for the three position groups, Welch's $F(2, 178.7) = 3.2$, $p = .04$, with the staff group differing significantly from the manager group (mean difference = -1.664, $\text{est } \omega^2 = .01$).

It can be understood that in the new normal, the youngest age group (who made up the majority of the less-than-5-year seniority group) is the one who recovered the most quickly ($M_{mid} = 12$, $M_{post} = 16.5$). They can now get back to work and be free to join other social activities. This quick recovery increase the difference in MH with the 5-10 seniority group, who appeared to recover slowly ($M_{mid} = 8.96$, $M_{post} = 12.37$) because, as discussed above, this group include those in the 31-40 age group, who are in their busiest part of life.

The absence of statistically significant difference in mid-COVID MH between the 3 types of position shows that staff, managers, and directors underwent almost the same stress level during the pandemic. In the new normal, however, the manager group has the highest MH scores ($M_{manager} = 15.25$), compared with the director group ($M_{director} = 14.11$), and the staff group ($M_{staff} = 13.59$). This is already echoed in reality, where there are organizations in which the mid-management group is the least or most stressful group.

Table 8: Differences in mid-COVID MH across age and seniority levels, positions, specializations, and qualifications

	N	Mean	SD	Std. Error	Levene's test Sig.	df ^a	F ^a	Sig. ^a	Statistically significant difference in scores ^b	Magnitude of the difference (Omega Sqr ^c)	
age	2 20 - 30 year old	37	10.43	6.225	1.023						
	3 31 - 40 year old	238	9.53	5.443	.353				-2.275 ³		
	4 41 - 50 year old	138	11.80	5.744	.489	.549	3	4.820	.003	-2.275 ⁴	.03
	5 51-60 year old	18	10.44	4.973	1.172		427				
	Total	431	10.37	5.667	.273				yes	small	
seniority	1 less than 5 years	30	12.00	6.607	1.206						
	2 5 - 10 years	79	8.96	5.539	.623				-2.916 ²		
	3 11 - 15 years	156	10.10	5.434	.435						
	4 16 - 20 years	92	10.32	5.487	.572	.313	4	3.313	.011		.02
	5 more than 20 years	74	11.88	5.753	.669		426			-2.916 ⁵	
Total	431	10.37	5.667	.273				yes	small		
position	1 staff	268	10.07	5.904	.361						
	2 manager	80	11.21	5.705	.638						
	3 director	83	10.54	4.745	.521	.046	2	1.260	.286		.001
	Total	431	10.37	5.667	.273		168.139			no	very small
specialization	1 administration	39	11.23	5.751	.921						
	2 info resource	109	10.36	5.911	.566						
	3 info service	97	9.97	5.042	.512						
	4 IT	35	12.17	6.012	1.016	.166	4	1.391	.236		.004
	5 others	151	10.01	5.734	.467		426				
Total	431	10.37	5.667	.273					no	very small	
qualification	1 vocational school diploma	78	10.26	6.205	.703						
	2 junior college degree	88	9.25	5.530	.589						
	3 university degree	152	10.54	5.492	.445	.461	3	1.848	.138		.01
	4 postgraduate degree	113	11.11	5.552	.522		427				
Total	431	10.37	5.667	.273					no	small	

a. If Levene's test Sig. \leq .05, df, F, and Sig. are Welch's ANOVA statistics.

b. If "yes", the Mean Difference (I-J) in Tukey HSD or Games-Howell post-hoc tests is provided for groups that differ significantly.

c. If Welch's ANOVA statistics are used, this is the estimated omega squared.

Table 9: Differences in post-COVID MH across age and seniority levels, positions, specializations, and qualifications

	N	Mean	SD	Std. Error	Levene's test Sig.	df ^a	F ^a	Sig. ^a	Statistically significant difference in scores ^b	Magnitude of the difference (Omega Sqr ^c)	
age	2 20 - 30 year old	37	14.38	6.829	1.123						
	3 31 - 40 year old	238	13.21	5.707	.370				-2.061 ³		
	4 41 - 50 year old	138	15.28	5.613	.478	.139	3	3.813	.010	-2.061 ⁴	.02
	5 51-60 year old	18	13.72	4.860	1.146		427				
	Total	431	14.00	5.805	.280					yes	small
seniority	1 less than 5 years	30	16.50	6.399	1.168				4.133 ¹		
	2 5 - 10 years	79	12.37	5.957	.670				4.133 ²		
	3 11 - 15 years	156	13.60	5.813	.465				-2.930 ²		
	4 16 - 20 years	92	14.21	5.063	.528	.186	4	4.218	.002		.03
	5 more than 20 years	74	15.30	5.750	.668		426			-2.930 ⁵	
Total	431	14.00	5.805	.280					yes	small	
position	1 staff	268	13.59	6.261	.382				-1.664 ¹		
	2 manager	80	15.25	4.806	.537				-1.664 ²		
	3 director	83	14.11	4.973	.546	.000	2	3.173	.044		.01
	Total	431	14.00	5.805	.280		178.690			yes	small
specialization	1 administration	39	13.97	5.594	.896						
	2 info resource	109	14.20	6.014	.576						
	3 info service	97	13.69	5.013	.509						
	4 IT	35	15.69	5.384	.910	.024	4	133.543	1.079	.369	.001
	5 others	151	13.66	6.255	.509						
Total	431	14.00	5.805	.280					no	very small	
qualification	1 vocational school diploma	78	13.83	6.985	.791						
	2 junior college degree	88	12.86	5.786	.617						
	3 university degree	152	14.22	5.263	.427	.002	3	204.065	1.796	.149	.01
	4 postgraduate degree	113	14.69	5.561	.523						
Total	431	14.00	5.805	.280					no	small	

a. If Levene's test Sig. ≤ .05, these are Welch's ANOVA statistics.

b. If "yes", the Mean Difference (I-J) in Tukey HSD or Games-Howell post-hoc tests is provided for groups that differ significantly.

c. If Welch's ANOVA statistics are used, this is the estimated omega squared.

CONCLUSION AND RECOMMENDATION

Given the statistically significant increase in MH scores from the mid-COVID period ($M = 10.37$, $SD = 5.667$) to the new normal ($M = 14.00$, $SD = 5.805$), the 66.4% of librarians being optimistic about the future of the library career, and the 68% of librarians landing on the higher half of the 30-point optimism scale, there should be well-concerted efforts at the national and local levels to implement MH care solutions that (have been embraced by libraries around the world, but) are reported by about 44.5% librarians surveyed as not having been put in place at their libraries and hence should have been implemented. These solutions range from staff support (maintaining effective workplace communication networks to quickly respond to staff's needs or health problems as well as to keep staff informed of the most reliable information and knowledge to cope with the crises, establishing responsive health care procedures and facilities, providing essential tools, incentives and access to relevant sources knowledge to deal with changing work conditions) to user networking and education, community and media outreach (IFLA, 2020). These have been proved to not only work best in crises (such as the COVID-19 pandemic we have been through) but also as essential human resource management tactics in work environments that are staff-oriented in nature.

The implementation of these solutions should also be complemented by special considerations given to staff differences in age, seniority, and job positions since there are statistically significant differences in mid- and post-COVID MH among librarians from different age groups, seniority levels, and job positions. With the 94.7% librarians seeing MH as important to work and service quality, and 95.2% considering MH care as truly integral to human resource management practice of library leaders, it is believed that any support to help librarians meet the mental and work challenges they perceived should be heartily appreciated.

REFERENCES

- Bhandari, A., & Wagner, T. (2006). Self-reported utilization of health care services: improving measurement and accuracy. *Medical Care Research and Review*, 63(2), 217-235.
- Brenes, G. A., Danhauer, S. C., Lyles, M. F., Hogan, P. E., & Miller, M. E. (2015). Barriers to Mental Health Treatment in Rural Older Adults. *The American journal of geriatric psychiatry : Official journal of the American Association for Geriatric Psychiatry*, 23(11), 1172–1178. <https://doi.org/10.1016/j.jagp.2015.06.002>
- Chiumento, A., Khan, M. N., Rahman, A., & Frith, L. (2016). Managing Ethical Challenges to Mental Health Research in Post-Conflict Settings. *Developing world bioethics*, 16(1), 15–28. <https://doi.org/10.1111/dewb.12076>
- Choudhury, S. & Ghosh, A. (2020). Ethical Considerations of Mental Health Research Amidst COVID-19 Pandemic: Mitigating the Challenges. *Indian Journal of Psychological Medicine*, 42(4), 379-381.
- Cohen, J. (1988). *Statistical power analysis for the behavioral sciences* (2nd ed.). Lawrence Earlbaum Associates.
- Grice, T., Alcock, K., & Scior, K. (2018). Factors Associated With Mental Health Disclosure Outside of the Workplace: A Systematic Literature Review. *Stigma and Health*, 3(2) pp. 116-130.
- International Federation of Library Associations and Institutions. (2022). *Library Map of the World*. <https://librarymap.ifla.org/map>
- International Federation of Library Associations and Institutions. (2020, October 13). *Covid 19 and the Global Library Field*. <https://www.ifla.org/covid-19-and-the-global-library-field/>

Krejcie, R. V., & Morgan, D. W. (1970). Determining sample size for research activities. *Educational and Psychological Measurement*, 30(3), 607–610.

Liégeois, A. & Van Audenhove, C. (2005). Ethical dilemmas in community mental health care. *Journal of Medical Ethics*, 31, 452-456.

Mojtabai, R., Olfson, M., Sampson, N. A., Jin, R., Druss, B., Wang, P. S., Wells, K. B., Pincus, H. A., & Kessler, R. C. (2011). Barriers to mental health treatment: results from the National Comorbidity Survey Replication. *Psychological medicine*, 41(8), 1751–1761. <https://doi.org/10.1017/S0033291710002291>

Pallant, J. (2010). *SPSS survival manual: A step by step guide to data analysis using the SPSS program*. (4th ed.). McGraw Hill.

Scheier, M. F., & Carver, C. S. (1985). Optimism, coping, and health: Assessment and implications of generalized outcome expectancies. *Health Psychology*, 4(3), 219–247. <https://doi.org/10.1037/0278-6133.4.3.219>

Scheier, M. F., Carver, C. S., & Bridges, M. W. (1994). Distinguishing optimism from neuroticism (and trait anxiety, self-mastery, and self-esteem): A reevaluation of the Life Orientation Test. *Journal of Personality and Social Psychology*, 67(6), 1063–1078. <https://doi.org/10.1037/0022-3514.67.6.1063>

Strahan, R. F., & Gerbasi, K. C. (1972). Short, homogeneous versions of the Marlow-Crowne Social Desirability Scale. *Journal of Clinical Psychology*, 28, 191-193.

Wainberg, M. L., Scorza, P., Shultz, J. M., Helpman, L., Mootz, J. J., Johnson, K. A., Neria, Y., Bradford, J. E., Oquendo, M. A., & Arbuckle, M. R. (2017). Challenges and Opportunities in Global Mental Health: a Research-to-Practice Perspective. *Current psychiatry reports*, 19(5), 28. <https://doi.org/10.1007/s11920-017-0780-z>

Ware, J.E. & Davies, A.R. (1995). *Monitoring health outcomes from the patient's point of view: a primer*. Integrated Therapeutic Group.

Wheat, K., Brohan, E., Henderson, C., & Thornicroft, G. (2010). Mental illness and the workplace: conceal or reveal?. *Journal of the Royal Society of Medicine*, 103(3), 83–86. <https://doi.org/10.1258/jrsm.2009.090317>

WHO Regional Office for Europe (1998). *Use of well-being measures in primary health care - the DepCare project health for all*. WHO. <http://www.who.dk/document/e60246.pdf>

DYNAMICS OF COVID-19 DISEASE AND ITS ECONOMIC IMPLICATIONS

N.S Tibane

Faculty of Military Science, Stellenbosch University

O.D. Makinde

Faculty of Military Science, Stellenbosch University

R.L. Monaledi

Faculty of Military Science, Stellenbosch University

Abstract

The Covid-19 pandemic has spread with alarming speed, infecting millions and bringing economic activity to a near-standstill as countries imposed tight restrictions on movement to halt the spread of the virus. As the health and human toll grows, the economic damage is already evident and represents the largest economic shock the world has experienced in decades. The new epidemic situation is becoming a critical factor in the government's spending on health, which is increasing significantly every day in the struggle for human lives.

In this paper, we propose a non-linear deterministic compartmental model for the impact of Covid-19 pandemic on economy. Using the stability theory of differential equations, the qualitative analysis of the model problem is conducted and basic reproduction number (R_0) was obtained via next generation matrix approach. It was found that the proposed model has two equilibrium points; the disease-free equilibrium point (E_0) and the endemic equilibrium point (E_1). Stability analysis of the equilibrium points shows (E_0) is locally asymptotically stable (via Routh-Hurwitz criterion) and global stable (via Lyapunov function) whenever the basic reproduction number, $R_0 < 1$. Sensitivity analysis of the parameters in the R_0 was conducted and the most sensitive parameters are the rate of leaving the economy due to infection and the rate of isolation (including lockdown). The numerical simulation showing the profile of each state variable were performed to illustrate the qualitative results. It was found that the model exhibit forward bifurcation, which implies that (E_1) is globally asymptotically stable whenever $R_0 > 1$. The results obtained can be used by state authorities and economic agents as a tool for active and preventive response.¹

Keywords: Covid-19 pandemic; Economic impact; Mathematical model; Basis reproduction number; Stability theory; Sensitivity analysis; Bifurcation analysis; Numerical simulation

¹ References:

- Ahmed, G. U. Modu, A. Yusuf, P. Kumam, I. Yusuf: A mathematical model of Coronavirus Disease (COVID-19) containing asymptomatic and symptomatic classes. *Results in Physics*, 21, 103776, 2021.
- B. Seidu, O.D. Makinde, C.S. Bornaa: Mathematical analysis of an industrial HIV/AIDS model that incorporates carefree attitude towards sex. *Acta Biotheoretica*, Vol. 69, 257-276, 2021.
- T. D. Keno, O.D. Makinde, L.L. Obsu: Optimal control and cost effectiveness analysis of SIRS malaria disease model with temperature variability factor. *Journal of Mathematical & Fundamental Sciences*, Vol. 53(1), 134-163, 2021.
- B. Seidu, C.S. Bornaa, O. D. Makinde: An Ebola model with hyper-susceptibility. *Chaos, Solitons and Fractals*, Vol.138, 109938(8pages), 2020.
- M. Vasiljeva, I. Neskrodieva, V. Ponkratov, N. Kuznetsov, V. Ivlev, M. Ivleva, M. Maramygin, A. Zekiy: A predictive model for assessing the impact of the COVID-19 pandemic on the economies of some eastern european countries. *Journal of Open Innovation: Technology, Market, and Complexity*, Vol. 6, 92 (20pages), 2020

**DONATION TO FOOD BANKS AS SOCIAL CORPORATE RESPONSIBILITY AND
FOOD WASTE MANAGEMENT**

Ruslan Martinov
Trakia University

Abstract

The food companies from the sector of fast consumer moving goods always try to have a strict planning which is related to maximum food utilization and minimum wastage. The food production is inherently related with the sales themselves. However, the accurate planning of the sales is never exactly matching the output which is causing either food shortage or surplus. In case of surplus, and having in mind the wide retail network nationwide, it is often impossible to transfer timely the goods from stores with slow sales to the stores with fast sales. This inevitably leads to expiration of certain percentage of the goods which are now only eligible either to be reprocessed to animal food, or directly disposed of. However, in these days the products are usually prepared in such a way that their nutritive qualities can expire in a few months after the recommended expiry date. In such case, the governments are usually creating tax incentives that could motivate the companies to grant those foods to the most needy for free and even in return a tax effect from the tax shield will advantage the manufacturer. In many cases this gained tax shield is bigger than the selling of the expired goods at knock out price. However, the food infrastructure in Bulgaria does not allow the companies to fully benefit from the Bulgarian food bank, as its capacity is barely able to absorb all the food wastage which prompts the manufacturers to sell the expired food in abroad for reprocessing to animal foods. A way to extend the food infrastructure could be thought of, so that a large share of food with approaching expiration date is delivered for consumption for the most needy.

Keywords: recommend, production, advantage

**THE ENHANCEMENT OF FINANCIAL REPORTING QUALITY VIA AUDIT
COMMITTEE ATTRIBUTES: EVIDENCE FROM LISTED OIL AND GAS FIRMS
IN NIGERIA**

Abdulkadri Toyin Alabi
Kwara State University, Nigeria.
ORCID: 0000-0002-3103-5367

Saheed Olanrewaju Issa
Kwara State University
ORCID: 0000-0002-8232-2585

ABSTRACT

Objectives

The study examined the role of audit committee attributes in enhancing financial reporting quality of quoted oil and gas firms in Nigeria. Audit committee attributes examined includes audit committee size, audit committee independence, audit committee expertise.

Methods

Financial reporting quality (FRQ) was proxy using discretionary accruals (DACC) derived from the Performance-Matched Modified Jones Model. Multiple regression technique was used, while Stata version 13.1 was used for the analysis. Secondary data were extracted from the financial reports of seven (7) listed oil and gas firms over the period 2010-2020. Residual tests were conducted such as, collinearity test, heteroscedasticity and Hausman test to validate the findings.

Results

The findings show that, audit committee size and audit committee independence are positively significant to financial reporting quality while audit committee expertise was however revealed to be insignificant towards the quality of financial reporting of quoted Nigerian oil and gas firms.

Conclusions

This study concluded that audit committee plays an oversight function in financial reporting process therefore enhancing its quality. It is therefore recommended among others that Governance codes regulators should emphasize or increase specific minimum characteristics for audit committee proportion of independent director.

Keywords: audit committee, financial reporting quality, oil and gas firms, Nigeria

BRAIN DRAIN: INTERNAL AND EXTERNAL FACTORS

Professor M. Tavakol

Sociology, University of Tehran

ABSTRACT

Brain Drain or immigration of educated and specialized manpower has been considered to be one of the most important challenges for the developing countries in the last fifty years. The process has been a damage for the sending countries, resulted by the evacuation of the expert elite and their absence in the national development, and a gain for the receiving countries through getting cheap ready-to-work talents. The reasons for the Brain Drain are plenty, and are different in different countries, but they can be classified as External Factors and Internal Factors— something close to dual Pull factors and Push factors.

To encounter this harmful phenomenon of brain drain different countries have initiated and put forward different policies and strategies, some with success and mostly with failure. In this presentation we go through them quickly and introduce Best Practices.

Keywords: Brain Drain, External Factors, Internal Factors, Developing Countries, Development.

**EFFECT OF EMOTIONAL INTELLIGENCE ON EMPLOYEE PERFORMANCE:
EVIDENCE FROM GARMENT ENTERPRISES IN ETHIOPIA**

Sintayehu Assefa Yirga

College of Business and Economics, Department of Management, Hawassa University

ABSTRACT

The main general objective was to determine the effects of Emotional Intelligence and employee performance in Garment enterprises in Ethiopia. Primary data for the study were obtained through questionnaires with the employees of the company. Pearson correlation and Regression have been used in this study. As a result, the correlational study revealed that Self Awareness, Self-Management, Social Awareness, and Relationship Management are found to have a significant effect on Employee Performance. The regression analysis result has revealed that Self-awareness, self-management, social awareness, and relationship management with employee performance are 0.545, -0.010, -0.167, and 0.010 respectively. Their significance levels are 0.000, 0.002, 0.002, and 0.000 respectively. The researcher recommended that the organization should work on its employee intelligence to enhance its performance.

Keywords: Self Awareness, Self-Management, Social Awareness, Relationship Management

BAŞÖRTÜLÜ KADINLARIN GÜNDELİK YAŞAM PRATİKLERİNİN SERBEST ZAMAN KAVRAMI ÇERÇEVESİNDE İNCELENMESİ

Dr. Zülal ASANATUCİ

ORCID: 0000-0002-8721-9579

ÖZET

Temeli esasen Aydınlanma'ya dayanan ve günümüze kadar varolagelmiş hemen hemen her toplum tarafından tecrübe edilen modernleşme, toplumsal değişim ve dönüşümleri açıklama noktasında başvurulan en önemli sosyal olgulardan biridir. Serbest zaman kavramı ise geleneksel toplum yapısından sanayi toplumuna geçiş sürecinde, çalışma sürelerinin kısmen kısalması ve insan gücüne duyulan ihtiyacın önceki dönemlere kıyasla azalması neticesinde önem kazanmıştır. Bu anlamda serbest zaman, bireylerin ekonomik kazanç sağlama amacı olmaksızın yalnızca kendilerine ayırdıkları zaman dilimini ifade etmektedir.

Modernleşmeyle birlikte önem kazanan olgulardan bir diğeri olan sekülerleşme ise dini öğretilerin yerine modern bilim ve aklın esas alındığı bir süreçtir. Bu anlamda sekülerleşmeyle ilgili sosyal bilimciler tarafından ortaya koyulan klasik, yeni ve eklektik olmak üzere üç paradigma mevcuttur. Klasik paradigma modernleşmenin artışıyla birlikte dinin öneminin gitgide azalacağını; yeni paradigma modernleşmeyle birlikte bireylerin anlamsızlaşan dünyada dine daha çok ihtiyaç duyacakları görüşüyle birlikte dinin yükselişe geçeceğini; eklektik paradigma ise modern dünyada din ve modernitenin birbirlerini karşılıklı etkilemek suretiyle bir arada olacağını savunmaktadır. Nitekim bu araştırmada da eklektik paradigma esas alınmış olup, başörtülü kadınların dindarlıkları ile modernliklerini bir arada yaşadıkları, serbest zaman kavramı bağlamında ifade edilmeye çalışılmıştır.

Araştırma kapsamında başörtülü kadınların dindarlık ve modernliklerini nasıl bir arada yaşadıklarını incelemek amacıyla "Başörtülü Muhafazakar Kadınlarda Serbest Zaman Eğilimi" ile "Başörtülü Muhafazakar Kadınlarda Dini Eğilim" adlı iki ölçek geliştirilmiştir. Bu ölçekler Şubat 2022 - Nisan 2022 tarihleri aralığında İstanbul'da yaşayan 15 yaşından büyük 706 başörtülü kadın bireye uygulanmıştır. Bu bildiri başörtülü kadınların günümüz Türkiye'sinde dindarlıklarından ödün vermeyen, ancak modern yaşamın gerektirdiklerini de en az dindarlıkları kadar önemseyen varoluş biçimleri, araştırmanın sonuçlarıyla birlikte sunulacaktır.

Anahtar Kelimeler: Başörtüsü, Muhafazakarlık, Sekülerleşme, Serbest Zaman.

EXAMINATION OF THE DAILY LIFE PRACTICES OF HEADSCARVED WOMEN IN THE CONTEXT OF LEISURE TIME

ABSTRACT

Modernization which is based on the Enlightenment and has been experienced by almost every society that has existed until today, is one of the most important social phenomenon used to explain social changes and transformations. The concept of leisure time, on the other hand, has become important as a result of the partial letdown of working hours and the decrease in the need for manpower compared to previous periods, during the transition period from the traditional society to the industrial society. In this sense, leisure time refers to the time period that individuals allocate for themselves without any aim for economic gain.

Secularization, another phenomenon that has become important with modernization, is a process based on modern science and reason instead of religious teachings.

In this sense, there are three paradigms named as classical, new and eclectic, manifested by social scientists about secularization. The classical paradigm states that the importance of religion will gradually decrease with the increase of modernization; new paradigm states that religion will rise with modernization that individuals will need religion more in a world which has become meaningless; the eclectic paradigm, on the other hand, argues that in the modern world, religion and modernity will come together by mutually affecting each other. As a matter of fact, in this study, the eclectic paradigm was taken as a basis, and it was tried to be expressed in the context of leisure time that headscarved women experience religiosity and modernity simultaneously.

Within the scope of the research, two scales named "Leisure Time Tendency for Conservative Headscarved Women" and "Religious Tendency for Conservative Headscarved Women" were developed in order to examine how headscarved women experience their religiosity and modernity together. These scales were applied to 706 headscarved female individuals over the age of 15 living in Istanbul between February 2022 and April 2022. In this paper, the modes of existence of headscarved women who do not compromise their religiousness in today's Turkey, but care about the requirements of modern life as much as their religiosity, will be presented together with the results of the research.

Keywords: Headscarf, Conservatism, Secularization, Leisure Time.

SERBEST ZAMAN VE TÜKETİM

Dr. Zülal ASANATUCİ

ORCID: 0000-0002-8721-9579

ÖZET

Serbest zaman geleneksel toplumdan modern topluma geçiş sürecinde önem kazanan bir olgu olup günümüz modern toplumlarının karakteristik özelliklerinden biri olarak karşımıza çıkmaktadır. Özellikle Sanayi Devrimi sonrası mesai usulüne göre çalışmanın önem kazanması neticesinde serbest zaman kavramı kavramsallaştırılmıştır. Buna göre bireyler ekonomik kazanç elde etme amaçlı çalışma saatleri dışındaki zamanı kendi tercihleri doğrultusunda kullanmaya başlamış, bu durum sosyal bilimlerde serbest zaman kavramını araştırmayı gerekli kılmıştır.

Modernleşmeyle birlikte endüstrileşmenin ve teknolojik gelişmelerin de yadsınamaz etkisiyle birlikte, toplumların refah düzeyi yükselmiş ve buna bağlı olarak bireysel yaşamda serbest zamanın etkisi gitgide artmaya başlamıştır. Modern toplumlarda üreten her bireyin potansiyel tüketicisi de olduğu göz önünde bulundurulduğunda, serbest zaman maddi manevi her alanda tüketimin yapılabildiği zaman dilimi şeklinde değerlendirilebilir. Dünya geneline bakıldığında gelişmiş toplumlar ile az gelişmiş toplumların serbest zaman algılarında farklılıklar olduğu görülmektedir. Buna göre gelişmiş toplumlarda refah düzeyinin yüksek olması serbest zamanın dilendiği gibi yaşanmasını kolaylaştırmakta, öte yanda az gelişmiş toplumlarda ekonomik kazanç elde etme amaçlı çalışma ile birlikte temel gereksinimlerin karşılanması durumu ön plana çıkmaktadır. Dolayısıyla serbest zamanın değerlendirilmesi ekonomik anlamda belli bir refah seviyesine sahip olmayı gerektirmekte, serbest zaman ve tüketim arasındaki ilişki de bu noktada karşımıza çıkmaktadır.

Bireylerin yaşamlarını devam ettirebilmek için gerçekleştirdiği doğal bir aktivite olan tüketim, modern yaşam tarzının temel karakteristiklerinden biri haline gelmiş, dolayısıyla bireylerin tüketim tercihleri yalnızca satın aldıkları ürünlerle değil, içinde yaşadıkları kültürle olan ilişkisinin de belirleyicisi haline gelmiştir.

Bu bildiride tüketim kavramı Frankfurt Okulu bağlamında ele alınacak, tüketimin günümüz dünyasında bireyleri ne şekilde tahakküm altına aldığı ve özellikle kapitalist sistemle birlikte değişen tüketim alışkanlıkları ile tüketime dayalı serbest zaman aktivitelerini esas alan literatür sunumu yapılacaktır.

Anahtar Kelimeler: Serbest Zaman, Tüketim, Frankfurt Okulu.

LEISURE TIME AND CONSUMPTION

ABSTRACT

Leisure time is a phenomenon that become important in the transition from traditional society to modern society, and it is one of the characteristic features of today's modern societies. Especially after the Industrial Revolution, the concept of leisure time was conceptualized as a result of the rising of overtime work. Accordingly, individuals started to use the time which is outside of working hours according to their own preferences and this made it necessary to investigate the concept of leisure time in social sciences.

Along with modernization, with the undeniable effect of industrialization and technological developments, the welfare level of societies has increased and accordingly, the effect of leisure time in individual life has begun to increase.

INTERNATIONAL INTERDISCIPLINARY CONGRESS OF WOMEN IN SCIENCE
"Diversity, Careers, Interdisciplinarity"
January 13-14, 2023 / Sivas-TÜRKİYE
WEB: [https:// www.iksadkongre.com/women](https://www.iksadkongre.com/women)
E-MAIL: contact@ijosper.co.uk

Considering that every individual who produces in modern societies is also a potential consumer, leisure time can be considered as the time period in which consumption can be made in all material and immaterial areas. Across the world, it is seen that there are differences in the leisure time perceptions of developed and underdeveloped societies. Accordingly, the high level of welfare in developed societies makes it easier to live leisure time as individuals wish. On the other hand, in underdeveloped societies, supplying basic needs with the aim of gaining money comes to the fore. Therefore, the spending of leisure time requires having a certain level of welfare in economic terms, and the relationship between leisure time and consumption emerges at this point.

Consumption, which is a natural activity that individuals perform in order to continue their lives, has become one of the basic characteristics of the modern life, therefore, the consumption preferences of individuals have become the determinant of their relationship not only with the products they buy, but also with the culture in which they live.

In this paper, the concept of consumption and in what way consumption dominates individuals in today's world will be discussed in the context of the Frankfurt School. In addition to this, a literature presentation will be made based on consumption patterns and consumption-based leisure time activities, especially changed with the capitalist system.

Keywords: Leisure Time, Consumption, Frankfurt School.

**TÜRKİYE İLE BAZI AVRUPA BİRLİĞİ ÜYE VE ADAY ÜLKELERİNİN
BİRLEŞMİŞ MİLLETLER 5 NOLU SÜRDÜRÜLEBİLİR KALKINMA AMACI
ÇERÇEVESİNDE KARŞILAŞTIRILMASI**

Dr. Özlem KUŞLU

T.C. Çalışma ve Sosyal Güvenlik Bakanlığı, Avrupa Birliği ve Mali Yardımlar Dairesi
Başkanlığı

ORCID: 0000-0002-5748-8065

ÖZET

Küreselleşmenin bir sonucu olarak günümüzde kadınlar, ailenin hayatta kalmasına katkıda bulunmak için işgücüne daha fazla girmekte ve ekonomik krizler, yoksulluk ve geçim sıkıntıları, giderek daha fazla kadını evi dışında ekonomik faaliyetlerde bulunmaya zorlamaktadır. Diğer yandan, yüzyıllardan beri süregelen ve daha çok kadınlar tarafından gerçekleştirilen ev işi de hala “görünmez” niteliğini korumaktadır.

Kadınların gerek eğitim, gerek işgücü piyasası gerekse insan hakları bağlamında karşı karşıya kaldıkları eşitsizliklerin azaltılmasını amaçlayan Birleşmiş Milletler 5 nolu Sürdürülebilir Kalkınma Amacı, çocukluk çağından itibaren kadınların güçlendirilmesini hedeflemektedir.

Bu çalışma, kadın erkek eşitliği açısından Türkiye ile bazı Avrupa Birliği (AB) üye ve aday ülkelerinin verilerini, Birleşmiş Milletler 5 nolu Sürdürülebilir Kalkınma Amacı çerçevesinde alternatiflerin ideal çözüme diğer bir deyişle en iyiye görece yakınlıklarını hesaplayarak sıralayan TOPSIS Yöntemi kullanılarak yapılan nicel bir analizi içermektedir. Öte yandan, literatür incelemesinde de bu şekilde bir analizin yoksunluğu fark edildiğinden, yapılan karşılaştırmanın alana katkı sağlayacağı düşünülmektedir. Çalışmada anılan Sürdürülebilir Kalkınma Amacı'na yönelik AB İstatistik Ofisi'nin derlediği veri göstergeleri 2016-2020 dönemine ilişkin olarak eğitim, işgücü piyasası ve politik katılım düzeylerinde ele alınmıştır. Çalışmada değerlendirilen AB üyesi ülkeler literatürdeki pek çok yayında yapısal olarak işgücü piyasalarının Türkiye işgücü piyasasının işleyişi ile benzerlik gösterdiği ifade edilen İspanya, İtalya, Portekiz ve Yunanistan; AB'ye katılan son üç ülke olan Romanya, Bulgaristan ve Hırvatistan ile AB aday ülkeleri olan ve konuya ilişkin verileri erişilebilen Karadağ, Sırbistan, Kuzey Makedonya'dır.

Çalışmada söz konusu yıllar ve ülkeler bağlamında kadın erkek eşitliği açısından 5 nolu Sürdürülebilir Kalkınma Amacı'na ulaşmaya en yakın ülkenin Portekiz, en uzak ülkenin ise Türkiye olduğu tespit edilmiştir. Bu tespitin altında yatan başlıca nedenler bulgular kısmına ve atılması gereken adımlara ilişkin politika önerileri de sonuç kısmına eklenmiştir.

Anahtar Kelimeler: Birleşmiş Milletler, Avrupa Birliği Üye Ülkeleri, Avrupa Birliği Aday Ülkeleri, Cinsiyet Eşitliği, TOPSIS

**COMPARISON OF TÜRKİYE AND SOME EU MEMBER STATES AND
CANDIDATE COUNTRIES WITHIN THE FRAMEWORK OF UN SUSTAINABLE
DEVELOPMENT GOAL NO 5**

ABSTRACT

Because of globalization, women today are entering the workforce more and more to contribute to the survival of the family, and economic crises, poverty and financial hardships are forcing more and more women to engage in economic activities outside their homes. On the other hand, housework, which has been going on for centuries and mostly performed by women, still maintains its “invisible” character.

The United Nations Sustainable Development Goal No 5, which targets to reduce the inequalities that women face in terms of education, labour market and human rights, aims to empower women from their childhood.

This study includes a quantitative analysis using the TOPSIS Method, which ranks the data of Türkiye and some European Union (EU) member and candidate countries in terms of gender equality, by calculating the relative closeness of the alternatives to the ideal solution, in other words, to the best, within the framework of the United Nations Sustainable Development Goal No 5. On the other hand, since the lack of such a comparison is found out in the literature review, it is evaluated that this analysis will contribute to the field. The data indicators compiled by the EUROSTAT for the Sustainable Development Goal No 5 are discussed in terms of education, labour market and political participation for the period 2016-2020. The EU member countries evaluated in the study are Spain, Italy, Portugal and Greece, whose labour markets are stated to be structurally similar to the Turkish labour market in various articles. Other countries are the most recent three member states of the EU as Romania, Bulgaria and Croatia; and EU candidate countries as Montenegro, Serbia and North Macedonia, whose data sets are available.

In the study, it has been determined that Portugal is the closest and Türkiye is the farthest country to reach the Sustainable Development Goal No 5 in terms of gender equality in the selected period and countries. Main reasons underlying this result have been discussed in the findings part and some policy recommendations have been included in the conclusion part.

Keywords: United Nations, EU Member States, EU Candidate Countries, Gender Equality, TOPSIS

GİRİŞ

Modern sanayi toplumuna tarihsel dönüşümde, kadınların ekonomiye entegrasyonunun üç aşamalı bir süreç olarak gerçekleştiği varsayılmaktadır: modern öncesi toplumlarda, kadınların toplumsal üretime kapsamlı entegrasyonu; sonrasında, sanayi toplumuna geçişle birlikte toplumsal üretimden geniş anlamda dışlanmaları ve son olarak, modernleşme ile birlikte toplumsal üretimle ücretli işler vasıtasıyla yeniden bütünleşmeleri (Pfau-Effinger, 2004).

Günümüzde ise küreselleşme ile kadınlar, ailenin hayatta kalmasına katkıda bulunmak için işgücüne giderek daha fazla girmekte ve yapısal uyum süreçleri, mali krizler, uzun süreli ekonomik resesyonlar, “yoksulluğun kadınlaşması”, giderek daha fazla kadını ev dışında ekonomik faaliyetlerde bulunmaya zorlamaktadır (Lim, 2002). Öte yandan, yüzyıllardan beri var olan ve orantısız olarak kadınlar tarafından gerçekleştirilen ev işi de hala “görünmez” niteliğini korumakta ve kadın emeğinin verileri eksik tutulmaktadır (ILO, 2021a). Bu eksikliğin temel nedeni kadının toplumdaki konumu ile ilişkilendirilmekte; diğer bir deyişle “kadına atfedilen toplumsal cinsiyet rolleri, kadın emeğinin değerini belirlemektedir” (Çetinkaya ve Yıldırım, 2012: 161). Toplumsal cinsiyet “bir toplumda, kadınlar ve erkekler için kültür, gelenekler, eğitim, din ve diğer kurumlar tarafından uygun görülen toplumsal roller ve sorumluluklar, davranışlar, konumlar, beklentiler, güç ve ayrıcalıklar, hak ve fırsatlar” olarak tanımlanmaktadır (Ecevit, 2021: 9).

Artan insan hareketliliğinin ve iletişimin, ticaret ve sermaye akışlarının ve teknolojik gelişmelerin bir sonucu olan küreselleşme, başta az gelişmiş ve gelişmekte olan ülkeler olmak üzere dünyada bilhassa kadınlar, gençler ve dezavantajlı gruplar açısından yoksulluğu, işsizliği, sosyal dışlanmayı tetikleyen sorunlar doğurmaktadır.

Küreselleşmenin bu etkilerinden toplumları korumak ve dünyada daha adaletli bir dağılım sağlamak amacıyla Birleşmiş Milletler (BM), öncelikle 2015 yılına kadar uygulanmış olan Binyıl Bildirgesi'ni ve sonra bu bildirmede yer alan hedefleri revize ederek 2030 Kalkınma Gündemi'ni ortaya koymuştur. Toplam 8 başlıkta ele alınan Binyıl Kalkınma Hedefleri (BKH)'nden oluşan Binyıl Bildirgesi ve 17 Sürdürülebilir Kalkınma Amacı'ndan (SKA) meydana gelen BM 2030 Kalkınma Gündemi kadınların toplumdaki konumlarının iyileştirilmesine yönelik faaliyetleri de desteklemektedir. Bu bağlamda BM 2030 Kalkınma Gündemi'nin 5 nolu SKA "Toplumsal Cinsiyet Eşitliğini Sağlamak ve Tüm Kadınlar ile Kız Çocuklarını Güçlendirmek" başlığı altında, kadınların gerek eğitim, gerek işgücü piyasası gerekse insan hakları bağlamında karşı karşıya kaldıkları eşitsizliklerin azaltılmasını ve çocukluk çağından itibaren kadınların güçlendirilmesini hedeflemektedir.

5 nolu SKA 9 alt hedef belirlemiştir. Bunlar, ayrımcılık ve istismarın ortadan kaldırılması, kadınların ve kız çocuklarının bedensel ve ruhsal bütünlüklerinin dikkate alınması, kadın emeğinin değer görmesi, kadınların ekonomik ve politik haklar ile temel insan haklarına erişimlerinin sağlanması ve toplumsal cinsiyet eşitliğinin ilerletilmesi başlıkları ile özetlenebilmektedir.

YÖNTEM

Literatürde, TOPSIS yöntemi ile çeşitli ülkelerin sürdürülebilir kalkınma performanslarını istatistiki açıdan değerlendiren akademik çalışmalar bulunmaktadır (Örneğin Balcerzak ve Pietrzak (2016); Piwowarski vd. (2018); Lapinskaitė ve Vidžiūnaitė (2020)). Hwang ve Yoon (1981)'un ortaya koyduğu ve Yoon (1987) ve Hwang, Lai ve Liu (1994)'nun geliştirdiği TOPSIS yöntemi ("Technique for Order Preference by Similarity to Ideal Solution"- "İdeal Çözüme Benzerlik Yoluyla Sıralama Tekniği"), "alternatifleri en iyi çözüme-diğer bir deyişle ideal çözüme- görece yakınlıklarına göre sıralayarak karar vericilere bir çözüm tavsiyesi sunan çok kriterli karar verme yöntemlerinden biridir" (akt. Eleren ve Karagül, 2008).

Verilerin Kapsamı

Türkiye ile Avrupa Birliği (AB) üye ve aday ülkelerini toplumsal cinsiyet eşitliği açısından değerlendiren bir çalışmanın yoksunluğu nedeniyle bu çalışmada AB İstatistik Ofisi'nin 5 nolu SKA altında toplumsal cinsiyet eşitliğine yönelik belirlemiş olduğu veri setleri kullanılarak TOPSIS yöntemiyle bir karşılaştırma yapılacaktır. Bu veri setleri AB İstatistik Ofisi tarafından "kadına yönelik fiziksel ve cinsel şiddet oranı", "cinsiyete dayalı ücret farkı", "istihdam türüne ve cinsiyete göre istihdam açığı", "cinsiyete göre bakım sorumlulukları nedeniyle aktif olmayan nüfus oranı", "ulusal parlamentolarda ve hükümetlerde kadınların sahip olduğu koltuk oranı", "üst düzey yönetici kadınların oranı", "cinsiyete göre eğitim ve öğretimden erken ayrılanlar", "yükseköğrenim mezunları" olmak üzere sekiz alt başlıkta sınıflandırılmaktadır (EUROSTAT, 2022).

Çalışmada değerlendirilen AB üyesi ülkeler literatürdeki pek çok yayında (örneğin Montanari (1993), Ercan (2007)), yapısal olarak işgücü piyasalarının Türkiye işgücü piyasasının işleyişi ile benzerlik gösterdiği ifade edilen İspanya, İtalya, Portekiz ve Yunanistan; AB'ye katılan son üç ülke olan Romanya, Bulgaristan ve Hırvatistan ile AB aday ülkeleri olan ve konuya ilişkin verileri erişilebilen Türkiye, Karadağ, Sırbistan, Kuzey Makedonya'dır.

Öte yandan, bu çalışmada anılan SKA'ya yönelik AB İstatistik Ofisi'nin derlediği veri göstergeleri 2016-2020 dönemine ilişkin olarak eğitim, işgücü piyasası ve politik katılım düzeylerinde ele alınmıştır. Bunun nedeni "kadına yönelik fiziksel ve cinsel şiddet" ve "cinsiyete dayalı ücret farkı" verilerinin seçili tüm ülkeler için mevcut olmaması ve TOPSIS yönteminin herhangi bir veri eksikliği durumunda analizi yapmaya el vermemesidir.

Analize ilişkin dönem COVID-19 pandemisinin etkisini de görebilmek amacıyla pandeminin etkin yılları olan 2019 ve 2020 yıllarını da içermiştir.

Verilerin Analizi

TOPSIS yöntemi verilere aşağıdaki şekilde uygulanmaktadır (Özden, 2011; Lapinskaitė ve Vidžiūnaitė, 2020):

Aşama 1-“Problemin tanımlanması”

Aşama 2- “Kriterlerin tanımlanması”

Aşama 3- “Alternatiflerin belirlenmesi”

Aşama 4- “Karar matrisinin oluşturulması ve kriterlerin ağırlıklandırılması”

$X = (x_{ij})$,

$W = [w_1, w_2, \dots, w_n]$,

X – karar matrisi;

W – ağırlık kriteri, $x_{ij} \in \mathbb{R}$ ve $w_1 + w_2 + \dots + w_n = 1$.

Aşama 5- “Karar matrisinin normalleştirilmesi”

$$n_{ij} = \frac{x_{ij}}{\sqrt{\sum_{i=1}^m x_{ij}^2}}$$

Aşama 6- “Ağırlıklı normalleştirilmiş karar matrisinin hesaplanması”

$v_{ij} = w_j n_{ij}$ $i = 1, \dots, m; j = 1, \dots, n$ için $w_j = j$ -kriterinin ağırlığı

Aşama 7-“Pozitif-ideal (V+) ve Negatif-ideal (V-) çözümlerin belirlenmesi”: Pozitif-ideal çözüm, fayda kriterlerini maksimize eden ve maliyet kriterlerini minimuma indiren çözümdür. Negatif-ideal çözüm ise maliyet kriterlerini maksimize ederek fayda kriterlerini minimuma indirir.

$$V^+ = (v_1^+, v_2^+, \dots, v_n^+) = \left(\left(\max_i v_{ij} \mid j \in I \right), \left(\min_i v_{ij} \mid j \in J \right) \right)$$

$$V^- = (v_1^-, v_2^-, \dots, v_n^-) = \left(\left(\min_i v_{ij} \mid j \in I \right), \left(\max_i v_{ij} \mid j \in J \right) \right)$$

i fayda sağlayan kriteri j ise maliyete neden olan kriteri ifade etmektedir $i = 1, \dots, m; j = 1, \dots, n$.

Aşama 8- “Verilerin Pozitif-ideal (V+) çözümden ve negatif-ideal en iyi (V-) çözümden Öklid Uzaklığının hesaplanması”

$$S_i^+ = \sqrt{\sum_{j=1}^n (v_{ij} - v_i^+)^2}, \quad i = 1, 2, \dots, m,$$

$$S_i^- = \sqrt{\sum_{j=1}^n (v_{ij} - v_i^-)^2}, \quad i = 1, 2, \dots, m,$$

Aşama 9- “Pozitif-ideal çözüme görece yakınlığın hesaplanması”

$$P_i = \frac{S_i^-}{S_i^- + S_i^+},$$

$0 \leq P_i \leq 1, i = 1, 2, \dots, m$.

Aşama 10- “Alternatiflerin sıralanması”: Son aşamada alternatifler var olan kriterler çerçevesinde hesaplanan ideal çözüme yakınlık değerlerine (P_i) göre sıralanmaktadır. En iyi alternatif, pozitif-ideal çözüme en yakın olan alternatiftir.

Öte yandan, pozitif-ideal çözüme en yakın alternatifin aynı zamanda negatif-ideal çözüme en uzak alternatif olduğu varsayılmaktadır.

TOPSIS yönteminin bir diğer önemli özelliği her bir kriterin ağırlığının belirlenmesi gerekliliğidir. Gan ve diğerleri (2017), kriterleri ağırlıklandırma seçeneklerini eşit ağırlıklandırma (literatürdeki çalışmalarda kullanım oranı %46,88); verilerin istatistiksel özelliklerinden elde edilen istatistiğe dayalı ağırlıklandırma (literatürdeki çalışmalarda kullanım oranı %21,88) ve kamu / uzman görüşüne dayalı ağırlıklandırma (literatürdeki çalışmalarda kullanım oranı %23,95) olmak üzere üç grupta sınıflandırmaktadır. Bu çalışmada ise toplumsal cinsiyet eşitliğini değerlendirirken her bir kriterin bir diğerinden farklılık arz etmemesi ve bu nedenle eşit derecede öneme sahip olması gerektiğinden hareketle literatürdeki en yaygın kullanım olan eşit ağırlıklandırma seçeneği tercih edilmiştir. TOPSIS yöntemi ile hesaplamada dikkate alınacak bir başka husus ise kriterlerin negatif yönlü veya pozitif yönlü olarak değerlendirmeyi etkilemesidir. Bu bağlamda çalışmada “yükseköğretim mezunlarının oranı”, “ulusal parlamentolarda ve hükümetlerde kadınların sahip olduğu koltuk oranı”, “üst düzey yönetici kadınların oranı”, ülkenin toplumsal cinsiyet eşitliğine yönelik performansını pozitif yönlü etkileyecek (yani yüksek oran, ülkenin toplumsal cinsiyet eşitliği performansına olumlu katkıda bulunacak); “istihdam türüne ve cinsiyete göre istihdam açığı”, “cinsiyete göre bakım sorumlulukları nedeniyle aktif olmayan nüfus oranı”, “cinsiyete göre eğitim ve öğretimden erken ayrılanların oranı” ise ülkenin performansını negatif yönlü etkileyecektir (yani bu verilerin yüksekliği, toplumsal cinsiyet eşitliği performansının düşük olmasına neden olacaktır).

BULGULAR

Bir önceki başlıktaki TOPSIS yöntemi basamakları ve kısıtlarına göre 2016-2020 yılları için veriler (Tablo-1) değerlendirilmiş, ülkelerin toplumsal cinsiyet eşitliğine yönelik performansları ölçülmüştür. TOPSIS yöntemine göre performans skoru 1'e en yaklaşık ülke toplumsal cinsiyet eşitliğine en yakın ülkeyi, performans skoru 0'a en yakın ülke ise toplumsal cinsiyet eşitliğinden en uzak ülkeyi ifade etmektedir.

Tablo-2'de de görüleceği üzere Portekiz tüm yıllarda toplumsal cinsiyet eşitliğini sağlamak açısından diğer ülkelere kıyasla en iyi performansı göstermiştir. Yine tüm yıllarda son üç sıradaki ülkeler Yunanistan, Romanya ve Türkiye olmak üzere değişmemiştir. Yıllar içinde sıralaması olumlu yönde değişen ülkeler ise Hırvatistan, Kuzey Makedonya ve İspanya'dır. İtalya ve Bulgaristan ise olumsuz yönde değişim göstererek yıllar içinde sıralamada alt basamaklara düşmüştür. Sırbistan dönem içinde değişim gösterse de dönem başı ve sonunda yerini korumuştur. Karadağ ise yine dönem içinde olumlu bir seyre sahip olsa da 2020 yılında 2016'ya göre bir basamak gerilemiştir.

Yıllar temelinde veriler ele alındığında (Tablo-1) ilk sıradaki Portekiz'in performansını etkileyen en önemli faktörler, en düşük “istihdam türüne ve cinsiyete göre istihdam açığı” oranına sahip olması; diğer ülkelere kıyasla ortalamanın üzerinde “yükseköğrenim mezunları oranı”, ortalamanın 7 ila 10 puan altında “cinsiyete göre bakım sorumlulukları nedeniyle aktif olmayan nüfus oranı”; ortalamanın 8 ila 10 puan üzerinde “ulusal parlamentolarda ve hükümetlerde kadınların sahip olduğu koltuk oranı” ve diğer ülkelere göre giderek artan ve ortalamanın üzerine çıkan “üst düzey yönetici kadınların oranı”na sahip olmasından kaynaklanmaktadır. Son olarak Portekiz'de “cinsiyete göre eğitim ve öğretimden erken ayrılanların oranı” diğer ülkelerle karşılaştırıldığında ortalamaya yakın olmakla birlikte 2018'den itibaren ortalamanın altına düşmüştür.

İkinci sırayı alan ülke dönem içinde değişiklik göstermekle birlikte (Tablo-2), 2016'da Sırbistan, 2017'de Bulgaristan, 2018'de İtalya, 2019'da Karadağ ve 2020 yılında yine Sırbistan'dır. Sırbistan'ın yıllar içinde performansına olumlu katkıda bulunan "ulusal parlamentolarda ve hükümetlerde kadınların sahip olduğu koltuk oranı", "üst düzey yönetici kadınların oranı", "yükseköğrenim mezunları oranı"nı artırması ve "cinsiyete göre eğitim ve öğretimden erken ayrılanların oranı", "cinsiyete göre bakım sorumlulukları nedeniyle aktif olmayan nüfus oranı", "istihdam türüne ve cinsiyete göre istihdam açığı" oranını düşürmesi yeniden ikinci sıraya çıkmasında rol oynamıştır (Tablo-1).

Üçüncü sıra ise yine yıllar içinde değişim göstermiş (Tablo-2), İtalya 2016 ve 2019'da, Karadağ 2017'de, Sırbistan 2018'de ve Hırvatistan 2020'de bu sırada yer almıştır. 2016 yılında 6. sırada olan Hırvatistan'ın 2020 yılında 3. sıraya yükselmesinde "ulusal parlamentolarda ve hükümetlerde kadınların sahip olduğu koltuk oranı"nı yüzde 68 ve "üst düzey yönetici kadınların oranı"nı yüzde 31 artırması etkili olmuştur (Tablo-1).

Toplumsal cinsiyet eşitliği açısından diğer ülkelere kıyasla son sırada yer alan Türkiye'ye ilişkin veriler yıllara göre incelendiğinde (Tablo-1) Türkiye'nin en yüksek "cinsiyete göre eğitim ve öğretimden erken ayrılanların oranı", "cinsiyete göre bakım sorumlulukları nedeniyle aktif olmayan nüfus oranı", "istihdam türüne ve cinsiyete göre istihdam açığı" oranına sahip olduğu; 2017 yılından itibaren en düşük "ulusal parlamentolarda ve hükümetlerde kadınların sahip olduğu koltuk oranı"nın Türkiye'de gerçekleştiği söylenebilmektedir. Öte yandan Türkiye'de "yükseköğrenim mezunları oranı", ülkeler ortalamasının 2 ila 3 puan aşağısında olmakla birlikte 2019 ve 2020 yıllarında ortalamaya yaklaşmıştır. "Üst düzey yönetici kadınların oranı" da yine ortalamasının altında olmakla birlikte yıllar içinde artış göstermiştir. Bu etkenler her ne kadar diğer ülkeler açısından Türkiye'nin konumunu değiştirmese de ülkenin genel performans skorunun artmasına katkıda bulunmuştur.

Sıralamada sondan ikinci olan Romanya ise yıllar içinde en düşük "yükseköğrenim mezunları oranı"na sahip olmakla birlikte ortalamasının üzerinde "cinsiyete göre eğitim ve öğretimden erken ayrılanların oranı"na, "istihdam türüne ve cinsiyete göre istihdam açığı" oranına, ortalamasının 7 ila 13 puan altında "ulusal parlamentolarda ve hükümetlerde kadınların sahip olduğu koltuk oranı" ve yaklaşık 8 puan altında "üst düzey yönetici kadınların oranı"na sahiptir. Diğer yandan Romanya, "cinsiyete göre bakım sorumlulukları nedeniyle aktif olmayan nüfus" açısından 2019 ve 2020 yıllarında en düşük orana sahip olan ülkedir.

Sondan üçüncü sırada yer alan Yunanistan'ın verileri incelendiğinde (Tablo-1), söz konusu ülke her ne kadar "cinsiyete göre eğitim ve öğretimden erken ayrılanların oranı"nda yıllar içinde ortalamasının yarısı ile üçte biri arasında değişen oranlarla ve "yükseköğrenim mezunları oranı" açısından da ikinci en yüksek oranla avantajlı konumda olsa da ortalamasının üzerinde "istihdam türüne ve cinsiyete göre istihdam açığı" ve "cinsiyete göre bakım sorumlulukları nedeniyle aktif olmayan nüfus oranı"; ortalamasının 8 ila 10 puan altında "ulusal parlamentolarda ve hükümetlerde kadınların sahip olduğu koltuk oranı" ve yine ortalamasının 7 ila 10 puan altında "üst düzey yönetici kadınların oranı"nın ülkenin olumsuz performansını etkilediği görülmektedir.

Tablo 1: Toplumsal Cinsiyet Eşitliği Göstergeleri (2016-2020)

Gösterge	Cinsiyete göre eğitim ve öğretimden erken ayrılanların oranı					Yükseköğrenim mezunları oranı				
	2016	2017	2018	2019	2020	2016	2017	2018	2019	2020
Ülke/ Yıl	2016	2017	2018	2019	2020	2016	2017	2018	2019	2020
Bulgaristan	13,8	12,7	12,7	13,9	12,8	32,8	33,4	34	32,7	33
Hırvatistan	2,8	3,1	3,3	3	2,2	32,8	32,7	35,4	35,5	36,6
İspanya	19	18,3	17,9	17,3	16	41	42,6	44,3	46,5	47,4
İtalya	13,8	14	14,5	13,5	13,1	25,6	26,9	27,7	27,7	28,9
Karadağ	5,5	5,4	4,6	5	3,6	34,3	35,5	34,2	39,3	40,4
Kuzey Makedonya	9,9	8,5	7,1	7,1	5,7	32,2	33	33,6	35,8	37,7
Portekiz	14	12,6	11,8	10,6	8,9	35	34	35,1	37,4	41,9
Romanya	18,5	18,1	16,4	15,3	15,6	24,8	25,6	24,9	25,5	24,9
Sırbistan	7	6,2	6,8	6,6	5,6	31,4	32,2	32,8	33,4	32,6
Türkiye	34,3	32,5	31	28,7	26,7	29,4	30,5	32,1	34,1	36,2
Yunanistan	6,2	6	4,7	4,1	3,8	41	42,5	42,8	42,4	43,7
Ortalama	13,2	12,5	11,9	11,4	10,4	32,8	33,5	34,3	35,5	36,7
Gösterge	İstihdam türüne ve cinsiyete göre istihdam açığı					Bakım yükümlülükleri nedeniyle aktif olmayan nüfus oranı				
	2016	2017	2018	2019	2020	2016	2017	2018	2019	2020
Ülke/ Yıl	2016	2017	2018	2019	2020	2016	2017	2018	2019	2020
Bulgaristan	6,8	7,6	7,7	8,1	8,3	7,9	10,7	13,7	16,5	14,5
Hırvatistan	9,6	10,6	10,2	10,5	11,2	36	34,9	35	45,5	40
İspanya	11,5	11,9	12,1	11,9	11,4	27,6	27,4	26,8	26	17,3
İtalya	19,9	19,7	19,7	19,4	19,7	16,9	18,3	20,3	21,4	17,4
Karadağ	11,7	13,8	13,8	13,3	12,9	38,4	36,9	38,5	36,3	29,4
Kuzey Makedonya	21,2	21,9	21,4	21,3	19,9	27,5	34,7	32,1	31,4	24,4
Portekiz	6,5	7,2	6,6	6,9	5,7	14,7	16,3	17,3	18	17,3
Romanya	17,7	17,3	18,5	19,2	19,3	10,2	11,8	14,5	9,1	14,5
Sırbistan	15,1	14,7	15,4	14,6	14,6	30	34,1	36,3	35,9	25,2
Türkiye	42,3	41,6	40,8	38,8	38,1	47	46,5	49,3	46,3	38,2
Yunanistan	19,5	20,2	21,6	20,7	19,4	33,6	31,7	30,9	33,7	29,2
Ortalama	16,5	17	17,1	16,8	16,4	26,3	27,6	28,6	29,1	24,3
Gösterge	Ulusal parlamentolarda ve hükümetlerde kadınların sahip olduğu koltuk oranı					Üst düzey yönetici kadınların oranı				
	2016	2017	2018	2019	2020	2016	2017	2018	2019	2020
Ülke/ Yıl	2016	2017	2018	2019	2020	2016	2017	2018	2019	2020
Bulgaristan	19,2	25,9	25,4	27,1	27,1	15,3	17,1	14,5	18,5	12,9
Hırvatistan	18,5	18	20,5	19,9	31,1	19,9	21,6	17,2	27	26,2
İspanya	38,3	38,8	39,5	41,9	42,2	20,3	22	23,7	26,4	29,3
İtalya	30,1	30,2	35,3	35,8	35,6	32,3	34	36,4	36,1	38,4
Karadağ	23,5	23,5	23,5	29,6	25,6	23,3	25	22,4	21,1	15,3

Kuzey Makedonya	35	36,3	38,3	40	35,8	21,7	23	19,7	16,7	21,3
Portekiz	34,3	35,2	36,4	40,4	39,5	14,3	16,2	21,6	24,6	26,6
Romanya	12	19,1	19,6	19,8	20	10,1	11	11	12,6	12,8
Sırbistan	34	36,4	37,6	37,6	39,4	20	19,1	21,2	15,6	21,7
Türkiye	14,7	14	17,4	17,3	17,3	12,6	13,4	15,3	18,1	17,5
Yunanistan	18,3	18,3	18,3	21,7	21,7	9,1	11,3	9,1	10,3	13
Ortalama	25,3	26,9	28,3	30,1	30,5	18,1	19,4	19,3	20,6	21,4

Kaynak: EUROSTAT, Erişim tarihi 13.12.2022 ve adresi

<https://ec.europa.eu/eurostat/web/main/data/database>

Tablo 2: Toplumsal Cinsiyet Eşitliği Göstergeleri Performans Sıralaması (2016-2020)

Yıl	2016		2017		2018		2019		2020	
	Performans Skoru	Sıralama	Performans Skoru	Sıralama	Performans Skoru	Sıralama	Performans Skoru	Sıralama	Performans Skoru	Sıralama
Portekiz	0,687970921	1	0,695916664	1	0,727402323	1	0,748428066	1	0,773656299	1
Sırbistan	0,684074337	2	0,672457346	4	0,662366679	3	0,611908485	7	0,682771587	2
İtalya	0,676502274	3	0,666812164	6	0,668038263	2	0,638272744	3	0,625064972	7
Bulgaristan	0,664238896	4	0,687079232	2	0,643459695	6	0,630658443	5	0,591597683	8
Karadağ	0,662598126	5	0,673920317	3	0,657637767	4	0,654340155	2	0,637708967	6
Hırvatistan	0,660934556	6	0,670594596	5	0,655914938	5	0,636432591	4	0,672938938	3
Kuzey Makedonya	0,642660277	7	0,62486124	8	0,626140293	8	0,592083245	8	0,640829578	5
İspanya	0,625018596	8	0,627587828	7	0,630700031	7	0,624733437	6	0,650187357	4
Yunanistan	0,55523027	9	0,572782977	9	0,55651425	9	0,555683121	9	0,578081086	9
Romanya	0,512289956	10	0,52182372	10	0,50610322	10	0,509283941	10	0,461908618	10
Türkiye	0,069133379	11	0,054330898	11	0,103633425	11	0,123279726	11	0,109042095	11

Kaynak: Yazarın hesaplamaları

TARTIŞMA VE SONUÇ

BM Genel Kurulu tarafından Eylül 2015'te kabul edilen 2030 Sürdürülebilir Kalkınma Gündemi ve 17 SKA, sürdürülebilir kalkınmaya yönelik küresel çabalara yeni bir ivme kazandırmış ve pek çok ülkeyi belirlenen hedeflere ulaşılması için harekete geçirmiştir. AB de çeşitli program ve politikaları ile söz konusu amaçlara yönelik ilerlemeyi sağlamada aktif bir rol oynamaktadır. Bu çalışmada bazı AB üye ülkeleri ile aday ülkelerinin 5 nolu SKA'ya yönelik 2016-2020 dönemi performansları ölçülmüştür. Çalışmada incelenen dönemin son iki yılı olan 2019 ve 2020'de COVID-19 pandemisi tüm dünyayı olumsuz anlamda etkilemiştir.

5 nolu SKA'nın ayakları eğitim, sağlık, insan hakları ve siyasi haklar, toplumla bütünleşme ve kadın emeği üzerinde konumlanmaktadır. Kadınların toplumsal hayatta yaşadığı olumsuzluklar öncelikle eğitim erişiminden başlamaktadır. Bireyleri doğru becerilerle donatmak, işgücü piyasasında kaliteli işler bulmalarına katkı sağlamaktadır. Bu sebeple öncelikle erken yaşta okul terklerinin önlenmesi toplumsal cinsiyet eşitliğinin iyileştirilmesinde oluşturulacak politikalarda ilk sırayı almalıdır. Günümüzde, temel eğitimi tamamlamak dahi kaliteli istihdamı garanti etmemekte ve yükseköğrenime sahip olmak gerek erkekler gerekse kadınlar açısından daha önemli hale gelmektedir.

Bu nedenle yalnızca zorunlu eğitimde değil yüksek eğitim ve öğretimde de toplumsal cinsiyet klişelerini ortadan kaldırarak toplumsal cinsiyet dengesini desteklemek refahın ve sürdürülebilirliğin artmasına katkıda bulunacak bir diğer adımdır.

Hem erkekler hem de kadınlar için yüksek istihdam oranlarının sağlanması gerek BM'nin gerekse AB'nin temel hedeflerinden biridir. Özellikle Avrupa Komisyonu'nun Toplumsal Cinsiyet Eşitliği Stratejisi (2020-2025) kadınların işgücü piyasasına katılımlarının artırılmasını ve kadın ve erkeklerin eşit ekonomik özgürlüklere sahip olmalarını amaçlamaktadır (EU Commission, 2020). Genel olarak dünya çapında çalışma çağındaki erkek ve kadınların istihdam oranları kadınların aleyhine olmakla birlikte bu farkın azaltılması, sürdürülebilir bir ekonomi için önemlidir. Kadınların erkeklere göre daha düşük istihdam oranları ile bakım yükümlülükleri arasındaki ilişki, kadınların yoksulluk ve sosyal dışlanma riskini artırmaktadır. Ek olarak, COVID-19 pandemisinin yayılmasını engellemek için alınan tedbirler dünya çapında yoksulluk, işsizlik, açlık ve evsizlik oranlarında artışa neden olmuş ve bu olumsuzluklardan en çok dezavantajlı gruplar etkilenmiştir. Örneğin, 2019 yılına göre 2020 yılında küresel çapta 114 milyon istihdam kaybı yaşanmış ve en çok etkilenen kesimler kadınlar (yüzde 5) ve gençler (yüzde 8,7) olmuştur (ILO, 2021b: 2). Bu bağlamda işgücü piyasasında toplumsal cinsiyet eşitliğini sağlamak adına atılması gereken adımlar ücretsiz ev ve bakım işlerinin kamu hizmetleri ve sosyal koruma politikaları ile desteklenmesi, çalışma hayatında ve hane içinde kadın ve erkek arasında sorumluluğun eşit olarak paylaşılmasının desteklenmesi ve cinsiyete dayalı işbölümünün azaltılması, kadınların çalışma hayatında maruz kaldıkları ayrımcılığın önlenmesine yönelik politikalar olmalıdır.

Öte yandan, 2016-2020 döneminde incelenen tüm ülkelerde "ulusal parlamentolarda ve hükümetlerde kadınların sahip olduğu koltuk oranı"nın artmış olması sevindirici bir gelişmedir. Ancak aynı ilerleme "üst düzey yönetici kadınların oranı"nda görülmemiştir. Kadınların gerek siyasi alanda kendilerini ifade edebilmeleri, gerekse yerel ve ulusal düzeyde yasal çerçevede çözüm üretebilmeleri için önemli bir adım olan koltuk sayısının artışı maalesef işgücü piyasasına aynı ölçüde yansımamakta ve bu da kadınların ekonomik özgürlüğünün nispeten kısıtlanmasına neden olmaktadır. Bu bağlamda, kadınların daha çok seslerini duyurabilmeleri adına toplumsal cinsiyet eşitliğine yönelik farkındalığı artırmak; gerek ulusal gerekse yerel düzeyde toplumsal cinsiyet yaklaşımını sürdürülebilir kalkınmanın bir ayağı olarak kabul etmek; öte yandan kamu politikasına ilişkin istişarelerde kadınların liderliğini desteklemek ve kadınlar arasında girişimciliği teşvik etmek gibi politikalar toplumsal cinsiyet eşitliğine katkıda bulunacaktır.

KAYNAKLAR

Balcerzak, A. P.; Pietrzak, M. B. (2016). *Application of TOPSIS Method for Analysis of Sustainable Development in European Union Countries*, Institute of Economic Research Working Papers, No. 22/2016, Institute of Economic Research (IER), Toruń.

Çetinkaya, E., Yıldırım, S. (2012). 'İnsana Yakışır İş' Bağlamında Türkiye İşgücü Piyasasında Kadınların Durumu. *Bilgi Sosyal Bilimler Dergisi*, (1): 153-172.

Ecevit Y. (2021) *Toplumsal Cinsiyet Eşitliğinin Temel Kavramları*, CEİD Yayınları, Ankara.

Eleren, A., Karagül, M. (2008). 1986-2006 Türkiye Ekonomisinin Performans Değerlendirmesi. *Yönetim ve Ekonomi: Celal Bayar Üniversitesi İktisadi ve İdari Bilimler Fakültesi Dergisi*, 15 (1): 1-14.

Ercan, H. (2007). *Youth Employment in Turkey*, International Labour Organization, Ankara.

EU Commission (2020), *A Union of Equality: Gender Equality Strategy 2020-2025*, COM(2020) 152 final, Brussels,. Erişim tarihi 30.12.2022 ve yeri <https://ec.europa.eu/newsroom/just/items/682425/en#:~:text=The%20European%20Commission%20presented%20its,in%20all%20EU%20policy%20areas>.

EUROSTAT (2022) *Sustainable development in the European Union Monitoring report on progress towards the SDGs in an EU context*. Luxembourg: Publications Office of the European Union.

Gan X, Fernandez IC, Guo J, Wilson M, Zhao Y, Zhou B, Wu J. (2017). When to use what: methods for weighting and aggregating sustainability indicators. *Ecological Indicators* 81: 491–502.

ILO (2021a), *Working from home: From invisibility to decent work*, International Labour Office - Geneva.

ILO (2021b). *ILO Monitor: COVID-19 and the world of work*. Seventh edition Erişim tarihi 30.12.2022 ve yeri https://www.ilo.org/wcmsp5/groups/public/---dgreports/---dcomm/documents/briefingnote/wcms_767028.pdf

Lapinskaitė I. , Vidžiūnaitė S. (2020). Assessment of the Sustainable Economic Development Goal 8: Decent Work and Economic Growth in G20 Countries. *Economics and Culture*, 17(1): 116–125.

Lim, L. L. (2002), Female Labour-Force Participation, *Population Bulletin of the United Nation-Completing Fertility Transition*, Special Issue 48/49: 195-213.

Montanari A. (1993) *Labour market structure and development in Portugal, Spain, Italy, Greece and Turkey*. Napoli: Edizioni Scientifiche Italiane.

Özden, Ü. H. (2011). TOPSIS Yöntemi ile Avrupa Birliğine Üye ve Aday Ülkelerin Ekonomik Göstergelere Göre Sıralanması. *Trakya Üniversitesi Sosyal Bilimler Dergisi*, 13(2): 215-236.

Pfau-Effinger, B. (2004) ‘Socio-historical paths of the male breadwinner model: An explanation of cross-national differences’, *The British Journal of Sociology*, 55(3): 377-399.

Piwowski, M., Milaszewicz, D., Latuszynska, M., Borawski, M., Nermend, K. (2018). TOPSIS and VIKOR methods in study of sustainable development in the EU countries. *Procedia Computer Science*. 126: 1683-1692.

“TOPLUMSAL CİNSİYET” TERİMİ ÜZERİNE BİR İNCELEME

Öğr. Gör. Dr. Cemile UZUN
Fırat Üniversitesi, TÖMER
ORCID: 0000-0002-0102-3306

ÖZET

Kişinin biyolojik özelliklere göre kadın ve erkek olması ile toplumun ölçütlerine göre kadınlık ve erkeklik özelliği kazanması farklı şeylerdir. Türkçede kişinin biyolojik cinsiyeti ile toplum tarafından kişiye yüklenen cinsiyet özellikleri aynı sözcük ile karşılanmaktadır: Cinsiyet. Toplumsal cinsiyet” konulu çalışmalarda “cinsiyet” terimi ile “toplumsal cinsiyet” kavramının karşılandığı görülmektedir. Buna karşın Türk Dil Kurumunun “Türkçe Sözlük”ünde cinsiyet kelimesinin “toplumsal cinsiyet” karşılığında kullanıldığını gösteren bir tanım bulunmamaktadır. Ayrıca “Türkçe Sözlük”te “toplumsal cinsiyet” terimi madde başı olarak verilmemiştir. Çalışmalarda “toplumsal cinsiyet” kavramının kullanılması ancak Türkçe sözlüklerde bu terime yer verilmemesi bir sorun teşkil etmektedir. Bildiri bu sorun çerçevesinde geliştirilmiştir. Bildirinin amacı “toplumsal cinsiyet” teriminin günümüze kadar yapılmış çalışmalarda kullanımından hareketle “cinsiyet” teriminin anlam genişlemesine uğradığını ve bu terimin madde başı olarak sözlüklerde yer alması gerektiğini ortaya koymaktır.

Çalışma üç bölümden oluşmaktadır. Birinci bölüm giriş kısmıdır. Bu kısımda cinsiyet teriminin fen bilimleri, sağlık bilimleri ve sosyal bilimler alanlarındaki sözlüklerde nasıl açıklandığı incelenmiştir. Çalışmanın ikinci bölümü inceleme kısmıdır. Bu bölümde, cinsiyet ile ilgili çalışmalarda “cinsiyet” terimiyle “biyolojik cinsiyet” ile “toplumsal cinsiyet” kavramlarından hangisinin karşılandığı tespit edilmiştir. Bulgular fen bilimleri, sağlık bilimleri ve sosyal bilimler alanlarındaki çalışmalardan ayrı ayrı veriler toplanarak elde edilmiştir. Elde edilen veriler tablolar hâlinde fen bilimleri, sağlık bilimleri ve sosyal bilimler alanında ayrı ayrı yorumlanmıştır. Çalışmanın üçüncü bölümü olan sonuç kısmında “toplumsal cinsiyet” teriminin sözlüklerde madde başı olarak yer alması ile ilgili öneride bulunulmuştur.

Anahtar sözcükler: cinsiyet, biyolojik cinsiyet, toplumsal cinsiyet.

A REVIEW ON THE TERM “GENDER”

ABSTRACT

Being male and female according to biological characteristics and gaining femininity and masculinity according to the criteria of society are different things. In Turkish, the biological sex of the person and the gender characteristics attributed to the person by the society are met with the same word: Gender. In studies on "gender", it is seen that the concept of "gender" is expressed with the concept of "gender". It is a problem that the concept of "gender" is used in studies, but this term is not included in Turkish dictionaries. On the other hand, there is no definition in the "Turkish Dictionary" of the Turkish Language Institution that indicates that the word gender is used for "gender". In addition, the term “gender” is not given lexical entry in the “Turkish Dictionary”. It is a problem that the concept of "gender" is used in studies, but this term is not included in Turkish dictionaries. The paper was developed within the framework of this problem. The aim of the paper is to reveal that the term "gender" has been expanded in terms of meaning, based on the use of the term "gender" in the studies carried out to date, and that this term should be included in dictionaries as lexical entry.

The study consists of three parts. The first part is the introductory part. In this section, how the term gender is explained in dictionaries in the fields of physical sciences, health sciences and social sciences is examined. The second part of the study is the review part. In this section, it has been determined which of the concepts of "biological sex" and "gender" is expressed with the term "gender" in studies on gender. Findings were obtained by collecting data separately from studies in the fields of physical science, health sciences and social sciences. The data obtained were interpreted separately in the fields of physical sciences, health sciences and social sciences in tables. In the conclusion part, which is the third part of the study, it is suggested that the term "gender" should be included in dictionaries as an lexical entry.

Keywords: sex, sex, gender.

GİRİŞ

"Kadın" ve "erkek" kavramları, biyolojik anlamda kişinin "dişi" ve "er" olmasını ifade eder. Bu kavramlar aynı zamanda toplumun kişiyi "kadın" ve "erkek" yapan özelliklerini de karşılar. Ancak kişiyi biyolojik özelliklerine göre "kadın" ve "erkek" olarak sınıflandıran genetik ve fizyolojik farklılıklar ile kişinin biyolojik özelliklerine toplumsal işlevler yükleyen "kadın" ve "erkek" kavramları farklı şeylerdir. Biyolojik özellikler, kadına ve erkeğe verilmiş özelliklerdir. Toplumun kadına ve erkeğe yüklediği özellikler ise millet, ırk, kültür vs. etrafında şekillenen sonradan edinilmiş, kazanılmış özelliklerdir. Biyolojik özelliklere göre ve toplumsal işlevlere göre "kadın" ve "erkek" olma durumu farklı nitelikte kavramlar olmasına rağmen aynı kavramlar ile karşılanmaktadır. Biyolojik farklılığı ayırt eden cinsiyet ile kişinin biyolojik farklılıklarına anlam yükleyen cinsiyet rolleri sözcüklerde aynı anlam ile karşılanmaktadır: Cinsiyet.

Toplumun kişiye öğrettiği cinsiyet, erkeklik ve kadınlık etiketlerine dayalı davranış ve niteliklerle ilgili bir sosyal yapıdır. Toplum, kadınların ve erkeklerin davranışlarını sınıflandırır ve bu davranışları "kabul edilebilir" diye düşündürür. Toplum, bize cinsiyetimize göre davranmayı öğretir. Bunu yaparken güçlü mesajlar ile bu durumun "kişi için doğru olandır" düşüncesini aşılır. Bireyler gelenekselleşmiş ve klişeleşmiş cinsiyet rollerini içselleştirir, algıladıkları beden için doğru cinsiyet rolü hakkında güçlü mesajlar karşısında cinsiyet davranışları geliştirirler. Toplumun kişiye yüklediği roller, kişinin deneyimlerini şekillendirir ve sınırlandırır (Johnson ve Repta, 2012:21).

Toplum, cinsiyet farklılıklarını anlamlandırmak için biyolojik cinsiyeti temel alır ve biyolojik cinsiyet ile insanlar tarafından sergilenen davranışları eşleştirmeye çalışır. Bunun sonucunda da toplumsal cinsiyet davranışı ile biyolojik cinsiyet bir araya gelir. Toplumun öğrettiği cinsiyet hakkındaki inançlarımız, biyolojik cinsiyetimizi tanımlayabilir (Eckert ve Ginet, 2003:10) Toplumun öğrettiği cinsiyet, biyolojik cinsiyete yüklenen farklı rollere, sorumluluklara, sınırlama ve deneyimlere atıfta bulunan çok boyutlu bir yapıdır.

Yukarıda sıralanan özelliklere göre biyolojik cinsiyet ile toplum tarafından kişiye öğretilen cinsiyet farklılıkları aşağıdaki tablodaki gibi sınıflandırılabilir:

Tablo 1. “Biyolojik cinsiyet “ile “toplumun öğrettiği cinsiyet” kavramlarının karşılaştırılması

Biyolojik cinsiyet	Toplumun öğrettiği cinsiyet
Doğuştan kazanılır.	Sosyal çevreden öğrenilir.
Doğaldır.	Öğrenilmiştir.
Kültüre ve zamana göre farklılık göstermez.	Coğrafya, etnik köken, din, yaş, eğitim vs. özelliklere bağlı olarak değiştiği için toplumdaki topluma büyük farklar gösterir.
Değiştirilemez.	Toplumlar köklü inanışlar olsa da zamanla değişebilir.

Türkçede kadını ve erkeği ayırt eden kavramlar olan cins ve cinsiyet terimleri incelenmiştir. Fen bilimleri, sağlık bilimleri ve sosyal bilim alanlarındaki sözlüklerde cins ve cinsiyet terimlerinin anlamlarına bakılmıştır. Fen bilimleri alanındaki sözlüklerde cins/cinsiyet terimleri aşağıdaki gibi açıklanmıştır:

Cins: 1. Eşey (Karol vd. 2000:117). “Eşey: Bitki ya da hayvanlarda dişi ya da erkek olarak adlandırılmasını sağlayan görev, yapı ve karakter topluluğu. Cins” (Karol vd. 2000:212).

Cinsiyet: 1. Eşey. Sex (Akay vd. 2015:39). 2. Eşeylilik (Karol vd. 2000:117).

Fen bilimleri alanında cins/cinsiyet terimlerine sadece biyoloji terimleri sözlüklerinde rastlanılmıştır. Sözlüklerde iki kavramın aynı şekilde açıklandığı görülmektedir. Bu alanda biyolojik cinsiyeti kasteden çalışmalar bitkilerin erkek ya da dişi olmasını ayırt eden çalışmalardır. İnsanın erkek ya da kadın olmasını yorumlayan çalışmalarda ise toplumsal cinsiyet terimi kullanılmıştır.

Sağlık alanındaki sözlüklerde cins/cinsiyet terimlerinin anlamları tespit edilirken bazı kaynaklarda sözcüklerin açıklaması olarak sadece İngilizce karşılıkları verildiği görülmüştür. Sağlık bilimleri alanındaki sözlüklerde cins/cinsiyet terimleri aşağıdaki gibi açıklanmıştır:

Cins: 1. Canlıların sınıflandırılmasında kullanılan bir terim olup türleri içine alan taksonomik bir grup (“Veteriner Hekimliği”, 2009:316). 2. Gender (Tuğlacı, 1991:733). 3. Sex (Tuğlacı, 1991:34; A. Aydoğan, S. Aydoğan, 2013:33).

Cinsiyet: 1. Erkek veya dişi olma durumu, eşey (“Veteriner Hekimliği”, 2009:317). 2. Gender (Tuğlacı, 1983:733; A. Aydoğan, S. Aydoğan, 2013:33). 3. Sex (Tuğlacı, 1983:733).

Sosyal bilim alanındaki sözlüklerde “cins” ve “cinsiyet” terimlerinin anlamı aşağıdaki gibidir:

Cins: 1. Dil bilimsel cinsiyet. “Bazı dillerde sözcüklerin dişilik, erkeklik veya yansız bakımlarından gösterdikleri farklılaşma, dil bilgisi kategorisi” (Hatipoğlu, 1979:124; Vardar, 1988:180; Topaloğlu, 1989:75; Hengirmen, 1999:90; Koç, 1992:87; Korkmaz, 2007:101; “Türkçe Bilim”, 2011:125; Karaağaç, 2013:219). Kelimenin müzekker (erkek), müennes (dişi) oluşu (Develioğlu, 1998: 143). 2. Çeşit, tür (Püsküllüoğlu, 1995:338; Özön, 1995:206; Karaağaç, 2013:219; e-GTS). 3. Genel ve başlıca nitelikleri aynı olduğu için bir arada düşünülen şeylerin tümü (Alaylıoğlu ve Oğuzkan, 1968; 48; TDK, 1988:261; Püsküllüoğlu, 1995:338). 4. bk. Cinsiyet (Hengirmen, 1999:90; Korkmaz, 2007:101; Karaağaç, 2013:219). 5. Erkek ve kadını birbirinden ayıran genetik (cinsellik kromozomları) ve anatomik (bedensel yapı), fizyolojik (hormonlar), ruhsal ayrımlar: seks, cinsiyet (Budak, 2000:167; Bakırcıoğlu, 2012: 165).

Cinsiyet: 1. Bireye, üreme işinde ayrı bir rol veren erkekle dişiyi ayırt ettiren yaratılış özelliği, ruhsal ayırım, eşey, cinslik, seks (Alaylıoğlu ve Oğuzkan, 1968; 49; Püsküllüoğlu, 1995:338; Özön, 1995:20; Budak, 2000:167; “Türkçe Bilim”, 2011:123; TDK).

2. Herhangi bir bağlamda kadın ve erkeklerin rol, sorumluluk, kısıtlama, fırsat ve ayrımcılıklarını ifade eder. Bu özellikler öğrenilmiş ve toplum tarafından oluşturulmuş özellikler olup zaman içinde değişebilir, kültürler içinde ve arasında farklılıklar gösterebilir (Perruchoud ve Redpath, 2013:16). 3. Bir kavim ve kabileye mensup olma (Alaettin, 1930:134).

Cins terimi bir türü bildirirken cinsiyet terimi ise bir türün yorumlanmış, özellikler, işlevler kazanmış şeklidir. Biyolojik cinsiyet ile kişinin doğduktan sonra maruz kaldığı cinsiyet özellikleri farklı şeylerdir. Hançerlioğlu, "cinsel terimdeki cins deyiminin sadece erkek ve kadın türlerini dile getirdiğini ve bunların erkeklik ve kadınlık özellikleri ile ilgili" olduğunu ifade etmiştir (Hançerlioğlu, 1996:62). Özköse, "dil bilimsel cinsiyet (İng. grammatical gender) ile doğal cinsiyetin (biyological gender) birbirinden tamamıyla farklı olduğunu ve ikisi arasında bir ilişki kurulmanın genellikle söz konusu olmadığını" belirtmiştir (Özköse, 2017:229). Dil bilimsel cinsiyet, doğal cinsiyet ve toplum tarafından kişilere atfedilen cinsiyet özellikleri birbirinden oldukça farklı kavramlardır. Çalışmada, başlıklarında "cinsiyet" ve "toplumsal cinsiyet" terimlerini kullanan araştırmalar incelenmiş ve "cinsiyet" terimi ile "biyolojik cinsiyet" ile "toplumsal cinsiyet" kavramlarından hangisinin kullanıldığı belirlenmiştir.

YÖNTEM

Çalışmanın verileri Türkiye’de "cinsiyet" ve "toplumsal cinsiyet" başlığı altında yapılan çalışmalardan toplanmıştır. Çalışmanın verileri kitap, makale, yüksek lisans ve doktora türündeki çalışmalar ile sınırlı tutulmuştur.¹ Bu alanlarda cinsiyet ile ilgili çalışmaların;

- bölümlere göre dağılımı
 - yılına göre dağılımı
 - cinsiyet terimi ile biyolojik cinsiyet ile toplumsal cinsiyetten hangisinin kastedildiğine göre dağılımı
- ile ilgili üç ayrı istatistik çıkarılmıştır.

BULGULAR

"Cinsiyet" ve "toplumsal cinsiyet" ile ilgili çalışmaların fen bilimleri alanında 141, sağlık bilimleri alanında 281, sosyal bilimler alanında 1026 tane olduğu tespit edilmiştir. Bu çalışmaların; bölümlere, türüne, yılına, cinsiyet terimi ile biyolojik cinsiyet ile toplumsal cinsiyetten hangisinin kastedildiğine ilişkin dağılım aşağıda tablolar halinde gösterilmiştir.

Tablo 2. Fen bilimleri alanında “cinsiyet” ve “toplumsal cinsiyet” terimleriyle ilgili çalışmaların bölümlere göre dağılımı

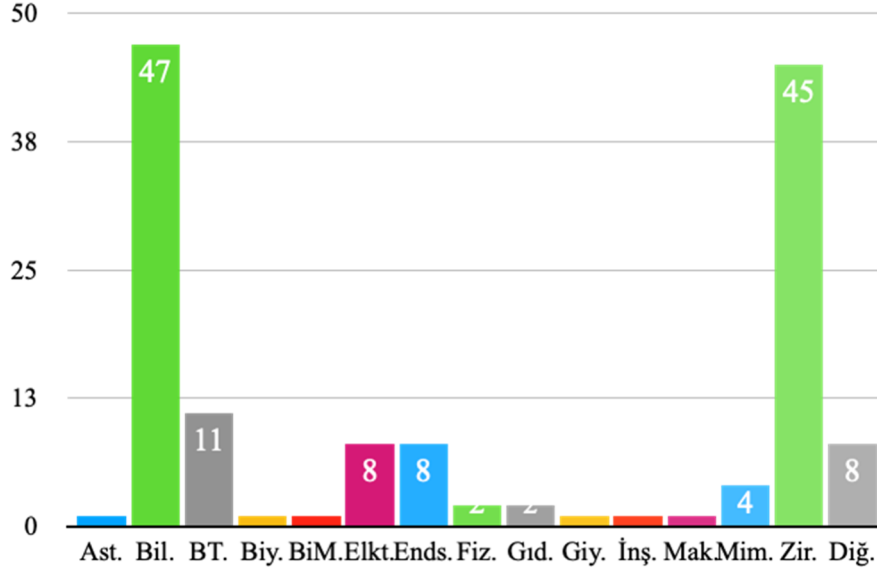

Fen bilimleri alanında “cinsiyet” ile ilgili çalışmaların en çok bilgisayar mühendisliği %34 ve ziraat %31 bölümlerinde yapıldığı görülmektedir. Bilgisayar mühendisliğindeki çalışmaların çeşitli program verilerine göre kişinin biyolojik cinsiyetini tespit etmek, ziraat bölümündeki çalışmaların ise bitkilerin çeşitli özelliklere göre erkek ve dişi olmasını sınıflandırmak ile ilgili olduğu görülmüştür.

Tablo 3. Sağlık bilimleri alanında “cinsiyet” ve “toplumsal cinsiyet” terimleriyle ilgili çalışmaların bölümlere göre dağılımı

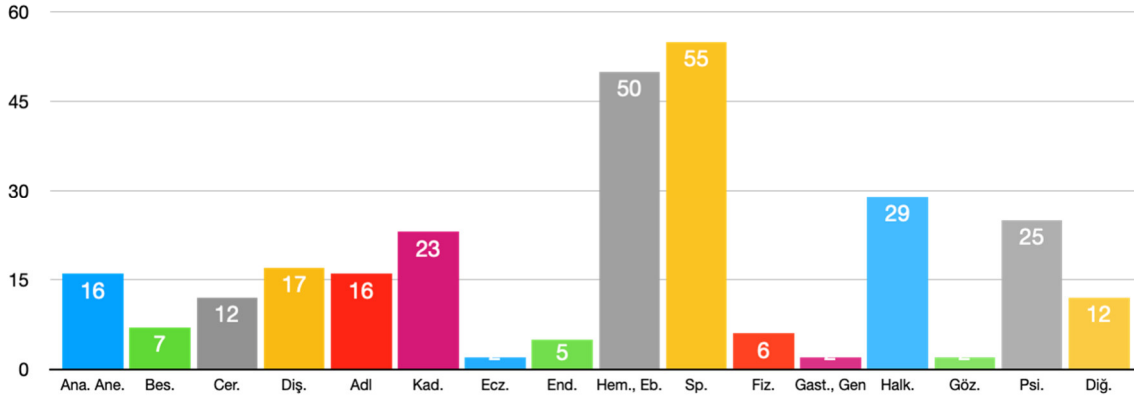

Sağlık bilimleri alanında “cinsiyet” ile “toplumsal cinsiyet” ile ilgili çalışmaların en çok spor %20, hemşirelik ve ebelik %17 bölümlerinde yapıldığı görülmektedir. Spor bilimlerinde yapılan çalışmaların kişinin cinsiyetine bağlı değişen fiziksel özelliklerinin tespiti, hemşirelik ve ebelik bölümlerindeki çalışmaların ise kadınlık özelliğine göre toplumdaki bazı durumların tespiti ile ilgili olduğu belirlenmiştir.

Tablo 4. Sosyal bilimler alanında “cinsiyet” ve “toplumsal cinsiyet” terimleriyle ilgili çalışmaların bölümlere göre dağılımı

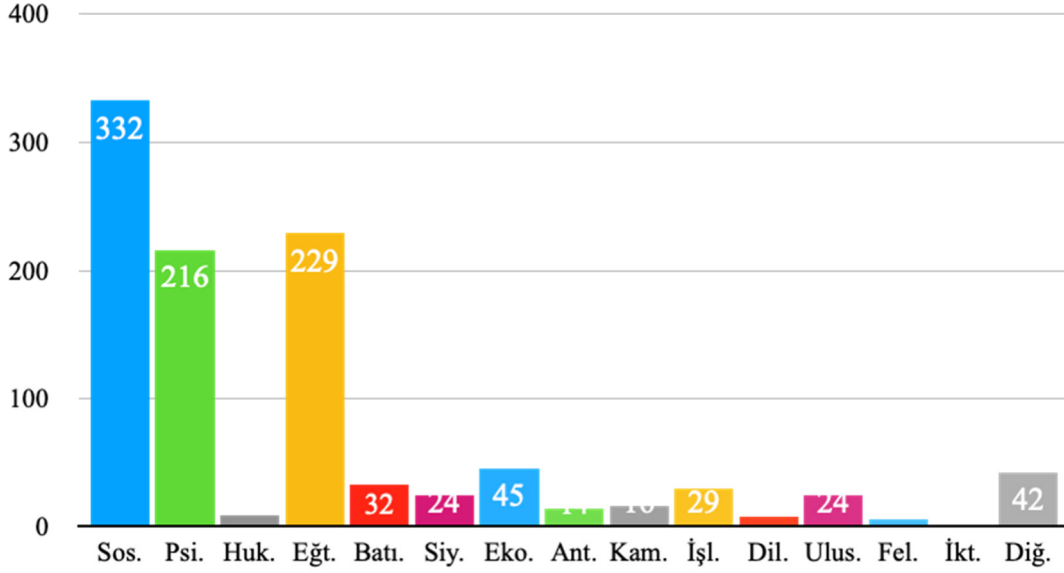

Sosyal bilimler alanında “cinsiyet” ve “toplumsal cinsiyet” terimleriyle ilgili çalışmaların en çok sosyoloji %32, eğitim bilimleri %22 ve psikoloji %21 bölümlerinde yapıldığı ve bu bölümlerdeki çalışmaların konusunun tamamen toplumdaki kadınlık ve erkeklik tutumlarıyla ilgili olduğu belirlenmiştir.

Cinsiyet konusuna verilen önem gün geçtikçe artmaktadır. Cinsiyet konusuna verilen önemin gün geçtikçe arttığını göstermek için aşağıdaki tabloda cinsiyet konusu fen, sağlık ve sosyal bilimler alanlarında yıllara göre “biyolojik cinsiyet” ve “toplumsal cinsiyet” konularında incelenmiştir.

Tablo 5. Fen, sağlık ve sosyal bilimler alanında “biyolojik cinsiyet” ve “toplumsal cinsiyet” konulu çalışmaların yıllara göre dağılımı

Fen B.	Biyolojik cinsiyet				Toplumsal cinsiyet			
	1990-1999	2000-2009	2010-2019	2020-2022	1990-1999	2000-2009	2010-2019	2020-2022
	%5	%5	%12	%15	%8	%30	%60	%14
Sağlık B.	%21	%31	%59	%24	%12	%42	%64	%39
Sosyal B.	%19	%22	%29	%15	%65	%70	%87	%90

Tablo incelendiğinde hem “biyolojik cinsiyet” hem de “toplumsal cinsiyet” konularındaki çalışmaların geçen yıllarda sürekli arttığı görülmektedir. Biyolojik cinsiyet konusunda en fazla çalışmanın %53 oran ile sağlık bilimleri alanında, en az çalışmanın ise %14 oran ile fen bilimleri alanında olduğu tespit edilmiştir. Biyolojik cinsiyet konusu sağlık bilimleri alanında, kadın ve erkek cinsiyetinde bir veya birden fazla özelliğin varlığını ya da yokluğunu inceleyen deneysel çalışmalar yapılmıştır.

Toplumsal cinsiyet konusunda en fazla çalışmanın %54 oran ile sağlık bilimleri alanında, en az çalışmanın ise %20 oran ile fen bilimleri alanında olduğu görülmüştür. Toplumsal cinsiyet konulu çalışmalar, kadınlık ve erkeklik özelliğinin yorumlanmasıyla ilgilidir.

Bu nedenle bu konu sosyal bilimler alanında daha rahat yorumlanacağı için sosyal bilimler alanında toplumsal cinsiyet konulu çalışmaların daha fazla yapıldığı söylenebilir.

Tablo 6. Fen, sağlık ve sosyal bilimler alanında “cinsiyet” ve “toplumsal cinsiyet” terimi başlığı altında yapılan çalışmaların “biyolojik cinsiyet” ve “toplumsal cinsiyet” konularına göre oranları

Alan	Kullanılan terim	Kastedilen anlam	Oran
Fen B.	Cinsiyet	biyolojik cinsiyet	%16
		toplumsal cinsiyet	%44
	Toplumsal cinsiyet	toplumsal cinsiyet	%42
Sağlık B.	Cinsiyet	biyolojik cinsiyet	%39
		toplumsal cinsiyet	%23
	Toplumsal cinsiyet	toplumsal cinsiyet	%38
Sosyal B.	Cinsiyet	biyolojik cinsiyet	%1
		toplumsal cinsiyet	%46
	Toplumsal cinsiyet	toplumsal cinsiyet	%53

Fen bilimleri alanında cinsiyet teriminin karşılığı olarak hem biyolojik cinsiyet hem de toplumsal cinsiyet konusunda çalışmalar yapılmıştır. Bu alanda cinsiyet terimi kullanılarak biyolojik cinsiyet kastedilen çalışmaların oranı %16 ve cinsiyet terimi kullanılarak toplumsal cinsiyet kastedilen çalışmaların oranı %44'tür. Yine bu alanda toplumsal cinsiyet terimi kullanılarak biyolojik cinsiyet kastedilen çalışma yapılmamıştır ve toplumsal cinsiyet terimi kullanılarak toplumsal cinsiyet konusunda yapılan çalışmaların oranı %42'dir.

Sağlık bilimleri alanında cinsiyet teriminin karşılığı olarak hem biyolojik cinsiyet hem de toplumsal cinsiyet konusunda çalışmalar yapılmıştır. Bu alanda cinsiyet terimi kullanılarak biyolojik cinsiyet kastedilen çalışmaların oranı %39 ve cinsiyet terimi kullanılarak toplumsal cinsiyet kastedilen çalışmaların oranı %23'tür. Yine bu alanda toplumsal cinsiyet terimi kullanılarak biyolojik cinsiyet kastedilen çalışmaların oranı % 18 ve toplumsal cinsiyet terimi kullanılarak toplumsal cinsiyet konusunda yapılan çalışmaların oranı % 38'dir.

Sosyal bilimler alanında cinsiyet teriminin karşılığı olarak hem biyolojik cinsiyet hem de toplumsal cinsiyet konusunda çalışmalar yapılmıştır. Bu alanda cinsiyet terimi kullanılarak biyolojik cinsiyet kastedilen çalışmaların oranı %1 ve cinsiyet terimi kullanılarak toplumsal cinsiyet kastedilen çalışmaların oranı %46'dır. Yine bu alanda toplumsal cinsiyet terimi kullanılarak biyolojik cinsiyet kastedilen çalışmaların oranı %1 ve toplumsal cinsiyet terimi kullanılarak toplumsal cinsiyet konusunda yapılan çalışmaların oranı % 53'tür.

SONUÇ VE ÖNERİ

Cinsiyet ile ilgili çalışmaların fen, sağlık ve sosyal bilimler alanlarındaki bölümlere ve yıllara göre dağılımı incelendiğinde hemen hemen her alanda ve her geçen yıl cinsiyet konusuna verilen önemin arttığı görülmüştür.

Çalışmanın bulgular kısmına bakıldığında fen bilimleri, sağlık bilimleri ve sosyal bilimler alanlarındaki çalışmaların başlığında hem cinsiyet hem de toplumsal cinsiyet terimlerinin kullanıldığı görülmektedir. Bu alanlarda “cinsiyet” başlığı altında “biyolojik cinsiyet” ya da “toplumsal cinsiyet” konusu işlenmiştir. “Toplumsal cinsiyet” teriminin kullanıldığı başlıklarda ise sadece toplumsal cinsiyet konusu ele alınmıştır.

Tablo 7. Fen, sağlık ve sosyal bilimler alanında “cinsiyet” ve “toplumsal cinsiyet” terimi başlığı altında yapılan çalışmaların “biyolojik cinsiyet” ve “toplumsal cinsiyet” konularına göre toplam oranı

Çalışmada kullanılan terim	Çalışmanın konusu	
	biyolojik cinsiyet	toplumsal cinsiyet
“Cinsiyet”	%56	%113
“Toplumsal cinsiyet”	-	%133

Fen bilimleri alanında “cinsiyet” başlığı altında biyolojik cinsiyeti kasteden çalışmalar, bitkileri ya da hayvanları dişi ya da erkek olarak ayırma ile ilgili çalışmalardır. Sağlık alanında “cinsiyet” başlığı altında biyolojik cinsiyeti kasteden çalışmalar, kadın ve erkek arasındaki fizyolojik ve genetik yapı ile ilgilidir. Sosyal bilimler alanında ise “cinsiyet” başlığı altında biyolojik cinsiyeti kasteden çalışmalar yok denecek kadar azdır.

Çalışmanın bulgularında da ortaya konulduğu üzere “toplumsal cinsiyet” terimi çalışmalarda önemli oranda kullanılmaktadır. Hatta “toplumsal cinsiyet” teriminin “cinsiyet” terimi ile karşılandığı da belirlenmiştir. Toplumsal cinsiyet kadın ve erkek arasındaki ilişkiyi, biyolojik rollere sosyal ölçütler atamayı ifade eder. Toplumsal cinsiyet, zamanla gelişen, değişen; kazanılmış bir kimliktir. Toplumsal cinsiyet terimi çalışmalarda cinsiyet teriminden bağımsız bir terim olarak kullanılmaktadır. Ancak Türk Dil Kurumunun “Türkçe Sözlük”ünde bu terime madde başı olarak yer verilmemiştir.

Türk Dil Kurumu tarafından hazırlanan Türkçe Sözlük, Türkçenin sözcüklerini bulduran en önemli kaynaklarımızdandır. Türk Dil Kurumunun “Türkçe Sözlük”ü incelendiğinde önceki baskılara göre madde başı sayısının giderek arttığı görülmektedir. Sözlüklerdeki madde başları sözlüğü hazırlayanlar kişilerin belirledikleri ilke ve yöntemlere göre değişiklik gösterebilir. Türk Dil Kurumu tarafından hazırlanan “Türkçe Sözlük”te, “toplumsal bilim, toplumsal bunalım, toplumsal bütünleşme, toplumsal çözülme, toplumsal davranış, toplumsal dayanışma, toplumsal değer, toplumsal değişme, toplumsal denge, toplumsal gelişme, toplumsal ilişki” terimlerine madde başı olarak yer verilirken “toplumsal cinsiyet” terimine madde başı olarak yer verilmediği görülmektedir (TDK, 2011:1994). “Toplumsal cinsiyet” terimi çalışmalarda cinsiyet teriminden bağımsız bir terim olarak kullanıldığı için Türk Dil Kurumunun “Türkçe Sözlük”ünde teriminin madde başı olarak yer alması gerektiğini düşünmekteyiz.

KAYNAKLAR

Akay, M. T.; Urazbayev, K. B.; Ajayev, S.; Ubaydullayeva, A. K.; Ajibayeava, Z. S. (2015). *Türkçe-Kazakça-Rusça-İngilizce&Kazakça-Türkçe-Rusça-İngilizce Biyolojik Terimler Sözlüğü*. Türkistan/Kazakistan: Ahmet Yesevi Uluslararası Türk-Kazak Üniversitesi, Tıp Fakültesi İnsan Morfolojisi ve Fizyolojisi Bölümü.

Alaettin, İ. (1930). *Yeni Türk Lugati*. Ankara: Kanaat Kütüphanesi.

Alaylıoğlu, R.; Oğuzkan, F. (1968). *Ansiklopedik Eğitim Sözlüğü*. İstanbul: Arif Bolat Kitabevi.

Aydoğan, A.; Aydoğan, S. (2013). *Medical Translation Dictionary Tıp Çeviri Sözlüğü, Türkçe-İngilizce, İngilizce-Türkçe*. Ankara: Ankara Üniversitesi.

Bakırcıoğlu, R. (2012). *Ansiklopedik Eğitim ve Psikoloji Sözlüğü*. Ankara.

Budak, S. (2000). *Psikoloji Sözlüğü*. Ankara: Bilim ve sanat yayınları.

Butler, J. (1990). *Gender Trouble. Feminism and Subversion of Identify*. New York and London: Routledge.

Butler, J. (2008). *Cinsiyet Belası Feminizm ve Kimliğin Altüst Edilmesi*. (B. Ertür, Çev.). İstanbul: Metis Yayınları.

Develioğlu, F. (1998). *Osmanlıca Türkçe Ansiklopedik Lugat*. Ankara: Aydın Kitapevi.

Doğan, T.; Kuzu, İ.; Güder, G.; Torun, N.; Şavlı, T.; Karaağaç, A.; Sayılganoğlu, M.; Çalhan, M. (2012). *Sosyal Politika Kavramları Sözlüğü*. https://www.sbb.gov.tr/wpcontent/uploads/2018/11/Sosyal_Politika_Kavramlari_Sozlugu2012.pdf (Erişim Tarihi: 11.01.2023).

Eckert, P.; Ginet, M. (2003). *Language and Gender*. Cambridge: Cambridge University Press.

Hançerlioğlu, O. (1975). *İnanç Sözlüğü*. İstanbul: Remzi.

Hançerlioğlu, O. (1996). *Toplumbilim Sözlüğü*. İstanbul: Remzi.

Hançerlioğlu, O. (1997). *Ruhbilim Sözlüğü*. İstanbul: Remzi.

Hatiboğlu, V. (1979). *Dilbilgisi Terimleri Sözlüğü*. Ankara: Ankara Üniversitesi.

Hengirmen, M. (1999). *Dilbilgisi ve Dilbilim Terimleri Sözlüğü*. Ankara: Engin.

Karaağaç, G. (2013). *Dil Bilimi Terimleri Sözlüğü*. Ankara: TDK.

Karol, S.; Suludere, Z.; Ayvalı, C. (2000). *Biyoloji Terimleri Sözlüğü*. Ankara: TDK.

Koç, Nurettin, (1992), *Açıklamalı Dilbilgisi Terimleri Sözlüğü*. İstanbul: İnkılâp Kitabevi.

Korkmaz, Z. (2007). *Türkiye Türkçesi Grameri Şekil Bilgisi*. Ankara: TDK.

Korkmaz, Z. (2007). *Grammer Terimleri Sözlüğü*. Ankara: TDK.

Lohnson, J. L.; Repta, R. (2012). *Sex and Gender. Beyond the Binaries*.

Örnek, S. V. (1971). *Etnoloji Sözlüğü*. Ankara: Dil ve Tarih-Coğrafya Fakültesi.

Özköse, S. (2017). *Karşılaştırmalı Dil Bilimi ve Dilbilgisi Terimleri Sözlüğü*. Yüksek Lisans Tezi. Sosyal Bilimler Enstitüsü. Bartın: Bartın Üniversitesi.

Özön, N. (1995). *Büyük Dil Kılavuzu*. İstanbul: Arkın Kitabevi.

Perruchoud, R.; Redpath, J. (2013). *Göç Terimleri Sözlüğü*. https://publications.iom.int/system/files/pdf/iml31_turkish_2ndedition.pdf (Erişim Tarihi: 11.01.2023)

Püsküllüoğlu, A. (1995). *Türkçe Sözlük*. İstanbul: Yapı kredi yayınları.

Shaw, S. M.; Lee, J. (2021). *Women's Voices. Feminist Visions. Classic and Comemporary Reading*. New York, NY: McGraw Hill.

Topaloğlu, Ahmet, (1989). *Dil Bilgisi Terimleri Sözlüğü*. İstanbul: Ötüken.

Tuğlacı, P. (1983). *Tıp Sözlüğü İngilizce-Türkçe*. İstanbul: Tomurcuk Basın Tesisleri.

Tuğlacı, P. (1991). *Büyük Türkçe/İngilizce Sözlük*. Ankara: İnkılâp ve Aka.

Türkçe Bilim Terimleri Sözlüğü Sosyal Bilimler (2011). Ankara: Yeni Reform Matbaacılık.

Türk Dil Kurumu (2022). <https://sozluk.gov.tr> (Erişim Tarihi: 11.01.2023).

Vardar, Berke vd., (1988), *Açıklamalı Dilbilim Terimleri Sözlüğü*. İstanbul: ABC.

Veteriner Hekimliği Terimleri Sözlüğü (2009). İstanbul: TDK.

Yarmalı, E. S.; Alp, S. (2011). *Hukuk Terimleri Sözlüğü*. İstanbul: Türkmen.

<https://www.merriam-webster.com/dictionary/sex#usage-1>
11.01.2023).

(Erişim Tarihi:

<https://tez.yok.gov.tr/UlusalTezMerkezi/>

<https://scholar.google.com/schhp?hl=tr>

<https://dergipark.org.tr/tr/>

KISALTMALAR

Adl.: Adli Tıp

Ana.: Anatomi,

Ane.: Anestezi

Ant.: Antropoloji

Ast.: Astronomi ve Uzay

Batı.: Batı Dilleri ve Edebiyatı

Bes.: Beslenme ve Diyetetik

Bil.: Bilgisayar Mühendisliği

BiM.: Biyomühendislik

Biy.: Biyoloji

BT.: Bilim ve Teknoloji

Cer.: Cerrahi

Diğ.: Diğer

Dil.: Dilbilim

Diş.: Diş Hekimliği

Eb.: Ebelik

Ecz.: Eczacılık

Eğt.: Eğitim ve Öğretim

Eko.: Ekonomi

Elekt.: Elektronik ve Elektrik Mühendisliği

End.: Endokrinoloji

Fel.: Felsefe

Fiz.: Fizik ve Fizik Mühendisliği

Fizy.: Fizyoterapi

Gast.: Gastroenteroloji

Gen.: Genetik

Gıd.: Gıda Mühendisliği

Giy.: Giyim Mühendisliği

Göz.: Göz Hastalıkları

Halk.: Halk Sağlığı

Hem.: Hemşirelik

Huk.: Hukuk

İkt.: İktisat

İnş.: İnşaat Mühendisliği

İşl.: İşletme

Kad.: Kadın Hastalıkları ve Doğum

Kam.: Kamu Yönetimi

Mak.: Makine Mühendisliği

Mim.: Mimarlık

Psi.: Psikoloji

INTERNATIONAL INTERDISCIPLINARY CONGRESS OF WOMEN IN SCIENCE

"Diversity, Careers, Interdisciplinarity"

January 13-14, 2023 / Sivas-TÜRKİYE

WEB: [https:// www.iksadkongre.com/women](https://www.iksadkongre.com/women)

E-MAIL: contact@ijosper.co.uk

Siy.: Siyasal Bilimler

Sos.: Sosyoloji

Sp.: Spor

Ulus.: Uluslararası İlişkiler

Zir.: Ziraat

**SİNEMA, TOPLUMSAL CİNSİYET, LİSANSÜSTÜ TEZLER VE KADIN
AKADEMİSYENLER
“Eşitlik Hepimize İyi Gelecek!”**

Doç. Dr. Hacer AKER

Selçuk Üniversitesi, İletişim Fakültesi, Radyo, Televizyon ve Sinema Bölümü

ORCID: 0000-0002-0116-6462

Leyla Nur Çevik

Selçuk Üniversitesi, Sosyal Bilimler Enstitüsü

ORCID: 0000-0002-6784-862

ÖZET

Bu bildiriye, 2002’den 2022’ye kadar YÖK Tez Merkezi veri tabanındaki literatüre dayalı olarak sinemada toplumsal cinsiyete dair bilimsel çıktıları değerlendirmek için sistematik bir yaklaşım yürütüldü ve nihai hedef, bu araştırma hattının nasıl ortaya çıktığını, özelliklerinin neler olduğunu, içindeki ana akımları ve tezlerdeki artışın kendi başına olgun ve sağlam bir araştırma alanını ne ölçüde yansıttığını anlamaktı. Bunu yapmak için YÖK Tez Merkezi’nde “toplumsal cinsiyet” anahtar kelimesi kullanılarak bir tarama gerçekleştirildi. Veri tabanından 3339 tez elde edildi. Sinema alanında yazılmayan tezler araştırmadan dışlandı (n=3257). Örneklemeye alınan 82 tez, ilgili eğilimleri belirlemek için üniversiteler, yazarlar, danışmanlar, konular, metodolojik yaklaşımlar, anahtar kelimeler ve yayımlandıkları yıllara göre analiz edildi. Sonuçlar, yüksek lisans (n=65) ve doktora (n=17) tezlerinin %74’ünün (n=61) kadınlar, %26’sının (n=21) ise erkekler tarafından yazıldığını gösterdi. Tezlerin yayımlandıkları üniversiteler sıralamasında Marmara Üniversitesi (n=13) öne çıktı. Tezlerin %24’ünün (n=20) yönetmen sineması üzerine düşündüğü görüldü: Agnes Varda, Andrei Zvyagintsev, Asghar Farhadi, Atıf Yılmaz, Behram Beyzayi, Biket İlhan, David Lynch, Ferzan Özpetek, Nuri Bilge Ceylan, Pedro Almodovar, Reha Erdem, Serdar Akar, Ümit Ünal, Yeşim Ustaoglu, Yılmaz Güney, Yorgos Lanthimos ve Zeki Demirkubuz. Bu yönetmenler arasında Atıf Yılmaz (n=2), Asghar Farhadi (n=2) ve Ferzan Özpetek (n=2) birden fazla teze konu olan yönetmenler oldu. İlk tez 2002, en fazla tez ise 2021 (n=17) yılında yazıldı. Toplumsal cinsiyet konulu tezlerin %93’ü nitel yöntem, %7’si karma desen kullandı. İçerik analizi (n=33), söylem analizi (n=21), feminist çözümleme (n=42), göstergebilimsel çözümleme (n=9) ve psikanalitik çözümleme (n=17) tezlerde kullanılan veri toplama teknikleriydi. Tezlerin konu dağılımına bakıldığında ise ortaya çıkan tablo şu oldu: Toplumsal cinsiyet rolleri, kadınlık temsili, kadının ulusallaşması, kadına şiddet, anneliğin sunumu, erkeklik temsili, erkeklik krizi, erkek bedeni, erkeklik olgusu, erkeklik performansı, eşcinsel bireylerin temsili, öteki temsili, milliyetçilik, mizah, tecavüz, cinsellik, suç ve ceza, oryantalizm ve futbol. Araştırmacılar olarak, sinema yazınında toplumsal cinsiyet kavram setinin dinamik bir alanı işaret ettiğini ve kadın akademisyenlerin konuya daha ilgili olduğunu söyleyebiliriz. Bildiğimiz kadarıyla bu, sinema ve toplumsal cinsiyet konulu lisansüstü tezleri sistematik olarak inceleyen ilk çalışmadır.

Anahtar Kelimeler: Sinema, Toplumsal Cinsiyet, Lisansüstü Tez, YÖK Tez Merkezi, Sistematik Analiz, Kadın Akademisyenler

**CINEMA, GENDER, GRADUATE THESES AND WOMEN ACADEMICS:
"Equality Will Do Us All Good!"**

ABSTRACT

In this paper, a systematic approach is taken to assess the scholarly output on gender in cinema based on the literature in the YÖK Thesis Center database from 2002 to 2022, with the ultimate goal of understanding how this line of research emerged, what its characteristics are, the main currents within it, and the extent to which the increase in theses reflects a mature and robust research field in its own right. To do this, a search was conducted in the YÖK Thesis Center using the keyword "gender". The database yielded 3339 theses. Theses that were not written in the field of cinema were excluded (n=3257). The 82 sampled theses were analyzed by universities, authors, supervisors, topics, methodological approaches, keywords and years of publication to identify relevant trends. The results showed that 74% (n=61) of master's (n=65) and doctoral (n=17) theses were written by women and 26% (n=21) by men. Marmara University (n=13) stood out among the universities where the theses were published. It was observed that 24% (n=20) of the theses focused on directors' cinema: Agnes Varda, Andrei Zvyagintsev, Asghar Farhadi, Atıf Yılmaz, Behram Beyzayi, Biket İlhan, David Lynch, Ferzan Özpetek, Nuri Bilge Ceylan, Pedro Almodovar, Reha Erdem, Serdar Akar, Ümit Ünal, Yeşim Ustaoglu, Yılmaz Güney, Yorgos Lanthimos and Zeki Demirkubuz. Among these directors, Atıf Yılmaz (n=2), Asghar Farhadi (n=2) and Ferzan Özpetek (n=2) were the subject of more than one thesis. The first thesis was written in 2002 and the most theses were written in 2021 (n=17). Of the theses on gender, 93% used a qualitative method and 7% used a mixed design. Content analysis (n=33), discourse analysis (n=21), feminist analysis (n=42), semiotic analysis (n=9) and psychoanalytic analysis (n=17) were the data collection techniques used in the theses. When the subject distribution of the theses is analyzed, the following picture emerges: Gender roles, representation of femininity, nationalization of women, violence against women, presentation of motherhood, representation of masculinity, crisis of masculinity, male body, phenomenon of masculinity, performance of masculinity, representation of homosexual individuals, representation of the other, nationalism, humor, rape, sexuality, crime and punishment, orientalism and football. As researchers, we can say that the concept set of gender in cinema literature points to a dynamic field and that female academics are more interested in the subject. To the best of our knowledge, this is the first study to systematically examine graduate theses on cinema and gender.

Keywords: Cinema, Gender, Graduate Thesis, YÖK Thesis Center, Systematic Analysis, Women Academics

Toplumsal Cinsiyet Konulu Lisansüstü Tezler Üzerine Sistemik Derleme

Başlarken: Yıl 2022

Toplumsal Cinsiyet konulu ilk tez 2002 tarihlidir. *Sinemada Toplumsal Cinsiyet Rollerini 1980-1999 Yılları Arasında Türk Sinemasında Toplumsal Cinsiyet Rollerinin Sunumu* başlıklı çalışmada Ataman, 1980-1999 yılları arasında geleneksel toplumsal cinsiyet rollerinin sorguya çekildiği ve bu sorgunun en çok genç, eğitilmiş ve modern kesimde ortaya çıktığı sonucuna varmıştır (2002, ss. 147-179). Kabadayı ise doktora tezinde farklı ülke sinemalarındaki kadın, erkek ve cinsel azınlıklara dair feminist alanda bilimsel çözümlerinin karşılaştırmalı bir incelemesinin bulunmamasını bir eksiklik olarak işaretlemiştir (2002, ss. 316-331).

Korku, Yeşilçam, Öteki: 2007, 2009

2007 yılına gelindiğinde kadının, çeşitli dönemlere ait korku filmlerindeki sunuluş biçimleri araştırılmış ve korku sinemasının kadın teslimlerini sunarken dönemin kadın hareketlerine göre daha az ya da daha fazla şiddet unsuru kullandığını ortaya konulmuştur (Amiri, 2007, ss. 88-93). Aynı yıl içinde Eğrik, yüksek lisans tezinde Yeşilçam filmlerinde de kadının erkek egemen bir bakış açısıyla varlığı sınırlandırılarak ötekileştirildiğini ve bu ötekileştirmenin kadının toplumsal cinsiyet rolünü tamamıyla benimsemesine yol açtığını tespit etmiştir (2007, ss. 174). Çilingir, Türk Sinemasında kadınlık temsillerini dış göç filmlerinde incelemiş ve o da tıpkı Eğrik gibi, filmlerde toplumsal baskıdan kaçmaya çalışan kadının kendi kimliğini bulabilmek için ötekileştirildiğini böylece erkek egemenliği altına girmek zorunda bırakıldığını ortaya koymuştur (2009, ss. 102).

Milliyetçilik, Hegemonik Erkeklik, Reha Erdem Sineması ve Transvestizm: 2010

Özdemir'in 2010 yılında yazmış olduğu yüksek lisans tezinde Türk Sinemasının yaklaşık son on yılında üretilen filmlerde milliyetçiliğin cinsiyetçilik ürettiği doğrulanmıştır (2010, ss. 241). Yine 2010 yılında Eyiişleyen, İngilizce yazmış olduğu yüksek tezinde 1996-2009 yılları arasında vizyona giren Türk Sinemasındaki filmlerden 27'sini örneklem olarak almış ve erkeklik temsillerinin şekillenişine bakmıştır. Söylem analizi tekniğini kullanan yazar, bu filmlerde erkek dünyasının bir parçası olan, hiyerarşik yapıya göre en tepede yer alan üst-hegemonik erkeklik konseptinin etkili olduğunu tespit etmiştir (Eyiişleyen, 2010, ss. 116-122). Yürümez, toplumsal cinsiyet kalıplarının Reha Erdem Sinemasında kadın ve erkek karakterlere yansımalarını incelemiş ve Reha Erdem sinemasında erkekliğin ana akım sinemada olduğu gibi bir üstünlük unsuru olarak kullanılmadığını görmüştür. Reha Erdem'in mevcut durumu göstermek için erkekliğin üstünlük kurduğu filmlerinde de mevcut yapıyı eleştirdiği sonucuna ulaşmıştır (Yürümez, 2010, ss. 61). Türk Sinemasında güldürü unsuru olarak transvestizmin ele alınmasının nedenlerini açıklamayı amaçlayan Esatoğlu, örneklem olarak *Fıstık Gibi Maşallah*, *Şabaniye* ve *Plajda* filmlerini incelemiş; aykırılık unsurunun hem ülkemiz sinemasında hem de dünya sinemada güldürü unsuru olarak ele alındığını tespit etmiştir (2010, ss. 86-87).

80 Sonrası Ataerkil Yapı, Makas ve İran Sineması: 2011

Akyüz'ün 2011 yılında yazmış olduğu yüksek lisans tezine göre, 1980'li yıllardan sonra sinemadaki toplumsal cinsiyet rolleri anlayışı değişime uğramaya başlamıştır fakat ataerkil sinema anlayışı devam etmektedir (2011, ss. 110-115). 2011 yılında Kadir Has Üniversitesinde yazılan bir yüksek lisans tezinde toplumsal cinsiyet, ataerkil sistem, namus kavramlarının tanımı ve analizi yapılmış, bu analizlerden yola çıkılarak yazılmış olan *Makas* filminin senaryosunu bu bağlamda tartışılmıştır (Gölcük, 2011, ss. 17-19). İran'da 1979 Devrimi sonrasında, ideolojik, politik ve sosyal düzenlemelere karşı mücadeleyle şekillenen kadın kimlikleri temsil biçimlerini inceleyen Songür, yazmış olduğu yüksek lisans tezinde İranlı kadın yönetmen Tahmineh Milan'nin iki filmini incelemiş ve İranlı kadınların temsil biçimlerinin, ideolojik ve sosyal yaptırımlarla sınırlanmış olduğunu görmüştür (2011, ss. 74-78).

Transseksüeller ve Çalışan Kadın Temsili: 2012

Toplumsal cinsiyet, toplumsal kimlikler ve bu kimliklerin oluşturduğu modelleri transseksüel kavramıyla ele alan Devasan, *Boy's Don't Cry* ve *Zenne Dancer* filmlerini incelemiş (2012, ss. 26-30); Hamarat ise Türk Sinemasında "çalışan kadın temsili"ni incelediği 16 film üzerinden sorgulamıştır.

Yazara göre, Türk Sinemasında ataerkil kültürel kodların dışında kadın haklarına katkı sağlan film üretimi yok denilecek düzeyde azdır (Hamarat, 2012, ss. 139-148).

Erkeklik Krizi, Tecavüz ve Arzu Temsili: 2013

2013 yılına gelindiğinde toplumsal cinsiyet konulu sinema alanında yazılmış tez sayısının 4 olduğu ve bu tezlerin de doktora tezleri olduğu tespit edilmiştir. Bu yıl içinde yazılan tezlerin ilkinde erkeklik krizi işlenmiştir. Tezin yazarı Yüksel, nitel yöntem kullanarak yazdığı tezde *İtiraf, Korkuyorum Anne, Yazı Tura, Mustafa Hakkında Her şey, Kabadayı, Başka Semtin Çocukları, Issız Adam, Üç Maymun, Nefes Vatan Sağ olsun, Çoğunluk ve Kaybedenler Kulübü*'nü örnekleme almış ve 2000'ler Türkiye Sinemasında öne çıkan erkeklik krizinin toplumsal cinsiyet eşitsizliklerinin erkeklik üzerinden nasıl üretildiğini anlamaya çalışmıştır (2013, ss. 247). Sınay, erkeklik meselesine farklı bir açıdan yaklaşmış ve Türk Sinemasında iktidar söyleminin erkek bedeni üzerinde çelişkilerini ele almıştır. Bunun sonucunda da erkek bedeni değişse de iktidarın değişmediği sonucuna ulaşmıştır (2013, ss. 298). Sinema ve ataerkil söylem arasındaki ilişkiyi ortaya çıkarmak hedefiyle Türkiye'de 1990 sonrasında çıkan filmleri inceleyen Orta, örneklem olarak *Gemide, Barda, İki Kadın, Duvara Karşı ve Salkım Hanımın Taneleri* filmlerini bu konu bağlamına incelemeye almıştır (2013, ss. 319). Hoşcan ise Ferzan Özpetek sinemasındaki arzu temsiliğini incelemiştir; Özpetek'in bütün filmlerinde heteroseksist kapitalist sistemde yaratılan kırılmalar tespit etmiştir (2013, ss. 210-212).

Futbol, Hegemonik Erkeklik, Agnes Varda ve Atıf Yılmaz: 2014

Anadolu, Türk Sinemasında futbol temalı filmler üzerinde ataerkil ideolojinin izini sürmüş (2014, ss. 109-112); Özekici, Serdar Akar filmlerini hegemonik erkeklik bağlamında analiz etmiştir (2014, ss. 110-112). Filmlerde kadın temsiliğini Fransız Yeni Dalga'nın yönetmenlerinden biri olan Agnes Varda filmleri üzerinden işleyen Midilli ise feminist çözümleme tekniğini kullanmıştır (2014, ss. 126-131). Zaman, Türk Sinemasında kadının sunumunu Atıf Yılmaz'ın filmleri üzerinden incelemiştir; bu filmlerde, Türk kadınının ataerkil yapıda verdiği kimlik savaşını görünür kılmıştır (2015, ss. 111-114).

Kadınlık-Erkeklik, Erkeklik Krizi, Köylü-Kentli Kadın: 2015

Elnur, kadınlık ve erkeklik temsillerine dönem filmlerinin metinsel içeriklerinde cevap aramaya çalışmış; kadınlık ve erkeklik özelliklerinin kalıp yargılarının doğrudan toplumsal cinsiyet kalıplarını da etkilediğini ve bu şekilde de film metinlerine yansıdığını ortaya çıkarmıştır (2015, ss. 55-57). *Küf, Yozgat Blues ve Ben O Değilim* filmleri üzerinden Gön, erkek karakterlerin performatif toplumsal cinsiyeti kullanarak idrak edilebilirliklerini sürdürmeye çalıştıklarını ve bu karakterlerin performanslarını bir araya getiren şeyin de erkeklik krizi olduğunu gözlemlemiştir (2015, ss. 118-129). Birinciöğlü, 1946-1960 yılları arasında çekilen filmlerde ulusçuluk anlayışı dolayısıyla kadınlık temsiliğinin nasıl yeniden üretildiğini anlamaya çalışmış (2015, ss. 239-248); 1960-1970 yılları arasında çekilen *Küçük Hanımefendi, Vahşi Gelin, Kezban, Kınalı Yapıncak ve Fakir Kızı Leyla* filmlerini Yeşilçam Sinemasında kadın imgesi bağlamında inceleyen Molo, köylü kadının kentli kadına nasıl dönüştüğünü ve toplumsal cinsiyet bağlamında nasıl ötekileştirdiğini sorgulamıştır (2015, ss. 124-130).

Pedro Almodovar, Eşcinseller, Kimlik ve Kadın Emeği: 2016

Pedro Almodovar'ın yönetmenliğini yaptığı *Bunu Hak Edecek Ne Yaptım?*, *Kötü Eğitim ve İçinde Yaşadığım Deri* filmleri üzerinden Aydın, Almodovar'ın, klasik anlatıdaki geleneksel görüşleri dönüşüme uğratarak hem kadınlara hem de LGBTİ+ bireylere yönelik baskıcı anlamlara eleştirel bir şekilde yaklaştığını tespit etmiştir (2016, ss. 113-117). Yeni Türk Sinemasında kimlikler ve öteki kavramlarının izini süren Uzun (2016, ss. 130-133) gibi Doğan da Türk Sinemasında önceden ötekileştirilen eşcinsellerin zamanla daha cesur ve açık anlatımlarla yapımlara karakter olarak girdiği sonucunu elde etmiştir (2016, ss. 153-158). İçerik analizi tekniğini kullanan Altun, kadın emeğinin görünür kılınmasında belgesel sinemanın önemli olduğunu vurgulamış; Emel Çelebi'nin *Gündelikçi*(2006), *Lilit'in Kızkardeşleri* (2008), *Külkedisi Değiliz!* (2014) belgeselleriyle Güliz Sağlam'ın ve Feryal Saygılıgil'in *Kafesteki Kuş Gibiydik* (2009), *Kadınlar Grevde* (2010) ve *Bölge* (2010) belgesellerini incelemiştir (2016, ss. 127-132).

Yeşim Ustaoglu, LGBTİ+, Animasyon Sineması, A.Zvyagintsev-Hegemonik Erkeklik: 2017

Türkiye'nin Bağımsız Sinemasına katkı sağlayan yönetmenlerinden biri olan Yeşim Ustaoglu'nun 4 filmini örnekleme alan Özen, sinemadaki toplumsal cinsiyet ve kadın temsilinin topluma yansıyan olumlu veya olumsuz etkilerinin neler olabileceği üzerinde durmuştur (2017, ss. 141-148). 2000 sonrası Türk Sinemasında eşcinsel bireylerin temsillerini inceleyen Özdestici, eşcinsel karakterlerin iç dünyalarının anlatımının yüzeysel kaldığı ve yeterince temsil edilmediğini bulgulamış (2017, ss. 106-110); Çoban ise LGBTİ kimliğine sahip bireylere yönelik olumsuz algının devam ettiğini iddia etmiştir (2017, ss. 163-182). Özsel, Walt Disney Animasyon Sinemasında kadın temsillerini incelemiş; anlatılarda kadın karakterlerin evcimen, korunmaya ihtiyaç duyan, nazik ve güzelliklerine önem veren karakterler olduğunu tespit etmiştir (2017, ss. 102-106). Cura da yönetmen Andrei Zvyagintsev'in filmlerini hegemonik erkeklik bağlamında ele almış; bu filmlerde Zvyagintsev'in hegemonik erkeklik temsillerini olumsuzladığı sonucuna ulaşmıştır (2017, ss. 150-156).

Militarizm, Suç ve Ceza, Yılmaz Güney, Disney, Queer Bireyler ve Asghar Farhadi: 2018

2018 yılında, 2000 sonrası Türkiye Sinemasında anti militarist ve militarist söylemlerin bir arada görülebileceği (Doğaner, 2018, ss. 112), Yılmaz Güney filmlerinin hegemonik erkeklik penceresinden değerlendirilebileceği (Çiğdem, 2018, ss. 66-69), *9*, *Ara*, *Nar* filmleri dolayısıyla Bağımsız Türk Sinemasında toplumsal cinsiyet açısından suç ve ceza kavramlarının incelenebileceği (2018, ss. 206-211) ve Disney animasyonlarındaki prenseslik anlatılarında kapitalizm ve Amerikan ideolojisinin izlerinin sürebileceği iddia edilmiştir (Bostan, 2018, ss. 511-528). Ferzan Özpetek Sinemasını inceleyen İmançer'e göre ise Ferzan Özpetek'in Queer bireylere karşı daha duyarlı olmaya çağrı yaptığını söylemek mümkündür (2018, ss. 145-150). Asghar Farhadi filmlerinin aileyle ve diğer kurumlarla pekiştirilen birtakım davranış kalıplarını yeniden ürettiği (Babuçcu, 2018, ss. 105-107) ama bir yandan da sınıf problemleri ve toplumsal cinsiyet sorunlarına odaklanmasından dolayı kendi sinemasını daha özgün kıldığı da söylenmiştir (Günhan, 2019, ss. 203-206). Devrim Sonrası İran Sinemasını inceleyen Aytekin ise biyolojik cinsiyetler üzerinden oluşan farklılıkların toplumsal cinsiyet kalıplarıyla yeniden üretilerek kadını ötekileştirdiği sonucu ulaşmıştır (2019, ss. 128-133).

Eşitlik, Futbolcu Algısı, Oryantalizm, Kadın Temsili, Erkeklik Krizi ve Aile: 2019

2019 yılında Turan, Çağdaş Anaakım Türk Sinemasında toplumsal cinsiyet eşitliğini veya eşitsizliğini 30 film üzerinden soruşturmuş (2019, ss. 172); Sönmez ise Türk Sinemasında futbolcu algısı üzerine düşünmüştür (2019, ss. 90-95). Oryantalizm ve toplumsal cinsiyet kavram setini kullanan Çözeli, kadının erkek bakışının nesnesi konumuna indirgenliğini ve Batılı bir gözle nesne olarak kullanıldığını ileri sürmüştür (2019, ss. 92-95). Kozan, Türk Sinemasındaki toplumsal gerçekçi filmlerde kadın temsillerini incelemek için Lütfi Akad'ın yönetmiş olduğu *Gelin (1973)*, *Düğün (1973)*, *Diyet (1974)* filmlerini (2019, ss. 136-142), Es ise *Frida*, *Seraphine* ve *Big Eyes*'i analiz etmiştir. Kadın ressamların hayatlarını konu alan bu filmlerde Es, kadınlara yönelik indirgemeci bir tavır gözlemlemiştir (2019, ss. 126). Kahraman, Çağdaş Türk Sinemasında erkeklik temsillerini sınıf üzerinden (2019, ss. 82-84), Demirel *Babam ve Oğlum* ve *Hadi Be Oğlum* (2019, ss. 57-60), Yağbasan korku filmleri (2019, ss. 83-84), Sönmez ise *Beş Vakit (2005)*, *Bal (2010)* ve *Sivas (2014)* filmleri dolayısıyla analiz etmiştir (2019, ss. 91-93). Aktuğ ise devlet ve ideoloji bağlamında kadın temsillerini incelemiş ve bu alanlarda kadınların yeterince temsil edilmediğini ortaya çıkarmıştır (2019, ss. 94). Sıvar, toplumsal cinsiyet ve iktidar ilişkisini aile kavramı üzerinden incelemeyi tercih etmiş ve yönetmen Yorgos Lanthimos'un *Köpek Dişi*, *Istakoz* ve *Kutsal Geyiğin Ölümü* filmleri üzerinden bu filmlerin toplumsal cinsiyetin performatif yapısını ortaya çıkardığı savını ortaya atmıştır (2019, ss. 98-102). Toplumsal cinsiyet rolleri üzerinden 1980'li yıllarda Türk Sinemasında kadının temsili tezine konu alan Hamurcu, *Şalvar Davası*, *Safiye Teyze*, *Kadının Adı Yok* filmlerini örnekleme almış; Türk Sinemasında kadınların genel olarak namuslu ev kızı, iyi bir eş veya kötü kadın kalıplarından arındırılarak daha özgür, güçlü ve çalışan kadın temsillerine evrildiği sonucuna varmıştır (2019, ss. 116-120). Oslo Barış Antlaşması'ndan sonra Filistin Sinemasındaki gelişmeleri takip etmeyi amaçlayan Ghanım, bu sinemadan seçtiği 3 filmi örneklem olarak incelemiş ve Filistin Sinemasının siyasi olaylardan, jeopolitik konumundan ve diğer gelişmelerden etkilendiği sonucuna ulaşmıştır (2019, ss. 179-183). Biyo-politika kavram setinden yararlanan Özcan ise, 2000'li yıllardan sonra çekilmiş 3 film üzerinden iktidar, toplumsal cinsiyet ve sinema kavramlarının birbirine bağımlı kavramlar olduğu kanısına varmıştır (2019, ss. 240). Altın Portakal Film Festivali'nde ödül alan filmlerin temel özellikleriyle kadın ve erkek temsillerinin başlangıçtan günümüze kadar nasıl değiştiğini irdelemeyi amaçlayan Seçen, Altın Portakal Film Festivali'nde En İyi Film Ödülü almış filmleri incelemiştir. Yazar bu filmlerde, kadın ve erkek temsillerinin klişeleştirildiğini ve toplumsal cinsiyet kodlarının yeniden üretildiği sonucuna ulaşmıştır (Seçen, 2019, ss. 74-76).

Ümit Ünal, Şiddet, Aile Reisliği, Nuri Bilge Ceylan ve Siberpunk-Siborg: 2020

Salman'ın 2020 yılında yazmış olduğu doktora tezinde Ümit Ünal'ın yönetmenliğini yaptığı; *9*, *Ara*, *Nar* ve *Sofra Sırları* filmleri toplumsal cinsiyet, sorgulama ve yüzleşme, gerçekliğin kurgulanması temaları üzerinden incelenmiş ve yönetmenin özgün bir sinema diline sahip olduğu dillendirilmiştir (2020, ss. 136). Üstün ise *Kurtuluş Son Durak* filminde kadına yönelik şiddetin temsiliğini incelemiş; günümüzde feminist eleştirinin gerçekleşebilmesi için yollar aranması gerektiğini iddia etmiştir (2020, ss. 106-107). 2010-2019 yılları arasında Türk Korku Filmlerinde kadınlık temsillerini inceleyen yazar Men'e göre de korku sinemasında klişelerin her filmde tekrar tekrar kullanılması ataerkil ideolojiyi yeniden üretmektedir (2020, ss. 114-120). *Üç Maymun*, *Çoğunluk*, *Vavien*, *Geriye Kalan*, *Celal Tan* ve *Ailesinin Aşırı Acıklı Hikayesi*, *Çınar Ağacı*, *Köksüz* filmlerini inceleyen Bulut ise 2000 sonrası Türk Sinemasında aile kavramını irdelemiş ve bu filmlerde genellikle aile reisliği vurgusu yapıldığını dile getirmiştir (2020, ss. 173).

Kiraz, 1960-1970'li yılları arasında Yeşilçam Sinemasında filmlerin algılanmasında toplumsal cinsiyet rollerinin etkisi sorgulamış (2020, ss. 255); Yel, Nuri Bilge Ceylan'ın, filmlerinde kadını nereye konumlandırıldığını sorgulamıştır (2020, ss. 159). Aslan, Yeşim Ustaoglu'nun *Tereddüt* filmi incelemiştir; kadının sıkışmışlığını ve bununla mücadele ederken ruhsal olarak kaybolduğu not etmiştir (2020, ss. 85-87). Karataş, 2010 yılından sonra anaakım dışı Türk filmlerinde toplumsal cinsiyete ilişkin kısıtlayıcı yargıların, önceki dönemlere göre daha özgürlükçü bir tutumda işlendiğini (2020, ss. 106-107), Türkmen ise kadınların toplum içerisinde erkeğe bağımlı bir şekilde konumlandırıldığını not etmiştir (2020, ss. 164-168). Siberpunk filmlerinde siborg kadın figürlerini toplumsal cinsiyet temelinde irdeleyen Zorlu da eril tahakkümü ve hegomonik algıları yıkıcı çatlak bir hat tespit etmiştir (2020, ss. 166).

David Lynch, Femme Fatale, Biket İlhan, Toz Bezi ve LGBTİ+: 2021

2021 yılına gelindiğinde Amerikalı yönetmen David Lynch'in filmlerinde eril bakış kavramı çerçevesinde kadının sunumunu inceleyen Özkantar, yazmış olduğu doktora tezinde David Lynch'in kadın kimliğini, cinsellikle ve femme fatale kavramlarıyla bağdaştırdığı sonucuna ulaşmıştır (2021, ss. 334-337). Uluçay ise Türk kadın yönetmenlerinden biri olan Biket İlhan'ın sinemasına odaklanmış ve yönetmenin çekmiş olduğu filmleri incelendiğinde temalarının kadın, erkek ilişkileri ve toplumdan dışlanan kadın figürleri üzerine kurulu olduğu kanısına varmıştır (2021, ss. 107-109). Türk sinemasında toplumsal cinsiyeti işleyen bir başka yazar ise Özlem'dir. Özlem'e göre *Toz Bezi* (2015), Türk sinemasına hâkim olan erkek merkezli bakış açısında oluşan klişeleri yıkmıştır (2021, ss. 91). Karakter ve söylem analizi tekniği kullanılarak İngilizce yazılan ve 90'lar sonrasında Türkiye Sinemasında LGBTİ+ karakterlerin temsillerini inceleyen bir başka çalışmada da örneklem olarak incelenen 5 filmde karakterlerin stereotipik temsilleri kavramlarla ilişkilendirilerek incelenmeye çalışılmıştır (Sekmen, 2021, ss. 200-205).

Stereotip, Animasyon Filmleri, Bilimkurgu, Boşanma, Namus, Annelik ve Aşk: 2022

2022 yılında Shahu, *Hidden Figures*, *What Men Want*, *The Intern*, and *Second Act* adlı filmler üzerinden, çalışan kadın temsillerindeki toplumsal cinsiyet kalıplarını değerlendirmeyi amaçlamış; toplumsal etkileri olan stereotiplerin net bir şekilde anlaşılmasının önemli olduğuna vurgu yapmıştır (2022, ss. 48-50). Murtadha animasyon filmlerindeki cinsiyet kalıplarını incelemiştir (2022, ss. 61); Aygel ise animasyon film afişlerini merkeze almıştır. Göstergibilimsel çözümleme tekniğini kullanarak afişlerde kullanılan söylemlere dikkat çeken Aygel, kadına verilen görevlerin sadece yemek yapmak, çocuk bakmak, daima güzel görünmek vb. söylemleri içerdiği sonucuna varmıştır (2022, ss. 88). Bu konuyu daha fazla detaylandırmak isteyen Arıhan ise yazmış olduğu doktora tezinde, Amerikan animasyon endüstrisinin kadın karakterler üzerinden verdiği mesajları ve işlediği değer yargılarını incelemiştir (2022, ss. 133-139). Kavas, bilimkurgu filmlerinde robot karakterlerin cinsiyetlendirilmesi üzerine incelemelerde bulunmuş (2022, ss. 137); Altınok ise *Bir Evlilikten Manzaralar*, *Kramer Kramer'a Karşı* ve *Marriage Story* filmleri üzerinden boşanma teması üzerine düşünmüştür. Yazara göre bu anlatılar, hegomonik erkekliği yeniden üretmektedir (2022, ss. 102-107). Gürbüz 2000 sonrası Türk Sinemasındaki namus temalı filmlerde ataerkil ideolojinin nasıl temsil edildiğini 19 film üzerinden irdelemiştir (2022, ss. 324-333), Turan ise 2000-2019 yılları arasında Türk Sinemasında anneliğin sunumuna dikkat çekmiştir (2022, ss. 270). Sinemada kadınlık rollerini Zeki Demirkubuz filmlerinde irdelemeyi seçen Aytaş, yönetmenin *Üçüncü Sayfa*, *Yazgı* ve *Kader* filmlerini ele almış; filmlerde kadına yönelik olumsuz bir yaklaşımın benimsendiği sonucunu paylaşmıştır (2022, ss. 83-84).

Daha önceki tezlerde de işlenmiş olan Atıf Yılmaz sinemasına farklı bir perspektiften bakan Tinç, yönetmenin *Cemile (1968)*, *İbo ile Güllüşah (1978)*, *Mine (1983)* ve *Kadının Adı Yok (1988)* filmlerini tematik kodlama tekniğini uygulayarak incelemiş ve filmlerdeki kahramanların aşk yoluyla kendi sınırlarının farkına vardığını tespit etmiştir (2022, ss. 73-75). Boubacar ise Hindistan filmlerini toplumsal cinsiyet bağlamında irdelemiş ve bu filmlerde eşitsizlik rollerine rastlamıştır (2022, ss. 69-72).

Bulgular

- Tez merkezinde içinde “Toplumsal Cinsiyet” geçen her alanda izinli veya izinsiz toplam 3339 tez bulunmaktadır. Bu tezlerden 2000 tanesi görüntülenebilmektedir.
- Tez merkezinde isminde “Toplumsal Cinsiyet” geçen her alanda izinli veya izinsiz toplam 1228 tez bulunmaktadır.
- Tez merkezinde içinde “Toplumsal Cinsiyet” geçen İletişim Bilimleri, Radyo, Televizyon ve Sinema, Reklamcılık, Halkla İlişkiler, Gazetecilik, Güzel Sanatlar, Sahne ve Görüntüleme Sanatları ve Sosyoloji alanlarında toplam 163 tez bulunmaktadır.
- Tez merkezinde içinde “Toplumsal Cinsiyet” geçen ilk tez 1991 yılında Songül Sallan’ın İngilizce yazmış olduğu *Gender and Occupational Segregation in Public Organizations: A Case Study in Turkey, Kamu Örgütlerinde Toplumsal Cinsiyet ve Mesleki Ayrışma: Türkiye’de Bir Örnek Çalışma* adlı sosyoloji alanındaki yüksek lisans tezidir.
- Tez merkezinde içinde “Toplumsal Cinsiyet” geçen ve sinema alanında yazılmış ilk tez 2002 yılında Özlem Emine Ataman’ın yazmış olduğu *Sinemada Toplumsal Cinsiyet Rollerini 1980 -1999 Yılları Arasında Türk Sinemasında Toplumsal Cinsiyet Rollerinin Sunumu* adlı doktora tezidir.
- Tez merkezinde içinde “Toplumsal Cinsiyet” geçen sinema alanında yazılmış toplam 82 tez bulunmaktadır.
- Tez merkezinde içinde “Toplumsal Cinsiyet” geçen sinema alanında yazılmış 82 tezdten 10’u İngilizcedir.
- Tez merkezinde içinde “Toplumsal Cinsiyet” geçen sinema alanında yazılmış 82 tezdten yüksek lisans tez sayısı 65, doktora tez sayısı 17’dir.
- Tez merkezinde içinde “Toplumsal Cinsiyet” geçen sinema alanında yazılmış 82 tezdten erkeklerin yazmış olduğu tez sayısı 21, kadınların yazmış olduğu tez sayısı 61’dir.
- Tez merkezinde içinde “Toplumsal Cinsiyet” geçen sinema alanında yazılmış 82 tezin arasında yazarlara danışmanlık yapmış profesör doktor sayısı toplam 33’tür. Bunların 25’i kadın, 8’i erkektir.
- Tez merkezinde içinde “Toplumsal Cinsiyet” geçen sinema alanında yazılmış 82 tezin arasında yazarlara danışmanlık yapmış profesör sayısı toplam 3’tür. Bunların 3’ü de kadındır.
- Tez merkezinde içinde “Toplumsal Cinsiyet” geçen sinema alanında yazılmış 82 tezin arasında yazarlara danışmanlık yapmış Doçent Doktor sayısı toplam 28’dir. Bunların 18’i kadın, 10’u erkektir.
- Tez merkezinde içinde “Toplumsal Cinsiyet” geçen sinema alanında yazılmış 82 tezin arasında yazarlara danışmanlık yapmış Doktor Öğretim Üyesi sayısı toplam 18’dir. Bunların 14’ü kadın, 4’ü erkektir.
- Tez merkezinde içinde “Toplumsal Cinsiyet” geçen sinema alanında yazılmış 82 tezin arasında kadın yazarlara danışmanlık yapmış kadın danışman sayısı 44 iken kadın yazarlara danışmanlık yapmış erkek danışman sayısı 15’tir.

- Tez merkezinde içinde “Toplumsal Cinsiyet” geçen sinema alanında yazılmış 82 tezin arasında erkek yazarlara danışmanlık yapmış kadın danışman sayısı 16 iken erkek yazarlara danışmanlık yapmış erkek danışman sayısı 7’dir.
- Tez merkezinde içinde “Toplumsal Cinsiyet” geçen sinema alanında yazılmış 82 tez yazarına en fazla danışmanlık yapmış olan akademisyenler Prof. Dr. Battal Odabaş (n=3), Prof. Dr. Serpil Kirel (n=3) ve Prof. Dr. Semire Ruken Öztürk’tür (n=3).
- Tez merkezinde içinde “Toplumsal Cinsiyet” geçen sinema alanında yazılmış 82 tez yazarlarının içinde hem kendi öğrencilik yıllarında bu alanda tez yazmış hem de daha sonra öğrencisine bu alanda tez yazdırmış akademisyenler Prof. Dr. Lale Kabadayı ve Doç. Dr. Eren Yüksel’dir.
- Tez merkezinde içinde “Toplumsal Cinsiyet” geçen sinema alanında yazılmış tezlerin 2021 yılında (n=17) artış gösterdiği görülmektedir.
- Tez merkezinde içinde “Toplumsal Cinsiyet” geçen sinema alanında yazılmış en fazla teze sahip olan üniversite Marmara Üniversitesi’dir (n=13).
- Tez merkezinde içinde “Toplumsal Cinsiyet” geçen sinema alanında yazılmış 82 tezden 77’sinde Nitel Yöntem, 4’ünde ise Karma Yöntem kullanılmıştır.
- Tez merkezinde içinde “Toplumsal Cinsiyet” geçen sinema alanında yazılmış 82 tezden 42’si feminist çözümlenmeden yararlanırken, 17’si psikanalitik çözümlenme, 9’u göstergebilimsel çözümlenme, 9’u queer çözümlenme, 6’sı sosyolojik çözümlenme, 3’ü yapısal çözümlenme, 2’si ideolojik çözümlenme, 1’i auteur çözümlenme, 1’i dramaturjik çözümlenme, 1’i biçimbilimsel çözümlenmeyi kullanmıştır.
- Tez merkezinde içinde “Toplumsal Cinsiyet” geçen sinema alanında yazılmış 82 tezden 33’ü içerik analizi, 21’i söylem analizi, 4’ü karakter analizi, 4’ü metin analizi, 2’si Delphi, 1’i retorik analizi, 1’i alımlama, 1’i tematik kodlama ve 1’i ise netnografi tekniğini uygulamıştır.
- Tez merkezinde içinde “Toplumsal Cinsiyet” geçen sinema alanında yazılmış 82 tez arasında çalışılan konular şunlardır: Toplumsal cinsiyet rolleri, kadınlık temsili, kadının sunumu, kadının ulusallaşması, kadına şiddet, kadın imgesi, erkeklik temsili, erkeklik krizi, erkek bedeni, erkeklik olgusu, erkeklik performansı, anneliğin sunumu, eşcinsel bireylerin temsili, öteki temsili, sinemada milliyetçilik, sinemada güldürü, sinemada tecavüz, sinemada cinsellik, sinemada suç ve ceza, sinemada oryantalizm, sinemada futbol, Yeşilçam Sineması, Çağdaş Türk Sineması, Korku Sineması, Filistin Sineması, İran Sineması, Hollywood Sineması, Hindistan Sineması, Bilim Kurgu Sineması, Animasyon Sineması.
- Tez merkezinde içinde “Toplumsal Cinsiyet” geçen sinema alanında yazılmış 82 tez arasında en fazla çalışmış konular, “sinemada kadınlık temsilleri” ve “sinemada erkeklik temsilleri” konularıdır.
- Tez merkezinde içinde “Toplumsal Cinsiyet” geçen sinema alanında yazılmış 82 tez arasında konu olarak çalışılmış yönetmenler şunlardır: Agnes Varda, Andrei Zvyagintsev, Asghar Farhadi, Atif Yılmaz, Behram Beyzayi, Biket İlhan, David Lynch, Ferzan Özpetek, Nuri Bilge Ceylan, Pedro Almodovar, Reha Erdem, Serdar Akar, Ümit Ünal, Yeşim Ustaoglu, Yılmaz Güney, Yorgos Lanthimos ve Zeki Demirkubuz.
- Tezlerde örneklem olarak incelenen filmlerin 27’sinin yönetmeni kadındır.
- Tezlerde örneklem olarak en çok filmi incelenen erkek yönetmen Atif Yılmaz (n=19), Ferzan Özpetek (n=11) ve Serdar Akar (n=7) olurken, en çok filmi incelenen kadın yönetmen Yeşim Ustaoglu’dur (n=4).

- Tez merkezinde içinde “Toplumsal Cinsiyet” geçen sinema alanında yazılmış 82 tezin örneklem olarak incelediği film sayısı 425’dir. Bu örneklem filmlerden 196’sını yabancı filmler oluştururken 229’unu Türk filmleri oluşturmaktadır.
- Tezlerde örneklem olarak incelenen filmlerin arasında en çok incelenen filmler *Zenne* (2010, n= 7), *Kadının Adı Yok* (1986, n= 4) ve *Tereddüt* (2016, n= 4) filmleridir.

Gelecek Araştırmacılara Öneriler

- İncelenen tezlerden örneklem olarak alınan 425 filmin sadece 229’u Türk filmlerine aittir. Gelecekteki araştırmacılar Türk filmlerine ağırlık verebilir.
- İncelenen tezlerden örneklem olarak alınan 425 filmin sadece 27’si kadın yönetmenler tarafından çekilmiştir. Gelecekteki araştırmacılar kadın yönetmenlerin çektiği filmleri inceleyebilir.
- İncelenen tezlerde ağırlıklı olarak nitel yöntemin kullanıldığı görülmüştür. Gelecekteki araştırmacılar seyirci deneyimlerini sorunsallaştıran çalışmalara ağırlık verebilir.
- İncelenen tezlerde veri toplama tekniği olarak söylem analizi ve içerik analizinin ağırlıklı olarak kullanıldığı görülmüştür. Bundan sonraki bu alanda yazılacak tezlerin farklı veri toplama tekniklerini kullanmaları tavsiye edilebilir.
- Tezlerde en fazla işlenen konuların kadınlık ve erkeklik temsilleri olduğu görülmüştür. Bu alanda başka konulara da ağırlık verilebilir.
- İncelenen tezlerde sadece 10 tezin farklı bir dille yazıldığı görülmüştür. Gelecekteki araştırmacılar tezlerini başka dillerde yazmaya ağırlık verebilir.
- İncelenen tezlerde yüksek lisans tezlerinin ağırlıklı olduğu görülmüştür. Doktora tezlerinin de bu alanda yazılması teşvik edilebilir.
- Belirli üniversitelerde bu konunun işlendiği tezler fazlayken, bazı üniversitelerde bu konuya dair tezlerin ya hiç ya da sadece birkaç tane ile sınırlandığı görülmüştür. Buradan hareketle, bu konuyu az ya da hiç işlememiş üniversitelerin lisansüstü öğrencileri bu alana teşvik edilebilir.

Kaynakça

Aktuğ, N. U. (2019). *Devlet, İktidar, İdeoloji Bağlamında Günümüz Türkiye Sineması’nda ‘Hükümet Kadın 1 ve 2’ Filmleri Örneğinde Yönetici Kadın Temsilleri*. Yüksek Lisans Tezi, Dokuz Eylül Üniversitesi Sosyal Bilimler Enstitüsü, İzmir.

Akyüz, B. (2011). *1965-1970 Dönemi Türk Sinemasında Toplumsal Cinsiyet, Bedensellik ve Dans Temsiliyetleri*. Yüksek Lisans Tezi, İstanbul Teknik Üniversitesi Sosyal Bilimler Enstitüsü, İstanbul.

Altınok, Y. E. (2022). *Boşanma Filmlerinde Toplumsal Cinsiyet Eşitsizliği ve Hegemonik Erkekliğin Yeniden Üretimi: “Bir Evlilikten Manzaralar”, “Kramer Kramer’e Karşı” ve “Marriage Story” Filmleri Üzerinden İnceleme*. Yüksek Lisans Tezi, İstanbul Üniversitesi Sosyal Bilimler Enstitüsü, İstanbul.

Altun, A. (2016). *Türkiye’de Belgesel Sinema Aracılığıyla Kadın Emeginin Görünür Kılınması*. Yüksek Lisans Tezi, Marmara Üniversitesi Sosyal Bilimler Enstitüsü, İstanbul.

Amiri, F. (2007). *Feminist Eleştirisi Açısından Korku Sinemasında Kadının Sunumu*. Yüksek Lisans Tezi, İstanbul Üniversitesi Sosyal Bilimler Enstitüsü, İstanbul.

Anadolu, B. (2014). *Ataerkil Sistem Bağlamında Türk Sinemasında Futbol Teması*. Yüksek Lisans Tezi, İstanbul Üniversitesi Sosyal Bilimler Enstitüsü, İstanbul.

Arıhan, E. (2022). *The Representation of Women in American Animated Feature Films*. Doktora Tezi, Bahçeşehir Üniversitesi Sosyal Bilimler Enstitüsü, İstanbul.

Aslan, B. K. (2020). *Toplumsal Cinsiyet Bağlamında Bir Film İncelemesi: Tereddüt Filmi Örneği*. Yüksek Lisans Tezi, Beykent Üniversitesi Lisansüstü Eğitim Enstitüsü, İstanbul.

Ataman, Ö. E. (2002). *Sinemada Toplumsal Cinsiyet Rollerini 1980-1999 Yılları Arasında Türk Sinemasında Toplumsal Cinsiyet Rollerinin Sunumu*. Doktora Tezi, Anadolu Üniversitesi Sosyal Bilimler Enstitüsü, Eskişehir.

Aydın, Ş. (2016). *Pedro Almodovar Sinemasında Toplumsal Cinsiyet Temsillerinin Feminist/Queer Film Eleştirisi Bağlamında Çözümlemesi*. Yüksek Lisans Tezi, Akdeniz Üniversitesi Sosyal Bilimler Enstitüsü, Antalya.

Aygel, G. (2022). *Çocuk Animasyon Film Afişlerinde Toplumsal Cinsiyet Rollerinin Göstergebilimsel Açısından İncelenmesi*. Yüksek Lisans Tezi, Cumhuriyet Üniversitesi Eğitim Bilimleri Enstitüsü, Sivas.

Aytaş, R. D. (2022). *Toplumsal Cinsiyet ve Anlatının İnşası: Zeki Demirkubuz Sinemasında Kadınlık Rollerini*. Yüksek Lisans Tezi, Batman Üniversitesi Lisansüstü Eğitim Enstitüsü, Batman.

Aytekin, M. (2019). *Devrim Sonrası İran Sinemasında Kadın: Behram Beyzayi Filmlerinde Kadının Temsili*. Yüksek Lisans Tezi, Akdeniz Üniversitesi Sosyal Bilimler Enstitüsü, Antalya.

Babuçcu, R. (2018). *Asghar Farhadi Sineması'nda Toplumsal Cinsiyet: Çarşamba Ateşi, Elly Hakkında ve Bir Ayrılık Filmleri Üzerine Bir İnceleme*. Yüksek Lisans Tezi, Akdeniz Üniversitesi Sosyal Bilimler Enstitüsü, Antalya.

Birincioğlu, Y. D. (2015). *Türk Sinemasında Kadınlığın Ulusallaşması(1946-1960 Dönemi)*. Doktora Tezi, İstanbul Üniversitesi Sosyal Bilimler Enstitüsü, İstanbul.

Bostan, A. D. (2018). *Disney Animasyonlarında Toplumsal Cinsiyet: Prenseslik Anlatılarının Göstergebilimsel Çözümlemesi*. Doktora Tezi, Marmara Üniversitesi Sosyal Bilimler Enstitüsü, İstanbul.

Boubacar, B. (2022). *Toplumsal Cinsiyet Rollerinin Hindistan Filmleri Üzerinden İncelenmesi*. Yüksek Lisans Tezi, İstanbul Gelişim Üniversitesi Sosyal Bilimler Enstitüsü, İstanbul.

Bulut, Ö. Ö. (2020). *"Aile İdeolojisi" Bağlamında 2000 Sonrası Türkiye Sinemasında Aile Kurumu*. Doktora Tezi, Dokuz Eylül Üniversitesi Güzel Sanatlar Enstitüsü, İzmir.

Cura, C. (2017). *Andrei Zvyagintsev Filmlerinde İktidarın Temsili Olarak Otorite ve Hegemonik Erkeklik*. Yüksek Lisans Tezi, Ege Üniversitesi Sosyal Bilimler Enstitüsü, İzmir.

Çiğdem, N. (2018). *Hegemonic Masculinity In Yılmaz Güney's Cinema*. Yüksek Lisans Tezi, Bahçeşehir Üniversitesi Sosyal Bilimler Enstitüsü, İstanbul.

Çilingir, A. (2009). *Türk Sinemasında Dış Göç Olgusunun Toplumsal Cinsiyet Bağlamında İncelenmesi El Kapısı Filmi Örneğinde*. Yüksek Lisans Tezi, Atatürk Üniversitesi Sosyal Bilimler Enstitüsü, Erzurum.

Çoban, İ. (2017). *Sinemada LGBTİ Kimlik Temsillerine Kültürel Bir Bakış: Zenne Filmi ve İzleyici Yorumları*. Yüksek Lisans Tezi, Galatasaray Üniversitesi Sosyal Bilimler Enstitüsü, İstanbul.

Çözeli, İ. (2019). *Sinema ve Oryantalizm: 2000 Sonrası Ulusötesi Sinemada Türk Kadın Kimliğinin Temsili*. Yüksek Lisans Tezi, Selçuk Üniversitesi Sosyal Bilimler Enstitüsü, Konya.

Demirel, S. G. (2019). *Toplumsal Cinsiyet ve Kültürel Dönüşümle Birlikte Erkek ve Erkeklik Temsilleri*. Yüksek Lisans Tezi, Fırat Üniversitesi Sosyal Bilimler Enstitüsü, Elazığ.

Devasan, M. (2012). *Transsexual Complex In The Crisis Of Gender*. Yüksek Lisans Tezi, Bahçeşehir Üniversitesi Sosyal Bilimler Enstitüsü, İstanbul.

Doğan, İ. T. (2016). *Toplumsal Cinsiyet Rollerini Bakımından 1990 Sonrası Türk Sinemasında Cinsellik*. Yüksek Lisans Tezi, Dokuz Eylül Üniversitesi Güzel Sanatlar Enstitüsü, İzmir.

Doğaner, S. K. (2018). *2000 Sonrası Türkiye Sinemasında Militarizmin İnşası ve Erkeklik Temsilleri*. Yüksek Lisans Tezi, Ankara Üniversitesi Sosyal Bilimler Enstitüsü, Ankara.

Eğrik, E. B. (2007). *Türk Sinemasında Pygmalion Etkisi: Yeşilçam'da Pygmalion Uyarlamaları ve Toplumsal Cinsiyet*. Yüksek Lisans Tezi, Marmara Üniversitesi Sosyal Bilimler Enstitüsü, İstanbul.

Elnur, A. (2015). *1930-1960 Dönemi Amerikan Sineması Metinlerinde Kadınlık ve Erkeklik Temsilleri*. Yüksek Lisans Tezi, Akdeniz Üniversitesi Sosyal Bilimler Enstitüsü, Antalya.

Es, E. F. (2019). *Sinemada Kadın Ressamların Hayatlarını Anlatan Filmlerin Feminist Açısından İncelenmesi*. Yüksek Lisans Tezi, Ordu Üniversitesi Sosyal Bilimler Enstitüsü, Ordu.

Esatoğlu, M. G. (2010). *Türk Sinemasında Güldürü Unsuru Olarak Transvestizm*. Yüksek Lisans Tezi, İstanbul Üniversitesi Sosyal Bilimler Enstitüsü, İstanbul.

Eyişleyen, N. (2010). *Representations Of Masculinity In The Post-1990s Popular Turkish Cinema*. Yüksek Lisans Tezi, Bahçeşehir Üniversitesi Sosyal Bilimler Enstitüsü, İstanbul.

Ghanım, J. (2019). *Son Dönem Filistin Sinemasında Anlatının Post-Kolonyal ve Madun Çalışmaları Grubu Bağlamında İncelenmesi*. Yüksek Lisans Tezi, Marmara Üniversitesi Sosyal Bilimler Enstitüsü, İstanbul.

Gölcük, E. (2011). *Ataerkil Sistem Bağlamında Toplumsal Cinsiyet Rollerini ve Namus Kavramı ve Bu Kavramlar Analizinde Yazılan 'Makas' Filmi*. Yüksek Lisans Tezi, Kadir Has Üniversitesi Sosyal Bilimler Enstitüsü, İstanbul.

Gön, A. (2015). *Performatif Toplumsal Cinsiyet ve Erkeklik: Küf, Yozgat Blues ve Ben O Değilim*. Yüksek Lisans Tezi, Ankara Üniversitesi Sosyal Bilimler Enstitüsü, Ankara.

Günhan, M. (2019). *İran Yeni Dalga Akımı Temelinde Asghar Farhadi Filmlerinin Analizi*. Yüksek Lisans Tezi, Marmara Üniversitesi Sosyal Bilimler Enstitüsü, İstanbul.

Gürbüz, A. (2022). *2000 Sonrası Türk Sinemasında Namus Bahaneli Cinayetlerin Feminist Metodoloji ile İncelenmesi*. Doktora Tezi, Anadolu Üniversitesi Sosyal Bilimler Enstitüsü, Eskişehir.

Hamarat, H. (2012). *Türk Sinemasında Çalışan Kadın İmgesi*. Yüksek Lisans Tezi, Ege Üniversitesi Sosyal Bilimler Enstitüsü, İzmir.

Hamurcu, Ö. (2019). *Toplumsal Cinsiyet Rollerini Üzerinden Türk Sinemasında Kadın (1980'li Yıllar)*. Yüksek Lisans Tezi, Erciyes Üniversitesi Sosyal Bilimler Enstitüsü, Kayseri.

Hoşcan, Ö. (2013). *Ferzan Özpetek Sinemasında Arzunun Temsili ve Bu Temsilde Ortaya Konan İktidar Sorunu*. Doktora Tezi, Marmara Üniversitesi Sosyal Bilimler Enstitüsü, İstanbul.

İmançer, Ç. E. (2018). *Queer Teorinin İzinde Avrupalı Bir Türk: Ferzan Özpetek ve Sineması*. Yüksek Lisans Tezi, Selçuk Üniversitesi Sosyal Bilimler Enstitüsü, Konya.

Kabadayı, L. (2002). *Toplumsal Cinsiyet Ve Film 90'lı Yıllarda ABD, İspanya, Hong Kong ve Türk Sinemasında Üretilen Filmlerde Toplumsal Cinsiyet Olgusunun Feminist Yaklaşımla İncelenmesi*. Doktora Tezi, Ege Üniversitesi Sosyal Bilimler Enstitüsü, İzmir.

Kahraman, G. (2019). *The Representation Of Class-Inflected Masculinity In Contemporary Turkish Cinema*. Yüksek Lisans Tezi, Boğaziçi Üniversitesi Sosyal Bilimler Enstitüsü, İstanbul.

Karataş, S. E. (2020). *2010 Sonrası Türk Sinemasında Toplumsal Cinsiyet Bağlamında Beden Temsilleri*. Yüksek Lisans Tezi, Ege Üniversitesi Sosyal Bilimler Enstitüsü, İzmir.

Kavas, B. (2022). *2000 Sonrası Bilimkurgu Sinemasında Robotların Cinsiyetlendirilmesi*. Yüksek Lisans Tezi, Ankara Üniversitesi Sosyal Bilimler Enstitüsü, Ankara.

Kiraz, S. (2020). *Yeşilçam Filmlerinde Genç Kadın Temsili*. Doktora Tezi, Marmara Üniversitesi Sosyal Bilimler Enstitüsü, İstanbul.

Kozan, T. (2019). *Türk Sinemasında Toplumsal Gerçekçi Filmlerde Kadın Temsilleri: Gelin, Düğün, Diyet Üçlemesi*. Yüksek Lisans Tezi, Marmara Üniversitesi Sosyal Bilimler Enstitüsü, İstanbul.

Men, M. (2020). *2010-2019 Arası Türk Korku Filmlerinde Kadın Temsilleri Siccin Film Serisi Örneği*. Yüksek Lisans Tezi, Ege Üniversitesi Sosyal Bilimler Enstitüsü, İzmir.

Midilli, S. (2014). *Yeni Dalga Sinemasının Görünmeyen Feminen Yüzü: Agnès Varda Sinemasında Kadın Temsili*. Yüksek Lisans Tezi, Marmara Üniversitesi Sosyal Bilimler Enstitüsü, İstanbul.

Molo, Ü. (2015). *Yeşilçam Sinemasında Değişen Kadın İmgesi Köylü Kadının Kentli Kadına Dönüşümü*. Yüksek Lisans Tezi, Erciyes Üniversitesi Sosyal Bilimler Enstitüsü, Kayseri.

Murtadha, M. (2022). *Gender Stereotypes As Depicted By Animation: Discouraging Gender Stereotyping*. Yüksek Lisans Tezi, Bahçeşehir Üniversitesi Sosyal Bilimler Enstitüsü, İstanbul.

Orta, N. (2013). *Meşrulaştırma Aracı Olarak Sinemada Tecavüz: 1990 Sonrası Türkiye'de Bağımsız Sinema Üzerine Eleştirel Bir Analiz*. Doktora Tezi, Marmara Üniversitesi Sosyal Bilimler Enstitüsü, İstanbul.

Özcan, F. (2019). *Foucault'nun Biyo-Politika Kavramı Işığında Filmlerde Kürtaj Temsili*. Yüksek Lisans Tezi, Marmara Üniversitesi Sosyal Bilimler Enstitüsü, İstanbul.

Özdemir, Ö. (2010). *Yeni "Türk" Sinemasında Milliyetçiliğin ve Cinsiyetçiliğin Yeniden Üretimi*. Yüksek Lisans Tezi, Ankara Üniversitesi Sosyal Bilimler Enstitüsü, Ankara.

Özdestici, S. (2017). *2000 Sonrası Türk Sinemasında Eşcinsel Bireylerin Temsili*. Yüksek Lisans Tezi, Afyon Kocatepe Üniversitesi Sosyal Bilimler Enstitüsü, Afyonkarahisar.

Özekici, M. (2014). *Türkiye'de Hegemonik Erkeklik Olgusu ve Serdar Akar Filmleri*. Yüksek Lisans Tezi, Marmara Üniversitesi Sosyal Bilimler Enstitüsü, İstanbul.

Özen, Y. (2017). *Yeşim Ustaoglu Sinemasında Toplumsal Cinsiyet ve Kadın*. Yüksek Lisans Tezi, Maltepe Üniversitesi Sosyal Bilimler Enstitüsü, İstanbul.

Özkantar, M. Ö. (2021). *David Lynch Sinemasında Eril Bakış: Lynch Filmlerinde Kadının Sunumu*. Doktora Tezi, Gazi Üniversitesi Sosyal Bilimler Enstitüsü, Ankara.

Özlem, T. (2020). *Türk Sinemasında Toplumsal Cinsiyet ve Kadın Dayanışması Üzerinden Toz Bezi Filminin Göstergibilimsel Bir İncelemesi*. Yüksek Lisans Tezi, Hacı Bayram Veli Üniversitesi Lisansüstü Eğitim Enstitüsü, Ankara.

Özsel, T. Ö. (2017). *Walt Disney Animasyon Sinemasında Kadın Temsilleri: 2010 Öncesi ve Sonrası*. Yüksek Lisans Tezi, Ege Üniversitesi Sosyal Bilimler Enstitüsü, İzmir.

Salman, S. (2020). *Ümit Ünal Sinemasında Kurgu ve Anlatı İlişkisi*. Doktora Tezi, Ege Üniversitesi Sosyal Bilimler Enstitüsü, İzmir.

Seçen, D. (2019). *Altın Portakal Film Festivali Ödüllü Filmlerde Sinematografik Özellikler ve Toplumsal Cinsiyet Temsillerinin Değişimi*. Yüksek Lisans Tezi, Yaşar Üniversitesi Sosyal Bilimler Enstitüsü, İzmir.

Sekmen, P. (2021). *Representation Of LGBTI+ Characters In Turkey's Cinema In The 1990s And Afterwards*. Yüksek Lisans Tezi, Yeditepe Üniversitesi Sosyal Bilimler Enstitüsü, İstanbul.

Shahu, B. A. (2022). *Assessing Gender Stereotypes In Representations Of Working Women In Hollywood Movies In Four Cases*. Yüksek Lisans Tezi, Bahçeşehir Üniversitesi Sosyal Bilimler Enstitüsü, İstanbul.

Sınay, N. (2013). *Değişen Beden Değişmeyen İktidar: 90 Sonrası Türk Sinemasında İktidarın Yansıması Açısından Erkek Bedeni*. Doktora Tezi, Ege Üniversitesi Sosyal Bilimler Enstitüsü, İzmir.

Sıvar, S. (2019). *Toplumsal Cinsiyet Bağlamında Aile ve İktidar Yorgos Lanthimos'un Köpek Dişi, Istakoz ve Kutsal Geyiğin Ölümü Filmleri Üzerine İnceleme*. Yüksek Lisans Tezi, Ege Üniversitesi Sosyal Bilimler Enstitüsü, İzmir.

Songür, S. (2011). *Political Cinema In The Middle Eastern Countries And Women*. Yüksek Lisans Tezi, Yeditepe Üniversitesi Sosyal Bilimler Enstitüsü, İstanbul.

Sönmez, C. (2019). *Türk Sinemasında Futbol ve Kitle Kültürü*. Yüksek Lisans Tezi, Akdeniz Üniversitesi Sosyal Bilimler Enstitüsü, Antalya.

Sönmez, S. (2019). *2000 Sonrası Türk Sinemasında Taşradaki Erkek Çocuklarının Erkeklik Performansları Beş Vakit (2005), Bal (2010), Sivas (2014)*. Yüksek Lisans Tezi, İstanbul Okan Üniversitesi Sosyal Bilimler Enstitüsü, İstanbul.

Tinç, G. (2022). *Yeşilçam ve Yeşilçam Dönemi Sonrası Atıf Yılmaz Sinemasında Aşk Felsefesi: Cemile (1968)- İbo ile Güllüşah (1978)- Mine (1983) ve Kadının Adı Yok (1988) Filmlerinin Aşk Felsefesi Bağlamında İncelenmesi*. Yüksek Lisans Tezi, Batman Üniversitesi Lisansüstü Eğitim Enstitüsü, Batman.

Turan, M. (2019). *Gender Interactions In Contemporary Turkish Cinema: A Bechdel Test Oriented Content Analysis*. Yüksek Lisans Tezi, Bahçeşehir Üniversitesi Sosyal Bilimler Enstitüsü, İstanbul.

Turan, S. (2022). *2000-2019 Yılları Arasında Türk Sinemasında Anneliğin Sunumu*. Doktora Tezi, Anadolu Üniversitesi Sosyal Bilimler Enstitüsü, Eskişehir.

Türkmen, G. D. (2020). *Uyarlama Filmlerde Kadın Temsili*. Yüksek Lisans Tezi, İstanbul Üniversitesi Sosyal Bilimler Enstitüsü, İstanbul.

Uluçay, Y. (2021). *Türkiye Sinemasının Geçiş Döneminde Bir Yönetmen Biket İlhan*. Yüksek Lisans Tezi, Giresun Üniversitesi Sosyal Bilimler Enstitüsü, Giresun.

Uzun, E. (2016). *Yeni Türk Sinemasında "Öteki"nin Temsili: Milliyetçiliğin Eril Dili*. Yüksek Lisans Tezi, Marmara Üniversitesi Sosyal Bilimler Enstitüsü, İstanbul.

Üstün, M. (2020). *Kurtuluş Son Durak Filminde Kadına Yönelik Şiddetin Temsili*. Yüksek Lisans Tezi, Beykent Üniversitesi Lisansüstü Eğitim Enstitüsü, İstanbul.

Yağbasan, E. B. (2019). *Erkeklik, Şiddet, Kriz: Korku Sineması Örneği*. Yüksek Lisans Tezi, Hacettepe Üniversitesi Sosyal Bilimler Enstitüsü, İstanbul.

Yazıcı, E. S. (2018). *Türk Bağımsız Sinemasında Suç ve Ceza Kavramlarının Toplumsal Cinsiyet Açısından Algılanışı: 9, Ara, Nar Filmlerinin Retorik Çözümlemesi*. Doktora Tezi, Anadolu Üniversitesi Sosyal Bilimler Enstitüsü, Eskişehir.

Yel, H. (2020). *Toplumsal Cinsiyet Rollerindeki Eşitsizlik Bağlamında Nuri Bilge Ceylan Sinemasında Kadının Konumu*. Yüksek Lisans Tezi, Batman Üniversitesi Lisansüstü Eğitim Enstitüsü, Batman.

Yüksel, E. (2013). *2000'ler Türkiye Sinemasında Erkeklik Krizi ve Erkek Kimliğinin İnşası*. Doktora Tezi, Ankara Üniversitesi Sosyal Bilimler Enstitüsü, Ankara.

Yürümez, S. (2010). *Toplumsal Cinsiyet Kalıplarının Reha Erdem Sinemasında Kadın ve Erkek Karakterlere Yansımaları: Korkuyorum Anne ve Hayat Var Filmlerinin Analizi*. Yüksek Lisans Tezi, Beykent Üniversitesi Lisansüstü Eğitim Enstitüsü, İstanbul.

Zaman, S. (2015). *Türk Sinemasında Kadının Sunumu (Atıf Yılmaz'ın 1980'li Yıllarda Kadın Konusunu Ele Aldığı Film Örnekleri)*. Yüksek Lisans Tezi, Atatürk Üniversitesi Sosyal Bilimler Enstitüsü, Erzurum.

Zorlu, M. (2020). *Siberpunk Filmlerde Siborg Kadın Karakterlerin Cinsiyet Kimliklerinin Analizi*. Yüksek Lisans Tezi, On Dokuz Mayıs Üniversitesi Lisansüstü Eğitim Enstitüsü, Samsun.

ÇALIŞAN ANNELERİN İŞ YAŞAMINA DEVAMINI SAĞLAMAK ADINA YAPILAN ÇALIŞMALAR

Doç. Dr. Yeliz YEŞİL

Trakya Üniversitesi İ.İ.B.F., Çalışma Ekonomisi ve End. İlişkileri Bölümü

ORCID: 0000-0003-1638-104X

Esra SARAÇ

Toplumsal Cinsiyet ve Kadın Çalışmaları Yüksek Lisans Mezununu (Trakya Üniversitesi)

ORCID: 0000-0002-7403-2342

ÖZET

Kadınların toplumda fırsatlara ve kaynaklara daha aktif katılımının sağlanması önemlidir. “Gelişmiş ülkeler” arasında yerini almak isteyen ülkeler için kadınların toplumsal ve ekonomik yaşama katılımı artırılmalıdır.

Kadınların erkeklerle eşit eğitim ve ekonomik fırsatlara erişiminin önündeki engeller kaldırılmalıdır. Kadınların statüsünün iyileştirilmesi, kalkınma ve toplumsal cinsiyet eşitliğinin sağlanması için kritik öneme sahiptir. Herhangi bir ülkede ekonomik ve sosyal kalkınmanın sağlanması için kadın ve erkeklerin haklara ve fırsatlara eşit erişimi olmalıdır. Kadınların ekonomik ve sosyal hayata eşit katılımını sağlayan ülkelerde kalkınma gerçekleşmekte ve refah seviyesi yükselmektedir. Kadınların eğitime, istihdama ve karar alma mekanizmalarına eşit katılımı, herhangi bir ülkenin gelişmiş ülkeler arasında yer almasını sağlayabilir¹.

Türkiye Büyük Millet Meclisi Kadın-Erkek Fırsat Eşitliği Komisyonu'na göre ülkelerin ekonomik ve sosyal gelişmişlik düzeylerini karşılaştırırken dikkate alınması gereken en önemli göstergelerden biri de kadın ve erkeklerin haklara, fırsatlara ve kaynaklara eşit şekilde katılıp katılmadıklarıdır. Kadınların ekonomik ve sosyal hayata eşit ve aktif olarak katıldığı hemen hemen tüm ülkeler artık “az gelişmiş” veya “gelişmekte olan ülke” grupları arasında “gelişmiş ülkeler” sınıfında yer almaktadır. Herhangi bir ülkede yaşayan kadınların daha aktif katılım göstermesi, fırsatlardan ve kaynaklardan eşit pay almayı talep etmesi ülkenin gelişimi için çok önemlidir. Açıktır ki, kadınların katılımı olmadan sürdürülebilir kalkınma hedefine ulaşılması mümkün değildir ve son otuz yıldır dünya çapında da sıklıkla dile getirilen bu durum, sağlıklı nesiller yetiştirmenin ön koşulu olarak görülmektedir. Kadınların ekonomik ve sosyal hayata aktif bireyler olarak katıldığı ülkeler, bugüne kadar yüksek refah, eğitim ve kişi başına düşen gelir seviyelerine ulaşmıştır².

Kadınların çocuk sahibi olduktan sonra iş yaşamından kopmaması kadın istihdamının devamı için önemlidir. Ailede aldığı sorumluluklar, çocuk sayıları, çocukların yaşı vs. gibi konular kadının çalışmasında etkili olabilmektedir.

Kadın istihdamını arttırmak için çalışan annelere yönelik son yıllarda uygulamalar artmıştır.

¹Yeşil,Y. (2020). " Analyzing Practices For Working Mothers In Order to Increase Women’S Employment ",Current Researches in Humanities and Social Sciences, Eds.Prof. Dr. Hasan Babacan Assoc. Prof. Dr. Bülent Cercis Tanrıtanır,Ivpe Cetinje, Montenegro,p.291.

²Yeşil,Y. (2018). *Analyzing The Projects Which Are Implemented In Education, Employment, Social Policy Areas By The Support Of Europe Union In Turkey*, In Academician Publisher Scientific Researches Book, Economic And Administrative Sciences, Ed. Azmi Yalçın, Volume II, 221-234.

Bu çalışmada da bu uygulamalara değinilecek ve uygulamalar içerik analizi yöntemi ile değerlendirilecektir. Sonuç itibariyle kadınların iş yaşamında anne olduktan sonra da kopmaması adına yapılan uygulamalar olumlu sonuçlar doğurmaktadır.

Anahtar Kelimeler: Kadın, Çalışan Anne, İş yaşamı, İstihdam.

ACTIVITIES TO ENSURE THE CONTINUATION OF WORKING MOTHERS IN WORK LIFE

ABSTRACT

It is important to ensure more active participation of women in opportunities and resources in society. For countries that want to take their place among the "developed countries", the participation of women in social and economic life should be increased.

Barriers to women's access to education and economic opportunities equal to men should be removed. Improving the status of women is critical for development and ensuring gender equality. For economic and social development in any country, women and men must have equal access to rights and opportunities. In countries that ensure the equal participation of women in economic and social life, development takes place and the level of welfare rises. Equal participation of women in education, employment and decision-making can enable any country to rank among developed countries (Yeşil,2020).

According to the Gender Equal Opportunity Commission of the Grand National Assembly of Turkey, one of the most important indicators to be taken into account when comparing the economic and social development levels of countries is whether men and women equally participate in rights, opportunities and resources. Almost all countries where women participate equally and actively in economic and social life are now included in the "developed countries" class among the "underdeveloped" or "developing country" groups. It is very important for the development of the country that women living in any country participate more actively and demand an equal share of opportunities and resources. It is clear that it is not possible to achieve the goal of sustainable development without the participation of women, and this situation, which has been frequently mentioned throughout the world for the last thirty years, is seen as a prerequisite for raising healthy generations. Countries where women participate as active individuals in economic and social life have reached high levels of welfare, education and per capita income so far (Yeşil,2018).

It is important for the continuation of women's employment that women do not leave the business life after having children. Responsibilities in the family, number of children, age of children etc. issues such as can be effective in women's work.

In order to increase female employment, practices for working mothers have increased in recent years. In this study, these applications will be mentioned and the applications will be evaluated by content analysis method. As a result, the practices carried out in order to keep women in business life after becoming a mother have positive results.

Keywords: Women, Working Mother, Work life, Employment.

KADINLARIN SİYASAL ALANA KATILIMINDA EŞİTSİZLİĞİN GİDERİLMESİ: CİNSİYET KOTASI UYGULAMASI

Araştırma Görevlisi Aşlıhan KAPLAN ARIK

Ankara Hacı Bayram Veli Üniversitesi, Hukuk Fakültesi, Anayasa Hukuku ABD

ORCID: 0000-0003-1234-3804

ÖZET

Parlamento seçimleri cinsiyet eşitsizliğinin sıklıkla karşılaşıldığı alanlardan biridir. Cinsiyet eşitsizliğine birçok alanda rastlanılmakla birlikte bu eşitsizliği ortadan kaldırmak için kadına yönelik bazı ayrımcılıkların yapıldığı da bilinmektedir. Toplumsal alanda bu eşitsizliği gidermek amacıyla yapılan bu ayrımcılıklar pozitif ayrımcılık olarak adlandırılmaktadır. Bu eşitsizliğin giderilmesi amacıyla gerçekleştirilen pozitif ayrımcılıklardan biri hiç şüphesiz cinsiyet kotasıdır. Parlamentoda kadın temsil oranının önemli ölçüde artmaması karşısında cinsiyet kotası uygulamasına başvurulmaya başlanmıştır. Nitekim geçmişten günümüze temsil oranının artmasının en önemli sebeplerinden biri cinsiyet kotası uygulaması olmuştur. Bu etkisi nedeniyle cinsiyet kota uygulamasına her ne kadar bazı çevrelerce itiraz edilse de pek çok ülke anayasa ve/veya yasalarında düzenlenmiştir. Bazı ülke anayasa ya da yasal düzenlemelerinde yer almasa da siyasi partilerin gönüllü olarak cinsiyet kotası uygulamasına yer verdikleri de bilinmektedir. Ayrıca uluslararası alanda Kadına Karşı Her Türlü Ayrımcılığın Yok Edilmesi Sözleşmesi (CEDAW) kapsamında, sözleşmeciler devletlerin cinsiyet eşitsizliğini gidermesi adına geçici özel önlem almaları söz konusudur. Bu geçici özel tedbirin görünümü ise cinsiyet kotalarının kabul edilmesidir. Görüldüğü üzere günümüzde cinsiyet kotası uygulaması konusunda yaygın bir kabul bulunmaktadır. Parlamento seçimlerinde cinsiyet eşitsizliğinin giderilmesi ve dengeli bir temsilin sağlanabilmesi için cinsiyet kotası uygulaması bir gerekliliktir. Ancak cinsiyet kotası uygulaması kadının siyasal alanda temsilini sağlamada tek başına yeterli değildir. Bu nedenle cinsiyet kotasının yanı sıra uygun seçim sisteminin benimsenmesi, uygun liste türü öngörülmesi, seçim listelerinde kadınların seçilebilir yerlere konulması, cinsiyet kotasını uygulamayan siyasi partilerin teşvik edilmesi veya uygulamaması durumunda yaptırım getirilmesi gibi ek uygulamaların varlığı gereklidir.

Çalışmada cinsiyet kotası uygulamasına ilişkin temel bilgiler ve dayanaklar, tartışma alanları ve cinsiyet kotası uygulamasını etkili kılan yolları ortaya konulmaya çalışılacaktır.

Anahtar Kelimeler: Cinsiyet Kotası, Pozitif Ayrımcılık, Geçici Özel Önlem

ELIMINATION OF INEQUALITY IN WOMEN'S PARTICIPATION IN THE POLITICAL AREA: IMPLEMENTATION OF GENDER QUOTAS

ABSTRACT

Parliamentary elections are one of the areas where gender inequality is frequently encountered. Although gender inequality is encountered in many areas, it is also known that some discrimination against women is made in order to eliminate this inequality. These discriminations made in order to eliminate this inequality in the social field are called positive discrimination. One of the positive discriminations carried out to eliminate this inequality is undoubtedly the gender quota. In the face of the fact that the rate of female representation in the parliament did not increase significantly, the application of gender quota began to be applied. As a matter of fact, one of the most important reasons for the increase in the representation rate from the past to the present has been the gender quota application.

Due to this effect, although some circles object to the gender quota application, it is regulated in the constitutions and/or laws of many countries. Although some countries are not included in the constitution or legal regulations, it is also known that political parties voluntarily include the application of gender quotas. In addition, within the scope of the Convention on the Elimination of All Forms of Discrimination Against Women (CEDAW), contracting states are required to take temporary special measures in order to eliminate gender inequality. The appearance of this temporary special measure is the acceptance of gender quotas. As can be seen, there is a widespread acceptance about the gender quota application today. A gender quota application is a necessity in order to eliminate gender inequality and ensure a balanced representation in parliamentary elections. However, the gender quota application alone is not sufficient to ensure the representation of women in the political arena. For this reason, in addition to the gender quota, it is necessary to have additional practices such as adopting an appropriate electoral system, envisaging the appropriate list type, placing women in electable places in election lists, encouraging political parties that do not apply the gender quota, or imposing sanctions in case they do not implement them.

In the study, the basic information and basis of the gender quota application, the areas of discussion and the ways to make the gender quota application effective will be tried to be revealed.

Keywords: Gender Quota, Positive Discrimination, Temporary Special Measure

GENDER-BASED WAGE DISCRIMINATION BY OCCUPATIONS, ECONOMIC ACTIVITIES, AND REGISTRATION STATUS IN TÜRKİYE: OAXACA-BLINDER DECOMPOSITION

Dr. Öğr. Üyesi Yağmur TOKATLIOĞLU

Ankara Hacı Bayram Veli University Faculty of Economics and Administrative Sciences,
Department of Econometrics

ORCID: 0000-0003-0134-6321

ABSTRACT

The cultural structures of societies profoundly affect women's behavior in the labor market. Discrimination is defined by Neo-Classical economics as the assessment of wages that do not correspond to objective criteria that affect productivity. The main objective of this study is to examine gender-based wage discrimination within the occupation code (ISCO-08), the economic activity code (NACE-REV-2), and finally registration status to social security institutions in the main job in Türkiye. This paper contributes to the existing literature on gender-based wage discrimination by exploring the different occupations, economic activities, and registration status. For this aim, Mincerian earnings functions are estimated using the 2021 Income and Living Conditions Survey published by TurkStat via Oaxaca-Blinder (1973) Decomposition Method. Data contains 23,231 employees aged at least 15 years old. This method has decomposed the average wage between individuals by different groups into two components. First, the explained component is related to the productivity of individuals caused by the explanatory variables; second, the unexplained component is related to wage discrimination. According to findings, 31.22% of the employees are women, and their average income is 28,318TL, while the men's is 46,060TL. The mean predicted log wage is 10.45 for men and 10.20 for women; the wage differential is 0.25 in Türkiye. Only about 16% (0.04/0.25) of the differential is due to the productivity of individuals. Examining decomposition for occupations, the most significant wage differential is for the crafts and related trades workers; about 80% of the differential is gender-based. Although the wage differential is significant in the human health and social work activities, the gender-based part is relatively less (10%). Notably, the wage differential of informal employees is relatively high, and the gender-based part is 72%. Since wage discrimination is one of the main reasons deterioration of distribution, it is crucial to measure and explain it.

Keywords: Oaxaca-Blinder Decomposition; Gender-Based Wage Discrimination; Türkiye

**PERCEPTION AND ATTITUDE OF MEN TOWARD INFERTILITY IN VWANG
COMMUNITY OF JOS SOUTH LOCAL GOVERNMENT, PLATEAU STATE,
NIGERIA**

Gwaison Panan Danladi

Economics Department, Nigeria Police Academy Wudil Kano

Mwolchet Helen Shekara

College of Nursing and Midwifery, Vom. Plateau State

Mwolchet Pokyes Shekara

College of Nursing and Midwifery, Vom. Plateau State

ABSTRACT

The World Health Organization (WHO) defines infertility as a disease of the reproductive system defined by the failure to achieve a clinical pregnancy after 12 months or more of regular unprotected sexual intercourse. Infertility may work as a painful emotional experience. This study examined the perception and attitude of men toward infertility in Vwang Community of Jos South Local Government, Plateau State, Nigeria. A Survey design was used. a self-structured questionnaire was employed for the data collection. A total of 400 respondents completed the questionnaire of which both are males and females in Vwang community of Jos South L.G.A. The reliability of the instrument was done using test-retest method and a reliability co-efficient of 0.91 was obtained. Descriptive statistics of percentage, mean, standard deviation was used for data analysis with the aids of SPSS version 23. Results showed respondents have good perception and positive attitude on infertility, the stigma and various challenges that accompanies it. The results of our present study would suggest that people with limited knowledge about fertility may engage in ineffective behaviours that could delay seeking effective interventions. These results reflect the fact that other alternative treatments of infertility, such as seeking the help of a Pastor or going to Prayer houses, eating certain foods, or reading the Bible, remain popular options for couples with infertility. The study recommended that the knowledge regarding infertility in Vwang community to be made more readily available to the general population. Special emphasis should be placed on directing IVF patients to the correct knowledge and healthy practices and helping them seek medical advice as their only preference for treatment.

Keywords: Attitude, perception, Infertility, Vwang Community.

Introduction

Reproduction is known as an essential human desire so that infertility may cause a great deal of psychosocial impairment [Bakhtiyar, 2019]. According to WHO, Infertility is a disease of the male or female reproductive system defined by the failure to achieve a pregnancy after 12 months or more of regular unprotected sexual intercourse. In the male reproductive system, infertility is most commonly caused by problems in the ejection of semen, absence or low levels of sperm, or abnormal shape (morphology) and movement (motility) of the sperm. In the female reproductive system, infertility may be caused by a range of abnormalities of the ovaries, uterus, fallopian tubes, and the endocrine system, among others. (WHO, 2020). Infertility affects millions of people of reproductive age worldwide — and has an impact on their families and communities. Estimates suggest that between 48 million couples and 186 million individuals live with infertility globally. (WHO, 2020).

Infertility may work as a painful emotional experience [Dural, & Yasa, 2016]. It can cause a lot of psychological issues including stress, anxiety, depression, diminished self-esteem, declined sexual satisfaction, and reduced quality of life [Bakhtiyar, 2019]. The resulted psychosocial issues affect the female gender adversely more than her spouse [Patrizio, 2015], especially in societies where there are prejudices against women. As such, an infertile couple may show a relatively high level of frustration and anger which affect her relationship with family, friends and even spouse. Likewise, infertile couples are more likely to develop mental illnesses, marital dissatisfaction, and impaired quality of life compared to the individuals of fertile group (Farrokh and Eslamlou, 2014).

Perception and Attitudes of men toward infertility are often influenced by ethnic and cultural groups (Aliyeh, and Laya, 2017). In the eastern societies, the community mainly expects women to play a role as a mother. This will cause many psychosocial concerns and many other challenges if pregnancy does not occur for any reason (Choobfroushzadch, 2013). Therefore, more studies are required among eastern societies to reveal the impact of social, cultural and individual factors on an infertile couples' quality of life (Hasanpoor-Azghdy, 2014).

Furthermore, while the infertility is not a disease, it and its treatment can affect all aspects of couples' lives, which can cause various health, psychological, and emotional disorders or consequences including turmoil, frustration, depression, anxiety, hopelessness, guilt, and feelings of worthlessness in life (Maroufizadeh, 2015). For instance, a quantitative study in Iran revealed that infertility treatment is amongst the most stressful factors for the infertile (Ghaheri, 2015).

However, according to Kim (2020), infertility can be wholly accepted and managed by the couple as a marital challenge in their enduring love but pressure from society/extended family weaken the relationship. In line with the above, this study is focused on unveiling the perception and attitude of men towards infertility among individuals in the community. Infertility is a global phenomenon that affects between 48 million to 168 million people worldwide (WHO, 2020).

Globally, 48.5 million couple experience infertility, it places a huge psychological burden on the infertile couple and it may lead to depression, suicide) tendencies and other pathological psychological conditions (Fido, 2014).

In Kuwait, most educated women participants blame infertility on nutrition, marital and psychological factors but participants who were not literate blamed their infertility on supernatural causes, such as evil spirit witchcraft and Gods retribution (Abolfotouh,2013).

Odek (2016) on fertility is surrounded by many mistaken beliefs about its causes such as witchcraft possession by evil spirit and these beliefs negatively affect its management. Men in Vwang Community in Jos South L.G.A are less likely to seek service for infertility that women and many men do not undergo a male evaluation despite recommendations from the healthcare service providers.

Research Objectives

1. To assess the perception of men towards infertility in Vwang community.
2. To assess the attitude of men towards infertility in Vwang community.
3. Determine what men perceived towards infertility in Vwang community.

Research Questions

1. What are the perception of men towards infertility in Vwang community?
2. What are the attitudes of men towards infertility in Vwang community?
3. What do men perceive towards infertility in Vwang community?

Empirical Review

Larsen & Marida (2012), examined the impact of infertility on women's life experiences in two Nigerian communities. The study focused on the life experiences of individual women across the two communities and second, it compares these experiences with those of their fertile counterparts, in each community. In doing this, women who are childless are distinguished from those with subfertility and compared with high-fertility women. The research was based on interdisciplinary research conducted among the Ijo and Yakurr people of southern Nigeria, which included a survey of approximately 100 childless and sub-fertile women and a matching sample of 100 fertile women as well as in-depth ethnographic interviews with childless and sub-fertile women in two communities: Amakiri in Delta State and Lophon in Cross River State. The findings of the study indicated that while there are variations in the extent to which childlessness is considered to be problematic, the necessity for a woman to have a child remains basic in this region.

Seyede, Batool and Hasanpoor (2014), conducted a study on the emotional-psychological consequences of infertility among infertile women seeking treatment. The aim of the qualitative study was to explain the psychological consequences of infertility in Iranian infertile women seeking treatment. The qualitative study was done using qualitative content analysis on 25 women affected by primary and secondary infertility with no surviving children in 2012. They were purposefully selected with maximum sample variation from a large Fertility Health Research Center in Tehran, Iran. Data were collected using 32 semi-structured interviews and analyzed by the conventional content analysis method. The study revealed that Iranian infertile women seeking treatment face several psychological-emotional problems with devastating effects on the mental health and well-being of the infertile individuals and couples, while the infertility is often treated as a biomedical issue in Iranian context with less attention on the mental-emotional, social and cultural aspects.

In addition, Katayoun & Bakhtiyar, (2019) investigated the effects of infertility on Women's quality of life. In the course of this study, a number of 180 infertile and 540 fertile women participated in the matched case-control study. The cases were selected through a combination of multistage stratified and cluster sampling methods. For each infertile woman three fertile women were randomly selected. The data gathering instrument consisted of demographic variables and the WHOQOL-BREF questionnaire. Data collection was conducted through interview with participants. The multivariate marginal model and SPSS software 21 were used for data analyses with a significance level of 0.05. The results of the multivariate modeling show infertility can potentially affect various aspects of women's quality of life such as physical health ($p < 0.001$), mental health ($p < 0.001$), social health ($p < 0.001$) and the total score of quality of life ($p < 0.001$) significantly.

More so, (Donovan, 2015), conducted a study on infertility and marriage in Kenya, the study used twenty eight (28) families, the results indicated divorce, lack of affection and prevalence of polygamy which threatened marital instability. In another studies carried out by (Salvacy, 2001) on infertility in Niger State. The result shows a significant effect of infertility on marital instability which manifest in hatred, suspicion, lack of affection and love, divorce and extra marital affairs. Additionally, (Anikporo, 2003) carried a studies on infertility and women. According to the results of their studies, women are always subjected to different threats, abuse and ill-treatments for a cause that is not their own. These assertions are also supported by (Allen and Sulaimon, 2005) that infertility contribute greatly to marital instability and the effects are pronounced on high rate of divorce, poverty, polygamy, anger and hatred, lack of affection and love.

Theoretical Framework

Feminist theories propose that when power and oppression are acknowledged and disrupted, understanding advocacy and change can occur. (Egbert and Sanden, 2019).

The term feminist can be used to describe political, cultural or economic movement aimed at establishing equal rights and legal protection for women. According to Maggie Humm & Rebecca Walker (1967), the history of feminism can be divided into three waves. The first feminist wave was in the 19th and early 20thcenturies, the second was in the 1960s and 1970s and the third extends from the 1990s to the present. Feminist theory emerged from this feminist movement. It is the manifest in a. variety of discipline such as feminist geography, feminist history, and feminist literacy criticism. Feminist theory aims to understand gender inequality and helps to promote gender equality. Themes in feminist theory include discrimination, stereotyping, objectification (especially sexual objectification), oppression and patriarchy. In relation to this study using the socialist and radical, feminism considered the men controls capitalist hierarchy, which it describes at sexiest as the defining feature of women oppression. It emphasizes exploitation, oppression and labor towards women Feminist demonstrates that many women feel discrepancies between how they experience the world and the official definition of their identity. .

Hales (2000), postulates that the distinctive feature of women situation in a gender stratified society are been used to produce empirical, theoretical explanation about her. In the society where the issue of Infertility is concerned, the women are always blamed and left to carry the burden; the women (wives) suffer the pains of Infertility even when at times the men are the causes. Divorce, expulsion from the home or physical abuse perpetrated by the husband, some husbands takes another wife with or without the consent of his first wife. The childless women is restricted from certain meeting that involves the mothers in that society and due to having children make one quality for such meeting they won't be able to attend such gathering, it also bring about discrimination even from her husband relative, the childless women will look for solutions from one herbal or hospital or prayer home to another seeking for solution but also lacking assistance from the husband. The feminist is in the opinion that the consequences of Infertility fall more on the childless women than the men, which is wrong, it is supposed to be childless couple problem and not the childless women problem.

Methodology

The researcher employed the survey research design. This is due to the nature of the study whereby the opinion and views of people are sampled. According to Singleton & Straits, (2019), Survey research can use quantitative research strategies (e.g., using questionnaires with numerically rated items), qualitative research strategies (e.g., using open-ended questions), or both strategies (i.e. mixed methods). A self-structured validated questionnaire was utilized by the researcher for data collection. Data were collected from primary sources. . A total of 400 participants participated in the study; of which both are males and females in Vwang community of Jos South L.G.A. The reliability of the instrument was done using test retest method and a reliability co-efficient of 0.91 was obtained. The questionnaire had four sections, section A covered socio demographic data, section B, C, D consisted of items which explored the perception and Attitude of men toward infertility in the study area. The completed questionnaire was analyzed using simple statistics. Descriptive statistics of percentage, mean, standard deviation were used for data analysis.

The Study Area

The setting for this research study is Vwang community in Vom, located along Manchok-Kaduna road, of Jos South Local Government Area of Plateau State. It is 21 km away South of Jos, the state capital. Vom is located in North Central Nigeria on Latitude 9⁰ 56'60⁰N and Longitude 8⁰ 53'60E, 1217M (3993.3 feet) above sea level (Ishaku 2017). Vom has a remarkable cool weather and it is hilly in nature. Vom is populated by people of different tribes with predominant ethnic group of Berom people whose primary means of communication is Berom language, followed by Hausa and English Language. Their main occupation is farming; tin mining also plays a role in labour force. It has a market tag "Vom Monday Market" located between VCH and College of Nursing and Midwifery, Vom, which operates on Mondays. It has many educational institutions which include: Primary School Vwang, Government Secondary School V wang, College of Nursing and Midwifery Vom, National Veterinary Research Institute (NVRI) Vom, among others and a proposed site for Karl Kumm University.

Results and Discussion

Table 1. Socio-demographic characteristics of the respondents (n=400)

Variables		
Gender		
Male	220	55%
Female	180	450/0
Total	400	100
Age 21-30	124	31%
31-40	140	35%
41 and above	136	34%
Total	400	100
Educational level		
Secondary	153	38.25%
Tertiary	176	440/0
Post graduate	79	19.75%
Total	400	100
Marital Status		
Single	96	24%
Married	304	100
Total	400	
Religion		
Christianity	388	97%
Islam	12	3%
Others	0	0%

Table 1. Shows 220 (55%) of the respondents were males and 180 (45%) were females. Results also shows 124 (31%) of study participants were between age 21-30years, while 140 (35%) were between 31-40years and 136 (34%) were 41 years old and above. 153 (38.25%) completed secondary school, while 176 (44%) completed one tertiary institution and 79 (19.75%) had post graduate education. Most of the respondents were married representing 304 (76%) of the respondents and 96 (24%) were not married at the time of this study. Most of the respondents were Christians representing 388 (97%) of the study participants and 12(3%) belongs to the Islamic faith.

Table 2. Perception pertaining infertility

Items	n=400	Frequency	Percentage (%)
Do you think infertility is a disease?	Yes	239	59.75%
	No	161	40.25%
Do you think infertility should be treated medically?	Yes	365	91.25%
	No	35	8.75%
If couples with infertility conceived once, do you think they might have problems conceiving again	Yes	247	61.75%
	No	153	38.25%
Who is to be blame for infertility	Husband	8	2%
	Wife	28	7%
	Both	364	91%
Who should be investigated first	Husband	64	16%
	Wife	84	21%
	Both	252	63%
General perception	Positive	351	87.75%
	Negative	49	12.25%

Table 2. Shows results on perception of respondents on infertility: 59.75% Thinks of infertility as a disease and 40.25% do not see it as a disease. Majority of respondents Think infertility should be treated medically representing 91.25% and 8.75% shared an opposite opinion. 61.75% Think if couples with infertility conceived once might have problems conceiving again and 38.25 holds a different opinion. 2% of the respondents thinks men should be blame for infertility, while 7% thinks women should carry the blame and 91% thinks both should be blame for infertility. 16% opined that men should be investigated first for infertility, while 21% opined that women should be investigated first and 63% thinks both. 87.75% of the study participants holds a positive perception towards infertility and 12.25% holds a negative perception in general concerning infertility.

Table 3. Attitude about Marital outcome (n=400)

Grade	4	3	2	1		Remarks
ITEMS	A	SA	D	SD	X	
If a female does not have a baby, is that the reason for divorce	20	14	166	200	1.8	Disagreed
If a woman cannot have a baby, do you think it is a valid reason to have a second marriage	18	49	135	198	1.7	Disagreed
If a man cannot have a baby, do you think it creates grounds for divorce	15	19	146	220	1.6	Disagreed
If couples cannot have a child, do you think they should adopt	141	194	23	42	3.1	Agreed
Do you think it is socially acceptable to have a test tube baby	153	100	80	67	2.9	Agreed
Do you think fertility drugs are socially acceptable	135	183	20	62	3.0	Agreed

Table 3. Shows, if a female does not have a baby, is the reason for divorce with a mean value of 1.8. If a woman cannot have a baby, do you think it is a valid reason to have a second marriage with a mean value of 1.7. If a man cannot have a baby, do you think it creates grounds for divorce with a mean value of 1.6. If couples cannot have a child, do you think they should adopt. If couples cannot have a child, do you think they should adopt with a mean value of 3.1. Do you think it is socially acceptable to have a test tube baby with a mean value of 2.9. Do you think fertility drugs are socially acceptable with a mean value of 3.0.

Table 4. Perceived causes of infertility (n=400)

Causes	N=400	Frequency	Percentage
Damage to reproductive organs	Yes	340	85%
	No	60	15%
Blocked tubes	Yes	376	94%
	No	24	6%
History of infection of the male genitalia	Yes	288	72%
	No	112	28%
History of infection of the female genitalia	Yes	296	74%
	No	104	26%
Excessive Smoking	Yes	96	24%
	No	304	86%
Previous use of contraceptive pills in men	Yes	24	61%
	No	156	39%
Supernatural causes	Yes	120	30%
	No	280	70%
Black magic	Yes	152	38%
	No	248	62%
Regular Exercise	Yes	52	13%
	No	348	87%
Psychological Stress	Yes	260	65%
	No	140	35%
Being obese	Yes	232	58%
	No	168	42%

Table 4 gives us results on respondents on the various causes of infertility.

It Shows 34(85%) of respondents opined that fertility results from damage to reproductive organs, while 60 (15%) hold a contrary opinion. 376 (94%) thinks that infertility is caused by blocked tubes, while 24 (6%) thinks infertility does not result from blocked tubes. 288 (72%) of study participants thinks a history of infection of the male genitalia causes infertility, while 112 (28%) do not hold same opinion. 296 (74%) of respondents opined that history of infection of the female genitalia causes infertility, while 104 (26%) Do not hold the same opinion. 96 (24%) of respondents opined that excessive smoking causes infertility but majority of them study participants representing 304 (86%) holds a contrary opinion. 244 (61%) thinks previous use of contraceptive pills in men causes infertility, while 156 (59%) do not. 120 (30%) and 152 (38%) thinks supernatural causes and black magic causes infertility while 280 (70%) and 248 (62%) do not respectively. Data shows regular exercise causes infertility by 52 (13%) while 348 (87%) shows infertility is not caused by regular exercise. Psychological Stress accounts for 260 (65%) causes and 140 (35%) as non-causes. Being obese accounts for 232 (58%) of cases and 168 (42%) as non-causes of infertility.

Answering Research Questions

Research Question One: What are the perceptions of individual men towards the causes of infertility in Vwang community?

Based on the findings of perception of individual men towards the causes of infertility in Vwang community. Results shows that residents of Vwang community have good perception towards infertility: The study subjects think of infertility as a disease because affects the reproductive system and render couples childless, thus affecting their marriage and general health and wellbeing, Majority of the responses signifies a positive attitude towards infertility. Most respondents opined that both the husband and wife be investigated and blame should not be apportioned to women as often the case may be. In addition, most respondents believe that infertile couples should seek medical attention and advice other than resulting in marriage annulment and faulting one another.

Research Question Two: What are the attitude of individual men towards infertility in Vwang community?

The findings of this study on attitude of individual men towards infertility in vwang community shows positive attitude towards infertility among Vwang Residents. Respondents opined that failure to conceive does not create room for divorce or taking in a second wife. Respondents also agreed that if couples are unable to conceive children, it is fine to adopt and seek out other ways of getting their own baby medically being it test tube babies or with the aid of fertility drugs.

Research Question Three: What do men in Vwang Community perceived about infertility?

Based on the findings on knowledge of the causes of infertility among men ofVwang Residents. Results showed that men of Vwang Residents had moderate knowledge of the causes of infertility following statement the higher positive responses generated from the following questions; infertility is caused by Damage to reproductive organs, blocked tubes, History of infection of the male genitalia, History of infection of the female genitalia, excessive smoking, Previous of contraceptive pills in men, physiological stress and being obese. While disagreeing with infertility caused by black magic, supernatural causes and regular exercise. The reason for this results can be attributed to the level of education they had and they culture they were born into amongst many other factors not explored in this study.

Furthermore, With regards to results on perception of respondents on infertility: 59.75% Thinks of infertility as a disease and 40.25% do not see it as a disease. Majority of respondents Think infertility should be treated medically representing 91.25% and 8.75% shared an opposite opinion. 61.75% Think if couples with infertility conceived once might have problems conceiving again and 38.25 holds a different opinion. 2% of the respondents thinks men should be blame for infertility, while 7% thinks women should carry the blame and 91% thinks both should be blame for infertility. 16% opined that men should be investigated first for infertility, while 21% opined that women should be investigated first and 63% thinks both. 87.75% of the study participants holds a positive perception towards infertility and 12 25% holds a negative perception in general .concerning infertility. These have been contentious issues amongst the Nigerian population. A study by Nobody and Isahin Sokoto (2017), revealed that only 27.2% of an infertile population of women studied were willing to accept adoption as an alternative. Nguefack and colleagues (201 8), found that 77% of the participants in their study in Doula, Cameroon had good attitudes towards adoption.

A lot of fears and misconceptions about adoption of a child whose biological parents are unidentified still exist. Many Nigerians assume that an adopted child could be the child of a drug addict, criminal convict, mentally retarded or prostitute and could turn out the same way in future. This makes it an unpopular alternative for a good number of people.

With regards to attitude results shows the following responses: if a female does not have a baby, is the reason for divorce with a mean value of 1.8 (disagreed). If a woman cannot have a baby, do you think it is a valid reason to have a second marriage with a mean value of 1.7 (disagreed). If a man cannot have a baby, do you think it creates grounds for divorce with a mean value of 1.6 (disagreed). If couples cannot have a child, do you think they should adopt if couples cannot have a child, do you think they should adopt with a mean value of 3.1 (agreed). Do you think it is socially acceptable to have a test tube baby with a mean value of 2.9 (agreed)? Do you think fertility drugs are socially acceptable with a mean value of 3.0 (agreed).

Interestingly, it was found out that more singles had better knowledge, perception and attitudes towards infertility than the married participants though not statistically significant. Married couples were found to have better health seeking attitudes than singles in a study done by Lee Iannotti (2018). The reason for this particular finding is not readily available. Our study revealed that many respondents with good perception of infertility had a positive attitude towards infertility and this finding was statistically significant. While testing on perceived reasons, we also assessed what they considered to be the causes of infertility. Although it is not important that the general public know all the causes, it is important for them to know about acquired and potentially preventable causes of infertility such as sexually transmitted diseases. The participants in this study correctly identified most of the causes of infertility but also incorrectly highlighted factors that do not cause infertility such as use of IUCD and OCP. This may lead to underutilization of contraception for incorrect fear that the method will cause sterility and contribute to the already high rates of parity in the developing countries. These results are supported by another study conducted by Bunting (2019).

Conclusion

The results of our present study would suggest that people with limited knowledge about fertility may engage in ineffective behaviours that could delay seeking effective interventions. These results reflect the fact that other alternative treatments of infertility, such as seeking the help of a Pastor or going to Prayer houses, eating certain foods, or reading the Bible, remain popular options for couples with infertility. These findings have implications for health care providers regarding the reluctance that couples experiencing fertility problems may have, at least initially, to accept some interventions required for the couple to conceive. Compared with fertile outpatients, patients with infertility showed significantly more favourable attitudes toward infertility and various interventions, such as IVF or fertility drugs. This trend suggests that when couples are confronted with more information and personal necessity, their attitudes about interventions for infertility become more positive.

Recommendations

1. Adequate knowledge is required so that infertile couples can seek medical care in a timely manner and prevalent myths and misconceptions can be rectified. Based on these findings, we recommend the knowledge regarding infertility in Vwang community to be made more readily available to the general population. This can be done through the media via numerous health shows, which are popular amongst people.

Television will be the best way to target the less educated, who not only have a poor knowledge base but also are more willing to accept the alternative causes of infertility and more likely to seek alternative treatments.

2. Public education campaigns should be directed toward correcting erroneous beliefs about the risk factors associated with infertility. Educational programs are necessary to upgrade the level of knowledge and the attitudes of vvang Residents in relationship to infertility and its social complications.

3. Special emphasis should be placed on directing IVF patients to the correct knowledge and healthy practices and helping them seek medical advice as their only preference for treatment.

4. Information and education about the success rates of IVF need to be made available to the public to reduce overrating the success of this procedure

5. Future research is necessary to determine the extent to which the pattern of attitudes found here is representative of that in the population faciġg infertility as well as in the general population.

6. Religious authorities should be involved in order to present the correct views available to the public. They can inform the public that people are allow to seek medical help for infertility and permits IVF as a treatment option, as long as no third-party donation is involved. It is also important for the public to know that according to Christianity, infertility is no grounds for divorce.

7. It may also be beneficial to assess the understanding and beliefs of religious leaders about infertility. Assessing their knowledge may be the key to identifying the source of misinformation and reasons for low acceptability of Assisted Reproductive Technologies (ART) in the society.

REFERENCES

Abbey, A. , Andrews, F.M., & Halman, L.J. (2002). *Gender's Role in Response to Infertility*. Psychology Women Quarterly, 5, 295-316.

Abiodun, T. (2010). *The evil they are doing to me because my Infertility*. The Nation on Sunday. July 11, p.55.

Ajabor, L.N., Ezimokhai, M. & Kadiri, A. (2001). *Male contribution to Sub-Fertility in Benin City, Nigeria*. Tropical Journal of Obstetrics and Gynecology, .

Ali S, Sophie R, Imam AM, et al.(2011). *Knowledge, perceptions and myths regarding infertility among selected adult population in Pakistan: a cross-sectional study*. BMC Public Health. 201 1; 1 1 : 760.Anthropology 17:609-613.

Assimang, M. (2005). *Women in Ghana: Their integration in socio-economic Barrenness Medical Anthropology Quarterly 1 94): 394-405*

Bharadwaj, A. (2000). *Infertility Gender and Technologies of Procreation: A Perspective from India.* .

Boonmongkon, P. (2000). *Living through infertility: from loss to resolution of the life course of Thai Women*.

Chandra A, Martinez GM, Mosher WD, Abma JC, Jones J. Fertility, family planning, and reproductive health of US women: data from the 2002 National Survey of Family Growth. Vital Health stat 23.2005;(25

Charlene, R. (2000). *Perceptions and response on Infertility and its treatment: An international survey*. Human Reproduction, 15(2), 330-334. Development. Research Review. Vol 6 No 1.

Dike' C. (2013). *The social meaning of Infertility in South West Nigeria*. Health transition review (7), 205-220.

Dyer, S.J., Abrahams, N., Hoffman, M., & Van der Spuy, Z.M. (2002). *Infertility in South Africa: women'S reproductive health knowledge and treatment-seeking behaviour for involuntary Infertility*. Human Reproduction, 17 (6), p. 1657-1662.

Fido A. (2004). *Emotional distress in infertile women in Kuwait*. International Journal of Fertility Womens Med. 2004;49(1):24— 28.

Frank, O. (1999). *Infertility in Sub-Sahara African: Estimates and implications*. Population and Development Review 9: 137-144. Journal of Policy and Development Studies Vol. 9, No. 3, May 2015 ISSN: 157-9385 Website: www.arabianjbm.com/JPDS_index.php46

Gerrist, O. (2009). *Epidemiology of Infertility: Social Problems of the childless couples*. Western African J. Medicine, 22 (2): 190-196.

Gibson, D.M., & Meyers, J.E. (2002). *The effect of social coping resources and growth fostering relationships on Infertility stress in women*. Journal of Mental Health Counseling, 24 (1), p. 6881.

Griel, A.L. (2002). *Infertility Bodies: Medicalization, Metaphor and agency*. In Marcia C. Inhorn and Frank Balen (Eds): 101-118

Hales (2000). A global perspective on infertility: An under recognized public health issue Carolina Papers in International Health No. 18: 1 : 1-26.

Hammond, E (2009). *Female and Male infertility in Nigeria*. Studies on Infertility in Nigeria with special reference to the role of genital tract infections and sexual and reproductive risk factors. Division of International Health (IHCAR). Karolinska Institute, Stockholm Sweden.

Hartung, J. (2004). On Natural Selection and the Inheritance of wealth.

Hollos, M. (2003). *Profiles of infertility in Southern Nigeria, Women's Voice from Amakiri*. African Journal of Reproductive Health Vol. 7 N. 2.

Inhorn, M. C. , & Van, F. (2002). *Infertility around the Globe: New thinking on Infertility, Gender, and reproductive Technologies*. Berkeley, Los Angeles, London: University of California Press.

Johansson, M. & Berg, M. (2005) *Women's experiences of Infertility*. Scandanavian Journal of Caring Sciences. 19: 58-63.

Kamel RM. *Management of the infertile couple: an evidence-based protocol*. Reprod Biol Endocrinol. 2010; 8:21.

Katz S.S & Katz S.H. (2001). An Evaluation of Traditional Therapy for Infertility in Saudi Arabia: initial experience in a new gynaecological unit.

Melcher, D. (2007). *Infertility. Biology and society*: The Journal of the Eugenics Society. Dec; 3(4): 163-6.

Namujju (2008). *Knowledge, attitudes and practices towards infertility among adults 18—40 years in Kalisizo, Rakai District in Uganda* Scholarly Digital Library, thesis 2008

Sami N, Ali TS. The cultural politics of gender for infertile women in Karachi, Pakistan; Proceedings of the FOTIM Gender Studies Conference.

World Health Organization, (2003). [webpage on the Internet] Gender and genetics: assisted reproductive technologies (ARTs) Geneva, Switzerland: World Health Organization; 2003.

**MOLECULAR IDENTIFICATION OF *Plasmodium falciparum* OBTAINED FROM
MALARIA POSITIVE PATIENTS IN RANDOMLY SELECTED HOSPITALS
WITHIN KADUNA METROPOLIS**

Aminu Isyaku

Department of Biological Sciences, Faculty of Science, Kaduna State University
ORCID: 0000-0001-6061-8660

Nuraddeen Bello Ahmad

Department of Biological Sciences, Faculty of Science, Kaduna State University

Kamaludeen Usman

Department of Biological Sciences, Faculty of Science, Kaduna State University

Ashiru Ibrahim

Department of Biological Sciences, Faculty of Science, Kaduna State University

ABSTRACT

Molecular identification and characterization of organisms has been a major area of contemporary research focus. *Plasmodium falciparum* is responsible for about 91% and 99% of malaria-related morbidity and mortality burdens globally and locally in Nigeria respectively. Identification and characterization of such parasitic organisms has been majorly microscopic-based. Such technique does not, in most cases, account for reliable and accurate detection of parasite isolates. Thus, there is need to evaluate the identification and characterization of parasite isolates using molecular techniques to ascertain accurate detection of parasites. This research aimed to identify and characterize *P. falciparum* obtained from patients in randomly selected hospitals within Kaduna state. Thirty (30) samples of clinical blood collected from three (3) hospitals were screened and confirmed for the presence of Plasmodium by microscopic (Giemsa-stained, thin and thick smears) and molecular (Cox gene multiplex PCR) techniques, after the Plasmodium DNA was extracted from the samples. The amplified gene of each malarial isolate was further characterized by Agarose gel electrophoresis, while the sequences were identified using Genbank's BLAST algorithm. The band indicating amplified Cox-3 gene was detected (located at 300bp position of the DNA ladder) in Five (5) Plasmodium positive samples out of the 30 samples analyzed. Results from the BLAST showed that the *P. falciparum* DNA sequences aligned, at 99% maximum identity, with those deposited in the Genebank indicating that the Plasmodium isolates from the samples were *P. falciparum*. Molecular Technique can be considered an effective identification and characterization method which may help in accurate diagnosis of malaria.

Keywords: Molecular identification and characterization, *P. falciparum*, Cox gene multiplex PCR, BLAST, DNA.

COMPARING THE EFFECTS OF ACUPRESSURE AND CLONAZEPAM TABLETS ON THE SLEEP QUALITY OF HEMODIALYSIS PATIENTS

Mansooreh Ezzati

MSc Student in Critical Care Nursing, Student Research Committee, Mazandaran University of Medical Sciences

Professor Masoumeh Bagheri-Nesami

Traditional and Complementary Medicine Research Center, Addiction Institute, Mazandaran University of Medical Sciences

World Federation of Acupuncture-Moxibustion Societies (WFAS)

Assistant Professor Javad Setareh

Psychiatry and Behavioral Sciences Research Center, Addiction Institute, Mazandaran University of Medical Sciences

Associate Professor Mahmood Moosazadeh

Gastrointestinal Cancer Research Center, Non-communicable Diseases Institute, Mazandaran University of Medical Sciences

Associate Professor Fatemeh Espahbodi

Nephrology, Department of Nephrology, School of Medicine, Mazandaran University of Medical Sciences

Nadali Esmaeili Ahangarkelai

Member of executive committee of World Federation of Acupuncture-Moxibustion Societies(WFAS)

Abstract

Background & Aim: Considering the increasing prevalence of chronic kidney disease (CKD) and the high prevalence of sleep disturbance in hemodialysis patients and the side effects of hypnotic drugs, the aim of the present study was to compare the effect of acupressure and clonazepam tablets on the sleep quality of hemodialysis patients.

Materials & Methods: In this clinical trial, a total of 60 patients were selected by using convenience method and randomly assigned to two groups. One group underwent acupressure (six points bilaterally every other day for three minutes for each point) for two weeks, in the evening shift by the researcher. The other group was treated with clonazepam tablets (0.5 mg) for two weeks. Sleep quality was measured in two groups before and after the intervention using the Pittsburgh Sleep Quality Index (PSQI).

Results: The mean pre-intervention PSQI score in the acupressure and clonazepam groups was 15.83 ± 1.51 and 16.17 ± 0.91 , respectively, which showed no statistically significant difference between the two groups before the intervention ($P=0.75$). But the mean post-intervention PSQI score in the acupressure and clonazepam groups was 8.97 ± 4.29 and 13.25 ± 2.88 , respectively, which indicated a statistically significant difference ($p=0.000$). The post-intervention sleep quality of the patients improved in both the acupressure and clonazepam groups, but the calculation of the percentage changes in the mean scores of the total score and all PSQI components in each group showed that acupressure had a greater effect than clonazepam tablets on improving the sleep quality.

Conclusion: According to the results of the present study, acupressure has been more effective than clonazepam tablets in improving the quality of sleep of patients. Acupressure as an easy and safe non-drug method, depending on the conditions, can be used to improve the sleep quality of patients undergoing hemodialysis treatment.

Keywords: Acupressure, Clonazepam, Sleep quality, Hemodialysis patients

**THE PREVALENCE OF URINARY TRACT INFECTION STRAINS AMONG
PREGNANT WOMAN WITH *ESCHERICHIA COLI* IN LAGOS STATE, NIGERIA.**

OLAITAN, Abiodun Josiah

Department of Science and Technology Education, Lagos State University

BAJULAYE, Albert Ajayi

Department of Natural Science, Lagos State University of Education Oto/Ijanikin Lagos State

OLAJUWON, Mistura Ojuolape

Department of Applied and Natural Science, Crawford University Igbesa

AKINOLA, Christiana Boluwatife

Department of Chemistry, Louisiana State University, United State of America

ABSTRACT

The study was carried out to investigate the prevalence of Urinary Tract Infection among pregnant woman with *Escherichia coli* in Ojo Primary Health Centre, Lagos State, Nigeria. A total of 125 pregnant woman were enrolled in this study. UTI was diagnosed using the Mid-Stream Urine culture by using $>10^5$ colony forming unit as the significant level of the bacteria. The prevalence was found to be 13.0%, there was high incidence in age group of 21-25 years (22.31%). There was also high incidence of infection at the third trimester of pregnancy (39.23%) compared to the first trimester (4.615%) and second trimester (6.15%). according to their educational level, 5% were literate and 45% were illiterate and the prevalence of the pathogenic organism was 47% in woman who had the past clinical history of UTI and 40% been sexually active. Bacteria organisms isolated in the samples includes; *E. coli*, *Klebsiella spp* and *Proteus spp*. The findings shows that *E. coli* showed the highest significant of 18 (43.10%) over *Klebsiella spp* 03 (3.85%) and *Proteus spp* 02 (2.31%) in pregnant woman. It is therefore suggested that all pregnant woman should be thoroughly screened when attending the antenatal clinic and positive cases should be treated with the antibiotic drugs in other to reduce the adverse effects on both maternal and the fetal health.

Keywords: Prevalence, Urinary Tract Infection, Trimester, Antenatal care, pathogenic organism

**MODELS OF SERVICES AND COSTS RELATED TO HOME CARE: A SCOPING
REVIEW**

Prof. Dr. Geisa Colebrusco de Souza Goncalves

Universidade Federal de São Paulo -UNIFESP
ORCID: 0000-0003-4714-9462

Prof. Dr. Mariana Cabral Schweitzer

Universidade Federal de São Paulo -UNIFESP
ORCID: 0000-0001-9833-2932

Andreia Cristina Feitosa do Carmo

Universidade Federal de São Paulo -UNIFESP
ORCID: 0000-0002-0387-7946

Prof. Dr. Patrícia Bover Draganov

Universidade Federal de São Paulo -UNIFESP
ORCID: 0000-0003-3764-8911

Abstract

Background: Changes in the epidemiological conditions experienced in this century have modified the organization of the health care network to answer the needs of patients of health systems. The demographic transition mainly related to the improvement of health conditions and increasing the elderly population demands more health services, at a time of life when there is a decline in the financial resources of these individuals, which challenges the sustainability of health systems (United Nations, 2020). Purpose: The aim of this study was to map, widely and synthesize available evidence on different forms of home care and costs. Identify characteristics of attention models, programs, teams and services, among other home care initiatives and costs. Which are caring models, programs, teams and health services and their respective costs in the context of home care in health systems? Methods: We performed a scoping review based on Joanna Briggs Institute (PETTERS et al., 2020). All studies in Portuguese, English and Spanish language, focused on countries with public health systems was included that compared the effect of homecare costs versus another care setting, were searched in Pubmed; Embase; CINAHL; SociIndex; Lilacs and Grey literature: Google Scholar, Open Grey and Grey Literature Report. The selection was carried out by two independent researchers. We proceeded with a descriptive analysis to perform an evaluation of the studies design and to collect the characteristics of the included studies. Results: The initial search found 6641 records, of which 43 were included. Most studies were published between 2019 and 2021. Studies included in this scope review were conducted in the following countries: Canada - 13 Publications, United Kingdom - 10 Publications, Australia - Nine Publications, Spain - Five Publications, Brazil - Four Publications, Spain/ United Kingdom - One Publication, Australia/ Canada. The included studies methodology were 23 of economic analysis, nine direct costs analysis, five models and impact of financial from provider perspective, three social costs analysis and two reviews (integrative and systematic review, one each).

INTERNATIONAL INTERDISCIPLINARY CONGRESS OF WOMEN IN SCIENCE

"Diversity, Careers, Interdisciplinarity"

January 13-14, 2023 / Sivas-TÜRKİYE

WEB: [https:// www.iksadkongre.com/women](https://www.iksadkongre.com/women)

E-MAIL: contact@ijosper.co.uk

Most studies have analyzed elderly people and dementia (N=12), palliative care and end of life (N=6), home dialysis (N=4), antimicrobial therapy (N=3); general patients in home care (N=3) tele home health (N=2); wound/ pressure injuries (N=2); cardiac disease (N=2); diabetes (N=2); neurological (N=1); Chronic Obstructive Pulmonary Disease COPD (N=1); oxygen therapy (N=1); drug and alcohol home withdrawal (N=1); children with disabilities (N=1); trial of void (N=1); caregivers (N=1) and home care costs. Most evidence is favorable to home care cost and effectiveness versus another setting (i.g; hospital); the initiatives about programs, teams, services are diverse, linked to both hospitals and also to primary health care and community care services. Some studies have sensitivity to identify the social perspective of costs. Conclusion: We recommend primary studies about costs about specific epidemiological conditions in countries with public systems like Brazil and the social impact of other dimensions of home care.

Keywords: home care; costs; cost analysis, scoping review

“This study was financed in part by the “Ministry of Health of Brazil MoH”, and “National Council for Scientific and Technological Development CNPq” – Finance Code 001”

**INITIATIVES TO PROMOTE EMOTIONAL INTELLIGENCE IN ADOLESCENTS
AND SUICIDE PREVENTION: A SCOPING REVIEW**

Prof. Dr. Mariana Cabral Schweitzer

Universidade Federal de São Paulo -UNIFESP
ORCID: 0000-0001-9833-2932

Prof. Dr. Geisa Colebrusco de Souza Goncalves

Universidade Federal de São Paulo -UNIFESP
ORCID: 0000-0003-4714-9462

Andreia Cristina Feitosa do Carmo

Universidade Federal de São Paulo -UNIFESP
ORCID: 0000- 0002-0387-7946

Abstract

Background: In recent decades, health systems have faced health problems that affect the individual and collective health of adolescents, especially related to suicide and psychological suffering. Purpose: In this sense, we develop a scoping review to identify initiatives aimed at developing emotional intelligence with a focus on suicide prevention among adolescents and identify the characteristics of the proposed programs. Method: Scoping review performed according to the Joanna Briggs Institute. Inclusion criteria: qualitative, quantitative research, mixed method, conference abstracts, official documents, reviews. Exclusion criteria: the article that does not focus on suicide. Sources of evidence: The search strategy was used for the following bibliographic databases: Web of Science, Scopus, CINAHL, PsycInfo, Embase, Eric, Pubmed (included Medline), Lilacs, ScienceDirect and Google Scholar. Different descriptors were used in the databases, in addition to gray literature and manual search of references. Data from the included articles were organized in an Excel spreadsheet containing the following information: complete reference, objectives, country of interest, method, program description, instrument to assess emotional intelligence, life skills and self-care, instrument to assess suicidal ideation, results relevant, limitations, conclusions. Results: From 545 references, 52 were selected and 23 were included that described the following 21 Emotional Intelligence initiatives: Dialectical Behavioral Therapy (n=7), some adapted and one based on Harry Potter books from Canada; 1 Peer Education Program from India; 2 based on reminders from United States of America; 1 app called BRITE; 4 Therapeutic Groups, including 1 from Brazil called Oficina do Conviver and 6 specific therapies. Of all initiatives referring to emotional intelligence for preventing suicidal ideation, the instruments to assess Suicidal Ideation that were most used consist of the Columbia Suicide Severity Rating Scale - C-SSRS (4 articles - 18.18%) and the Junior High School Version Suicidal Ideation Questionnaire - SIQ-HS, SIQ-JR (4 articles - 18.18%). Discussion: All Emotional Intelligence initiatives included prevented suicide ideation among adolescents. Interventions should also consider the need for structural changes to address the socioeconomic and environmental stressors that impact the mental health of adolescents in a specific context (WHO and UNICEF, 2021). Conclusion: We recommend emotional intelligence initiatives included in this review to prevent suicide ideation among adolescents.

Keywords: mental health, adolescents, scoping review

“This study was financed in part by the “Ministry of Health of Brazil MoH”, and “National Council for Scientific and Technological Development CNPq” – Finance Code 001”

RELATIONSHIP BETWEEN PERCEIVED STRESS AND QUALITY OF LIFE OF NURSES WORKING IN THE CARE WARDS OF PATIENTS WITH COVID-19

Tahereh Heidari

MSc of Psychiatric Nursing, Mazandaran University of Medical Sciences

Azar Jafari-Koulaee

Nursing education, Faculty of Medical Sciences, Tarbiat Modares University

Hamideh Azimilolaty

Department of Psychiatric Nursing, Psychiatry and Behavioral Sciences Research Center, Addiction Institute, Mazandaran University of Medical Sciences

Majid Khorram

Psychiatric Nursing, Mazandaran University of Medical Sciences

Soraya Rezaei

Student Research Committee, Mazandaran University of Medical Sciences

Abolfazl Hosseinnataj

Assistant Professor, Department of Biostatistics, faculty of health, Mazandaran University of Medical Sciences

ABSTRACT

Objective: Severe infection, mortality, and lack of specific drug to treat COVID-19 disease have made it a major threat to human health and life. Stressors during the COVID-19 epidemic, led to lack of concentration and lack of energy to achieve career goals, fatigue, poor performance, burnout and reduced quality of life of people, especially nurses, who are always at the forefront of specific epidemics. Therefore, this study was conducted to determine the relationship between perceived stress and quality of life of nurses working in the care wards of patients with COVID-19 in hospitals of Sari.

Methods: The present study is a descriptive-analytical study that aims to determine the relationship between perceived stress and quality of life of nurses working in the care wards of patients with COVID-19 in hospitals affiliated to Mazandaran University of Medical Sciences (Mazandaran, Iran) in 2022. Inclusion criteria included: willingness to participate in the study, having at least a bachelor's degree in nursing and working in the care wards of patients with COVID-19. Data collection tools in this study included demographic information questionnaire, Cohen Perceived Stress Questionnaire and WHO Quality of Life Questionnaire. Frequency, percentage, mean and standard deviation indices were used to describe the variables. Dimensional scores of perceived quality of life and stress questionnaires did not have the normal distribution hypothesis (using Kolmogorov-Smirnov test), so Mann-Whitney, Kruskal-Wallis and Spearman correlation coefficients were used to examine the relationship between variables. SPSS 22 were used for analysis.

Results: The mean (SD) age of participants was 33.48 (6.64). Most were female (73.3). The total scores of quality of life and perceived stress variables of nurses were 47.63 ± 24.31 and 27.62 ± 4.61 , respectively. Nurses' scores of quality of life domains included Physical Health, Psychological, Social Relationships and environmental domain were 46.52 ± 12.69 , 46.57 ± 12.70 , 46.39 ± 19.45 and 50.52 ± 10.52 , respectively.

INTERNATIONAL INTERDISCIPLINARY CONGRESS OF WOMEN IN SCIENCE

"Diversity, Careers, Interdisciplinarity"

January 13-14, 2023 / Sivas-TÜRKİYE

WEB: [https:// www.iksadkongre.com/women](https://www.iksadkongre.com/women)

E-MAIL: contact@ijosper.co.uk

Nurses' quality of life had a direct significant correlation with the variables of sleep quality and job satisfaction (<0.001). Perceived stress score also had a significant inverse relationship with physical and social dimensions and total quality of life score (<0.001).

Conclusion: Based on the results of this study, paying attention to training nurses to deal with critical situations similar to COVID-19 is essential. Health administrators should be aware of the importance of improving nurses' resilience to decrease detrimental effects of stress on quality of life through appropriate psychological measures.

Keywords: Stress, Quality of Life, Nurses, COVID-19

COVID-19 VACCINATION CONTROVERSY AMONG NIGERIANS: ROLE OF SOCIAL MEDIA PLATFORMS

Rasheed Olatunde AJETUNMOBI

Computer Science Department, College of Information and Technology Education, Lagos State University of Education
ORCID: 0000-0002-2091-2811

Ismail Olaniyi MURAINA

Computer Science Department, College of Information and Technology Education, Lagos State University of Education
ORCID: 0000-0002-9633-6080

Abstract

The people perceptions of the danger and damage caused by Covid19 pandemic in the past few years have shifted from keeping social distances, washing hands from time to time, and not attending social gathering alone to the controversies trending on social media platforms on the issue of vaccination. As a result, every citizen of every country was advised to take the covid-19 vaccination but was consequently faced with frequent refusal and hesitation; which might be associated with many factors. The purpose of this study is to estimate the frequency of vaccine refusal against Covid-19 vaccination and to identify the underlying factors for refusal or hesitation. This is a cross-sectional study carried out in Lagos State, Nigeria. A sample of 150 people from the ages of 20 to 85 within Alimosho, Ojo, and Badagry Local Government Areas were selected. A questionnaire tagged "Covid-19 vaccine" was administered to the participants through Google form on social media platforms. The questionnaire consisted of questions about the demographic characteristics of participants and their thoughts about Covid-19 vaccination perception of the populace. The results showed that hesitation from getting the Covid-19 vaccine by the people was based on mere conjectures that it could lead to terminal death. It was also shown that Lagosians believe that the vaccination is a way to reduce the population without any scientific proof. In contrary, some participants were of the opinion that vaccination is the only way to save life of the masses from the dangers posed by the virus. At this juncture, proper use of social media can help shaping and convince the citizenry to actively take part in getting the vaccine instead of sharing information that can make people run away from taking the vaccine and follow the vaccination procedures laid down by the Federal Government agencies in charge of health or pandemic challenges.

Keywords: Covid-19 vaccine, Social Media, Vaccination, Platforms

STABILITY IMPROVEMENT OF AC GRIDS BY HVDC SYSTEMS

Mankour Mohamed

Department of electro-technical and Automatic Engineering, University of Ahmed Zabana of Relizane

Miloudi Mohamed

Department of electro-technical and Automatic Engineering, University of Ahmed Zabana of Relizane

Merzoug Yahiaoui

Department of electrical Engineering, University of Moulay Tahar

ABSTRACT

This paper aims to study the DC-link faults and recovery scenarios based on a 12-pulse HVDC (High Voltage Direct Current) link system. DC-link to ground fault is considered as one of the most serious fault that can occur on HVDC-link. Therefore, in order to understand the system behavior in the presence of this type of fault, two DC-fault scenarios are investigated. One scenario is at the sending end of the rectifier, and the other is at the receiving end of the inverter. The faults are applied mainly to study the dynamic performance of the recovery of HVDC-link system after faults, and to validate the proposed DC fault protection function. Influence of the Voltage Dependent Current Order Limiter (VDCOL) function is also studied. The digital real-time simulator laboratory (RT-Lab) platform HYPERSIM (OP-5600) is used in modeling and simulation of the HVDC-link system by means of Software-In-the-Loop (SIL) approach. The maintenance of the system stability is investigated to ensure a high performance recovery from the fault. Ramp-up recovery method used in the DC-bus voltage restoration provided by the VDCOL-function, and the validated operation of protection function against DC faults show high performance recovery from the faults. The results carried out ensure safe and desired recovery from the DC-bus faults.

Keyword: Digital real-time simulator, HVDC system, DC faults, DC protection function.

MODAL AND HARMONIC ANALYSIS BY FINITE ELEMENTS OF A CELLULAR MATERIAL COMPOSED BY A CROSS-SHAPED CELL

Mourad Boukhatem

Dpt of mechanical engineering, Applied Sciences Faculty, Kasdi Merbah University

Ala Zerrouki

Dpt of mechanical engineering, Applied Sciences Faculty, Kasdi Merbah University

Toufik Benmanssour

Dpt of mechanical engineering, Mentouri University

Abstract

This communication revolves around a modal and harmonic analysis by finite elements of a cellular material whose structure is generated by a cell with re-entrant links (cross-shaped cell). Firstly we extract the first twelve natural frequencies and modes shapes of the structure. And tis is done for three types of modeled boundary conditions which are; BC1: a plate embedded by its side faces (4 times fixed), BC2: two side faces fixed and two free (2 times fixed - 2 times free) and BC3: one side face fixed and three free (1 times fixed - 3 times free). Secondly, we investigate the response of the structure to an harmonic excitation, for each of the three boundary conditions, in the form of a charge per unit area normal to its front face. Consequently, only the bending modes were studied since the only ones being possible, because of the boundary conditions considered and which are by far the most realistic. Therefore, the most dangerous and dominant modes are the bending ones in this type of structure. The structure is in the form of a network generated by a cross-shaped cell, the main geometric characteristics of which are given below. The generation of the solid and finite element model took place, under AnsysWorkbench™ Student version.

Keywords: Modal Analysis, Harmonic response, Ansys Workbench, cross-shaped cell structure, auxetic behaviour.

EXPERIMENTAL ANALYSIS OF COTTON SEED OIL EXTRACT AS POTENTIAL BRAKE FLUID FOR AUTOMOBILE APPLICATIONS

Usungurua, Enefiok Okon

Department of Mechanical Engineering, Akwa Ibom State Polytechnics
ORCID: 0000-0002-4162-6240

Victor Etok Udoh

Department of Welding and Fabrication Engineering, Akwa Ibom State Polytechnics
ORCID: 0000-0003-0864-9974

Aniekan Essienubong Ikpe

Department of Mechanical Engineering, Akwa Ibom State Polytechnics
ORCID: 0000-0001-9069-9676

ABSTRACT

The quest for alternative but efficient brake fluid for automobile applications have expanded the frontiers of research in this area into examining the properties and suitability of cotton seed oil as a potential car brake fluid. Solvent extraction of oil with n-hexane was carried out on cotton seeds, taking cognizance of the effect of extraction time, solvent to solid ratio (SR), particle size, extraction temperature as well as solvent on extraction. A comparative laboratory analysis of the properties of cotton seed oil and that of DOT 3, a standard brake fluid was also conducted, and the results obtained were examined based on standard brake fluid. From the analysis, the fluid properties examined included dry and wet equilibrium reflux boiling point (ERBP), viscosity (dynamics and kinematics), corrosion, pH value, fluidity and appearance at low temperature, fluid stability, effect of styrene-butadiene rubber (SBR) cups, water tolerance, compatibility, compressibility, bulk modulus, evaporation and resistance to oxidation. A dynamometer as well as 190E Class Mercedes Benz were used to investigate the braking forces of the respective fluids, and test data were obtained from speed ranging 11.11 m/s (40 km/h) to 33.33 m/s (120 km/h). The results were compared which showed higher efficiency with data obtained from dynamometer. The oil extract obtained from cotton seed had 92.45%, whereas that of the standard brake fluid in comparison had 95.56% as their respective braking efficiencies. Hence, the difference between the efficiency of oil extract obtained from cotton seed and standard braking fluid was 3.11%, indicating that cotton seed oil extract which also has a potential lubricant quality can serve as a better alternative for the standard brake fluids.

Keywords: Brake fluid, Cotton seed, Solvent, Automobile, Efficiency, Dynamometer.

FUNCTIONALITY AND ACTIVITY OF THE SOL-GEL PRODUCED CO AND FE CO-DOPED LEAD-FREE BTO FOR THERMO-OPTICAL APPLICATIONS

Mohammed Tihtih

Institute of Ceramics and Polymer Engineering, University of Miskolc

Jamal Eldin F. M. Ibrahim

Institute of Ceramics and Polymer Engineering, University of Miskolc

Irina Hussainova

Tallinn University of Technology, Department of Mechanical and Industrial Engineering

István Kocserha

Institute of Ceramics and Polymer Engineering, University of Miskolc

Abstract

BaTiO₃ (BTO), (Ba_{0.97}Fe_{0.03})(Ti_{0.97}Co_{0.03})O₃ (BFTC), and (Ba_{0.97}Co_{0.03})(Ti_{0.97}Fe_{0.03})O₃ (BCTF) ceramic compounds are synthesized through sol-gel route and thoroughly characterized using Thermogravimetric and Differential thermal analysis, X-Ray and Raman spectroscopy, Fourier Transform Infrared and UV-visible spectroscopy. Thermal conductivity and mechanical properties were studied to evaluate the materials performance in working conditions. X-ray diffraction patterns of the produced ceramic powders revealed crystallization of a pure perovskite tetragonal structure with the space group (P4mm). The crystalline parameters were studied as functions of the Fe and Co content as well as the occupation of the Ba and/or Ti sites by Fe and Co in the BaTiO₃ lattice. It was found that the obtained strain is increased when Ba²⁺ is substituted by Co²⁺ and Ti⁴⁺ by Fe³⁺. The distortion in the tetragonal structure of perovskite ferroelectrics is confirmed by the tolerance factor's value, which ranges from 1.058 to 1.07. The Raman examination confirmed the existence of three modes (B₁ / E (TO₁LO), (E (TO) / A₁(TO₃), and (A₁(LO) / E (TO), all of which are connected to the existence of the tetragonal phase and represented a strong support for the XRD findings. The microstructural examination showed a substantial correlation between grain size and presence of Fe and Co. It was found that Fe and Co dopants reduce the optical band gap energy to 2.64 eV for BCTF compound. The reduction in band-gap is explained by the competing impacts of columbic interactions, micro-strain, and oxygen defects. Additionally, the findings suggest that the presence of Fe and Co dopants enhances absorption in the BTO ceramic. Moreover, the dopants demonstrated an effect on thermal conductivity: reducing the thermal conductivity of BTO, which is found to be in the range of 0.76-2.23 W.m⁻¹. K⁻¹ at room temperature, and from 2.02-0.27 W.m⁻¹. K⁻¹ at elevated temperatures. The microstructure of the prepared materials and grain size distribution influences the compressive strength, which is diminished with a decrease in grain size. The developed materials can function as versatile intelligent materials in micro-optical-electromechanical systems, combining their remarkable thermal and optical properties.

Keywords: co-doped BTO, thermal conductivity, Sol-gel, phonon scattering, band-gap.

ALUMINIUM METAL MATRIX COMPOSITES [AIMCC]

D.S.Samuvel Prem Kumar, M.E

Abstract

For the past three decades intensive researches have been made in Metal Matrix Composites [MCC] due to its surprisingly impressive properties like high erosion, wear resistance, and high strength-to-weight ratio also its physical, mechanical, thermo-mechanical and tribological properties because it is widely used composites especially in high-tech structural and functional applications including aerospace, defence, automotive, and thermal management areas, as well as in sports and recreation. Aluminium metal matrix [i.e. ALMCC] plays the vital role in MCC. In AIMCC graphite, fly ash, silicon carbide, red mud, organic material used as reinforcement aluminium or aluminium alloy will be as matrix to improve its quality based on the percentage of mixing.

In making of AIMCC Composites aluminium and its alloy acts as a base metal matrix here some of the composites composition elaborated, Aluminium-graphite composite, Aluminium-beryllium composites, Aluminium alloy AA 5083 - H321 with Zirconium Oxide (ZrO₂), AA7085 along with Titanium Diboride (TiB₂), Aluminum Alloy 6061 - Neem Seed Biochar, Aluminium - Silicon Carbide, Aluminium - Carbon Nano Tubes [CNT]. Also the techniques of making ALMCC has been discussed.

In this study ALMCC can be can be machined in WEDM process and will be elaborated along with the test report

Keywords: composites, functional, impressive

**PREDICTION OF WEDM PARAMETERS USING REGRESSION ANALYSIS AND
MACHINE LEARNING ALGORITHMS FOR PROCESSING AL-MMC**

D.S.Samuvel Prem Kumar, M.E

Abstract

Metal matrix composites (MMCs) are preferred in a wide range of applications owing to their high stiffness, high strength-to-weight ratio and ability to operate in various environments. Machining of MMCs is challenging due to its multiple, yet distinct phase compositions and it is very critical to the extent of limiting the material for certain applications. Wire Electrical Discharge Machining (WEDM) has been recognized as a versatile technique in processing hard materials and performs well against MMCs without much altering the surface or subsurface properties while machining. Although WEDM is a complex stochastic process involving multiple process variables and identification of significant parameters is essential in obtaining good machining results. The key factors affecting the responses are identified using an ANOVA test. A mathematical model considering the parameters Voltage (VOL), Pulse-on time (PON) and Pulse-off time(POFF) was developed using Regression analysis for predicting Material Removal Rate (MRR), Surface Roughness (SFR) and Electrode Wear Rate (EWR). The trained regression models were validated and tested with experimental data, posing good accuracy with $\pm 10\%$ error. Furthermore, prediction and selection of optimum process constraints were also executed by employing machine learning algorithms. Sequential optimization offered by Decision tree graphs is contemplated in this study to predict the machining conditions for WEDM of Al-MMC.

Keywords: preferred, compositions, properties

SECURE ELECTRONIC MEDICAL RECORDS SYSTEM USING BLOCKCHAIN CONSENSUS ALGORITHM

Assistant Professor Dr T Vairam

Department of Information Technology, PSG College of Technology

Associate Professor Sarathambekai

Department of Information Technology, PSG College of Technology

Abstract

Blockchain is a collection of records as blocks, linked with each other, completely decentralized, strongly resistant to alteration and protection using cryptography. It is a Distributed Ledger Technology (DLT) which keeps track of transaction happened in one block in all the other remaining blocks. Electronic medical records system has been considered to be developed using blockchain technology.

Electronic medical records system has been used to automatically store or record medical records and personal detail records of both doctors and patients. Electronic medical records system is prone to many drawbacks like chances of hacking, fraudulent, less accuracy in capturing medical records, chances of altering the data and security breaches. To overcome these drawbacks, Blockchain technology can be used.

In this proposal, Electronic medical records system using blockchain has been designed to add or delete records using Ganache and metamask. The application can be used to add, view or delete records of doctors and patients. The details will be stored in IPFS for future reference. Among many algorithms, consensus algorithm forms the backbone of blockchain which allows each block to keep track of other blocks. Consensus algorithm will be a suitable to develop the blockchain based medical record system which uses hash function to verify transactions. Consensus Algorithm like Proof of work (PoW) based medical records system can provide better security and transparency to both doctors and patients. The outcome of this system is to analyse the performance of POW consensus algorithm over blockchain based medical record system based on latency and throughput.

Keywords: Blockchain, Consensus Algorithm, Medical Records

STRUCTURED DATA TO STUDY WIND VARIABILITY IN GEORGIA

Marika Tatishvili

Institute of Hydrometeorology of Georgian Technical University, Weather Forecast and Disaster Modeling Department
ORCID: 0000-0003-3327-2208.

Inga Samkharadze

Institute of Hydrometeorology of Georgian Technical University, Weather Forecast and Disaster Modeling Department
ORCID: 0000-0002-2130-624X

Mariam Tsitsagi

Vakhushti Bagrationi Institute of Geography of Tbilisi State University, Geomorphology Department
ORCID: 0000-0003-2874-3749

Summary

Georgia is mountainous country with complex relief and variety of climatic zones. The country is prone to all kinds of dangerous hydrometeorological disasters and it is important to investigate processes causing those catastrophic events using in-situ meteorological observation and satellite data. This became possible after launch of Earth Observing System program that provides huge new data which allows reanalyzing those physical processes. The wind is one of most important meteorological parameter used both in science and energetic industry. However its origin and nature isn't well understood yet. Wind direction and value in atmosphere surface layer is depending on local geographic conditions and thus it is manifold. The structured 1991-2021 ground observation data of Georgian Environmental Agency and the Earth Observing System Satellite data are used to conduct statistical analysis in order to study wind parameters variability. The correlations between geomagnetic storms and wind velocity variation have been determined for Georgian region using meteorological observation and NASA's Solar Dynamics Observatory and NOAA Space Weather Prediction Centre data. The results show that there exist dependence between wind velocity variation and atmosphere perturbations caused from geo-magnetic storms. New approaches have been suggested to explain obtained results. The study outcomes may be used in further studies, in renewable energetic sector development and considered in early warning systems too.

Keywords: Natural hazards, structured data, wind velocity, geo-magnetic index, statistical analyzes.

Introduction

Environmental data comes from a wide variety of sources and this process is increasing rapidly with new innovations measuring various environmental data:

Basically environment data are collected by earth monitoring systems, which consist of wide range of sensor technologies measuring various physical entities. The weather stations and monitoring systems measure almost all hydrometeorological parameters used in weather prediction and climate change assessment issues.

Also large volumes of data are collected using remote sensing, typically from satellite sensing or aircraft-borne sensing devices, including an increasing use of drones.

This includes passive sensing, such as photography or infrared imagery and active sensing such as RADAR/LIDAR. The increasing availability of open satellite data is a major trend in earth and environmental sciences. For example, the EU Copernicus program and the associated Sentinel missions, or NASA's Earth Observing System satellites, LandSat archive are regularly mined for data for a variety of applications (<https://openjournals.ge/index.php/GGS/article/view/2484>. 2018).

And in addition the model output is also a significant generator of environmental data with results from previous model runs often stored for subsequent analysis.

The local atmosphere circulation developed on the background of the global synoptical processes play significant role in the spatial-temporal distribution of weather determining parameters. The study of all those phenomena includes both the mathematical modeling and separate analysis of microphysical processes, important for precipitation formation, temperature and wind field distribution, also the processing of long-term observation series of those climatic parameters.

Understanding of the natural environment is increasingly important to respond to the climate change negative impacts and anthropogenic pressures on finite natural resources, and their impacts on water, energy and food security, infrastructure, human health, natural hazards. This is also a major cross-disciplinary challenge involving almost all scientific fields (UNDRR / ISC SENDAI HAZARD DEFINITION AND CLASSIFICATION REVIEW. 2020)

In 2013, the UK government announced large-scale investment in Big Data infrastructure for science, particularly in the environmental sector starting funding for a program called CEMS (Climate and Environmental Monitoring from Space). This allowed for the creation of larger databases to cope with the upcoming Big Data revolution and to allow research partner organizations to work with more data and produce more results. While focusing on climate change and planetary monitoring, CEMS storage has no need to download enormous data sets though reducing the cost of access. Along with Cloud data, this is now the standard globally for some of the world's top research institutes.

This study aims to evaluate the one of most important weather parameter- wind using long-term ground based station observation for wind velocity trends, modeling data for missing data, if such exist and satellite derived geo-magnetic kp index data to identify natural factors in addition to territory relief that have major influence on wind velocity variations and based on conducted correlation analysis reveal the driven factors in wind velocity variation.

Study Area and Methods

The relief of Georgia is mountainous, sharply billowy, where large orographic raisings alternate with intermountain troughs. DOI: 10.3103/S1068373913090069

On the northern part of territory in direction from north-west to south-east Main Caucasus Ridge is stretching, its separate tops are above 5000m. At south part of the territory the South Georgian plateau is stretching. Between Main Caucasus Ridge and south Georgian Plateau the intermountain depression is located, which is presented by lowlands, plains and plateaus DOI: 10.3103/S1068373913090069.

The climate formation in Georgia is influenced by solar radiation, atmospheric circulation, and the nature of the subsurface. In general, the duration of sunshine in the country is high. Its rate exceeds 2000 hours in almost the entire territory of Georgia (Davitaia, E. (1999) Geography of Georgia (pp. 92-103)). Here, the radiation balance is positive throughout the year. Annual total radiation in the Kolkheti plain research strip is about 120-130 kcal/sq. cm. The maximum rate is fixed in June and July, and the minimum is in December and January.

Total radiation in Senak reaches its maximum in June and its minimum in December. The average annual air temperature in the coastal zone is 14-15°C. This indicator also decreases with the increase in height above sea level. The average January temperature in Western Georgia is about +4.6°C. In the Black Sea coastal zone, it is 6.7°C and the July temperature is within 23°C in the coastal area due to the proximity of the Black Sea. The temperature also decreases depending on the distance from the sea and the increase in height above sea level. Precipitation is the most important climatic element that determines the water balance in western Georgia. The amount of precipitation in the coastal zone is 1800-1900 mm and depends on the distance from the sea. It decreases to 1100-1200 mm. Snowpack is an essential element of precipitation. In Western Georgia, snowpack duration within 200-300 m e.s.l is 30-35 days. With the increase in altitude, the duration of the snowpack increases. The timing of the appearance of the snowpack is also different. (<https://doi.org/10.5593/sgem2022/4.1/s19.46>)

The hydrometeorological ground station observation in Georgia begun on the end of 19-th century gradually increased up to 200 stations at the end of 20-th century. For present there are about 80 ground based automatic weather stations that transmit weather information per 10min. The location of hydrometeorological stations is shown on the Fig.1 (Tatishvili M., et.al.2013, pp. 148-154.)

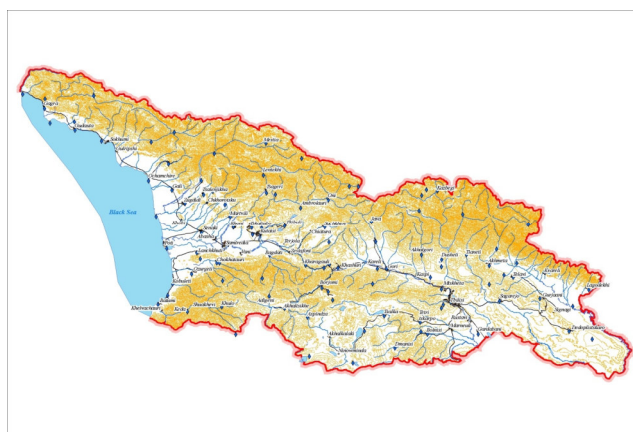

Fig.1. Map of meteorological stations on Georgian territory

The country's vertical zoning and the influence of the Black Sea are major conditions forming of different dangerous hydrometeorological phenomena, namely: hailstone, heavy showers, flooding, thunderstorm, draughts, sea storms (DOI:10.15406/moj. 2017.02.00046).

The natural disasters in Georgia have to be considered as the standing negative factor for the sustainable development of the state. The importance of aroused problems from listed hazards stimulates the active investigation of reasons and physical processes involved in <https://doi.org/10.48614/ggs2520224806>.

The wind is one of most important meteorological parameter used both in science and energetic industry. However its origin and nature isn't well understood yet. Wind direction and value in atmosphere surface layer is depending on local geographic conditions. Meteorological observation 1960-2018 data is used to carry out investigation.

Particularly wind is air masses horizontal and vertical motion caused by temperature and pressure gradient. The wind is enforced by Coriolis force caused by the earth motion. In middle latitudes the govern motion caused by pressure gradient is parallel to isobars.

The influence of friction and orography on air masses motion is essential, as they resist motion and force it to replace toward low pressure area. Wind direction and velocity at atmosphere surface layer depends on local geographical conditions. The newest wind velocity and direction GIS map is created using ground observation meteorological net by the Institute of Geography and is published in two languages on 2018 (National Atlas of Georgia. (2018) pp. 42-43)

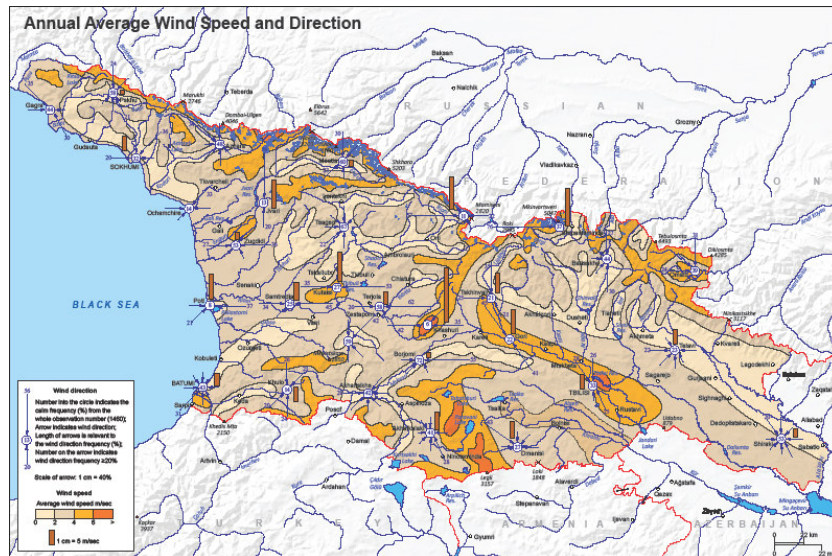

Fig.2. Wind velocity and direction GIS map

Discussion

To evaluate wind velocity most windy territories were chosen and data of those territories analyzed. One of such region is Kutaisi- representing west Georgia. This station has long-term continuous observation dataset The structured data of this station gives possibility to evaluate wind changeability in western Georgia,

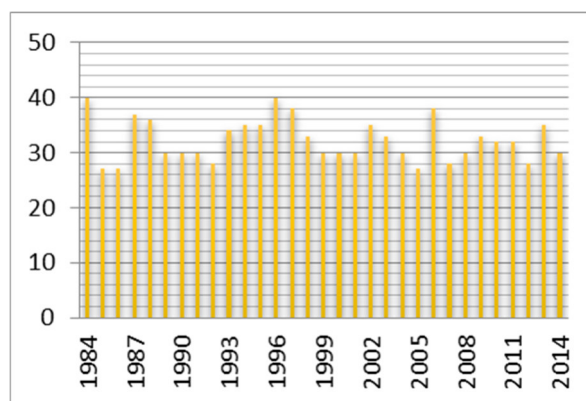

Fig.3. Wind maximal velocity (>25m/sec) distribution for Kutaisi region (1984-2014)

Another location is Gori in Shida Kartli region. On Fig.7 wind mean velocity variation is presented for 1993-2017 year period.

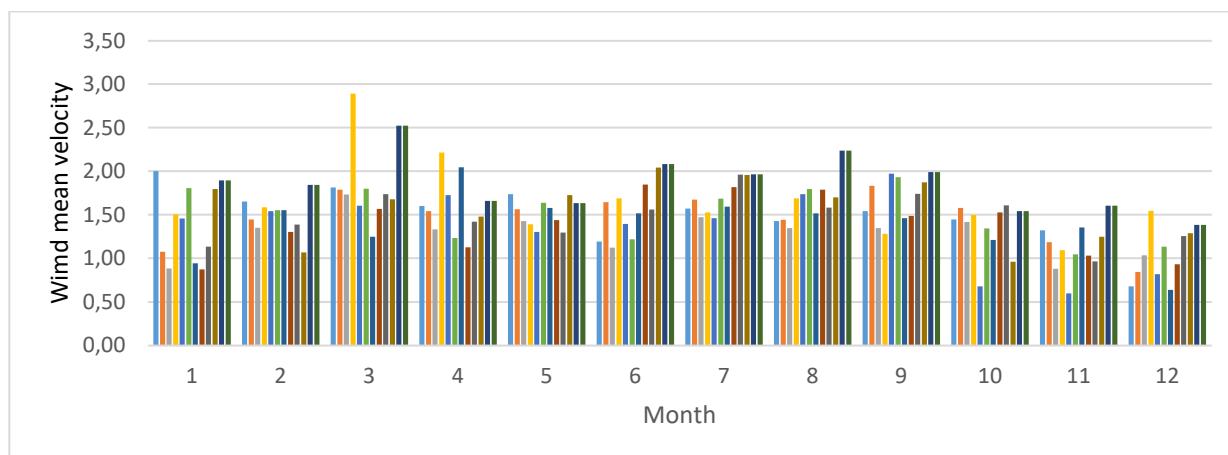

Fig.4. Wind mean velocity distribution in Gori (1993-2017)

In order to completely evaluate wind changeability the occurrence probability of various wind speed gradation is helpful. In Table1 the occurrence of all possible velocities in different year periods shows that particularly whole territory is prone to strong wind in various periods.

Table1. The occurrence of possible wind velocity_{max} (m/sec) once in 1- 2-5-10- 15- 20- 50- 100 year

Station	Possible wind velocity _{max} (m/sec) occurred once in							
	1	2	5	10	15	20	50	100
Batumi	19	27	31	34	36	38	42	45
Bakuriani	17	23	26	30	31	33	38	42
Bakhmaro	16	30	35	38	40	40	43	44
Borjomi	8	17	23	27	30	31	37	41
Gardabani	8	20	25	27	28	29	31	32
Gori	18	26	29	32	33	34	36	38
Gudauta	16	20	22	23	23	24	25	26
Gurjani	13	20	25	28	30	32	37	41
Dedoplistskaro	23	31	35	37	38	39	40	41
Dusheti	19	23	25	26	26	27	28	28
Zestaphoni	12	24	29	31	32	32	34	35
Zugdidi	17	21	25	29	32	34	41	48
Tbilisi	23	30	32	33	33	33	34	34
Tetritskaro	16	24	29	33	34	36	40	43
Telavi	15	24	27	29	30	30	32	32
Lagodekhi	8	23	27	28	29	29	30	30
Lanchkhuti	24	31	35	36	37	38	40	41

INTERNATIONAL INTERDISCIPLINARY CONGRESS OF WOMEN IN SCIENCE
"Diversity, Careers, Interdisciplinarity"
January 13-14, 2023 / Sivas-TÜRKİYE
WEB: [https:// www.iksadkongre.com/women](https://www.iksadkongre.com/women)
E-MAIL: contact@ijosper.co.uk

Martvili	12	29	35	39	40	41	44	45
Mestia	11	19	24	27	28	30	33	36
Mta-sabuati	17	33	39	41	42	42	44	45
Mukhrani	18	31	37	39	41	41	44	45
Sagarejo	17	26	29	30	30	30	31	31
Samtredia	22	28	32	34	35	36	39	40
Stepantsminda	17	22	26	30	33	35	44	52
Tskibuli	19	29	34	37	39	40	43	46
Paravani	24	35	40	43	45	46	48	50
Pasanauri	12	18	23	28	30	32	39	46
Poti	22	27	30	32	33	34	36	37
Kutaisi	26	33	37	40	42	43	48	51
Khashuri	18	20	22	25	26	27	32	37

The average wind speed change trends appears to be decreased for almost all selected stations. The average wind speed between the two 30-year periods decreases by an average of 1-2 m / s. Exceptions are Kobuleti and Bakhmaro, where the wind speed is unstable, but increases with each passing season. It should be noted, that these trends are based exclusively on observations prior to 2010. Most of the trends in average wind speed change across the country are reliable for both annual values and seasonal average speeds. Only at Tbilisi station the trend is not stable in any season of the year, in Zugdidi - in autumn (September-October) and in Kutaisi - in summer. The picture of the most intense decrease in average wind speed in the whole area was revealed in Mta-sabuati and Poti, where the average annual speeds decrease by 0.5 m / s per 10 years, and in the east - in Shida Kartli (Gori). Such a decrease in wind speeds is due to the intense decline detected in the spring of this parameter, most notably in April.

The number of strong windy days (maximum wind speed ≥ 15 m / s, ≥ 25 m / s) was selected to characterize the maximum wind speed regime. Since maximum speed wind data are available only from 1970, the change trends were built on 1970-2015. For the period, while the comparison of the numbers of strong winds was carried out in 1971-1985, 1986-2000 and 2001-2015 for 15-year periods.

Tendencies to decrease the number of strong winds (≥ 15 m / s) are predominant in the West, while in Eastern Georgia, their frequency will be observed. It is remarkable that the number of those days is decreasing in western Georgia - Kutaisi and especially on the western slopes of the Likhi Ridge (Mta-Sabuati), where trends were revealed in the summer-autumn seasons, and in the east, in the Mtkvari gorge, a significant increase is observed. Frequency of strong winds in Gori will be observed in all seasons, while in Tbilisi their annual number increases mainly at the expense of March. The trend changes maximum in Mta-. Sabuati and Gori and are 1.7 days / 10 years. The frequency of extremely strong winds (≥ 25 m / s) changes with a similar regularity. In particular, a significant decrease in such days was observed in Kutaisi and Mta-Sabuati, while the steady increase is observed in Gori, as well as in Poti. (<https://doi.org/10.48614/ggs2420213325>).

To understand wind nature and its origin it is necessary to identify weather and climate driven natural factors. The climatic observations often show quasi periodic variations similar to solar activity cycles over a wide range of time scale. However, the detailed mechanism and the whole influence of solar activity on Earth climate change have not been clearly understood. The Sun is the source of the energy, through emission both thermal and radiant causing the motion of the atmosphere and thereby controls weather and climate. Any change in this energy from the Sun penetrating the atmosphere will affect Earth climate. During stable conditions there has to be the balance between the energy received from the Sun and the energy that the Earth radiates back into the Space. This energy is mainly radiated in the form of long wave radiation corresponding to the mean temperature of the Earth (<https://doi.org/10.48614/ggs2320202730>).

The Solar events such as; Solar Flares, Coronal Mass Ejections (CMEs), Solar Energetic Particles (SEPs) are the triggers of the Space Weather Effect in Geo-Space. When the gigantic cloud of plasma ejected through the solar transient phenomena interacts with the Earth's magnetic environment leads to the geomagnetic storms. Geomagnetic storms may be characterized by H component depression of the geomagnetic field. The severity of a geomagnetic storm depends on the orientation of Earth's magnetic field toward to the solar storm magnetic orientation. If the particle cloud has a southward directed magnetic field it will be severe, while if northward the effects are minimized (<https://doi.org/10.48614/ggs2320202730>)

Conclusion

The Kp index is probably the most widely used of all magnetic indices. It is intended to express the degree of "geomagnetic activity," or disturbance for the whole Earth, for intervals of three hours in Universal Time ([www.spaceweather.gov; sdo.gsfc.nasa.gov; NOAA/SWPC, Boulder, Co, USA. spaceweatherlive.com; Earthdata.nasa.gov).

Data analysis has been conducted for current, pre and aftershock 3 and 5 days. For meteorological parameters current day is crucial and therefore to reveal post storm effect 3, 5 daytime lapse is reliable for analysis. It is ascertained that during all magnetic storms southwest or south-east wave processes have been formed and strong storms create high pressure areas. Depending on the synoptic situation wave processes leads the formation of thunderstorm and heavy showers. In addition, through geomagnetic storms the direction of circulation processes may drastically be changed ([doi:http://.org/1052340/ggj](http://doi.org/1052340/ggj))

To investigate possible effect of magnetospheric storms on the evolution character of meteorological processes in the atmosphere, to study the correlation between magnetospheric disturbances and meteorological background variations wind speed, pressure, temperature and precipitation 2014-2018 data of several stations were used for correlation analysis. Below is presented high-mountain station (1248m) wind speed and air pressure dependence on kp index.

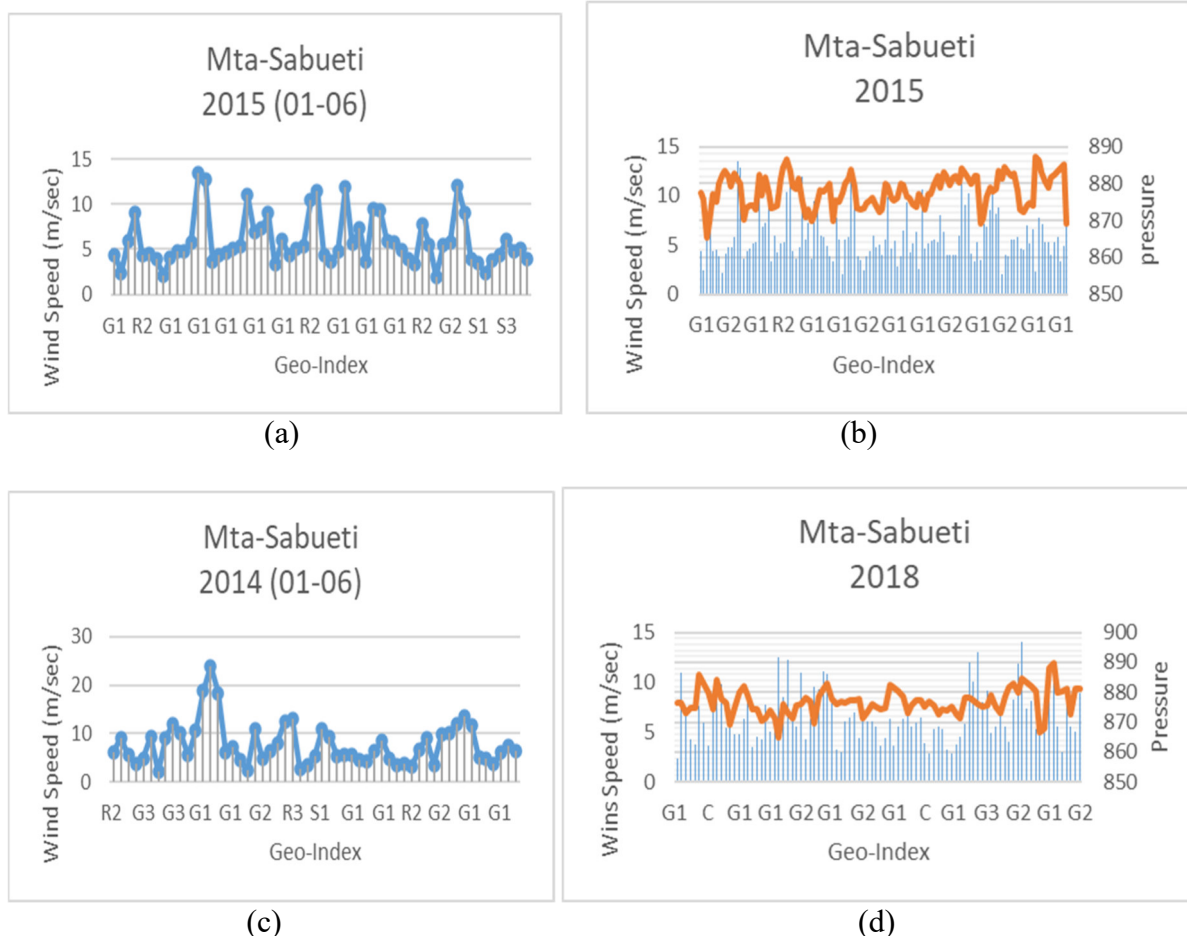

Fig.5. The correlation of wind speed and geostorm-index kp (a,b) and wind speed, air pressure and geostorm-index kp for Mta-sabuetti station.

The constructed plots evidently show the coincidence of wind speed, pressure and temperature sharp variations with atmospheric disturbances caused from geo-magnetic storms, only precipitation is delayed that is explainable as its formation needs some time. The weather forecasters have been trying to construct a mathematical model of the global weather using the very complex equations of thermo-hydrodynamics to describe the circulation of the oceans and atmosphere. Even with the best supercomputers to run these models, it has proven impossible to precisely model Earth weather. Modeling the solar-terrestrial environment is vastly more complex. The physics necessary to handle this issue includes not only thermo-hydrodynamics dynamics but also Maxwell's electrodynamic equations. This combination is known as magneto-hydrodynamics (MHD), and at the present time the equations of MHD cannot be completely solved analytically. The running outputs involve the use of a computer in a "trial and error" mode. Unfortunately numerical solutions can give erroneous results and at best are some approximation. It seems that we have not yet developed the physics necessary to fully understand the Sun, which's strong magnetic fields are erupting and plasmas swirl at ultra-high temperatures. The issue needs further investigation applying quantum field theory that is more suitable for description of photon-photon or photon-charged particle interaction (<https://doi.org/10.48614/ggs2320202727>).

It may be assumed that the only existed numerical weather models are insufficient and they have to be enhanced by Earth electromagnetic models to make forecasting more precise.

It is not fully clear the physical mechanism of this correlation and the issue needs further investigation applying more complex approach-quantum field theory that is more suitable for description of photon-photon or photon-charged particle interaction due to the fact, that during geomagnetic activity great amount of charged particles and photons penetrate atmosphere.

References

Application of Satellite Imaginary in Forestry for Georgia. Marika R. Tatishvili, Irine P. Mkurnalidze, Inga G. Samkharadze, Lasha N. Chinchaladze. *Journal of the Georgian Geophysical Society, Physics of Solid Earth, Atmosphere, Ocean and Space Plasma*, v.21(1), pp.18 -25 <https://openjournals.ge/index.php/GGS/article/view/2484>. 2018.

UNDRR / ISC SENDAI HAZARD DEFINITION AND CLASSIFICATION REVIEW. 2020

E. Sh. Elizbarashvili, M. R. Tatishvili, M. E. Elizbarashvili, Sh. E. Elizbarashvili, R. Sh. Meskhia, Creation of high-resolution climatic grid datasets for the territory of Georgia. *Russian Meteorology and Hydrology* v. 38, pages 633–637 (2013)DOI: 10.3103/S1068373913090069

Davitaia, E. (1999) *Geography of Georgia* (pp. 92-103). Tbilisi

Mariam Tsitsagi, Zaza Gulashvili, Nana Bolashvili, Marika Tatishvili, Nikoloz Suknidze

RELATIONSHIP BETWEEN NORMALISED DIFFERENCE VEGETATION INDEX, PRECIPITATION AND DROUGHT INDICES (CASE OF KAKHETI, GEORGIA)22nd International Multidisciplinary Scientific GeoConference SGEM 2022 <https://doi.org/10.5593/sgem2022/4.1/s19.46>

Tatishvili M., Elizbarashvili E., Meskhia R., Elizbarashvili Sh. Natural Hydrometeorological Disasters, Their Causes and Prevention Measures. The Macrotheme Review. A Multidisciplinary Journal of Global Macro Trends. A Macrotheme Capital Management. LLC Academic Publication, ISSN 1848-4735, v. 2, iss.1, Winter 2013 (January)., France, pp. 148-154.

Tatishvili M. Developing Weather Forecasting System in Georgia. *Ecology & Environmental Sciences*, 2 (7), 2017, DOI:10.15406/mojes. 2017.02.00046.

Tatishvili, M. R. ., Palavandishvili, A. M. ., Tsitsagi, M. B. ., & Suknidze, N. E. . (2022). The Use of Structured Data for Drought Evaluation in Georgia. *Journals of Georgian Geophysical Society*, 25(No.1). <https://doi.org/10.48614/ggs2520224806>

National Atlas of Georgia. (2018) pp. 42-43, Stuttgart, Steiner Verlag

Tatishvili, . M. R. ., Megrelidze, L. D. ., & Palavandishvili, A. M. (2021). Study of the Mean and Extreme Values, Intensity and Recurrence Variability of Meteorological Elements Based on the 1956-2015 Observation Data. *Journals of Georgian Geophysical Society*, 24(2). <https://doi.org/10.48614/ggs2420213325>

Marika R. Tatishvili, Ana M. Palavandishvili. Impact of Short-Term Geomagnetic Activity on Weather and Climate Formation in Georgian Region. *Journal of the Georgian Geophysical Society, Physics of Solid Earth, Atmosphere, Ocean and Space Plasma*, v. 23(2), 2020. <https://doi.org/10.48614/ggs2320202730>

www.spaceweather.gov;

sdo.gsfc.nasa.gov;

INTERNATIONAL INTERDISCIPLINARY CONGRESS OF WOMEN IN SCIENCE
"Diversity, Careers, Interdisciplinarity"
January 13-14, 2023 / Sivas-TÜRKİYE
WEB: [https:// www.iksadkongre.com/women](https://www.iksadkongre.com/women)
E-MAIL: contact@ijosper.co.uk

spaceweatherlive.com;

Earthdata.nasa.gov

Marika Tatishvili, Nana Bolashvili, Ana Palavandishvili. Impact of short-term geomagnetic activity on meteorological parameters variability on the middle latitude region. doi:<http://doi.org/10.52340/ggj>

Tatishvili, M., Khvedelidze, Z., & I. Demetrashvili D. (2020). On Some Weather Forecasting Models in Georgia. *Journals of Georgian Geophysical Society*, 23(2). <https://doi.org/10.48614/ggs2320202727>

SYNTHESIS, ANTI-INFLAMMATORY SCREENING OF 3-AMINO 5-METHOXYL-2-METHYL QUINAZOLINONE AND 6-METHOXYL-2-METHYL-AMINO-4H-BENZO[D] [1,3]-OXAZINE-4-ONE

Osarumwense P. O

Department of Sciences, Ondo State University of Sciences and Technology

Abstract

1. Introduction: Quinazolinones and quinazolines are noteworthy in medicinal chemistry, because of wide range of their antibacterial, antifungal [1,2,3,4,5,6], antiinflammatory [7,8], antimalaria [9], anti-HIV [10], antiviral [10,11], antituberculosis [1,12] properties and also their inhibitory effects on thymidylate synthase [13,14], poly-(ADP-ribose) polymerase (PARP) [15,16,17] and thyrosine kinase [18,19]. There are several approved drugs with quinazoline structure in the market such as, prazosin hydrochloride, doxazosine mesylate and terazosine hydrochloride [20,21].

2. Objectives: These objectives of this study was to eliminate the current challenges by synthesizing these novel antibacterial quinazolinone derivatives with a high antiinflammatory potential.

3. Experiment/Methods: The consolidation of 2-amino-methyl-5-dimethoxybenzoate with acetic anhydride produced the periodic compound 5-substituted-2-methyl-1,3-benzo-oxazine-4-one which further produced a novel 2,3-disubstituted quinazolin-4-ones by the reaction with hydrazine hydrate. The compounds synthesized were unquestionably confirmed by means of Infrared, Nuclear Magnetic Resonance (^1H and ^{13}C), Gas chromatography-mass spectrophotometer and elemental analysis. The synthesized compounds were analysed and evaluated pharmacologically for their in-vivo anti-inflammatory activity and the paw volume of each rat was measured before 1 h and after 3 h of carrageenan treatment with the help of a plethysmometer.

4a. Results: Compound 1 had anti-inflammatory activity of 89.03% and 88.03% at 20 mg/kg and 10 mg/kg respectively, while compound 2 had anti-inflammatory activity of 94.79% and 90.30% at 20 mg/kg and 10 mg/kg respectively.

4b. Discussion: Compound 1 displayed a singlet signal at: δ 3.78 attributed to methoxy group and singlet at δ 3.68 which was due to methyl group. Also, ^1H NMR spectrum of compound 2 showed a characteristic signal at δ 2.56 (singlet) corresponding to methyl group and duplet at: δ 3.90 for methoxy group. For the IR spectra, Compound 1 was characterized by absence of ν NH_2 and presence of ν C-O stretch in 1101cm^{-1} region of the compound. Compound 2 showed the highest anti-inflammatory activity at 20 mg.kg of 94.79% compared to compound 1 and indomethacin. These compounds synthesized had a greater anti-inflammatory action than indomethacin which is a standard anti-inflammatory drug.

5. Conclusion: Compound 2 had a greater anti-inflammatory activity compared to Compound 1. The compounds synthesized had a larger anti-inflammatory activeness than Indomethacin, a standard anti-inflammatory drug.

Keywords: Anti-inflammatory activity, Quinazoline-4(3H)-One, 3-amino 5-methoxyl-2-methyl quinazolinone, 6-methoxyl-2-methyl-amino-4H-benzo[d] [1,3]-oxazine-4-one, Nucleophile, Synthesis, 6-methoxyl-3-amino -2-Methyl-quinazolinone.

**WELLNESS TOURISM EXPERIENCES IN QUANG NINH PROVINCE, VIETNAM :
EXPECTATIONS OF VIETNAMESE DOMESTIC TRAVELERS AND
DEVELOPMENT STRATEGIES FOR THE POST-COVID 19 TOURISM
RECOVERY**

Thi-Hoang-Anh TRAN

Can-Tho University, School of Social Sciences and Humanities, Department of History -
Geography – Tourism

ORCID: 0000-0002-8264-8585

Abstract

Wellness tourism which targets the Vietnamese domestic tourist segment is in the orientation of key tourism products in the post-pandemic recovery of Vietnam tourism. Like a miniature Vietnam, Quang Ninh Province develops wellness tourism products based on diverse natural and cultural resources available. Though wellness tourism research is abundant nowadays in the world, this type of tourism is still quite new in Vietnam. Indeed, there is no research focusing on wellness travelers while they play an important role in both tourism supply and demand. Therefore, the purpose of this research is to analyze Vietnamese domestic travelers' expectations for wellness tourism experiences in Quang Ninh Province, including behavioral intention, motivations, obstacles, satisfaction level and perception towards this destination. An in-depth interview was conducted with 200 Vietnamese tourists in 8 typical wellness destinations of Quang Ninh. The results show that the Internet is the most used tool to search for wellness destinations. A holistic wellness stay is the expectation of most respondents. The wellness tourists are usually willing to pay more for high-class wellness services at the destination. A positive image of Quang Ninh Province as a wellness destination is found. However, some black spots appear repeatedly related to Facilities and Equipment, Service quality, Loyalty program, Environment (the surroundings where wellness travelers are operating, including surrounding human activity such as Rooms, Staff, Grounds, Crowding, etc.). Recommendations for the development strategy of wellness tourism services in the province are finally discussed.

Keywords: wellness tourism, Quang Ninh Province, vietnamese domestic tourist, expectation, in-depth interview, post-pandemic recovery

Introduction

Being considered a niche within the broader tourism sector (Dillettea et al., 2021), wellness tourism experienced significant growth prior to the COVID-19 pandemic (2017-2019). The Global Wellness Institute (GWI) (2019) forecasted specifically that the average annual growth rate of wellness tourism will be at 20.9% from 2020 to 2025. In the new orientation for post-pandemic tourism recovery and development, the Vietnam Tourism Association cooperating with the Tourism Development Support Fund and the Vietnam National Administration of Tourism have clearly outlined that Vietnam will promote the exploitation of key tourism products after the pandemic, with emphasis on wellness tourism (Tourist Information Center, 2022). Due to the characteristics of the wellness tourism market in Vietnam, the majority of wellness tourists are vietnamese domestic travelers, this country continues to promote its strategy by exploiting the segment in its tourism recovery and development plan. Possessing rich natural and cultural resources, Quang Ninh Province is referred to as a miniature Vietnam. Tourism development is one of the outstanding strengths of this province.

Recently, in order to meet the high demand for wellness services during tourists vacations, a number of high-quality wellness tourism products have been exploited based on the province's available tourism resources (a rich ecosystem, beautiful natural scenery, long beaches, poetic islands, unspoiled mountain scenery, rare local medicinal resources, etc.) (Quang Ninh Department of Tourism, 2021). Quang Ninh exploits both segments of wellness tourists, including Vietnamese and foreigners, with emphasis specially on the first segment. Investment in developing wellness tourism in Quang Ninh is taking its first steps with many remarkable developments. However, in order to fully develop, the sector needs relevant data on the evolution of customer expectations. Faced with this situation, we wonder *what are the emerging expectations and sensitivities of Vietnamese domestic tourists in terms of wellness products and services in Quang Ninh Province*. In fact, though wellness tourism research is abundant nowadays in the world, this type of tourism is still quite new in Vietnam. Indeed, there is no research focusing on wellness travelers while they play an important role in both tourism supply and demand. It is true that knowing the expectations and needs of the clientele is necessary for the tourism promotion and for the professionalization of the actors. This is explained by the fact that wellness tourism offers are not for everyone (Vietnamplus, 2022). Good customer knowledge makes it possible to clearly identify differences (between segments) and similarities (within the same segment) in the behavior of customers (existing or potential) in order to design offers corresponding to his expectations and needs. This helps to satisfy the customer, leaving a good impression of the brand and of course creating his loyalty. Moreover, knowing the customer well also makes it possible to make decisions and to implement marketing actions in a more effective way. Therefore, the purpose of this research is to analyze Vietnamese domestic travelers' expectations for wellness tourism experiences in Quang Ninh Province, concluding behavioral intention, motivations, obstacles, satisfaction and perception towards this destination. This study will help private actors at the province to know the target customers well and position themselves in the strategic market. Research results will therefore be beneficial for the province's tourism recovery and development plan after the health crisis.

Materials

Wellness Tourism

Wellness has an ancient origin. As stated by GWI (2010, p.95), “aspects of the concept of wellness stem from several intellectual, religious, and medical movements in the United States and Europe in the 19th century”. In 2012, tourism associated with wellness confirmed its position and role in happiness indicators (blooming). Since 2013, it has been recognized worldwide as a tourism economy with therapeutic and curative approaches to preserving and promoting the health and wellness of customers during their travels (Do, 2021, p.154). In 2014, GWI was officially established and has constantly been expanding its scope and influence globally. The practice of wellness tourism is therefore not new and there are many different interpretations of this type of tourism (Vietnam Institute for Tourism Development Research, 2020, p.8).

Wellness tourism describes a phenomenon that promotes personal wellness for those who travel to destinations that provide services and experiences to rejuvenate the body, mind and spirituality of participants (Chen et al. 2008, p.106). Wellness tourism refers specifically to the set of all relationships resulting from a trip whose motivations, in all or in part, being to promote the travelers own health and wellness (Mueller and Kaufmann, 2001, p. 7), (Voigt et al., 2011, p.17).

They stay at least one night in an establishment specially designed to activate and improve the physical, psychological, spiritual and/or social wellness of man (Mair, 2005), (Voigt et al., 2011, p.17). In particular, in recent years, wellness tourism, the niche market, was highlighted by numerous studies: the cultural perspective of health and wellness tourism (Huang et al, 2014); international trends in recreation and wellness tourism (Csirmaz and Pető, 2015); visitor motivation factors and level of satisfaction in wellness tourism: comparison between new visitors and regular visitors (Lim et al., 2016); forms of wellness and consumer experiences: an application to the tourism sector (Abbes and Saloua, 2017), babymoon tourism (Gabor and Oltean, 2019), wellness tourism for patients with specific chronic diseases such as cancer (Wang et al., 2020).

Wellness tourism is a subset under the broad umbrella of health tourism that also encompass medical tourism (Gonzales et al., 2001; Mueller and Kaufmann, 2001; Chen et al., 2008; Konu, 2010 ; Voigt et al., 2010; Voigt et al., 2011; Hall, 2011; Medina-Muñoz and Medina-Muñoz, 2013; GWI, 2018). However, it should not be confused with medical tourism (Dillettea et al., 2021, p.796). Indeed, GWI (2018) explained that medical tourism is largely reactive, made up of people recovering and motivated to travel with the desire to receive better quality care at lower cost. In contrast, wellness tourism typically includes guests who are already healthy and actively seek experiences to maintain or improve their overall wellness. GWI (2018) also confirmed that the large wellness economy comprises ten key sectors including wellness tourism. Other sectors within the wellness economy include "fitness and mind-body; healthy eating, nutrition and weight loss; personal care, beauty and anti-aging; preventive and personalized medicine and public health; spa economy; thermal/mineral springs; traditional and complementary medicine; wellness real estate; and workplace wellness." According to the Institute, industries exist to enable people to incorporate health behaviors, activities and habits into their lives. In other words, each of these important sectors, including wellness tourism, in a general sense, aims to encourage people to actively pursue activities, choices and lifestyles to achieve their holistic state of health. Wellness tourism is therefore defined as "tourism associated with the pursuit of maintaining or improving one's personal well-being, by caring for one's body and mind" (GWI, 2021, p.71). This is the reason why, in this research, the providers of wellness tourism services selected to visit and conduct the customer survey are companies and/or establishments with the sole or partial objective to address any aspect of clients' wellness within the wellness economy.

Mueller and Kaufmann (2000, p.7) had a fairly comprehensive definition of wellness tourism: "Wellness tourism is the sum of all relationships and phenomena resulting from a journey and stay of persons whose primary motive is to preserve or promote their health. They stay in a specialized hotel which provides them with professional know-how and tailored individual care. They need a full package of services including physical fitness/beauty treatments, healthy food/diet, relaxation/meditation and mental activity/education". Nguyen (2021, p.32) has broadened the definition of wellness tourism by adding important destination-related elements such as culture, environment and local people: "Wellness tourism is the sum total of relationships and phenomena resulting from the departure of travelers from places of usual residence to appropriate places in order to increase or stabilize, restore the state of health: physical and mental wellness when experiencing health care and wellness services. At the same time, they are affected by the destination itself, including the local inhabitants and the environment, where they come to experience the service". Indeed, in addition to the products and services that travelers are offered by the establishment where they are staying, these mentioned factors play a vital role in creating a perfect wellness stay.

According to Do (2021, p.155), wellness tourism is “a type of health tourism, designed at a convenient nature resort to create the conditions for travelers to reconnect with themselves, nurturing and thus developing them”. More specifically, the practice of wellness tourism allows them to “develop physically, mentally, emotionally and spiritually”. Moreover, it helps them to “separate themselves from the worries of everyday life, to create an openness and to welcome positive change after the tourist program”. The practice of wellness tourism from this point of view seems to correspond to the concept that wellness institutions are building today to offer customers the wellness experiences corresponding to their desires. This distinction is concrete and above all important for tourism professionals in the process of researching and creating the adequate tourist offer of wellness Lenoir (2019). From the different meanings of wellness tourism mentioned above, the author of this study proposed his own definition: “wellness tourism is *the sum of all the relationships emerging from the journey of visitors who stay at least one night in an establishment designed to improve their health and their wellness, including the physical body, mind and spirituality. The motivations of these visitors, partially or totally oriented towards doing good and optimizing their health capital. In addition, they are strongly attracted by the environment of the destination, in particular the community and the atmospheres of the territory*”.

Wellness tourism experienced significant growth prior to the COVID-19 pandemic (2017-2019). Indeed, “the wellness tourism market represents, according to GWI, 17% of the world tourism market and is growing twice as much as the overall tourism market” (Auvergne-Rhône-Alpes Tourisme, op.cit., p.6, freely translated by Thi-Hoang-Anh TRAN, 2023). Wellness tourism spending reached \$720.4 billion in 2019. The industry's 8.1% annual growth rate from 2017 to 2019 is 50% higher than the 5.2% of the growth of tourism in general (GWI, 2021, p.71). “The wellness tourism market could reach 919 billion dollars by 2022. We can therefore expect an annual growth rate of + 7.5%” (GWI, 2021) cited by Combe (2020). Asia-Pacific and the Middle East-North Africa were the regions that had the fastest growth before the pandemic. This is explained by demand driven by strong economies and a growing middle class, as well thanks to major investments in infrastructure and the promotion of wellness tourism in certain countries (GWI, op. cit., p.84). The demand and market share of wellness tourism in the world tourism industry will grow significantly in the following years as the pandemic is gradually brought under control (Asian Development Outlook-ADO 2020 Update: Wellness in Worrying Times, p.56); GWI, op. cit., p.84, Hospitality and Accommodation Department, Vietnam National Tourism Administration, 2021, p.140; Nguyen Vu, 2022).

Expectations for Wellness Tourism Experiences

Discussing the behavioral intention of tourists wellness, Hartwell et al. (2016, p.5) asserts that for the mainstream opinion, it appears to be that wellness travelers seeking products, services and experiences to achieve desired states of health and wellness, being holistically designed. It is a balance between body, mind and spirituality. In short, they want to associate wellness with disease prevention and health in their holiday.

Customer Self-positioning

According to the GWI definition and measurement of wellness tourism (op. cit., p. 75), wellness tourism falls into two distinct types. While the so-called “primary” one considers the trip in which the trip itself, the destination and the activities are mainly motivated by wellness, the “secondary” wellness trip refers to the trip where the wellness is not its main motivation, but wellness influences certain choices and activities because travelers wish to maintain good health and/or wellness during the trip. The “primary” traveler whose choice of trip, destination and activities is mainly motivated by wellness, while the “secondary” traveler seeks to maintain their healthy lifestyle while traveling, and only commits in some wellness activities while doing any type of travel such as leisure tourism or business tourism (GWI, op. cit., p. 92). Therefore, in terms of the profile of wellness tourism travelers, we distinguish two different traveler segments: adepts (“primary” travelers) and opportunists (“secondary” travelers) and the two profiles have different expectations and needs (Auvergne-Rhône-Alpes Tourisme, op cit., p.8).

Methods of Wellness Stay Selection

The Internet plays the role of connecting the whole world by promoting the fastest, most convenient and economical exchange of information. The customer evaluates the high responsiveness of the service which saves time (Mahika, 2011, p.18). In addition, mobile marketing is becoming an indispensable tool in businesses, for example booking, payment, geolocation applications, etc. In hotels, for example, customers can even open rooms with their own mobile phone (INSA Toulouse, 2016, p.4). Moreover, autonomy and freedom in all situations (like a help center automatically to solve problems online) (Smith et al., 2017, p.12) are “pluses”. In addition, a highly personalized online experience is one of the benefits customers want most (GWI, 2021, p. 85). Indeed, customers prefer quick and easy online transactions (zendesk.fr). It is noted that the Covid pandemic is one of the factors that is changing customer expectations the fastest (Do, 2021, p.165; Vietnamplus, 2022). The role of the internet has become even more visible since the pandemic. Today, customers expect ultra-fast, convenient and quality online transactions (Vo et al., 2021, p.87). They want all the steps, such as destination search, reservation and confirmation of the final decision, to be carried out via the Internet or mobile phones. A digitized customer service for all stages is therefore always appreciated.

Modes of Consumption during A Wellness Stay

A holistic wellness stay would act as a “high level wellness” stay (Dunn, 1959, p.123). In line with Dillette et al., [(2021). Dimensions of holistic wellness as a result of international wellness tourism experiences, *Current Issues in Tourism*, 24:6, 794-810, DOI: 10.1080/13683500.2020.1746247], holistic wellness experience includes 04 important factors such as body, mind, spirit and environment : (1) The Body = Food (Gastronomy) + Detoxification + Activities + Services; (2) The Mind = Revitalization + Personal Growth; (3) The Spirit = Spiritual + Immersion + Community; (4) The Environment: = Grounds + Rooms + Overcrowding + Staff + Price.

Motivations and Obstacles for a Wellness Stay

Regarding travel **motivations** towards health and wellness, Connel (2006, p.90) corroborated that traveling is also about relaxation, increased personal happiness and even improved health. The motivation to relax and seek health seems to be desired by most travelers of the different types of tourism.

In terms of motivation towards wellness oriented products and services in the wellness tourism type, the cognitive factor appears to be related to customers' up-to-date knowledge of health issues as well as the need for wellness. On an emotional level, this may stem from their interest in finding spiritual and especially environmental experiences with novelty in the products and services offered by wellness establishments (Dunn, 1959, p.789-792; Chen et al., 2008, p.108; Dillettea et al., 2021, p.796). In comparison between two cognitive and emotional aspects, Mahika (2011, p.16) commented that choosing between rational and emotional reasons, the motivations of wellness travelers are more emotional in nature because their aim is to satisfy the consumers' psychological needs.

It is clear that there is a great deal of research addressing: issues of tourism motivation for wellness (Lehto et al., 2006; Chen et al., 2008); Hun Kim & Batra, 2009; Mak et al., 2009; Medina-Muñoz & Medina-Muñoz, 2013); characteristics of the wellness tourism customer segment (Lehto et al., 2006; Hun Kim & Batra, 2009; Voigt et al., 2011); market demand analysis on wellness tourism (Mueller & Kaufmann, 2001; Smith & Kelly, 2006; Laing et al., 2010; Heung & Kucukusta, 2013; Pan et al., 2019; Gabor & Oltean , 2019). The most prominent recent studies can be mentioned as: (1) Luo et al. (2018, p.342) identified the relationships between customer experience, leisure and non-leisure satisfaction and customer quality of life in the practice of wellness tourism. According to the authors, customer experience is assessed along four dimensions of the experience economy, including entertainment, education, aesthetics, and escapism. The results of this study revealed that customer experience influences leisure satisfaction, which consequently leads to non-leisure satisfaction. In addition, leisure and non-leisure satisfaction both contribute to consumers' quality of life. By providing practical information, this study contributed to the promotion of the quality of life of travelers through wellness tourism and to the design of effective marketing strategies. (2) Han et al. (2020, p.12) analyzed the formation of behavioral intentions of foreign travelers in the wellness tourism market in Thailand. In addition, cross-cultural differences were examined between Chinese and American customers, which can be considered as a new and interesting point of this study. The researchers then constructed a robust framework linking the quadratic structure of wellness spa quality, price perception, brand, and sequence behavioral intention. The results contributed to improving the competitiveness of the Thai destination through the use of the wellness tourism tool.

The **obstacles** that can prevent tourists from experiencing a wellness stay are also mentioned by many studies. Most authors considered that although tourists welcome wellness tourism because wellness is now a big trend in society, it is still a new form of tourism (the ACTE Group, 2021, p.57). Lim et al., (2016, p.12) observed that wellness tourism is very individual with aspects that may not be obvious. This can make customers hesitant when deciding to experience a wellness-related product or service.

Perception of Quality of the Wellness Stay

Particularly for wellness tourists living in a specific wellness establishment, because the facilities and amenities play an extremely important role in the customer experience, sometimes, customer dissatisfaction often originates from here. Factors that can make customers unhappy, which in turn become a factor that hinders a customer's decision to return have been revealed by some studies as follows: (1) Poor, even dilapidated facilities (Auvergne-Rhône-Alpes Tourisme, 2018, p.6); the temperature within the establishment: too hot or too cold (Atout France, 2015, p.48); (2)

The ambience of the place where tourists are staying like the size of the room, the interior decoration, the ambience of the surrounding landscape, the way people communicate (especially the communication of local people), etc. (Dillette et al., op. cit., p.806); “Stigma” of local populations towards tourists (Wang a et al., 2020, p.1-12); (3) The atmosphere of the environment is also noticed by the service attitude of the staff and the management within the institute like cold, apathetic, ineffective in communication, etc. (Atout France, 2015, p.48); (4) The quality of service is poor: inconsistency in service, unprofessional staff, service time not respected, etc. (Pan et al., 2019; Stará et al., 2017; Smith et al., 2017); (5) The wellness experience program is poorly designed: “overloaded” with too many activities, the food offered are not adapted, which makes customers tired, even stressed, unable to live the moments of good - be as expected (Vo and Nguyen, 2021, p. 23); (6) The mix of customers within the same establishment, including those who come for the purpose of treatment and those who come to do good, optimizing their health capital makes customers dissatisfied (Atout France, 2015; Auvergne-Rhône-Alpes Tourisme , 2019).

Overview of Wellness Tourism in Quang Ninh Province

According to Quang Ninh Department of Tourism (2021), Quang Ninh is located in a particularly important position in the key economic region of the North of Vietnam. As a province adjacent to many big cities/provinces such as Hanoi, Hai Phong, Hai Duong, Bac Giang, Lang Son, etc., Quang Ninh is the only province that has both land and sea borders with China. Owing 632 scenic spots, historical and cultural relics, this province has many favorable conditions for tourism development (for example, Yen Tu scenic area, Tran Dynasty historical site (Dong Trieu), Bach Dang victory relic area (Quang Yen), etc.). In addition, this province is also known for many majestic islands (Van Don, Co To, Mong Cai), with beautiful beaches (Tra Co, Minh Chau, Ngoc Vung, Quan Lan, Son Hao, Hong Van, Van Chay, etc.). In particular, Quang Ninh is famous for Ha Long Bay, a UNESCO World Heritage Site twice recognized by UNESCO and one of the New Seven Natural Wonders of the World in 2011.

In recent years, Quang Ninh tourism has been promoted thanks to the transport infrastructure invested and built synchronously (such as Van Don international airport, Ha Long international passenger port, Tuan Chau international passenger port, high roads modern expressway Ha Long - Van Don, Ha Long - Hai Phong). In addition, the tourism industry promotes high specialization in management and improves the quality of tourism business establishments. The city invests in building modern facilities for tourism (restaurants, hotels) in terms of quantity and quality. Before the Covid pandemic, Quang Ninh tourism was on an outstanding development. “In 2019, the total number of tourists to Quang Ninh reached over 14 million, up 14% compared to 2018, revenue from tourists reached VND 29,487 billion, up 25% compared to 2018”. In 2021, despite the heavy impact of the pandemic, “the province still has 1,633 rated tourist accommodation establishments with 32,451 rooms (including 11 5-star hotels with 3461 rooms; 20 4-star hotels with 3247 rooms; 1 4-star luxury apartment with 156 rooms, (...).” In order to recover tourism after the pandemic, Quang Ninh advocates towards high-quality tourism products targeting the high-paying tourist market segment, prolonging the guest's stay, and increasing revenue from tourism service industry and creating destination brands and attracting investors. As one of the potential tourism types of the province, wellness tourism has been promoted by the province in recent years based on its available natural and cultural tourism resources. Quang Ninh is currently promoting a number of typical high-quality wellness tourism products like hot mineral springs in Quang Hanh, Cam Pha City; healing, meditation, yoga, tea ceremony, etc. in Yen Tu, Uong Bi.

The province also has Vinmec International Hospital under Vingroup, a high-quality hospital model that takes care of local people's health and wellness, and also serves domestic and international tourists. In addition, wellness tourism services are integrated into tourism activities at hotels and ships serving high-class tourist accommodation with the health care and wellness needs of visitors such as physical fitness, medicinal bathing, massage therapy (face, body, foot massage), etc. Moreover, many destinations of Quang Ninh (such as Binh Lieu, Ba Che, Dam Ha, Uong Bi, etc.) possess valuable medicinal herbs that have great potential to be exploited for wellness tourists. In general, the tourism products associated with health care and wellness of Quang Ninh province are not many, but they are all high-class services. "The number of customers using the services is not as large as other types of tourism services, but the added value of the products is high" (Quang Ninh Department of Tourism, 2021). Realizing that this is a new type of tourism product and has a lot of potential to exploit after the Covid pandemic is controlled, the Department of Tourism of Quang Ninh province (2021) has set out orientations that need attention to develop this tourism product as follows:

- Continuing to promote wellness tourism products that have been put into operation to serve tourists;

- Researching into the formation of new destinations that can develop wellness tourism products such as: (1) building a wellness resort in the forest in Dong Son Nature Reserve; (2) exploiting ancient architecture, organic dishes, meditation and herbal therapy, targeting the high-income tourist segment in Ky Thuong; (3) cooperating with famous resort construction units in the world (such as Six Senses) to invest in building luxury resorts close to nature in Bai Tu Long Bay, Co To islands, etc. of the province. These locations will provide wellness and spa services like yoga, meditation, etc.; (4) developing types of healthcare and wellness services bearing local cultural identity such as medicinal bathing, herbal therapy, etc. in mountainous districts like Binh Lieu, Ba Che, Tien Yen; (5) researching and building world-class resorts and nursing homes in Ha Long, Quang Yen, Uong Bi, etc.;

- Improving the quality of tourism human resources and the knowledge of wellness tourism: (1) organizing courses on customer communication skills, professional wellness tourism; (2) organizing visits to learn experiences from localities in Vietnam and countries around the world that have developed a successful wellness tourism industry; (3) providing more complete and in-depth guides to wellness tourism to further popularize this type of tourism.

Based on the current state of the literature, coupled with the fact that the wellness tourism market is in the world, in Vietnam as well as in Quang Ninh province (Vietnam), this type of tourism holds great potential for growth in the coming years. However, research on wellness tourism in Vietnam is still embryonic and sparse, making it difficult to compare the results of different studies. Indeed, most studies focus on current understanding of wellness tourism, potential, current status and orientation to develop this type of tourism in general. There is no research focused on the behavior, expectations and needs of Vietnamese customers on the country's national market while understanding the behavioral intention and expectations of tourists is essential in designing suitable tourism products as well as in promoting and marketing the products (Ministry of Culture, Sports and Tourism, National Tourism Administration of Vietnam, op. cit., p.49). It is true that the behavior and expectations of wellness tourists are very diverse because everyone has their own definition of what wellness is, including wellness tourism (Vietnam Tourism Research Institute, op. cit., p.74). Additionally, customer expectations may continually change due to the impact of factors such as politics/legislation, economy, society, environment, technology, etc.

Although we can assume that wellness tourists aim to maintain the healthier habit while traveling, the real motivations, the obstacles that could hinder their decision, the modes of selection of the stay, the habits of consumption of the stay, the level of their satisfaction, etc. not all are clear. It is therefore important to explore this research gap to support this growing market development strategy. Therefore, by focusing on analyzing Vietnamese domestic travelers' expectations for wellness tourism experiences in Quang Ninh Province, including behavioral intention, motivations, obstacles, satisfaction and perception towards this destination, this exploration fills a gap in the research towards wellness tourism. Moreover, this article actively contributes to the formulation of the development strategy of this potential tourism type in Quang Ninh Province.

Methods

In-depth Interview

In-depth interview is one of the most efficient methods of collecting primary data (Showkat & Parveen, 2017). As a common data collection method in qualitative research, in-depth interviews can be unstructured, highly structured or semi-structured, the most common type of interview (Eppich et al., 2019). For the purpose of uncovering in-depth details about an interviewee's experiences and views on a topic, an in-depth interview is often considered the most important form of dialogue for data collection (Burgess, 1984.); Lofland and Lofland; 1995) cited by Showkat and Parveen, 2017. The methods of conducting an in-depth interview are quite diverse, including face-to-face interview, telephone interview, internet interview (Skype, Zoom, Google Chat, etc). The qualitative method is an important factor affecting the main aspects of the in-depth interview like interviewer, interviewee, interview location, data to be collected, form of data collection (audio recording, video recording, handwritten notes, typing, etc.) and data analysis.

As a method of collecting primary data and allowing for a deeper understanding of a concept or topic, an in-depth interview is suitable for research purposes on the behavior of interviewees. In addition, the in-depth interview provides much more detailed information than other forms of data collection such as surveys, questionnaires, case studies. Furthermore, for participants who do not want to express their personal opinions publicly, the in-depth interview is the appropriate choice (Allmark et al., 2009; Eppich et al., 2019). However, an in-depth interview also has limitations (Showkat & Parveen, 2017). Indeed, this method usually only guarantees small sample sizes. The sample should also be carefully selected, rather than randomly selected. This led to "concerns regarding the external validity or generalizability of the research". In addition, this method requires a large investment of effort, time, and even money, and it is prone to bias. The most important thing is an ethical issue like confidentiality and privacy protection, interview content related to sensitive areas, the possibility of interviewing can hurt the emotions of the respondents or or infringing upon the interests of the establishment at the place of the interview, etc. (Allmark et al., 2009). Therefore, the consensus among the stakeholders in the interview should be determined from the beginning to avoid unexpected problems during the implementation of this method.

Research Design

A qualitative study in the form of in-depth interviews focusing on Vietnamese domestic tourists was launched at the most typical wellness tourism destinations of Quang Ninh province in July 2022, the time of summer vacation, one of the long holidays in Vietnam.

The in-depth interviews focused mainly on collecting qualitative data with the following objectives: (1) analysis of behavioral intention, motivations, obstacles, satisfaction of vietnamese wellness tourists and their perception towards wellness destinations in Quang Ninh Province; (2) proposal of recommendations to set up the development strategy (promotion and marketing) in order to echo favorably with the wellness tourism of the province.

A framework for the qualitative data collection process was first developed. Theoretical frameworks related to the modes of selection and reservation of the stay; obstacles and motivations for carrying out a wellness stay; the modes of consumption of the stay; the customer behavior, expectations; sources of satisfaction and dissatisfaction, etc. proposed by the authors by carefully selecting the factors presented in the literature survey

Figure 1. The research model.

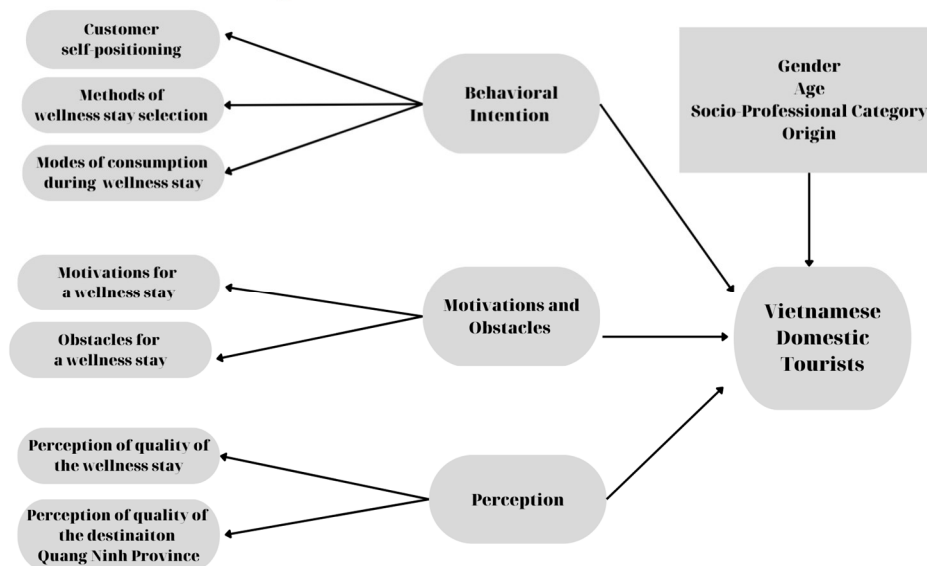

Source: From the author, 2023.

Depending on the scope and purpose of tourism research, the exact number of samples is not required (Sim et al., 2018). This study attempted to conduct in-depth interviews with 200 Vietnamese domestic tourists (see Table 1). A set of criteria to choose the relevant information was developed in this study. Respondents to this survey had to fulfill two conditions: to have made a stay for wellness tourism experiences of at least two nights during the last four years preceding the interview; and/or intend to take a wellness trip in 2022 or next year. To carry out this study, in total, 08 institutes and spas, including 07 hotel/resort spas and 01 thermal spa were selected as places to meet and interview tourists. The selected establishments are pioneers in the wellness tourism sector in Quang Ninh and provide premium services aimed at luxury customers. Their names have been hidden to protect privacy.

To be able to conduct these interviews, the researcher first contacted the head of each establishment / or each institution either by telephone, or by email, or by SMS. In total, 11 managers from 11 different establishments have been contacted. However, in the end, the researcher received only 8 favorable responses.

After their consents, the researcher spoke directly with each manager to decide on the best time to visit their establishment and conduct interviews with their customers. Depending on the specific situation, the researcher conducted face-to-face interviews with a small group of around 2-4 people. These interviews lasted an average of thirty-five to forty-five minutes per session. Approximately 20 to 25 people were interviewed within each institution. Data obtained was either directly typed by the researcher into the personal laptop at the time or recorded (for customers who consented to be recorded). The questionnaire of the survey is designed with 25 questions, including multiple-choice and open-ended questions. The interview questionnaire was developed by the author in accordance with the context of wellness tourism research in Vietnam. Before going into the official interview in Quang Ninh province, the questionnaire was piloted with a few wellness tourists in Can Tho City where the author lives and works. After that, the questions were completed thanks to the discussion and consultation of Vietnamese à French tourism experts that the author knows.

Although the survey was conducted with the variety of sites chosen, the very different profiles of the clients/travelers interviewed, the small sample size may introduce some bias into the analysis shown below. However, focusing on the Vietnamese domestic clientele coming from different regions of Vietnam allowed the sample of this research to come out enriched because of having more feedback, which was not necessarily from the same type of people. It should be noted that before this study, there had been no empirical and/or factual survey on the expectations of Vietnamese domestic tourists towards the wellness experiences while traveling in this province. In a real destination, it seemed to the author of this research was more judicious to carry out a qualitative survey on the spot to dig into certain questions related to their modes of selection of the stay, their habits of consumption of the stay, their motivations, their obstacles towards the affection of a wellness stay, their perception of the quality of the stay, and their perception of the image of Quang Ninh as a wellness destination. The results obtained through this study were then processed by analyzing "by hand". Subsequently, the synthesis and analysis of findings and discussions allowed the author to answer the research question. Finally, managerial recommendations were addressed to the owners and operators of tourist accommodation as well as to the public officials of tourist destinations who wish to rely on the trend of seeking the wellness of current tourism in order to position themselves and invest in this market in Quang Ninh Province.

Findings and Discussion

Demographics

The sample of respondents on their wellness stay was made up of a large majority of women (51%) and men (42%). The least represented in the sample was those under 25, corresponding to 3.5% of the tourists questioned, while the most represented were people from 26 to 60 years old, accounting for 86% of the respondents. In terms of socio-professional categories, interviewees belonging to the group of Executive and higher intellectual professions accounted for the highest percentage (26%), followed by Craftsmen, merchants, company managers (24.5%), and Skilled employees/workers (21% and 16% respectively). Strong representation of two groups of Executive and higher intellectual professions; and Craftsmen, merchants, company managers clearly explained for the high-end customer segment of wellness tourism in the sample. The majority of the tourists wellness interviewed were from the north of Vietnam (46.5%), people from the south of Vietnam ranked second (40.5%).

Table 1. Demographics of Vietnamese domestic tourists interviewed.

		Frequency	Percent (%)
Gender	Female	102	51
	Male	84	42
	Not determined	14	7
Age	18-25 years old	7	3.5
	26-35 years old	64	32
	36-50 years old	69	34.5
	51-60 years old	39	19.5
	> 61 years old	21	10.5
Socio-Professional Category	Famers	16	8
	Craftsmen, merchants, company managers	49	24.5
	Executive and higher intellectual professions	52	26
	Skilled employees/ workers	42	21
	Unskilled employees/workers	32	16
	Not determined	9	4.5
Origin	Northern Vietnam	81	40.5
	Central Vietnam	26	13
	Southern Vietnam	93	46.5
	Total	200	100.0

Source: From the author (2023)

Two Typologies of Wellness Customers

The results illustrated very different profiles of wellness travelers: Adepts (25%) and Opportunists (75%). Adepts were willing to book a holiday that is 100% dedicated to their health and wellness, while Opportunists made use of their travel vacation to practice one or more wellness activities from time to time. Adepts were more sensitive to natural therapies, Opportunists prioritized allowing themselves moments of comfort and relaxation. Overall both groups believed it is essential to manage their health and wellness capital.

People from the central region of Vietnam and Northerners were most interested in 100% wellness holidays. Among the Opportunists, there were more Southerners.

Methods Wellness Stay Selection

Talking about **stay selection methods**, the majority of respondents found the wellness destination by doing an internet search (29%) or by habit (25%) because they usually stayed there. Indeed, the Internet is considered one of the most useful tools for finding a destination. Thanks to the Internet, customers can compare establishments and destinations by viewing the reviews left by other customers. In addition, loyalty plays an important role in a customer's choice of a wellness destination (Medina-Muñoz and Medina-Muñoz, 2013). Wellness customers/travelers who frequently stay in a wellness destination (a thermal center, a thalassotherapy center or a Hotel Spa) probably waste less time than in the process of choosing a destination other customer typologies (Aout France, 2015). When a place of trust can convince them, they tend to return there to be served by the staff there. This way, customers can experience the safety, ease, simplicity and above all peace of mind for the quality than other places. The third way customers found out about a wellness destination was through word of mouth. 20% of clients listened to the advice of others (family, coworkers or friends) in order to choose their wellness destination. That meant that when they went to a wellness destination for a vacation, they didn't leave the choice of their destination to chance. Moreover, other ways were also revealed, for example the doctor's recommendations (10 citations). This response was common among spa clients who frequently used spa equipment at the establishment they frequent. Also, we saw the promotional gifts offered by a wellness provider were also likely to boost a visitor's decision to choose a destination (7 respondents). For the **reservation methods**, customers mainly made reservations by telephone or on the service provider's website. Indeed, 39% of respondents used the phone to make reservations for their stay. Moreover, they often used the telephone to obtain details of their stay and their care. This result was primarily linked to the majority of adults aged 35 and over, who believed that booking by telephone reassures them. Another reason related to survey sites, including hotel/resort spas or thermal spas. Even if customers have referenced the provider's website before, they prefer to call directly to inquire about the details of their stay or receive information and booking advice. In addition, more than half of the customers answered that their choice of a distribution channel helped them to gain simplicity and time to carry out the reservation by telephone. Reservations on websites, online travel agencies, (OTAs) were ranked in third place. Of the customers surveyed, 17% of responses were recorded, especially when customers were looking for hotels that offer spa services for their stay. In addition, these respondents were often customers looking for short stays with Spa or last minute weekends. Themed websites topped the list of sites used for booking beforehand (Traveloka.com, for example). The findings revealed that this type of site was on the right track in the market and that they were increasingly successful in marketing themed stays to customers. For customers, OTAs were really a convenient method. Indeed, 3 out of 10 people searched mainly via this channel, especially the second time, 30% of them used it. In these customer responses, the most popular OTAs ranked in order of importance from top to bottom were (1) Traveloka.com (42%); (2) Agoda.com (40%), (3) Booking.com (39%). OTAs were chosen for many reasons considered to be advantages, including (1) Ability to compare different hotels (46%); (2) Diversity of the offer and variety of choice of hotels (37%); (3) Promotional offers or special rates they offer (12%); (4) The overall preferential prices offered by these sites (5%).

Referring to the **final choice**, 59% of customers surveyed did not hesitate with any other wellness destination before choosing their place of stay. Among these respondents, the main reasons for this non-hesitation were linked to their regular habits, the proximity of their home, their family or their friends whom they wished to visit during their holidays. Looking at this ratio, we saw that it is a significant share. It was remarkable that the decision of the customers was largely linked to the choice of sites that include places of wellness such as Spa Resorts & Hotels or Thermal Spas. Customer loyalty to their wellness destination was undoubtedly very strong. Therefore, a tailor-made and effective loyalty strategy is essential for each establishment. Among those who hesitated, they admitted that they preferred sites that were geographically close to each other. In other words, customers often tended to choose locations very close to each other to facilitate their movement. Thus, for customers who preferred Ha-Long, the other localities considered were located nearby, generally no more than 2-3 hours from Ha Long. On the contrary, for customers who made longer stays and journeys. This meant that the perimeter widened. In this case, what worried them was that the circulation system was not smooth. Especially when wellness destinations are located in remote places (in high mountains or in deep forests), this can be difficult due to the lack of means of transport. Before selecting their destination or planning their visit, 55% of respondents did no further research. Among the customers who sought additional information, some consulted the website of the tourist office. Others referred to viewing comments on review sites. Others paid particular attention to on-site restaurants or rooms.

Modes of Consumption of A Wellness Stay

More than three-fifths of interviewees organized less than one wellness stay per year. At the same time, about a fifth of customers generally made 1 or 2 stays per year. The majority of respondents organized only one wellness stay per year. In the more adept community, 8% took 3 trips per year and 7% took more than 3 trips per year. In this group, there were customers for whom it was the first wellness stay.

The majority of respondents did not reside in the place of the interview. Among them, 65% chose to spend their wellness stay in a hotel, compared to 15% in a tourist residence and 10% in a seasonal rental. 7% of respondents had no preference regarding the type of accommodation. Related to the type of accommodation selected, 49% of respondents chose to spend their wellness stay in 4* category accommodation, compared to 26% in 5* accommodation, 18% in 3* accommodation and 12% in 2* accommodation. It is noted that the survey sample can strongly influence these responses. Among the clients accommodated on site, the most popular accommodation options were (in descending order) (1) breakfast formula; (2) half-board formula; (3) full board formula. Clients/travelers on dietetics or slimming treatments were those who chose the full board formula the most. For customers who choose the breakfast formula, they preferred to reserve the possibility of selecting the place to eat on site within the establishment where they were staying. Especially for customers who chose half board, most of them only have 02 main meals per day. It included a hearty breakfast, a light lunch and dinner prepared earlier than usual (around 6:00 p.m. - 7:00 p.m.) or even skip dinner. For others, they liked to slightly change the space for their main meals. Indeed, they sometimes preferred to leave the establishment where they were staying to have lunch or dinner elsewhere.

When it comes to wellness, experiences related to the physical body are important (Lehto et al., 2006; Voigt et al., 2010; Voigt et al., 2011). From a physical body point of view, it would seem that the wellness tourist clientele seeks experiences around food, detoxification, activities and services (Dillette et al., op. cit., p .802).

The desire for a nutrient-rich diet, fresh and well-prepared meals, energizing and gourmet recipes would at first sight be sought after. Moreover, the novelty of diets creating obvious positive changes to improve his overall health would seem particularly appealing to him. As Dillette et al. (op. cit., p. 804), the various detox and vegan diet programs are seen as experiences that offered “push” achievement and opportunities for growth. Also, seeking authenticity in local food consumption, supporting the local community would no doubt be valued. The desire to be active in order to discover the local gastronomy could also be a motivating factor for the wellness tourism traveler. Indeed, contrary to the usual resort experience, accompanying activities to discover the origin of the food served to them would be sought after. For example, tourists want to learn how to cook with local people. Likewise, they would like to know how and where their food was raised, grown, processed, cooked and most importantly its impact on the local community. In addition, physical activities oriented towards good health and wellness such as meditation, yoga, etc. would also be appreciated. Here, the variety of activities, the skills of the coaches/teachers, the context of practice, etc. would be key factors inspiring practitioners. Moreover, the client would seek services that have an impact on physical wellness such as passive wellness therapies (massages, thermal baths, facials, etc.). Above all, the competence of the employees would be more expected.

Table 2. Length of a wellness stay and Travel group.

		Frequency	Percent (%)
Length of the stay	1-2 nights	86	43
	3-4 nights	32	16
	5-6 nights	70	35
	More than a week	12	6
	Total	200	100.0
Travel group	Couple	129	64.5
	Solo	23	11.5
	Family	67	33.5
	Friends	76	38
	Business	57	28.5
	Several answers possible - Total not equal to 100%		

Source: From the author (2023)

Respondents preferred Summer (June-Aug) as well as Spring (March-May) to organize their wellness stay. Indeed, summer is a particularly ideal period for wellness stays because it is also a long vacation for children in Vietnam, so customers have time to go on vacation with their families. The beginning of the year is also the time when the weather in Vietnam is the most pleasant (not too hot).

In addition, it is the time of the longest Lunar New Year holiday in Vietnam, which allows customers to have time to go on vacation in order to relax. They loved to enjoy water at 30°C and care when it was cool outside. The survey was conducted in July of the summer of 2022 and this necessarily introduces a bias into respondents' time preferences. Summer and spring are therefore the two peak periods of the tourist season in general. The seasonality of the activity can lead to a congestion of the tourist wellness service. A reasonable development strategy in these times is important to ensure the quality of the offer.

The majority of respondents experienced more than 3 care/treatments per day. Nearly a fifth of customers do 1 to 2 a day. In spas, the number of treatments carried out is greater. The "other" part is also quite important. Most of them were clients who came to the spa without scheduled care/treatment and often with free access (all-inclusive stay). Respondents gave priority to therapeutic massages (57%) and world massages (36%). These responses were influenced by the survey sites. 48% of customers surveyed liked activities close to nature such as hiking, walking and roaming during a wellness stay. Visits, cultural outings, local discovery and Art (43%) were also favored activities if they were integrated into a well-being stay. About 1 in 2 people chose to have these experiences during their stay.

From a spiritual perspective, spiritual wellness is conceptualized as non-physical and the birthplace of a person's emotions (Dillette et al., op. cit., p. 805). In this respect, immersion, spiritual connection and community would potentially be important factors stimulating travelers. Immersion in an experience such as the sounds of nature, the culture of a community or a spiritual practice, etc. bringing a profoundly transformative feeling would be the expectation of the customer. In addition, the concept of spiritual connection regarding meditation, astrology readings and spiritual development would also be of great interest. Social interaction as an integral part of the wellness travel experience and the idea of "significant and novelty others" was proposed by Voigt et al. (2011, p.135). Therefore, tourists would certainly appreciate the community aspect offered in destinations or wellness establishments, or example, sharing experiences with other travelers, friends, family or staff.

In terms of **budget for a wellness stay**, 20% of respondents said that their stay had cost between 10 million VND and 25 million VND/person. This cost did not include transportation, entertainment, etc. 19% spent between 25 million and 50 million VND per person. A quarter of the respondents declared a budget of more than 50 million VND per person. In particular, the average length of stay for these customers might exceed 6 nights. This finding was consistent with the opinion of GWI (op. cit., p.72), wellness travelers tend to spend more per trip than traditional travelers. Presenting a small market segment that caters to a very specific demand, it appears that wellness tourism is a niche market. However, it is expected to be very profitable for businesses as long as they achieve significant scale and develop sufficient reputation. Wellness tourism has therefore become an axis of tourist development in recent years (GWI, op. cit., p.84).

Motivations and Obstacles for A Wellness Stay

More than two thirds of respondents chose a wellness stay in order to relax and unwind. A holistic wellness stay was their wish. More than a fifth of the customers questioned were looking for a wellness stay to carry out a cure with virtues, more therapeutic and preventive characteristics. In the "other" section, we found that most of the answers chose a wellness stay in order to relax as a gift for a special occasion like birthday, honeymoon, wedding anniversary, etc.

From a **motivational perspective**, 69% of those questioned relied on the location of the destination in order to choose it for their stay. Additionally, the length of their stay was an important factor that had a strong impact on how far guests were willing to travel for their stay. The choice of a destination was strongly influenced by its location. In the "Others" section, the first selection criterion was proximity. Thus, many responses cited the proximity of areas close to major cities in Vietnam such as Ha-Noi, Ho-Chi-Minh, Hue, Da-Nang, Can-Tho, etc. Indeed, for short stays, customers in Ha-Noi or Ho-Chi-Minh were ready to make a trip of 2-3 hours maximum. On the other hand, for longer holidays, customers were more interested in more distant, different and of course more exotic destinations, for example to the sunny island of Phu-Quoc in southern Vietnam, or to Sapa, the remote mountains and hazy areas of northern Vietnam, etc. 30% of respondents chose their wellness destination out of habit and returned there regularly each year. In third place for the choice of customers was the reputation/notoriety of the destination. 3/5 of the interviewed customers chose the destination/the hotel according to the criteria: Spa services available within the establishment. In terms of **obstacles**, more than half of customers think that the concept of wellness tourism was diverse, sometimes complicated and easily confusing. Indeed, there are many definitions to talk about like health tourism, medical tourism or wellness tourism. The distinction between these notions is not really easy (Hallem et al., 2020), so confusion therefore often occurs. Defining a concept or practice before use is undoubtedly necessary for the client, once undefined, the client deselects it (Pan et al., 2019). 25% of them confessed that they didn't have much information about this type of tourism, and didn't clearly see the offers from the service providers. Therefore, a lack of understanding of this practice can embarrass customers because, in general, customers may not choose and expect an experience while on vacation if they do not fully understand it. The lack of information on the practice also hinders the attraction of tourists who wish to choose the form of tourist experience linked to wellness. The provision and dissemination of sufficient information, with the support of experts, will therefore become necessary to stimulate the development of this type of tourism.

Perception of the Wellness Stay's Quality

More than half of the respondents were satisfied with their stay. It should be noted here, however, that the study sample was still small. Indeed, on each site, only 20-25 customers were interviewed. Moreover, the responses were also largely influenced by the conditions as well as the facilities of the sites chosen for the study.

The Most Appreciated Factors during the Wellness Holiday

56% of respondents were satisfied or very satisfied with their stay. 14% of customers were moderately or not very satisfied with their stay. Therefore, it can be concluded that the level of quality provided by the sites in this survey is quite high. However, it should also be noted that some guests just arrived and didn't have the opportunity to really experience this place. The **staff** played a central role in the perception of the quality of the stay of the customers. Indeed, nearly 17% of customer reviews cited that the competence and ability to listen to staff play a key role. The friendliness of the staff won over customers. Customer recognition also depended on many factors. Let's take the specific example of **Spa customers**. Most of them were generally middle-aged or even older people, willing to pay for high-end services. They were often more sensitive, meticulous in service quality requirements and more loyal than other customer segments. These people often preferred to find quality personnel, and especially people familiar with them. They tended to appreciate being served regularly by employees they trust.

This clientele often liked to be recognized and above all to receive a personalized welcome from the service staff. The **friendliness** of the staff is one of the first factors mentioned by customers during their stay in establishments/wellness institutes, in particular customers making a spa stay (Atout France, 2015). In addition, more than 13% of customers were satisfied with the wellness experience program (like meditation, yoga, healing, etc.); sports activities; tourist activities; and menu at the facility. Two other sources of customer satisfaction were just as important, including the quality of the catering and the presence of a Spa within the establishment. Thanks to two factors, customers liked the places they stayed because they gave them a reason to stay longer. The findings illustrated other satisfaction factors related to a diverse range of leisure activities, the convenience of the service, beautiful natural scenery at the property, etc.

The Most Underrated Factors during the Wellness Holiday

The main customer complaints were often related to the **environment**. 21% of interviewees revealed that they were not satisfied with their room, for example small area, inappropriate design, lack of light, unpleasant smell, degraded condition causing unsafe for guests, etc. They claimed that these limitations significantly impact their wellness experiences because they needed space, privacy and above all, comfort to relax. More than 19% of respondents admitted that noise and discomfort at the property frustrated them. The noise and the discomfort were caused by ongoing renovations during their stay; from the crowd of other customers (singing karaoke, taking pictures everywhere, screaming/crying children, appearing cigarette smoke despite the prohibition sign, mixing different customer groups at the swimming pool, etc.) More than 15% of respondents stated that they could not relax because the noisy environment was often unavoidable during the peak tourist season like Spring (January-March) or Summer (June-Aug) because that was the season when Vietnamese Nam often flock to Quang Ninh for pilgrimage (for example, the sacred mountain Yen Tu). The second most dissatisfaction of customer was **facilities and equipment** of service providers: 13% of the respondents said that the facility or equipment does not guarantee the quantity et the quality (for example few elevators, low lift quality: small size, slow speed, etc); 5% of customers revealed that poor maintenance also made them unhappy (water leaks, mold, unpleasant odors, etc.). Ranked in third place was a black spot related to the **loyalty program**. More than 11% of respondents said they were annoyed by the inconsistent on-site loyalty program. For the Accor Loyalty Program, for example, point accumulation was not guaranteed, making room upgrades difficult. If the **service quality** received quite a lot of customer satisfaction reviews, especially at most Spas of the facilities (as mentioned above), some complaints related to service quality in other departments were found. 8% of customers believed that the staff (including front desk staff, room service staff, restaurant staff) at the facility needed retraining because of poor service quality and unprofessionalism (like poor preparation technique, slow service, slow response to customers, etc.). 6% of them responded that they were disappointed by the atmosphere in these departments due to the cold, apathetic staff, poor communication, and not understanding the customer's psychology. Regarding the quality of staff at the time of the study, the reason can be explained that the facilities have used the majority of temporary staff because of staff shortages during the difficult period of the epidemic. Therefore, the quality of the staff is often uneven. This weakness needs to be quickly remedied when the pandemic is over to improve customer satisfaction. In addition, 5% of respondents regretted that there was no sign outside that made it difficult for them to find their destination. Additionally, the lack of signage in the on-site parking lots was frustrating for guests.

More than 3% of customers complained because the regulations are not clear at the property as well as the advertising information is not guaranteed to be truthful. For example, regulations in the swimming pool of the meditation space, how customers should dress appropriately were not clearly communicated to guests in advance; Regulations on on-site fees for services provided on-site did not ensure transparency and clarity, causing conflicts and disputes between customers and employees; Information advertised on establishment websites was not guaranteed to be truthful (rooms, views, surcharges, etc.).

As the physical space where tourists stay, the environmental dimension, combining with facilities and equipment, service quality, loyalty program is the most important aspect in laying the right foundation for holistic wellness (Dunn, op. cit., p.357). This is the reason why these factors are above all privileged by clients in search of wellness than other dimensions of holistic wellness. In other words, the environment would be the motivation that attracts them the most. From this point of view, since wellness includes sensitivity and environmental contact (Mueller and Kaufmann, 2001, p.654), the stay in a wellness establishment whose location, public space and natural atmosphere that bring holistic and positive wellness experiences would be sought. At the same time, private rooms offering a relaxing atmosphere would be an important factor in motivating the traveler. In addition, the level of service provided by the staff is really important (Dillette et al., op. cit., p. 806-807).

Perception of the Destination Quang Ninh Province

63% of Vietnamese customers surveyed had an overall positive image of Quang Ninh as a wellness destination. Firstly, from the point of view of the quality of the offer, around a fifth of the respondents believed that the tourist offer linked to the well-being of Quang Ninh is a fairly qualitative offer. Moreover, they noticed that the quality gradually improved. By adding creative and innovative elements to keep up with global trends and above all to satisfy customers, the wellness offer reassures them when they choose to have a wellness experience in the province. Secondly, regarding the diversity of the offer, about 22% of the customers surveyed said that the Quang Ninh's offer was quite diverse and could basically meet their needs. Thirdly, in the opinion of 12% of customers, the premium positioning of the Vietnamese offer ensured its quality and visibility on the Vietnam domestic market.

"Quang Ninh destination, in my opinion, is suitable for wellness stays. As a Vietnamese, I totally believe in it and therefore I want to experience wellness tourism in the province instead of having to travel far abroad".

"Although Quang Ninh's wellness offering is not so outstanding compared to the wellness offering of other countries in Asia, I see the innovation gradually coming in. It excites me and I want to experience it".

"I appreciate the quality and creativity of today's high-end wellness offering at Quang Ninh. They make me quite surprised and excited to have completely different experiences without having to travel too far".

The feedback collected from customers during the face-to-face interviews.

Talking about **plans for the next wellness vacation**, 25% planned to choose Quang Ninh for their upcoming wellness vacation. One of the main reasons revealed was that Quang Ninh was home to many natural conditions (landscape, nature) and culture (buddhism, temples, shrines) suitable for the mindfulness development of visitors. Indeed, mindfulness is central to the concept of holistic wellness (Dunn, op. cit., p. 790). These are the experiences that involve the element of a person that helps him to perceive and be aware of thoughts. Mindfulness, characterized by concepts of emancipation, growth, deep relaxation, or even revitalization would probably be valued by clients seeking wellness (Voigt et al., 2011).

Deep personal growth experiences could similarly charm many customers or travelers. Personal growth, similar to the concept of self-development (Filep, 2009, p.123) is understood as the transformation, advancement, enlightenment of the mind through experiences that have the potential to change life and to have a lasting impact on the practitioner's mental health.

In conclusion, the findings show the development potential of this type of tourism in Quang Ninh Province in the future. Therefore, continuing to optimize the advantages and minimize the disadvantages in order to improve the quality of wellness tourism is worth doing now in this province. Above all, the quality of products and services should be improved because the high-end customer segment occupies a dominant role in the province's wellness tourism market: "High-end customers are drawn to the quality of products rather than the price. They're willing to spend more money on a designer brand or specific aesthetic that they're drawn to. Sometimes high-end customers can take longer to convert than low-end customers because they want to be wooed by the product"¹.

Conclusion

The purpose of this article was to answer the research question, *what are the emerging expectations and sensitivities of Vietnamese domestic tourists in terms of wellness products and services in Quang Ninh Province ?* The findings indicate that the Internet is the most used tool to search for wellness destinations. A holistic wellness stay is the expectation of most respondents. The wellness tourists are usually willing to pay more for high-class wellness services at the destination. A positive image of Quang Ninh Province as a wellness destination is found. However, some black spots appear repeatedly related to Environment, Facilities and Equipment, Loyalty program and Service quality.

Recommendations

Wellness tourism offers adapt to customers' target and profile : In order to meet the expectations and needs of their customers, service providers should adapt their offer. To do this, it requires specific know-how. The targets could be multiple because customers could already be present within the establishment but also new target customers who come to the establishment. Taking the example of the Spa to facilitate the visualization. An establishment positioned on business customers, or on wellness travelers (such as the Spa offering medical cures) could exploit the segment of customers or leisure travelers on weekends in its establishment. This is the reason why the definition of the clientele mix would undoubtedly be important before and after the creation of a Spa. It is above all necessary to pay attention to the following important factors, including age, origin, reason for stay, habit of stay, solo, couple, family, friends, etc. Then, according to these different target customers, the definition of the services and layout of the Spa would be carried out with rigor. Finally, the construction of a Spa Menu and a commercial action plan would be carried out. In order to attract customers by seducing them, at this time, specific treatments designed for a specific customer segment by adapting to their origin would be offered to them. In short, the goal is to clearly define (1) *Which offers would be proposed to which targets?* (2) *Which marketing channels used to distribute these offers, for example using the press, the Internet, or which social networks, etc.?* At the level of adaptation to the target clientele, the most important thing is that Spa establishments know how to put in place good practices to adapt their Spa both in terms of their offer, their positioning on the market, as well as the attitude of their staff.

¹ <https://fleximize.com>

Let us take the example of hotels under the international hotel brand in France which welcome customers from several origins throughout the world (Atout France, op. cit., p.62). As for these hotels, their strong point is that they are often well equipped to meet the various needs and expectations of their international clientele. Their facilities are often spacious, of modern design, the spa development department effectively accompanies the formalization of their offer with high quality service standards and above all in line with market needs and expectations.

Management of opening hours, peak times, customer traffic, and in particular the cohabitation of customers : For hotels, for example, the integration of sensory spaces in their Spa could be a good idea to attract customers, being "small" business groups such as training, seminars, incentives, etc. Indeed, for this clientele, selling treatments is often not easy because they are very busy with the pace of seminars which are more and more sustained. Consequently, we could offer them short or specific services in order to bring the theme of "wellness" and the Spa to their stay within the establishment. More specifically, we offer yoga, sophrology, meditation, stress management sessions, in combination with healthy meals, balanced breaks and even short treatments if they wish. In addition, for hotel Spas which usually receive the bulk of individual business customers. It would therefore be necessary to adapt the opening hours of the Spa. Thus, we could open the Spa door after 8:00 p.m. by offering them express treatments or jet lag treatments, etc. to allow them to relax after a day's work. This change to adapt to customer needs could attract them more and more. Still in hotel spas, we find that the sharing of swimming pools between two different types of clientele: the clientele of Spa subscribers and the hosted clientele are likely to cause inconvenience leading to client dissatisfaction. Likewise, within Spa Resorts, it is undoubtedly true that a family group with children does not want to share the same space with elderly clients and vice versa. Limiting the nuisances linked to the cohabitation of targets should therefore be considered. In fact, it will not be easy to accommodate all the different types of customers unless we expand our facilities and services. However, with flexibility, and sometimes with a few simple tricks (like adjusting hours of service), we could satisfy everyone's wishes.

Creation of difference : Today's market where competition is more fierce, the most important thing is to make a difference. Also taking the example of Spa, Atout France (op. cit., p.65) shares the lesson: "Today, to make a difference, many international Spa brands are designing facilities with more space and privacy, whether by integrating changing rooms directly into the cabin, by creating more and more VIP Spa Suites spacious and increasingly better equipped, or by compartmentalizing the various fitness machines." Moreover, "The trend of tomorrow will be to offer "tailor-made" cures/treatment directly online" (Atout France, op. cit). This current/treatment trend has been implemented by many sites in France, typically Carna. As Vietnamese customers increasingly prefer digitalized services, offering "tailor-made" cures directly online may be able to attract more and more customers. In addition, to make a difference we can further enhance the customer experience with comprehensive support, tour services, personalized services, etc. For example, wellness destinations will have to show great flexibility in order to attract and above all to satisfy customers. We offer tailor-made offers that allow customers to modify the composition or organization of their treatment. In addition, the entertainment activities are diverse and suitable for each customer segment (young people, the elderly, etc.).

Improvement of environment, facilities and equipment : Wellness tourism service providers should pay attention to highlight a design, comfortable or even high-end/luxury offer. The upgrade and construction of facilities and equipment are really important but it should be improved according to an appropriate plan. Sites should organize construction and repair during the low tourist season to minimize noise, dust, etc. could disturb customers. Furthermore, the criterion of cleanliness of the establishment should also be improved. For example, we will use locally available ecological ingredients to repel mosquitoes by creating a natural and relaxing scent (with lemongrass, lemon, grapefruit flower, natural essential oils, etc.). We will upgrade quality bedding, as well as towels, flip flops, etc. in guest rooms, giving priority to easily recyclable or locally sourced products. We should also improve outdoor facilities to increase the convenience of customers accessing the destination, such as free parking, signage, etc.

Improvement of staff quality : Staff should first be trained more intensively to improve their professional skills in order to increase the quality of customer service. Similarly, employee training should help develop their sensitivity and understanding of cultural differences. A better knowledge of the customer will allow them to know how to adapt to their public. For example, by organizing regular customer research: their origins, their expectations, their level of satisfaction, etc. We regularly update our customer knowledge to make it clear to our employees to know how to serve accordingly. At the same time, an increase in the number of employees in the high tourist season would be necessary to meet the needs and additional requests of customers.

Communicating on social networks : Depending on the type of customer segment, we choose appropriate communication channels and an effective marketing and communication management strategy. It is essential now to reach customers, increase the visibility of wellness tourism offers in the community and successfully promote the destination of Quang Ninh. In particular, we should pay attention to the consistency and transparency of information specified at the property as well as advertising information on social networks, websites, etc. to provide complete and accurate information to build customer trust. In addition, establishments should try to improve the quality of loyal customers, create consistency, and make it easy for customers to be recognized for their loyalty.

In conclusion, this study provides valuable references to enrich the wellness tourism literature in the Vietnamese market. In addition, future orientation proposals can contribute to stimulating the development of wellness tourism with great potential in Quang Ninh and contribute therefore to the recovery of tourism of the province.

The Research Limitation and the Future Research

However, the study is not without its limitations. Indeed, the direct survey sample might not be representative enough since only 200 customers/tourists were surveyed. This might lead to some bias in the analysis of the results. In addition, the sample size was also quite small because only 08 locations were selected, so the response was limited to the number of customers/tourists on these sites. Furthermore, the research was aimed at Vietnamese domestic customers/tourists in general, who experienced tourism services related to overall health and wellness, including spa, yoga, convalescence, spirituality, etc. It also makes it difficult to refer to the detailed data of individual sub-segments. Therefore, in order to improve the current research literature on wellness tourism, more specifically in the market of Quang Ninh, in Vietnam, future research should consider focusing on each separate segment and compare expectations of each specific type of customer/tourist, for example spa, yoga, etc.

Moreover, another research direction can be expanded to foreign wellness customers/tourists such as Spaniards, Koreans, Chinese, etc. to further promote the development of these foreign customer segments in the province. Moreover, another topic can be studied to know more about the involvement of the Vietnamese government in the development of wellness tourism in the nation.

References

Scientific Papers

- Abbes I. et Saloua T. (2017), Formes du bien-être et expériences de consommation : une application au secteur touristique, *Décisions Marketing*, 87, 81-98.
- Alana K. Dillette, Alecia C. Douglas & Carey Andrzejewski. (2021). Dimensions of holistic wellness as a result of international wellness tourism experiences, *Current Issues in Tourism*, 24:6, 794-810, DOI: [10.1080/13683500.2020.1746247](https://doi.org/10.1080/13683500.2020.1746247).
- Allmark, P., Boote, J., Chambers, E., Clarke, A., McDonnell, A., Thompson, A., & Tod, A. M. (2009). Ethical Issues in the Use of In-Depth Interviews: Literature Review and Discussion. *Research Ethics*, 5(2), 48–54. <https://doi.org/10.1177/174701610900500203>
- Asian Development Bank. (2020). Asian Development Outlook 2020 Update: Theme Chapter: Wellness in Worrying Times. Manila. 91 pages.
- CONNELL, J. (2006). Medical Tourism. *Tourism Management* 27: 1093-1100 (accessed on 01 June 2022)
- Diego Ramón Medina-Muñoz & Rita Dolores Medina-Muñoz. (2013). Critical issues in health and wellness tourism: an exploratory study of visitors to wellness centers on Gran Canaria, *Current Issues in Tourism*, 16:5, 415-435, DOI: [10.1080/13683500.2012.748719](https://doi.org/10.1080/13683500.2012.748719). File PDF (accessed on 02 June 2022)
- Eppich, W.J., Gormley, G.J., Teunissen, P.W. (2019). In-Depth Interviews. In: Nestel, D., Hui, J., Kunkler, K., Scerbo, M., Calhoun, A. (eds) *Healthcare Simulation Research*. Springer, Cham. https://doi.org/10.1007/978-3-030-26837-4_12
- Gabor, M. R., & Oltean, F. D. (2019). Babymoon tourism between emotional well-being service for medical tourism and niche tourism. Development and awareness of Romanian educated women. *Tourism Management*, 70, 170–175. <https://doi.org/10.1016/j.tourman.2018.08.006>. (accessed on 01 June 2022)
- Global Wellness Institute. (2021) "The Global Wellness Economy: Looking Beyond COVID". thème chapter: theme chapter: Wellness Tourism, Spas, and Thermal/Mineral Springs (P.71-86). File PDF. 110 pages. https://globalwellnessinstitute.org/wp-content/uploads/2021/11/GWI-WE-Monitor-2021_final-digital.pdf
- Global Wellness Institute. (2010). History of wellness. Dans the rapport Spas and the Global Wellness Market: Synergies and Opportunities. <https://globalwellnessinstitute.org/what-is-wellness/history-of-wellness/?fbclid=IwAR0dTX9-P4TyCOTfaviq6A4eGpsX6pCyVWMRuF3ddXAH5agvWYrIvYuULuo> (accessed on 10 June 2022)
- Halbert L. Dunn "High-Level Wellness for Man and Society", *American Journal of Public Health* 49, no. 6 (June 1, 1959): pp. 786-792. <https://doi.org/10.2105/AJPH.49.6.786>
- Hai-Yen Do. "Some issues for the development of wellness tourism in Vietnam". In *Proceedings of the Vietnam Wellness Tourism Conference*. General Department of Tourism, Tourism Development Research Institute. Hanoi. October 2021. P. 153-159.
- JOSEPH S. CHEN, NINA PREBENSEN & T. C. HUAN. (2008). Determining the Motivation of Wellness Travelers, *Anatolia*, 19:1, 103-115, DOI: 10.1080/13032917.2008.9687056

Laing, J. H., Voigt, C., Wray, M., Brown, G., Weiler, B., Howat, G., & Tremath, R. (2010). surf, spa and spirituality?

Mueller H, Kaufmann, E. (2001). Wellness tourism: Market analysis of a special health tourism segment and implications for the hotel industry. *Journal of Vacation Marketing* 7(1): 7–15.

Medina-Muñoz, D. R., & Medina-Muñoz, R. D. (2013). Critical issues in health and wellness tourism: An exploratory study of visitors to wellness centers on Gran Canaria. *Current Issues in Tourism*, 16(5), 415–435. <https://doi.org/10.1080/13683500.2012.748719>. File PDF (accessed on 28 June 2022)

Mueller H, Kaufmann, E. (2001). Wellness tourism: Market analysis of a special health tourism segment and implications for the hotel industry. *Journal of Vacation Marketing* 7(1): 7–15. File PDF. (accessed on 10 June 2022)

Sim, J.; Saunders, B.; Waterfield, J.; Kingstone, T. Can sample size in qualitative research be determined a priori? *Int. J. Soc. Res. Methodol.* 2018, 21, 619–634.

Stará, J., & Peterson, C. (2017). Understanding the concept of wellness for the future of the tourism industry: A literature review. *Journal of Tourism & Services*, 8(14), 18–29.

Smith, M. K., & Diekmann, A. (2017). Tourism and wellbeing. *Annals of Tourism Research*, 66, 1–13. <https://doi.org/10.1016/j.annals.2017.05.006>. File PDF (accessed on 19 June 2022)

Showkat, N., & Parveen, H. (2017). In-depth interview. Quadrant-I (e-Text).

Wray, M., Laing, J., & Voigt, C. (2010). Byron Bay: An alternate health and wellness destination. *Journal of Hospitality and Tourism Management*, 17(1), 158 - 166. <https://doi.org/10.1375/jhtm.17.1.158>

Wang, K., Xu, H., & Huang, L. (2020). Wellness tourism and spatial stigma: A case study of Bama, China. *Tourism Management*, 78, 104039. <https://doi.org/10.1016/j.tourman.2019.104039>.

Studies

Atout France. (2015). Publication "Destinations Bien-être et spas". SPA10-12-2015. PDF.

INSA Toulouse, (2016). "Étude marketing du groupe Accor Hôtels. File PDF.

Quang Ninh Department of Tourism. (2021). In Proceedings of the Vietnam Wellness Tourism Conference. General Department of Tourism, Tourism Development Research Institute. Hanoi. October 2021. (184 pages).

Electronic resources

Auvergne-Rhône-Alpes Tourisme. (2019). Comportements et attentes de la clientèle touristique de bien-être. Les Carnets de l'ingénierie #6. <https://pro.auvergnerhonealpes-tourisme.com/comportements-et-attentes-de-la-clientele-touristique-de-bien-etre/> (accessed on 01 June 2022)

Ministère de l'économie, des finances et de la souveraineté industrielle et numérique. (2021). "TOURISME DE BIEN-ÊTRE". Dans [entreprises.gouv.fr](https://www.entreprises.gouv.fr). <https://www.entreprises.gouv.fr/fr/tourisme/developpement-et-competitivite-du-secteur/tourisme-de-bien-etre?msclkid=0f0c94d2b94811ec82654d358956f63f> (accessed on 25 June 2022).

INTERNATIONAL INTERDISCIPLINARY CONGRESS OF WOMEN IN SCIENCE

"Diversity, Careers, Interdisciplinarity"

January 13-14, 2023 / Sivas-TÜRKİYE

WEB: [https:// www.iksadkongre.com/women](https://www.iksadkongre.com/women)

E-MAIL: contact@ijosper.co.uk

Tourist Information Center (2022). "5 new directions for Vietnam's tourism recovery and development". Ministry of Culture, Sports and Tourism, Vietnam National Administration of Tourism. Retrieved from <https://vietnamtourism.gov.vn/post/40305> (accessed on 01 June 2022)

Vietnamplus (2022). "Relancer et stimuler le tourisme domestique". Récupéré de <https://fr.vietnamplus.vn/relancer-et-stimuler-le-tourisme-domestique/139500.vnp?msclkid=09f25c16ba1c11ec90de16157f4b02a6> (accessed on 01 June 2022)

Websites

<https://wellnesstourismassociation.org/>

<https://destinationdeluxe.com/hotel-and-spa/>

<https://vietnamtourism.gov.vn/>

<https://quangninh.gov.vn/>

**THE RELATIONSHIP BETWEEN IN-STORE RETAIL CUSTOMER EXPERIENCE,
AND EMPLOYEE MOTIVATION MODERATED BY THE IMPACT OF AI**

Akshaya. V
VIT business school

Dr. L.R.K. Krishnan
VIT business school

ABSTRACT

This study closely evaluated the influencers on walk-in customers in retail outlets in the city of Chennai, India, which were into lifestyle, fashion, and electronic goods. We studied the correlation between employee skills, job satisfaction, and motivation on the buying experience of the customers. The study explored how AI along with ML is presenting options to walk-in customers and enhancing their buying experience. This study establishes a clear linkage and correlation between the use of AI in sales and marketing processes, driving customer preferences by shaping the behavior of in-store retail employees and their decision-making. The methodology followed was qualitative and involved deep diving into the literature review and collaborating the findings with the observations made in the field study. The researchers found a direct connection with the various scholarly conversations on this field of study. The conclusions arrived include, the brand recalls of the in-store experience, customer choice, and preferences enabled by AI tools ensuring business success and sustainability.

Keywords: Data-driven, Customer choice, Employee skills, Customer centricity, Repeat sales, high-volume transactions.

CHALLENGES AND PERSPECTIVE OF THE CIRCULAR ECONOMY IN EUROPE

Boglárka BOZÓKI

Knowledge Centre for Circular and Economic Analysis, Hungarian University of Agriculture and Life Sciences
Institute of Agronomy, Hungarian University of Agriculture and Life Sciences

Kitti Annamária BOGNÁR

Knowledge Centre for Circular and Economic Analysis, Hungarian University of Agriculture and Life Sciences

László VÉRTESY

Knowledge Centre for Circular and Economic Analysis, Hungarian University of Agriculture and Life Sciences

Anita BOROS

Knowledge Centre for Circular and Economic Analysis, Hungarian University of Agriculture and Life Sciences
Institute of Agricultural and Food Economy, Hungarian University of Agriculture and Life Sciences

Abstract

Examining the economic, social, and environmental aspects of sustainability is one of the central issues of research in recent years. Accordingly, several studies have been published showing the relationship between sustainability and the circular economic model, its effects, and its system of tools. The research maps the green economy and green innovation solutions that support the circular economy's rise and mitigate the linear economy's negative effects. The main challenges of the fight against climate change and the development of sustainable and environmentally friendly industries are thoroughly reviewed from the point of view of social, political, and economic difficulties. The results show that the future development of the circular economy still requires the continuous development of green technology, the integration of sustainable thinking and approach into regulatory mechanisms, and various enforcement measures. Decision-makers must conduct an impact analysis to plan appropriate, effective, targeted measures. In addition to presenting the European incentives, we aim to assess the factors that are the biggest obstacles to the circular economy transition. In order to verify our hypotheses, we also prepare a questionnaire survey and in-depth interviews during the research period. These activities help to improve the use of natural resources and take a step ahead to approach or even achieve sustainability in Europe.

Keywords: requires, economy, development

**PUBLIC EXPENDITURE AND AGRICULTURAL VALUE CHAIN IN NIGERIA:
1990-2020**

AKINDE, Mukail Aremu.

Department of Taxation, The Federal Polytechnic

BAKO, Yusuf Adebola

Department of Business Administration and Management, The Federal Polytechnic

ARIJE, Kazeem Damola

Department of Banking and Finance, The Federal Polytechnic

Abstract

The research objectively investigates the impact of public spending on Nigeria's agricultural value chain between 1990 and 2020. Time series data on variables including the agricultural value chain and output (dependent variable) and the predictors including total government spending on agriculture, bank loan to agriculture, capital formation, and interest rate were taken from the CBN Statistical Bulletin of 2020. The stationarity of the utilized variables was examined using the Augmented Dickey-Fuller (ADF) and Philip Perron (PP) tests. The outcome demonstrates that first order difference I integration of the variables occurred (1). The results showed a strong positive correlation between all individual variables and the dependent. Additionally, the probability values showed that all independent variables (Bank Credit to Agriculture, Capital Formation, and Interest Rate) have a significant impact on the dependent (Agricultural Value Chain/Output) because their respective probability values of 0.0002, 0.0000, and 0.0060 were less than 0.05. The exception is Total Government Expenditure on Agriculture. The p value for the total government expenditure on agriculture is 0.1424, which is higher than the 0.05 critical limit. According to the study's findings, public spending has a significant impact on the agricultural value chain during the time period under consideration. It is relevant in the research to make the following suggestions, so the government should do so. With an increase in her budgetary allocation to the agricultural sector, she should do so consistently in order to make a greater contribution to Nigeria's economic growth.

Keywords: Agriculture, Bank credit, Capital formation, Total government expenditure, Public Expenditure and Interest rate

THE RELATIONSHIP BETWEEN GOVERNMENT EXPENDITURE AND ECONOMIC GROWTH EVIDENCED FROM FOUR EASTERN AFRICAN COUNTRIES

Samuel Atsibha Gebreyesus

Consultant and lecturer, Ethiopian Civil Service University Addis Ababa
ORCID: 0000-0001-6508-9753

Dr. Dos.Musayeva Nazakat

Azerbaijan State University Of Economics

Dr. Anar Mammadov

Azerbaijan State University Of Economics

Abstract

The study assesses the relationship between government expenditure and economic growth in Ethiopia, Kenya, Tanzania, and Rwanda with the objective of comparing their economic growth. Panel (time-series cross-section) data over the period of 2011 to 2020 was used for the analysis. A descriptive analysis was carried out with the aim of providing an overview of the economic growth by comparing the nations, and a linear regression model was undertaken between the economic growth and the government expenditures of the respective countries. The result revealed that the four countries' economies grew at a fluctuating rate over the study period. Ethiopia had a substantially larger GDP than the other countries Kenya's even though it had the lowest GDP per capital in the group, while Kenya had a much higher GDP per capital Compared to other nations. Kenya's GDP per capita was double of Ethiopia's and Tanzania's at the end of the study period. Based on the regression analysis results, there is a positive but insignificant relationship between government expenditure and economic growth in the four countries. Governments of developing nations should use scarce resources effectively and efficiently to improve the living standards of their citizens. Research in this area plays a vital role in improving government resource management.

Key words: GDP, expenditure, economic growth, GDP per capital, and regression

1. Introduction

Economic growth is one of the most important indicators of a country's progress in terms of living standards, employment, and wealth. It denotes the signs of strengthening general economic conditions. The objective and purpose of a country's revenue collection is to fund government expenditure. Modern governments are concerned not only with performing basic responsibilities but also with encouraging the economic development of their respective country [1]. Fiscal policy is a key tool for reducing short-run production and employment fluctuations. Meanwhile, fiscal policy take the spotlight in policy debates in both developed and developing economies on macroeconomic challenges such as high unemployment, insufficient national savings, unsustainable budget deficits, and massive public debt burdens. During the worldwide economic depression of the 1930s, both developed and emerging nations' government sectors played a critical role in promoting economic growth and development, as recommended by Keynes. Every economy tries to stimulate economic development in such circumstances by boosting government spending and lowering taxation.

These empirical results, as well as Keynesian theoretical expression, attracted economists' and policymakers' interest in fiscal policy as a stabilizing influence [2]. Public spending is a key tool for influencing the long-term viability of government finances through fiscal balances and government debt. Furthermore, public spending may be used to achieve additional goals such as increased output, employment, and redistribution, all of which contribute to economic well-being. Tax policy, on the other hand, may be utilized to achieve fiscal policy goals such as equitable distribution of income and wealth, efficient resource allocation, and economic stabilization. Taxes have a variety of effects on economic growth rates, such as deterring people and businesses from saving and investing, inhibiting workers from learning new skills, and so on.

In developing countries, public spending is critical to economic growth. Developmental and non-developmental public expenditures are the two categories of public spending. The government's development spending is primarily focused on infrastructure, industry, health care, and educational institutions, among other things. Non-developmental expenditures are generally maintenance-related and include things like law and order, defense, and administrative services, among other things. The influence of taxes, spending, and budget balance on numerous fiscal matters such as resource allocation efficiency and factor accumulation rate is projected to affect a country's economic growth through the effects of government size on taxation, expenditure, and budget balance [3]. Economic theory does not always lead to firm findings on the impact of government spending on economic growth. Most economists would agree that there are times when lower levels of government expenditure would be beneficial to economic growth and other times when higher levels of government expenditure would be beneficial. If government expenditure is cut to zero, it is likely that economic growth will be limited since enforcing contracts, protecting property, and constructing infrastructure will be difficult. To put it another way, some government spending is required for the rule of law to function effectively [4]. The expansion of the public sector in tandem with continued economic growth has become a commonly acknowledged truth. In this context, Wagner's law of increasing state activity, which postulates a long-term positive link between economic growth and government activity, has gotten a lot of attention. This nexus is explained by Wagner as a continuous "cultural and economic growth" in which private economic activity replaces state action. In general, empirical research on Wagner's law has concentrated on the cross-sectional and time-series relationships between government expenditure and national revenue [5]. The effect of government services on private decision-making in general and, more specifically, the impact of government expenditure on long-run economic growth Government expenditure, according to macroeconomic theory, notably the Keynesian school of thought, increases economic development. As a result, government spending is viewed as an external factor that alters aggregate production [6].

2. Literature Review

According to Keynes (1946), Government expenditure has been proven in economic theory to be either positive or negative for economic growth. Many components of public expenditures, especially those that are recurring, can contribute significantly to economic development through indirect impacts on aggregate demand, according to conventional Keynesian macroeconomics. Government consumption, on the other hand, may push out private investment, reducing short-term economic benefit and reducing long-term capital accumulation [7].

Economic system is determined in diverse ways based on the actors involved in economic activities and government planning's history, culture, and connection. As a result, the economic system cannot simply be classified as a market or a controlled economy. Even market economies like the United States, the United Kingdom, and Japan are not fully free of government planning. On the other hand, Russia and China both have planned economies that incorporate many aspects of the market economy [8]. Many individuals believe that government spending has a significant impact on economic success. Public investment in basic infrastructure is a necessary requirement for the economy to run smoothly. Education and health-care expenditures have also been demonstrated to boost human capital creation. However, many economists believe that public spending is an area where severely ineffective white elephants might be identified. The role of government expenditures in attaining fiscal policy goals of seeking economic development, equity, and preserving macroeconomic stability has emerged as one of the major issues facing developing countries. Governments' major task in recent years has been to build capital and infrastructural bases in order to support economic growth and social well-being for their citizens. As a result, governments have increased expenditure on social and welfare programs [9].

Although economists, policymakers, and politicians have long debated the link between government spending and economic growth, the dispute continues. The debate centers on whether government size has a positive, negative, or inconsequential influence on economic growth. On this divisive issue, several schools of thought have reached different conclusions. According to the Keynesian theory, government spending boosts economic growth. The more money a government spends, the faster the economy grows [10].

3. Review of Empirical Findings

There is a variety of empirical research on the impact of government expenditure on economic growth. Some empirical data supports the importance of government expenditure in economic growth, while others argue against it [11]. Using the OLS and GLS methods, investigated the impact of government expenditure on economic growth. The findings show that effective government expenditure boosts the economy, whereas the economy is impeded by non-productive government expenditure. A study in India by [12] conducted using Simple Linear Regression, which found a substantial association between total and sectoral government expenditure and each of the macroeconomic indices; the research found that government expenditure has a significant impact on the country's economic growth. The findings of a panel data regression analysis conducted in eight districts/cities in Indonesia (Baten) from 2010 to 2017 reveal that government expenditure has a positive impact on economic growth [13]. The impact of government expenditure on economic growth in Nigeria from 1970 to 2019 was studied using an Autoregressive Distributed Lag (ARDL) model, and the study's findings revealed that government expenditure has a positive and significant influence on economic growth [14]. A research by [15] examines how government spending influenced economic development in developed, developing, and underdeveloped nations from 1980 to 2012 using the unbalanced panel technique. The findings show that government expenditure has a significant positive impact on economic growth in developing nations but a significant negative impact on economic growth in developed countries. A research conducted by [16] on government spending, efficiency, and economic growth in low-income countries in Sub-Saharan Africa. The study uses Im-Pesaran-Shin and Fisher ADF tests to run panel unit root testing. The findings show that increased government spending stimulates low-income nations' economic growth in Sub-Saharan Africa.

4. Materials and Methods

The study used panel (time-series cross-section) data from Ethiopia, Kenya, Tanzania, and Rwanda over the period of 2011 to 2020. A descriptive analysis was conducted with the aim of providing an overview of the conditions of economic growth and government expenditure in the four nations during the period. A linear regression model was used to examine the relationship between government expenditure and economic growth. Secondary data about the government's expenditure growth rate, gross domestic product, and GDP per capita were obtained from the World Development Indicators of the World Bank (Table1, Table 2). [

Years	GDP growth (annual %)				GDP per capital (Current US\$)				Government expenditure Growth (Annual % GDP)			
	Ethiopia	Kenya	Tanzania	Rwanda	Ethiopia	Kenya	Tanzania	Rwanda	Ethiopia	Kenya	Tanzania	Rwanda
2011	11.18	5.12	7.67	7.96	354.48	1085.49	781.43	668.50	2.13	2.65	5.30	3.88
2012	8.65	4.57	4.5	8.64	467.08	1271.82	867.86	725.17	-0.26	13.51	13.30	15.78
2013	10.58	3.80	6.78	4.72	499.53	1354.82	970.34	722.89	12.33	-2.41	3.72	-0.17
2014	10.26	5.02	6.73	6.17	566.93	1462.22	1030.08	743.56	18.04	3.76	6.07	20.71
2015	10.39	4.97	6.16	8.86	640.54	1464.55	947.93	751.08	3.79	13.68	9.57	5.07
2016	9.43	4.21	6.87	5.97	717.12	1525.24	966.50	744.76	13.64	5.29	3.21	9.22
2017	9.56	3.82	6.79	3.98	768.52	1633.49	1004.91	772.32	8.30	6.23	1.08	7.36
2018	6.82	5.63	5.44	8.58	771.52	1794.09	1042.84	783.64	3.64	6.98	1.99	5.08
2019	8.36	4.98	5.80	9.46	855.76	1912.65	1085.88	820.15	12.09	6.96	2.35	17.51
2020	6.06	-0.32	2.00	-3.36	936.34	1878.58	1076.47	797.86	18.73	4.32	7.38	1.92

**Table 1, GDP (Annual %), GDP per Capital, and Government Expenditure Growth% GDP
 Source: World Bank (2020)**

Table2, Descriptive Statistics

	N	Range	Minimum	Maximum	Mean	Std. Deviation
GDP Ethiopia growth (annual %)	10	5.12	6.06	11.18	9.13	1.67
GDP Kenya growth (annual %)	10	5.95	-0.32	5.63	4.18	1.69
GDP Tanzania growth (annual %)	10	5.67	2.00	7.67	5.87	1.63
GDP Rwanda growth (annual %)	10	12.82	-3.36	9.46	6.10	3.81
GDP per capital (Current US\$) of Ethiopia	10	581.86	354.48	936.34	657.78	184.83
GDP per capital (Current US\$) of Kenya	10	827.16	1085.49	1912.65	1538.30	269.06
GDP per capital (Current US\$) of Tanzania	10	304.45	781.43	1085.88	977.42	94.77
GDP per capital (Current US\$) of Rwanda	10	151.65	668.50	820.15	752.99	43.23

Source: Software Package for Social Science Result

5. Result and discussion

As can be seen from Table 1 and Table 2, the GDP annual % growth rate, GDP per capita, and government expenditure growth % of GDP, over the specified periods of the four countries can be compared.

The GDP annual growth rate of Ethiopia shows a remarkable growth rate from the period 2011 to 2015 with double digit growth, and achieving the highest in 2011 (11.18). However, starting from 2016 to 2020, it exhibits consistent positive growth, with the lowest achievement in 2020 (6.06), but it is still the leading country among the four countries over the specified period and with a mean value of 9.13. In the case of Kenya, the GDP annual growth shows an irregular growth pattern, with the highest growth rate in 2018 (5.63) and the lowest growth rate in 2020 (-0.32) and a mean value of 4.18. In the case of Tanzania, it shows a relatively stable GDP growth rate with the highest achievement in 2011 (7.67) and the lowest rate in 2020 (2.00) and a mean value of 5.87. In the case of Rwanda's GDP growth rate, it shows a very fluctuating rate, having achieved the highest in 2019 (9.46) and the lowest in 2020 (-3.36) and a mean value of 6.10. On the average GDP growth rate parameter, Ethiopia, Rwanda, Tanzania, and Kenya placed first, second, third, and fourth, respectively. The effect of COVID 2019, which has a huge impact on economic growth throughout the world, was shown in all of the nations under consideration, with the lowest GDP in 2020.

In terms of GDP per capita, Kenya achieved the highest in 2019 (1,878.58) and the lowest in 2011 (1,085.49). Tanzania had the highest GDP per capita of 1,085.55 in 2019 and the lowest GDP per capita of 781.43 in 2011. Rwanda's highest GDP per capita was 820.15 (2019) and the lowest growth rate was 668.50 (2011). Finally, Ethiopia has the highest GDP per capita at 936.34 (2019) and the lowest at 354.48 (2011). Kenya's GDP per capita income is the highest among the four nations. Tanzania's maximum GDP per capita income is almost equal to Kenya's minimum GDP per capita income, while the GDP per capita of Kenya at the end of the period (2020) is greater than double that of Ethiopia and Rwanda.

When we compare the four nations using the average GDP per capita income parameter, the average GDP per capita income of Kenya during the specified period is 1,538.30, which is the highest average among the nations. Followed by Tanzania, with an average GDP per capita of 977.42, Rwanda ranked third with an average of 752.99, and Ethiopia placed fourth with an average of 657.78. According to the World Bank (2020), Kenya and Tanzania fall under the category of lower-middle income economies (\$1,046 to \$4,095), while Ethiopia and Rwanda fall under the low-income economies (\$1,045 or less). Based the Worldwide countries' GDP Ethiopia is ranked 60th with 107,645 million US dollars, Kenya is ranked 64th with 98,843 million US dollars, Tanzania is ranked 74th with 62,410 million US dollars, and Rwanda is ranked 143rd with 10,093 million US dollars World Bank (2020). A country's GDP per capita is calculated as a country's gross domestic product (GDP) divided by its population. As we can see from the GDP per capita parameter, Ethiopia is the least, but with the largest GDP. The reason for the situation is that the population size of Ethiopia is almost double that of Kenya and Tanzania, and ten times that of Rwanda. The Ethiopian government's proactive and leadership role in creating socio-economic policies has been at the heart of the country's excellent economic and social performance. The government has been spending extensively on economic and social infrastructure, simplifying public services, reforming the tax collection system, and assisting small and medium-sized firms (SMEs), among other things, in order to make Ethiopia a middle-income country by 2025 [17]. The developmental state paradigm has resurfaced as a development option that emphasizes the role of government and market integration. Ethiopia, as one of the nations in Sub-Saharan Africa (SSA), has committed to implementing the developmental state model by tailoring the ideology to its own circumstances [18].

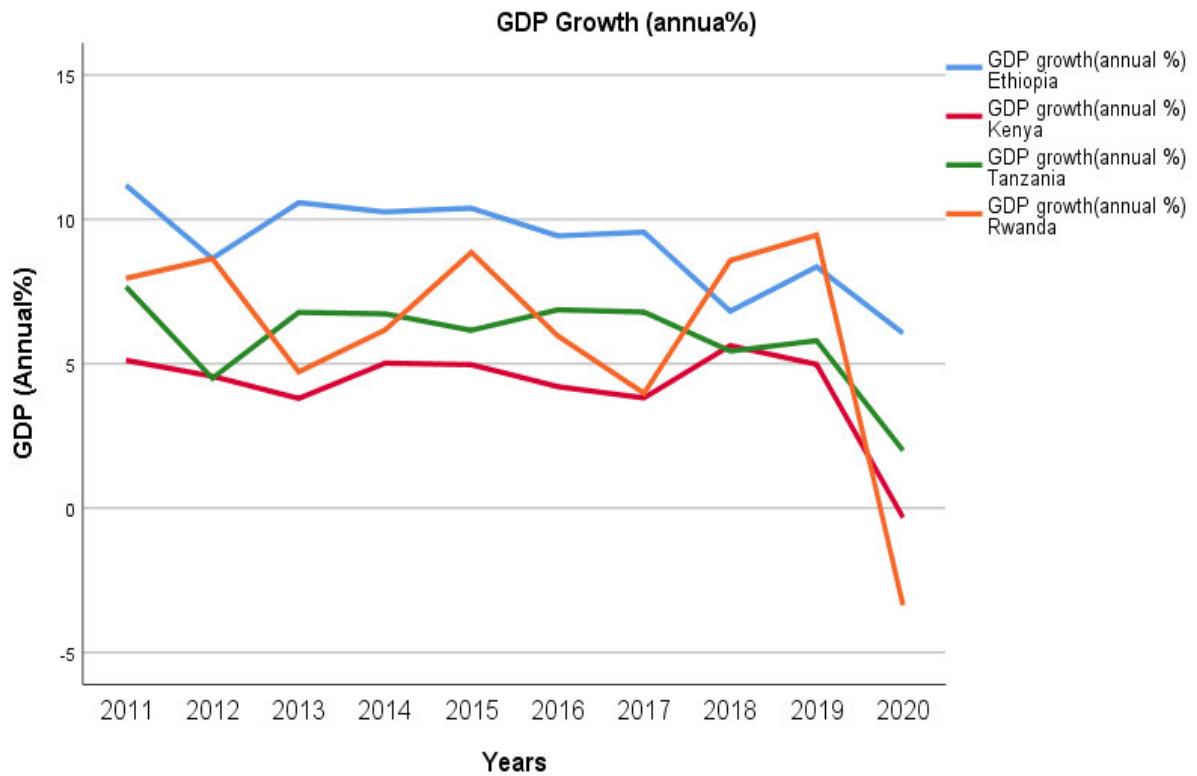

Figure 1 GDP annual % growth of Ethiopia, Kenya, Tanzania and Rwanda.

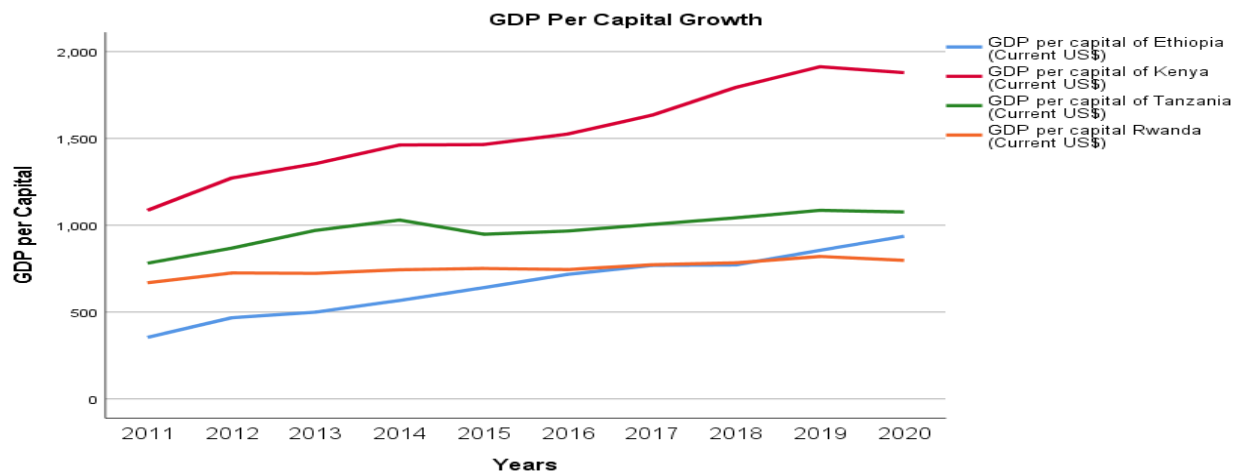

Figure 2: Graphic presentation of GDP per Capital of Ethiopia, Kenya, Tanzania and Rwanda.

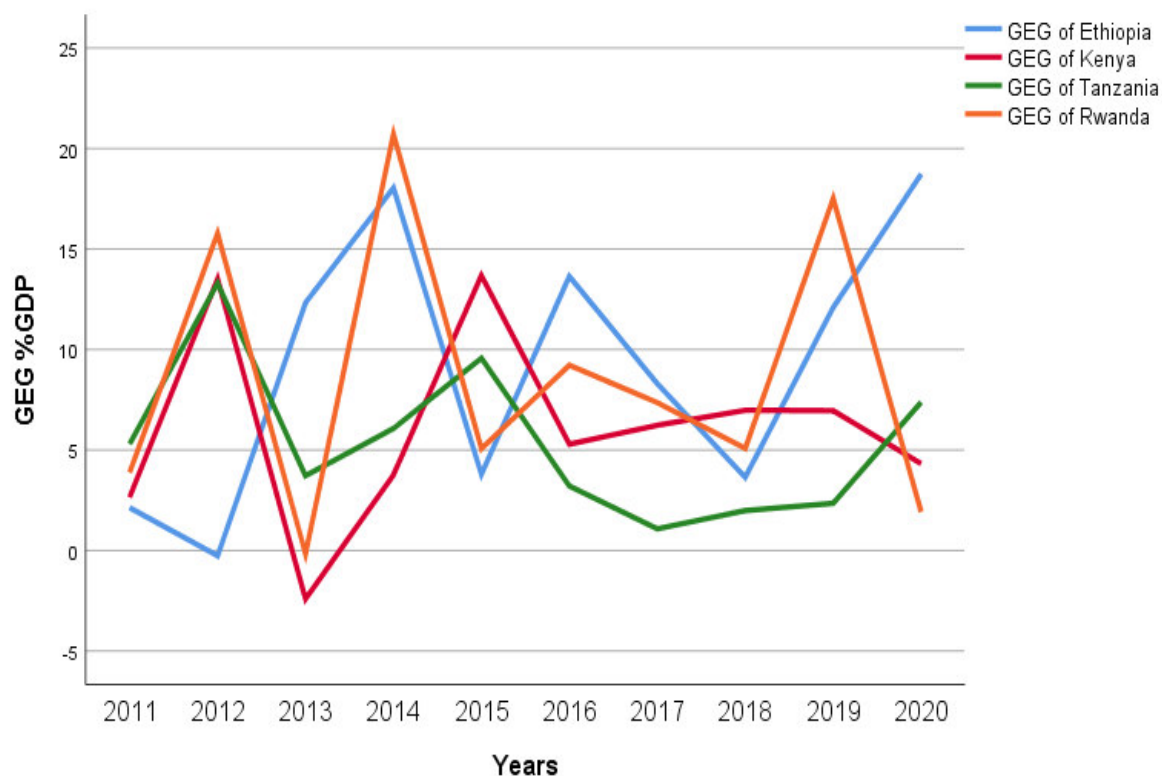

Figure 3: Government Expenditure Growth % Annual GDP Ethiopia, Kenya, Tanzania and Rwanda.

Figure 3 line graph shows the government expenditure growth rate as a percent of the annual GDP of the four nations over a period of 10 years. The government's expenditure growth rate experienced extremely fluctuating rate in all nations. The highest government expenditure growth rate was experienced by Rwanda's, 20.71 percent of GDP in 2014. Kenya, Rwanda, and Tanzania showed increases for the first two consecutive fiscal years 2011 and 2012, while Ethiopia's showed a decline and reached its lowest rate in 2012. In 2013, the three countries' declined sharply, and Rwanda and Kenya reached their lowest government expenditure growth rates of -2.41 % and -0.17 %, respectively, while Ethiopia's government expenditure growth began to rise substantially. All nations showed fluctuations in government expenditure and GDP percent growth between 2014 and 2020.

Table 4: Regression Analysis result

Regression statistics	Ethiopia	Kenya	Tanzania	Rwanda
R	0.197	0.230	0.410	0.411
R square	0.039	0.053	0.168	0.169
Adjusted R square	-0.081	-0.065	0.064	0.065
Standard error	1.73396	1.74183	1.57292	3.68679
Sig.	0.585	0.522	0.240	0.238
Total number of case	10	10	10	10

Source: Software Package for Social Science result

The regression analysis result reveals that there is a positive but insignificant relationship with a small and positive R square between government expenditure and economic growth in all the four nations. Based on this, we can draw the conclusion that government expenditure is not a good predictor of economic growth in the four countries.

6. Conclusion and Recommendation

From the results of the analysis, the four countries nations showed fluctuating positive economic growth until 2019. However, in 2020, four countries showed a radical decline; the reason for the decline is the global COVID 2019 pandemic. Ethiopia's GDP growth was high, with a double digit for four years over the period. GDP per capita increased in the four nations till 2019 and declined in 2020, except Ethiopia, which still has the least GDP per capita among the four nations. Kenya and Tanzania are classified as middle-lower income countries, while Rwanda and Ethiopia are still low-income countries. The results of the linear regression analysis showed that there is a positive but insignificant relationship between government expenditure and economic growth in the four respective countries.

Governments of developing nations should use scarce resources effectively and efficiently to improve the living standards of their citizens. Research in this area plays a vital role in improving government resource management. Further research with a broader scope and depth should be conducted to address the overall issues in the areas.

Reference

- [1] Kharel, K.R.,&Adhikari, D.B. (2021). Economic impact of government expenditure on economic growth of Nepal. International Journal of Management And Social Sciences , 2(2), 50-58.
- [2] Mayandy, K. (2012). Wagner's Law in Sri Lanka:An Econometric Analysis. International Scholarly Research Network ISRN Economics , 2012, article number 573826.
- [3] Sashaiyah S.V.,Reddy T.K.,&Sarma,I.R.S. (2018). General government expenditure and economic growth in India: 1980-81 to 2015-16. Theoretical Economics Letters , 8, 728-740
- [4] Rajesh, G. (2018). The Impact of Government Expenditure on Economic Growth in Nepal. Sustainability Research & Policy Network , 1-6.
- [5] Jan, K. (2012). Testing Wagners's Law at Different Stages of Economic Development A Historical Analysis Of Five Western European Countries . Institute of Empirical Economic Research , 1-34.
- [6] Loizides,J & Vamvoukas. (2005).Government Expenditure And Economic Growth: Evidence From Trivariate Causality Testing. Journal of Applied Economics , 1-28.
- [7] Kweka J. P.,&Morrissey O. (2000). Government Spending and Economic Growth in Tanzania, 1965-1996. Centre for Research in Economic Development and International Trade,University of Nottingham , 1-53.
- [8] Lee,C. (2019). Study of the Relationship between Government Expenditures and Economic Growth for China and Korea. Sustainability , 1-11.
- [9] Mayandy, K. (2012). Wagner's Law in Sri Lanka:An Econometric Analysis. International Scholarly Research Network ISRN Economics , 1-9.
- [10] Nyasha,S.& Odhiambo, N.M. (2019). The Impact of Public Expenditure on Economic Growth: A Review of International Literature. Folia Oeconomica Stetinensia , 1-21.

[11] Gemmell, B.M.N., & Kneller, R. (2001). Testing the endogenous growth model: public expenditure, taxation and growth over the Long run. *Canadian Journal of Economics*, 36-57.

[12] Jovi, V.S. (2019). Impact of Government Expenditure on the Economic Growth of India. *International Journal of Scientific Development and Research*, 1-6.

[13] Najmuddin, Z. (2020). The Impact of Government Expenditure on Banten Economic Growth in 2010 – 2017. *The Indonesian Journal of Development Planning*, 1-11.

[14] Aluthge, C., Jibir, A. & Abdu, M. (2021). Impact of Government Expenditure on Economic Growth in Nigeria, 1970-2019. *CBN Journal of Applied Statistics*, 1-36.

[15] Ağırman, E. & Yılmaz, Ö. (2018). Government Expenditures and Economic Growth: An Analysis of Developed, Developing and Underdeveloped Countries. *Journal of Social Sciences of Mus Alparslan University*, 1-11.

[16] Kimaro, E.L., Keong, C.C, & Sea, L.L. (2017). Government Expenditure, Efficiency and Economic Growth: A Panel Analysis of Sub Saharan African Low Income Countries. *African Journal of Economic Review*, 1-21.

[17] NHDR, MoFED and NPC. (2015). NATIONAL HUMAN DEVELOPMENT REPORT 2014 Ethiopia: Accelerating Inclusive Growth for Sustainable Human Development in Ethiopia. Addis Ababa: UNDP.

[18] Shumuye, M. Y. (2015). The Role of Developmental State in Development: The Case of Ethiopia. *International Journal of African and Asian Studies*, 1-15.

DETERMINANTS OF BANK STABILITY IN WB6 FROM 2000 TO 2022

Yvesa Jusaj

South East European University, Department of Economics

ORCID: 0000-0002-5581-2335

Abstract

The aim of this research paper is to examine the factors that influence financial stability in the Western Balkan nations (WB6) from 2000 to 2022 and their effect on the overall economy. The banking industry is crucial to a nation's financial stability by balancing the surplus and deficit and by making transfers and the flow of money from clients, vendors and other parties easier. The banking stability of WB6 has been impacted by the numerous economic phases it has experienced in this environment. The data for this investigation will be gathered from dependable sources like the World Bank, the Monetary Fund, or the central banks of the WB6 countries for the time period of 2000-2022. The STATA program will be used to examine the research's findings. The regression model will be used to verify the research hypotheses, while secondary analysis techniques including correlation, t-tests, and anova will be utilized to assess associations and make country comparisons. The study's findings will shed light on the variables that affect the stability of the WB6 banks and their impact on economic growth by offering expert guidance on the significance of these variables and their effects on SMEs. The lack of data for the years prior to 2000 may be the research's limitation because not all of the WB6 countries have made provisions for their preservation. Furthermore, next research on the WB6 banking stability and economic growth topic will benefit from the results of this research.

Keywords: Stability, Effects, SMEs, Banks, Determinants.

Introduction

The phenomenon of bank stability in Western Balkan countries has gained enormous attentions since the start of their economic transformation to market economies. The last financial crisis of 2007/2008 caused structural economic changes. As a result, financial institutions and the banking system started to be faced with many complications as inability to maintain their operational activities, lack of liquidity, recording huge losses (or bankrupt), etc. Thus, the financial stability and supportable development are considered one of the most significant factors when it comes to economic and social development.

There exist numerous studies which have been made on classifying the determinants of bank's stability in advanced and developing economies around the world (Kubiszewska, 2019; Almira, Halil and Bernab, 2020; Ozili, 2018; Diaconu and Oaneab, 2014; Ozili, 2019; Djalilov and Piesse, 2016). As theoretical framework points out, a country increases its banking stability by reforming their legal institutions, restructuring corporate governance and by stimulating banking liberalization (Beju and Ulici, 2012, p.792). In transition countries, one of the main determinants for increasing bank stability is considered to be reduction of asset risk. Additionally, banks deal with fewer nonperforming loans and minor ROA instability after restructuring the institutional environment. When it comes to foreign and domestic banks, it is noticeable that development of financial stability is more obvious for national banks than the foreign ones (Fang, Hasan and Marton, 2014, p.160).

The contribution of this research paper is multifold. First of all, this paper will bring new useful insights from the banking sector of the Western Balkan countries for a time period of 2000 to 2022 since there is no enough research done to WB6 for this period of 22 years.

Second of all, through the final results of this paper it will be much easier to evaluate Western Balkan countries in the context of banking sector when comparing with other regions. Third of all, this paper will describe not only a general evidence based on the previous investigations done on this theme, but it will present the current state of the banking sector of WB6 and their impact on GDP based on the conceptual sketch. Furthermore, this paper will bring new recommendations which may be functional and at the same time support the banks performance.

Literature Review

There exist a number of studies that have investigated the main determinants of bank stability in globally terms; however the results are still controversial because of different methodological approach, sample data and objectives. Thus, this section describes in details diverse determinants which have impact in the banking activity and their influence in the overall banking system. Pham, Dao and Nguyen (2021) investigated the main determinants of bank's stability of commercial banks in Vietnam. They found out that the main determinants which are significant and positively related with bank stability are: equity -to-asset ratio, GDP growth and inflation, loans to assets ratio, the coefficient of SIZE and foreign investments. The factors that are significant but negatively related with bank stability are; the market share of mobilized capital, loan loss provisions, revenue diversification (in the long run) and market structure. In the other side, growth of total assets is insignificant and negatively related with bank stability.

Adusei (2015) found out that increasing the bank size, improving the funding risks and increasing profitability it results in higher bank stability in Ghana. In the other side, credit risk is insignificant and negatively related with bank stability, while liquidity risk and the effect of diversification are totally insignificant on bank stability in Ghana. According to these results, since funding risk encourages bank stability, it is recommended that RCBs (rural and community banks) to strengthen their deposit-mobilization efforts. As it is known, income levels of rural communities are considered to be low, thus, the rural and community banks should start to take new locations into the urban area because income levels are much higher than the ones on rural regions. Moreover, applying innovative banking techniques and opening agencies in easily accessible locations will strengthen the banking stability by protecting the financial system from any troubles that may originate from bank collapse.

Ali and Puah (2018) found out that inflation, GDP and bank size have negative relationship with banking stability in Pakistan. In the other side, there exist a positive relationship between financial development and bank stability. Based on their recommendation improving funding risk, supporting financial development and limiting the bank size to protect the financial system it leads to a higher bank stability. Furthermore, what it seems appropriate is that government must play a critical role by increasing the income level of people (especially in developing countries) because its noticeable that customer deposit is mostly related to stability. In this way, the bank stability will tend to increase by promoting better financial system.

Allen, Carletti and Marquez (2011) concluded that bank competition inspires banks to increase their performance by having better capital levels and at the same time to increase the monitoring system in the bank. The same conclusion was achieved even by Goetz (2018), who attempted to give an answer to the following question "*Does an increase in bank competition leads to an increase in bank stability?*". Based on his findings, higher bank competition reduces non-performing loans, increases profitability and decreases the probability of failure. However, other researchers does not agree with such conclusion.

Ramon, Francis and Straughan (2018) investigated the relationship between bank stability and competition in the United Kingdom for the period time of 1994 to 2013. Based on their study results, there exists a negative relationship between these two. This means that bank stability is found to decrease with higher levels of competition.

Menicucci and Paolucci (2016) investigated the determinants of bank profitability in European banking sector. Their results indicate that size and capital ratio play the main role when it comes to bank profitability, whereas higher loan loss provisions decrease the profitability levels. Furthermore, they concluded that higher deposits and loans ratio tend to increase bank profitability, but in some cases the effect of profitability may be insignificant.

Alihodzic, Başar and Ekşi (2020) explored the determinants of bank stability from selected Western Balkan Countries, some EU Member countries and Turkey from 2006 to 2017. Through NPLs (non-performing loans) and Z-Score was tested the financial stability. Based on their study results, the strongest relationship exists between NPLs as dependent variable with non-interest income and foreign bank assets to total bank assets as independent variables. While the weakest relationship exists between NPLs as dependent variable with the Lerner index, the GDP and the net interest margin as independent variables. In the other side, the strongest relationship exists between Z-score as dependent variable with bank cost to income and non-interest income as independent variables. While the weakest relationship exists between Z-score as dependent variable with the Lerner index, the net interest margin, foreign bank assets to total bank income and GDP as independent variables. Based on their recommendations, both authorities and policy makers should monitor closely foreign banking asset, noninterest income and cost to income.

Methodology

The research methodology deals with the effects of financial influence, more precisely determinants of bank stability in Western Balkan countries and their effect on the overall economy. The variables included in the research are as the following: GDP, BLE - Bank liquid reserves to bank assets ratio (%), Financial inclusion (more precisely Net capital account (BoP, current US\$), Personal transfers, receipts (BoP, current US\$) and Secondary income, other sectors, payments (BoP, current US\$)), Capital adequacy (more precisely Gross capital formation (annual % growth)), Liquidity risk (more precisely Bank nonperforming loans to total gross loans (%)) and Net domestic credit (current LCU)). The research sample is composed by the countries of the Western Balkans (Albania, Kosovo, North Macedonia, Serbia, Bosnia, and Montenegro) for a period from 2000 to 2020, i.e. for 20 years. The data were downloaded from the annual reports published on the World Bank website. The data analysis will be carried out through the STATA program within the panel data, while the analysis model is based on the multiple linear regression $y_i = \beta_0 + \beta_1 x_i + u_i$.

The econometric model applied in the research is as follows:

$$Y_{i,t} = \beta_0 + \beta_1 \text{GDP}_{i,t} + \beta_2 \text{BLE}_{i,t} + \beta_3 \text{FIC}_{i,t} + \beta_4 \text{CAA}_{i,t} + \beta_5 \text{LIR}_{i,t} + \varepsilon_{i,t}$$

Where:

- BLE - Bank liquid reserves to bank assets ratio (%)
- FIC - Financial inclusion
- NCA - Net capital account (BoP, current US\$)
- PTR - Personal transfers, receipts (BoP, current US\$)
- SIO - Secondary income, other sectors, payments (BoP, current US\$)
- CAA - Capital adequacy
- GCF - Gross capital formation (annual % growth)

- LIR - Liquidity risk
- BNL - Bank nonperforming loans to total gross loans (%)
NDC - Net domestic credit (current LCU)
Y - GDP
 β_0 - Beta
 ε - Error term

Research aim

The purpose of this research is to determine the factors that affect the financial stability of banks in the Western Balkan countries during the period 2000-2022 and their effect on the overall economy where the significant effects of the factors and correlations are determined.

Research questions

The research question is followed by three sub-questions as:

1. What are the factors of banking stability in WB6 during the period 2000-2022?
 - 1.1 Is there a significant relationship between the factors of banking stability?
 - 1.2 Does GDP depend on banking stability factors?
 - 1.3 How statistically stable are the effects of banking stability factors?

Hypothesis

While the hypotheses for this research study are as the following:

H01. Factors such as the ratio of bank liquid reserves, financial inclusion, capital adequacy, financing risk have significant effects on the bank financial stability of the Western Balkan countries WB6.

H02. GDP is dependent on financial factors such as the ratio of liquid bank reserves, financial inclusion, capital adequacy and financing risk.

Results

Descriptive results

Variables are logarithmized and the calculation is based on logarithmic data. The number of observations may change due to the lack of values in some countries, especially for the years 2000-2008.

According to the results, it turns out that the average GDP in WB6 is 23.100, while the deviation is 0.871, with a minimum value of 20.707 and a maximum of 24.867. The average value of Bank liquid reserves to bank assets ratio (%) is 3.022 with a deviation of 0.448, whereas in Financial inclusion it has been included Net capital account (BoP, current US\$) which has an average of 17,146, then Personal transfers, receipts (BoP, current US\$) has an average of 20,426 and Secondary income, other sectors, payments (BoP, current US\$) has an average of 18,478. Capital adequacy has an average of 2.171, whereas Liquidity risk includes two variables such as Bank nonperforming loans to total gross loans (%) with an average of 2.097 and Net domestic credit (current LCU) with an average of 24,338 (As represented in table 1)

Table 1. Descriptive results

Variable	Obs	Mean	Std. Dev.	Min	Max
GDP					
lnGDPcurre~S	124	23.10084	0.8713103	20.70744	24.86748
BLE - Bank liquid reserves to bank assets ratio (%)					
lnBankliqu~e	126	3.022995	0.4488541	1.970018	4.276993
FIC - Financial inclusion					
lnNetcapit~t	88	17.14602	2.732275	4.917967	20.06947
lnPersonal~P	114	20.42609	1.033972	18.03515	22.21961
lnSecondar~s	113	18.47875	0.6593065	16.75619	20.13163
CAA - Capital adequacy					
lnGrosscap~l	77	2.171619	1.159224	-1.175299	4.584356
LIR - Liquidity risk					
lnBanknonp~l	79	2.097108	0.6151717	0.6588505	3.102066
lnNetdomes~U	120	24.33844	2.948347	17.4728	28.77512

Regression

The regression analysis was carried out in order to measure the impact of the determining factors of the bank on banking stability. Within this analysis, the dependent variable is GDP, while the independent variables are: FIC - Financial inclusion (NCA - Net capital account (BoP, current US\$), PTR - Personal transfers, receipts (BoP, current US\$), SIO - Secondary income, other sectors, payments (BoP, current US\$), \$), CAA - Capital adequacy (GCF - Gross capital formation (annual % growth)), LIR - Liquidity risk (BNL - Bank nonperforming loans to total gross loans (%), NDC - Net domestic credit (current LCU). Below are presented the model of regression and the number of observation.

Table 2. Model of regression

Source	SS	Df	MS
Model	8.58693702	7	1.22670529
Residual	.559199269	30	.018639976
Total	9.14613629	37	.247192873

Tabela 3. Number of observations

Number of obs	38
F(4, 62)	65,81
Prob > F	0,0000
R-squared	0,9389
Adj R-squared	0,9246
Root MSE	,13653

In the first results of the linear regression, it can be seen that significant effects of Bank liquid reserves to bank assets ratio (%) were found in GDP with a positive coefficient (coef=.293, p-value=0.001).

There exist also a positive effects of Financial inclusion on GDP growth, more precisely the Personal transfers, receipts (BoP, current US\$) (coef=.460, p-value=0.000) as well as Net domestic credit (current LCU) with a significant positive coefficient (coef=.147, p-value=0.000).

While Financial inclusion, specifically Secondary income, other sectors, payments (BoP, current US\$) have a negative impact on GDP with a negative and significant coefficient (coef=-.226, p-value=0.003) as well as Liquidity risk (Bank nonperforming loans to total gross loans (%)) with a significant negative coefficient (coef=-.155, p-value=0.005). Partially, it is noticeable that there exist significant positive and negative effects in WB6 on GDP, of the determining factors of banking stability. The following analyzes will specifically define each factor and cross-country comparisons of WB6.

Table 4. WB6 regression results

GDP Growth	Coef.	Std.Err	T	P-value	[95% Conf. Interval]	
BLE - Bank liquid reserves to bank assets ratio (%)	.2933132	.0830598	3.53	0.001	.1236824	.4629439
FIC - Financial inclusion						
NCA - Net capital account (BoP, current US\$)	.0001374	.0118818	0.01	0.991	-.0241286	.0244033
PTR - Personal transfers, receipts (BoP, current US\$)	.4609606	.0464268	9.93	0.000	.3661444	.5557767
SIO - Secondary income, other sectors, payments (BoP, current US\$)	-.2260482	.0688225	-3.28	0.003	-.3666024	-.085494
CAA - Capital adequacy						
GCF - Gross capital formation (annual % growth)	-.036245	.0267157	-1.36	0.185	-.0908058	.0183157
LIR - Liquidity risk						
BNL - Bank nonperforming loans to total gross loans (%)	-.155257	.0515747	-3.01	0.005	-.2605866	-.0499274
NDC - Net domestic credit (current LCU)	.1475577	.0123954	11.90	0.000	.1222428	.1728726
cons	13.85428	1.749531	7.92	0.000	10.28126	17.4273

Correlation

The correlation analysis measured the relationship between the variables, which was carried out through the Spearman Correlation analysis.

Based on the following results, it can be seen that a positive correlation has been found between GDP Growth and NCA - Net capital account (BoP, current US\$) ($\rho=0.395^*$, p-value=0.000). Moreover, there exist also a positive correlation between GDP growth and PTR - Personal transfers, receipts (BoP, current US\$) ($\rho=0.845^*$, p-value=0.000) as well as with SIO - Secondary income, other sectors, payments (BoP, current US\$) ($\rho=0.609^*$, p-value=0.000).

Additionally, a positive correlation is found to be present even between GDP growth and NDC - Net domestic credit (current LCU) ($\rho=0.784^*$, $p\text{-value}=0.000$). In other cases, there is no significant correlation between the variables.

Table 5. Spearman Correlation by Countries

		GDP Growth
BLE - Bank liquid reserves to bank assets ratio (%)	Cor	0,1416
	Sig	0,1244
FIC - Financial inclusion		
NCA - Net capital account (BoP, current US\$)	Cor	0,3950*
	Sig	0,0002
PTR - Personal transfers, receipts (BoP, current US\$)	Cor	0,8455*
	Sig	0,0000
SIO - Secondary income, other sectors, payments (BoP, current US\$)	Cor	0,6092*
	Sig	0,0000
CAA - Capital adequacy		
GCF - Gross capital formation (annual % growth)	Cor	-0,2235
	Sig	0,0507
LIR - Liquidity risk		
BNL - Bank nonperforming loans to total gross loans (%)	Cor	0,0300
	Sig	0,7933
NDC - Net domestic credit (current LCU)	Cor	0,7843*
	Sig	0,0000

Discussion

This research paper has examined in details the main determinants of bank stability and their impact on overall economy of Western Balkan Countries. As it is known, GDP is quite dependent on financial factors as the ratio of liquid bank reserves, financial inclusion, capital adequacy and financing risk), thus, the main aim of this research paper is to know the effect of bank stability determinants on GDP.

According to regression results, Bank liquid reserves, Financial inclusion on GDP growth, more precisely the Personal transfers, receipts (BoP, current US\$) and Net domestic credit (current LCU) have a positive effect on GDP of WB6. While Financial inclusion, specifically Secondary income, other sectors, payments (BoP, current US\$) and Liquidity risk (Bank nonperforming loans to total gross loans (%)) have a negative impact on GDP. Partially, it is noticeable that there exist significant positive and negative effects in WB6 on GDP, of the determining factors of banking stability.

According to Spearman Correlation, a positive correlation has been found between GDP Growth and NCA - Net capital account (BoP, current US\$); GDP and PTR - Personal transfers, receipts (BoP, current US\$); GDP with SIO - Secondary income, other sectors, payments (BoP, current US\$) and GDP growth and NDC - Net domestic credit (current LCU) In other cases, there is no significant correlation between the variables.

From a prudential perspective, this paper results would seem to suggest that both authorities and policy makers of WB6 should focus on: reinforcing the bank supervision, taking adequate care of client profiling (which means that better data means better risk-taking and client profiling), launching a collateral recovery data quality program, noticing *early warning and forward-looking models* and make financial services more accessible to an increasing number of people.

Conclusion

In this context, this paper has a scientific contribution because based on these results, there have been presented new evidences on identifying the main determinants of bank stability and their impact on the overall economy of WB6. Moreover, these results give to future researchers the frame where the Western Balkans countries stand in this context when comparing with other regions and further.

However, this research study faced some limitations as well. As suggested in the begging of this research, the lack of data for the years prior to 2000 may be the research's limitation because not all of the WB6 countries have made provisions for their preservation. And exactly this was the main limitation which affected the collection of the data in a way but still didn't create huge difficulties on exploring the topic.

References

1. Adusei, M. (2015). The impact of bank size and funding risk on bank stability. *Cogent Economics & Finance*.
2. Ali, M., & Puaah, C. H. (2018). Does Bank Size and Funding Risk Effect Banks' Stability? A Lesson from Pakistan. *International Management Institute, New Delhi*, 1166–1186.
3. Alihodzic, A., Bařar, B., & Ekři, İ. (2020). The Determinants of Bank Stability: Evidence from Selected Balkan Countries and Turkey. *International Review*.
4. Allen, F., Carletti, E., & Marquez, R. (2011). Credit Market Competition and Capital Regulation. *The Review of Financial Studies*, 983–1018.
5. Almira, A., Halil, E. İ., & Bernab, D. (2020). The determinants of bank stability: Evidence from selected Balkan countries and Turkey. *International Review*, 94-105.
6. Beju, D., & Ulici, M. (2012). The Impact of Financial Liberalization on Banking System. *Procedia Economics and Finance*, 792-799.
7. Diaconu, R., & Oaneab, D. (2014). The main determinants of bank's stability. Evidence from Romanian Banking Sector. *Procedia Economics and Finance*, 329-335.
8. Djalilov, K., & Piesse, J. (2016). Determinants of bank profitability in transition countries: What matters most? *Research in International Business and Finance*, 69-82.
9. Fang, Y., Hasan, I., & Marton, K. (2014). Institutional development and bank stability: Evidence from transition countries. *Journal of Banking & Finance*, 160-176.
10. Goetz, M. (2018). Competition and bank stability. *Journal of Financial Intermediation*, 57-69.
11. Kubiszewska, K. (2019). Banking stability during the economic transformation process in selected countries of the Western Balkans. *Economic Research-Ekonomska Istrařivanja*, 2532-2553.
12. Menicucci, E., & Paolucci, G. (2016). The determinants of bank profitability: empirical evidence from European banking sector. *Journal of Financial Reporting and Accounting*, 86-115.

INTERNATIONAL INTERDISCIPLINARY CONGRESS OF WOMEN IN SCIENCE
"Diversity, Careers, Interdisciplinarity"
January 13-14, 2023 / Sivas-TÜRKİYE
WEB: [https:// www.iksadkongre.com/women](https://www.iksadkongre.com/women)
E-MAIL: contact@ijosper.co.uk

13. Ozili, P. K. (2018). Banking stability determinants in Africa. *International Journal of Managerial Finance*, 462-483.
14. Ozili, P. K. (2019). Determinants of Banking Stability in Nigeria. *CBN Bullion*.
15. Pham, T. T., Dao, L. K., & Nguyen, V. C. (2021). The determinants of bank's stability: a system GMM panel analysis. *Cogent Business & Management*.
16. Ramon, S., Francis, W., & Straughan, M. (2018). Bank Competition and Stability in the United Kingdom. *Bank of England Working Paper No. 748*.

ECONOMIC GROWTH AND PUBLIC DEBT IN THE WB6 FROM 2000 TO 2022

Valmir Zogaj

South East European University, Department of Economics

ORCID: 0000-0003-0169-1993

Abstract

The banking sector is the primary factor that influences the economic growth of a country, notably in WB6. It is believed that there is a strong relationship between bank performance and economic expansion. The financial services sector, which offers a variety of investment opportunities for investors and financial services to clients and the community, is well known to play a significant role in the economic development of the states. Panel data will be gathered from reliable databases like the World Bank, IMF or the WB6 central banks. In order to present a more realistic picture of the health of the public debt and how it affects WB6's economic growth, data are gathered for the years 2000 through 2022. The STATA statistical tool will be used to process the data, and OLS regression will be used to validate the hypotheses and the measurement of public debt in WB6's economic growth. In order to identify the supporting variables of public debt in economic growth, there will be used the Pearson correlation test, T-test, and Anova. The significance of the study is in identifying the public debt-related elements and the role they play in WB6's stability and economic expansion. The inability to include all data prior to the year 2000 and other situations may be the paper's limitations.

Keywords: Public debt, Economic growth, Banking, Economic stability.

Introduction

Since the 2007-2008 global financial crises and the following sovereign debt crisis in Europe, there have been very serious interests in exploring the link between the public debt and economic growth. Government has an incomparable role on the economic development process through taxation, expenditures and public debt, thus, such theme remains still one of the most debatable topics. What further expands the focus on this current topic are the recent financial crises being present in both emerging and developing countries along with the wide difference in the levels of economic development rates across world economies (Saungweme, and Odhiambo, 2019).

In order to generate production and to maintain economic development, a country's economy requires an amount of capital. In the moment when a country faces budget deficit (spending exceeds tax collections), the government runs to foreign governments or to the private sector in order to finance such shortage by borrowing (Beaugrand, Mlachila and Montfort, 2002). According to the economic theory, when the levels of borrowing of a developing country are reasonable, it is very likely that the country will face an increase on its economic growth and at the same time accelerates infrastructure development. In contrary, not reasonable levels of borrowing will make the country worse off (Lee and Ng, 2015).

There exist a lot of previous research studies which have been done to explore the relationship between public debt and economic growth (Égert, 2015; Pegkas, 2018; Asteriou, Pilbeam and Pratiwi, 2021; Ahlborn and Schweickert, 2019). These investigations are done in different counties around the world, but when it comes to Western Balkan Counties, there exist lack of research done to determine the link between these two (Fetai and Avdimetaj, 2020; Bexheti, Sadiku and Sadiku, 2020; Bartlett and Prica, 2017; Fetai, Avdimetaj, Bexheti and Malaj, 2020).

The first contribution of this study is to bring the newest evidences toward the relationship between public debt and economic growth on WB6 from 2000 to 2020, since there exists only some insufficient research done to this topic and that for shorter periods of time. Second contribution of this research is that based on the results of this investigation to be able to make comparisons between WB6 and other countries around the world in the context of public debt. And the third contribution of this research study is to draw new conclusions that can strengthen/improve the current situation on public debt subject.

The remainder of this study is organized as follows: section 2 presents a review of the literature, section 3 explains the methodology, section 4 presents discussion (based on final results) and section 5 includes discussion and conclusion.

Literature Review

This section describes the empirical evidence on the relationship between public debt and economic growth. Lee and Ng (2015) investigated the impact of public debt on economic growth on Malaysia over the period 1991 to 2013. According to their study results, public debt shows a negative association with economic growth. Moreover, their regression results indicate that government consumption negatively affects the economic growth, which means that over consumption by the government, is likely to be a burden to economic development. What they recommend is that, the government of Malaysia should seek to improve its monetary and fiscal policy in the way that reduced the dependence on public debt.

Fetai and Avdimetaj (2020) explored the link between public debt and economic growth in the Western Balkan Countries. Based on their results, a lower level of public debt has a positive impact on economic growth. This means that any increase of public debt inverts to a negative effect on economic growth. The same conclusions were reached even by Asteriou, Pilbeam and Pratiwi (2021) whom made the same investigation but for Asian countries. According to their results, public debt ratio has a negative association with economic growth, both in the short-run and long-run.

Another contribution on this research filed was made even by Pegkas (2018). He explored the same matter as previous researchers, but for the Greek experience. Based on his study results, all variables (investment, private consumption, public consumption and trade openness) are positively related with economic growth, except debt-to-GDP and population growth. According to study recommendations, in order to increase economic growth, Greece should reduce its deficits and at the same time should increase its primary budget surplus by identifying an optimal debt which supports the development of the country. Moreover, the country should seek to increase its exports, correct the use of public investment, expand competitiveness and productivity, attract foreign direct investment and enhance research and innovation.

Most of the above studies which explored this topic were focused on mixed economies and high-income economies and that's why they achieved even similar results. However, studies which investigated this matter on low, lower-middle-income and middle-income economies achieved different conclusions. According to Puig and Rivero (2017) public debt can also lead to higher economic growth. This outcome is present in the short run by economic capacity and improving efficiency. This effect is found in Germany, Portugal, Finland and Spain. In all cases such positive link between public debt and economic growth is found when the indebtedness level is either low or moderate.

Research methodology

The research belongs to the quantitative type. This research examines in details the effects of public debt and the impact they have on economic growth. The data (panel data) on the public debt and the economic growth of the Western Balkan countries (WB6) have been collected by the World Bank for the period 2000-2022. The variables of the study are: GDP, Lending interest rate (%), Real interest rate (%), Interest rate spread (lending rate minus deposit rate, %) and Return on assets (ROA). Data processing was carried out through the STATA program, while regression and correlation analysis will be applied to process the data. The analysis model is based on multiple regression ($y_i = \beta_0 + \beta_1 x_i + u_i$) and correlation ($r_s(X, Y)$ or $\rho(X, Y)$ and i.e., If $R_x =$ Ranks of X and $R_y =$ Ranks of Y, then $r_s(X, Y) = r(R_x, R_y)$).

The econometric model of research is as follows:

$$Y_{i,t} = \beta_0 + \beta_1 \text{GDP}_{i,t} + \beta_2 \text{LIR}_{i,t} + \beta_3 \text{RIR}_{i,t} + \beta_4 \text{IRS}_{i,t} + \beta_5 \text{ROA}_{i,t} + \epsilon_{i,t}$$

Where:

- LIR – Lending interest rate (%)
- RIR – Real interest rate (%)
- IRS - Interest rate spread (leading rate minus deposit rate %)
- ROA – Return on assets

Y - GDP

β_0 - Beta

ϵ - Error term

The purpose of the research

This research will analyze the effect of public debt on the economic growth of the Western Balkan countries, during the period 2000-2022, through the identification of factors that have significant effects on the economic growth of WB6.

Research questions

The research questions of this study are:

1. What is the impact of public debt on the economic growth of the Western Balkan countries WB6, during the period 2000-2022?
2. Is there a significant statistical relationship between the factors of public debt and economic growth?

Hypothesis

While the hypotheses of this investigation are:

H01. The economic growth of the Western Balkan countries WB6 is dependent on public debt factors such as LIR - Leading interest rate (%), RIR - Real interest rate (%), IRS - Interest rate spread (leading rate minus deposit rate %) and ROA – Return on assets.

H02. There is a statistically positive relationship between the factors of public debt and the economic growth of WB6 during the period 2000-2022.

Descriptive results

The following results are applied to the logarithmic data. The results show that the average GDP of WB6 is 23.100 with the standard deviation of 0.871, while the Lending interest rate has an average of 2.14 with a standard deviation of 0.511. Interest rate spread has an average of 1.777 and a deviation of 0.487, while the ROA has an average of 0.0007 with a deviation of 0.662, with a minimum negative value of -3.064, while the maximum is 1.209

Table 1. Descriptive results

Variable	Obs	Mean	Std. Dev.	Min	Max
GDP Growth					
lnGDPcurre~S	124	23.10084	0.87131	20.70744	24.86748
Lending interest rate (%)					
lnLIR	102	2.143223	0.511816	0.950757	4.365643
Real interest rate (%)					
lnIR	83	1.603588	0.907196	-2.42575	2.874982
Interest rate spread (lending rate minus deposit rate %)					
lnIRS	93	1.777304	0.487949	0.822451	4.282207
Bank's Return on Assets – ROA					
lnROA	94	0.000778	0.66216	-3.06499	1.209527

Regression

The following analysis deals with the factors such as LIR - Lending interest rate (%), RIR - Real interest rate (%), IRS - Interest rate spread (lending rate minus deposit rate %) and ROA - Return on assets as independent variables and their effects on GDP growth. The regression analysis is based on the econometric model $Y_{i,t} = \beta_0 + \beta_1 \text{GDP}_{i,t} + \beta_2 \text{LIR}_{i,t} + \beta_3 \text{RIR}_{i,t} + \beta_4 \text{IRS}_{i,t} + \beta_5 \text{ROA}_{i,t} + \epsilon_{i,t}$. Below are presented the tables of regression model and the number of observations.

Table 2. Model of regression

Source	SS	df	MS
Model	34031.2611	4	8507.81527
Residual	1112.80093	62	17.9484022
Total	35144.062	66	532.485788

Table 3. Number of observation

Number of obs	66
F(4, 62)	474,02
Prob > F	0,0000
R-squared	0,9683
Adj R-squared	0,9663
Root MSE	4,2366

The results show that there are a total of 66 observations, with a coefficient value of $F=474.02$ and $p\text{-value}=0.000$.

Based on the results of the linear regression, lending interest rates (coef=10.310, p-value=0.000) has a positive impact on GDP and is statistically significant. While real interest rate (coef=-1.883, p-value=0.028) have a negative impact on GDP and is statistically significant. The other two parameters, interest rate spread and ROA, were also discovered to have effects although they were not statistically significant (coef=-1.217, p-value=0.120 and coef= 1.677, respectively). Lending interest rates and real interest rates are thought to have statistically significant impacts on GDP.

Table 4. WB6 regression results

GDP Growth	Coef.	Std.Err	T	P-value	[95% Conf. Interval]	
LIR – Lending interest rate (%)	10.3102	1.816009	5.68	0.000	6.680047	13.94035
RIR – Real interest rate (%)	-1.883595	.8388369	-2.25	0.028	-3.560406	-.2067845
IRS – Interest rate spread (lending rate minus deposit rate %)	1.677232	2.238685	0.75	0.457	-2.797835	6.152299
ROA – Return on assets	-1.217749	.7714376	-1.58	0.120	-2.759831	.324333

Regression by Countries

The following analysis was carried out within each country, where variables such as LIR - Lending interest rate (%), RIR - Real interest rate (%), IRS - Interest rate spread (lending rate minus deposit rate %) and ROA - Return on assets as independent variables in economic growth while GDP Growth in this case is a dependent variable. The regression analysis is based on the econometric model $Y_{i,t} = \beta_0 + \beta_1 GDP_{i,t} + \beta_2 LIR_{i,t} + \beta_3 RIR_{i,t} + \beta_4 IRS_{i,t} + \beta_5 ROA_{i,t} + \epsilon_{i,t}$.

The results show that within this, significant effects have been found in Albania, precisely IRS - Interest rate spread (lending rate minus deposit rate %) has positive effects on GDP (coef=11.04, p-value=0.004), as well as ROA - Return on assets has significant negative effects on GDP (coef=-5.431, p-value=0.015).

In Montenegro, IRS - Interest rate spread (lending rate minus deposit rate %) has significant positive effects on GDP (coef=13.85, p-value=0.026) while in North Macedonia significant positive effects on GDP has LIR – Lending interest rate (%) (coef=10.335, p-value=0.027).

Table 5. Regression by Countries

Albania		
	Coef.	P-value
GDP Growth		
LIR – Lending interest rate (%)	7.896291	0.180
RIR – Real interest rate (%)	-8.056784	0.243
IRS – Interest rate spread (lending rate minus deposit rate %)	11.0486	0.004
ROA – Return on assets	-5.43123	0.015
Bosnja		
	Coef.	P-value
GDP Growth		
LIR – Lending interest rate (%)	26.01042	0.080
RIR – Real interest rate (%)	-1.691286	0.932
IRS – Interest rate spread (lending rate minus deposit rate %)	-18.35919	0.339
ROA – Return on assets	.6399219	0.859
Montenegro		
	Coef.	P-value
GDP Growth		
LIR – Lending interest rate (%)	-1.212988	0.732
RIR – Real interest rate (%)	-.4306655	0.698
IRS – Interest rate spread (lending rate minus deposit rate %)	13.85988	0.026
ROA – Return on assets	.5361758	0.504
North Macedonia		
	Coef.	P-value
GDP Growth		
LIR – Lending interest rate (%)	10.33593	0.027
RIR – Real interest rate (%)	-2.369337	0.402
IRS – Interest rate spread (lending rate minus deposit rate %)	2.996699	0.536
ROA – Return on assets	-.0140245	0.995
Kosova		
	Coef.	P-value
GDP Growth		
LIR – Lending interest rate (%)	.8835628	0.944
RIR – Real interest rate (%)	.8230575	0.759
IRS – Interest rate spread (lending rate minus deposit rate %)	7.257135	0.682
ROA – Return on assets	2.156784	0.883

Correlation

The regression analysis was carried out to measure the correlation between the Public Debt factors in relation to GDP growth, which was carried out through $(rs(X, Y)$ or $\rho(X, Y)$ and i.e., If $R_x =$ Ranks of X and $R_y =$ Ranks of Y, then $rs(X, Y) = r(R_x, R_y)$).

Table 6. Spearman Correlation

		lnLIR	lnIR	lnIRS	lnROA
GDP growth	Cor	-0.5221*	-0.2044	-0.4983*	0.0042
	Sig	0.0000	0.0638	0.0000	0.9686

The results of the research show that a negative and significant correlation was found between GDP Growth and LIR - Lending interest rate (%) ($\rho=-0.522^*$, $p\text{-value}=0.000$) and between GDP and IRS - Interest rate spread (lending rate minus deposit rate %) ($\rho=-0.498^*$, $p\text{-value}=0.000$).

This shows that the two factors that negatively affect GDP Growth are LIR - Lending interest rate (%) and IRS - Interest rate spread (lending rate minus deposit rate %), p-value <0.01.

Discussion and Conclusion

This research study observes whether public debt contributed to WB6 economic growth for the period 2000 to 2022. According to the findings of the regression analysis, lending interest rates has a positive impact on GDP and is statistically significant. While real interest rate have negative impact on GDP and is statistically significant. While interest rate spread and ROA, were also discovered to have effects although they were not statistically significant.

Based on these results, governments of WB6 must focus on boosting alternatives to borrowing, managing borrowing and lending better, increasing accountability to improve the behavior of borrowers and lenders and introducing better ways of managing shocks and crises.

The inability to include all data prior to the year 2000 and other situations was the paper's limitations.

This study will help future researchers to explore more this topic and use these results (new evidences) for further research.

References

1. Ahlborn, M., & Schweickert, R. (2019). Public debt and economic growth – economic systems matter. *International Economics and Economic Policy*, 6(1), 373–403.
2. Asteriou, D., Pilbeam, K., & Pratiwi, E. P. (2021). Public debt and economic growth: panel data evidence for Asian countries. *Journal of Economics and Finance*, 45(2), 270-287.
3. Bartlett, W., & Prica, I. (2017). Debt in the super-periphery: the case of the Western Balkans. *Third World Thematics: A TWQ Journal*, 2(6), 825-844.
4. Beaugrand, P., Loko, B., Mlachila, & Montfort. (2002). The Choice between External and Domestic Debt in Financing Budget Deficits The Case of Central and West African Countries. IMF Working Paper No. 02/79.
5. Bexheti, A., Sadiku, L., & Sadiku, M. (2020). The Impact of Public Debt on Economic Growth: Empirical Analyses for Western Balkan Countries. *Economic and Financial Challenges for Balkan and Eastern European Countries*, 13-32.
6. Égert, B. (2015). Public debt, economic growth and nonlinear effects: Myth or reality? *Journal of Macroeconomics*, 226-238.
7. Fetaj, B., & Avdimetaj, K. (2020). Public Debt and Economic Growth in the Western Balkan Countries. *Journal Global Policy and Governance*, 9(2), 45-56.
8. Fetaj, B., Avdimetaj, K., Bexheti, A., & Malaj, A. (2020). Threshold effect of public debt on economic growth: An empirical analysis in the European transition countries. *Zbornik Radova Ekonomski fakultet u Rijeka*, 38(2), 381-406.
9. Lee, S., & Ng, Y. L. (2015). PUBLIC DEBT AND ECONOMIC GROWTH IN MALAYSIA. *Asian Economic and Financial Review*, 119-126.
10. Pegkas, P. (2018). The Effect of Government Debt and Other Determinants on Economic Growth: The Greek Experience. *Economies*, 6(1).
11. Puig, M., & Rivero, S. (2017). Public Debt and Economic Growth: Further Evidence for the Euro Area. ICEI WP09/17.

INTERNATIONAL INTERDISCIPLINARY CONGRESS OF WOMEN IN SCIENCE

"Diversity, Careers, Interdisciplinarity"

January 13-14, 2023 / Sivas-TÜRKİYE

WEB: [https:// www.iksadkongre.com/women](https://www.iksadkongre.com/women)

E-MAIL: contact@ijosper.co.uk

12. Saungweme, T., & Odhiambo, N. (2019). The Impact of Public Debt on Economic Growth: A Review of Contemporary Literature. *The Review of Black Political Economy*, 339-357.

13. Shah, M., & Pervin, S. (2012). External Public Debt and Economic Growth: Empirical Evidence from Bangladesh, 1974 to 2010. *Academic Research International*, 3(2).

**ECONOMIC AND COMMERCIAL DIPLOMACY WITHIN GEOPOLITICALLY
UNSTABLE GLOBAL ENVIRONMENT**

Yatsenko Olha

International Trade and Marketing Department, Kyiv National Economic University Named After Vadym Hetman

Zavadska Yuliia

Product Development Team

In conditions of geopolitical instability, an absolutely new quality of relations of international economic relation stakeholders is appearing, diplomacy economization and modernization of states' trade policies and customs territories are taking place. According to Stephen Roach, ex-Chairman and Chief Economist of Morgan Stanley Asia and Senior Researcher at Yale University, the world economy globalization which started after the Cold War, is moving backwards today [1]. In his opinion, the decrease of global trade growth pace is intensified by production chain failures, e.g., the pandemic, issues caused by the US-China trade war as well as attempts to create cross-border economic relations according to geo-strategic alliances (so-called friend-shoring). Similarly, Russian full-scale invasion of Ukraine has had a considerable impact on geo-political instability. Within the context, the new unlimited partnership between China and Russia looks particularly dangerous. Since China is about to cross the red line by facilitating Russian military actions in Ukraine, the USA has recently decided to impose sanctions against five more Chinese companies by adding them to its so-called "structure list" [2, 24].

Increasing geostrategic contradictions intensify the deglobalization process. Friend-shoring policy basically transforms calculations of the efficiency (within Ricardo's definition) of international trade to assessment of benefits of strategic alliances with countries sharing the same safety opinions. Thus, among many globalization indicators including financial, information and labour torrents, international exchange of goods and services is mostly connected to economy growth pace. According to Stephen Roach, mostly due to this problem, the global trade pace decrease, which started after the Global Financial Crisis of 2008-2009 and aggravated during the COVID-19 pandemic, indicates deep financial changes in the globalization process. Global export share in the global GDP has grown from 19% in 1990 to its peak at 31% in 2008. Over the following 13 years (2009-2021), the average share of global export in the global GDP was equal to only 28.7%. If global export growth pace had been on a trajectory of 6.4% per year (this is the average figure between rapid pace at 9.4% in 1990-2008 and reduced pace at 3.3% after 2008), then export share in the global GDP would have increased to 46% by 2021 surpassing the current figure of 29%. All these are essential for the world connected by production chains. Global production chain share accounted for 70% of cumulative growth of the global trade in 1993-2013.

Now the main tasks are finding solutions to longstanding development issues and addressing the full power of trade and the WTO to accelerate a just, rapid, and cost-effective low-carbon transition; to articulate new rules for digital trade; and to expand opportunities for women-owned businesses and micro, small, and medium-sized enterprises to be included in regional and global value chains.

Under the conditions of global geopolitical instability caused among others by the Russian full-scale invasion of Ukraine which drastically effected the ability of the latter to fully produce and export a number of product groups, in order to create critical reserves of national food security, countries and particular customs areas resorted to implementing numerous non-tariff measures to regulate agricultural products trade including full ban of such products export. A lot of countries have already experienced serious economic consequences of the Russian full-scale invasion of Ukraine. These two countries are major exporters of agricultural products and fossil fuels, therefore, hitches in supply of these goods and resulting price hikes are being observed all over the world. Since the countries of the Black Sea region are significant exporters of fertilizers, deficit and price hikes may lead to a decrease of yield in many world regions. This, in its turn, may lead to food prices peaking again [3, 25-26].

New nature of international economic relations is caused by the absence of coordinated rules of the game on the global market where countries' governments are compelled to actively create law and organization framework for already globalized economy functioning where their role is not less but is transformed and adapted to new conditions. As it is widely considered, economic diplomacy development peculiarities and decisive economization of foreign political activity were founded in the late 19th century by the USA and they have become a role model for many other states. Before World War I, the importance of economic diplomacy had been doubted. However, during World War II allied countries intensively held diplomatic negotiations concerning post-war economic order. In current conditions, at least for the last hundred years, this tool for supporting economic interests of a country has been used by the Americans [4]. For instance, it is enough to mention well-known "dollar diplomacy" of President William Taft which combined sheer political and economic methods and interests in the US neighbouring countries – Latin America (and then in China and other Far East countries) in such a way that it is hard to tell whether political aims were reached by using economic levers or, to the contrary, political pressure was used to reach economic benefits. William Taft himself said that his administration diplomacy had to find proper answer to ideas of commercial relations and "dollar had to substitute balls". The facts of US foreign political activity in economy during the presidency of Franklin D. Roosevelt (1933-1945) are also well-known. And after the war, the United States made the economic issues the first thing on the agenda of international relations again; in particular, the author of Marshal Plan¹ in economy, which mostly defined the face of post-war Europe, was the chief of US diplomatic corps.

The experience that Europe underwent nearly eight decades ago is being repeated, unfortunately. In 1947 it seemed that World War II was the last continental war that used all kinds of possible conventional types of weapons. As the time passed, countries seemed to have learned not to clang arms disputing for territory, resources or historical heritage preferring principles of global market and diplomacy. However, completely the opposite happened as in the East of Europe a dictatorship possessing revenge ambitions, inclined to nuclear blackmailing and physical annihilation of political opponents has been ripening. Thus, the experience in restoration of European post-war economy by implementing systematic investment basis know as Marshal Plan is necessary today, too.

¹ The Plan was inspired by US Army Chief of Staff General George Marshall, ex-adviser to President Franklin Roosevelt on strategy appointed in early 1947 by the Secretary of State under President Harry Truman. The official name of the Plan was *European Recovery Program*, however, in history it is known under the name of its initiator.

There is only one difference – today, donor partners started discussing the economic agenda not after the victory like 75 years ago, but along with the start of the Russian full-scale invasion of Ukraine [5].

The war in Ukraine is a tragedy for every Ukrainian. At the same time, its consequences, particularly economic ones, have a global manifestation. The situation is complicated by the fact that the war struck the economic system which had not been restored after the recession caused by the COVID-19 pandemic. The people of Ukraine bear the major burden of ruination; however, people from all over the world may feel the losses caused by reduction in trade and production due to the increase of prices for provisions and energy sources and the availability decrease of goods exported from Ukraine which has already triggered a considerable humanitarian crisis. The most vulnerable countries are those with low-income level per capita as their population usually spends greater part of its income on food as compared to developed countries. From a macro economical perspective, higher food and energy sources prices will lead to a decrease of actual income and global import demand. At the same time, in the near future trade expenditures will continue growing due to sanctions, export limitations, logistics failures and high cost of energy sources. Consequently, in the economic sphere the war will be reflected in the global trade rather than in global GDP in 2022. Apart from Ukraine and Russia, the decrease in GDP will be observed mostly in European countries considering their close geographic proximity to the region and their dependance on Russian energy resources. This, in its turn, may destabilize their political systems.

Lengthy economic relations were broken not only by the war but by sanctions imposed after the Russian attack started. It is forecast that global trade growth rates will decrease to 2.2% in 2022. However, long-term effects may be graver. In particular, there is a risk of further aggravation of fluctuation processes, limiting competition and reduction in innovation implementation within the global economic system which may lead to a decrease of the world GDP by 5% in long-term perspective [6].

Although Ukrainian share in general volume of the global trade and production is relatively small, its integration in international agricultural markets is quite strong. Domestic agrarian sector is a powerful exporter of agricultural produce including major food products. In 2018-2020 Ukrainian export of sunflower seeds, corn and wheat accounted for 38%, 10.6% and 7.2% accordingly within the global market (Ukraine took the first, the fourth and the fifth place in the exporter rating accordingly). Destabilization risks are especially high on the global wheat market which is caused by two primary reasons. Firstly, the total share of Russian and Ukrainian wheat export is equal to approximately a quarter of the global volume. Secondly, on February 15, Russia introduced a new grains export quota to countries that are not members of Eurasian Economic Union (EAEU). Therefore, Ukrainian wheat production and export failures have further exacerbated quite a complicated situation in the sector. Countries that are currently most vulnerable to the described crisis phenomena are Gambia, Lebanon, the Republic of Moldova, Djibouty, Libya and Tunis whose general wheat import from Ukraine reached over 40 %. Because of great dependence on the import of domestic products, they may encounter challenges of rapid transition to alternative export sources which will likely lead to delivery deficit in short-term perspective. Failures in supplying these products have caused a dramatic price hike. Particularly, wheat cost has risen by over 40% since the war started (herewith, futures prices have increased by over 60%). Prices for foods such as rice and corn have acquired a similar tendency due to production hitches and being wheat substitute goods. Simultaneously, interference of a state into trade policy leads to aggravation of the situation.

Export limitations further shorten global supply as measures to liberalize import and subsidies increase demand. Higher food prices mostly effect net importers, specifically countries with low or medium-income level in Africa, southwards from the Sahara Desert (Botswana, Zimbabwe) and in Near East (Algeria, Tunis) intensifying the poverty and food crisis issue in the world [7].

As it is demonstrated by the retrospective experience of the United States of America, US foreign policy economization started significantly intensifying after some forced period of its militarization as the Cold War finished. A major role in it was played by the initiative of US Deputy Secretary Lawrence Eagleburger (known as *Eagleburger's Bill of Rights*) which was released in November 1989. The point of the initiative was to recognize US economy support as an urgent national interest of the state. In order to increase the role of the State Department in promoting interests of American companies abroad and to level competitive advantages that other countries' companies received from their governments, Lawrence Eagleburger suggested recognizing the right of American economic entities to have their position considered when forming the foreign policy; to be assisted in establishing equal and non-discrimination conditions in international trade; to receive qualified help from experts in all foreign diplomatic establishments; to receive professional counseling and analysis of the conditions of local political and diplomatic environment; to be assisted in establishing contacts with key state and private centres on making decisions; for all American firms interested in participating in international bidding to receive equal support; to receive help in solving investment and business disputes, and in case of expropriation, to be assisted in receiving prompt and full compensation. Therefore, it may be stated that the course of the US Presidential Administration to economize its foreign activity is a logical extension of the steps taken by the State Department over the last 20 years. At the same time, representatives of the ruling democratic party as well as of the opposing republican party unanimously support intensified protection of interests of American business abroad [4].

According to Oleksandr Sharov, the novelty of modern economic diplomacy is also explained by receding from so-called old "Westphalian sovereignty" in which governments and states (sovereigns) were recognized as diplomatic relation subjects. "And currently, in addition to national states there are also subnational (e.g., federal lands of Germany), supernational (e.g., the EU, NAFTA) and non-state actors (e.g., public organizations and private enterprises) which all take part in developing international relations" [8]. That is why "today managing international economic relations is connected to civic and commercial deals rather than belongs to a state only. Major acting parties of these new interest groups are often business managers, civic society members and representatives of non-state organizations" [4]. The circumstances where economic processes are acquiring global character are erasing the line between domestic and foreign policy and placing one under the other. The new situation dramatically limits opportunities for overwhelming majority of national governments to interfere with regulating these processes. Mechanisms of actual managing of economy increasingly find themselves in the hands of supernational societies, international and national non-political organizations as well as a few governments of economically powerful countries, specifically, the USA, but also Japan, China, etc.

A major feature of economic diplomacy in the early 21st century is its comparatively open character. Leadership in defining urgent issues in agricultural development, market strategies and issues of global and regional development is counted on. Evidently, the most active countries are heavily industrialized ones which possess enormous financial, organizational, intellectual, scientific, technical and other resources. The majority of these countries rely on strong economic base and pursue global interests.

Therefore, methods of economic diplomacy are gaining particular significance. And in order to create a foundation for their efficient use, economic interests of a country must be concentrated as distinctive political goals, since should there be no real prioritizing when considering economic needs while making political foreign economy decisions, it is hard to hope for serious diplomatic cooperation within the current conditions, the conditions of economic globalization which among others involve either substantial initiative financial investment or action coordination and partnership with a more competitive side. It must also be considered that even economic interests of allied countries may and constantly come into conflict reflecting acute competition at the global market. P. Chevalier, ex-Minister of Foreign Trade of Belgium, giving a speech at Annual Diplomatic Conference in Brussels in 1999 stated so: "Don't forget that trade is a war. In the world of trade, everything is used to invade or create new markets" [9].

A particularly complicated situation demands that states' governments, business, science and civil society suggest adequate responds and decisions which are relevant to these challenges. Social enquiry and citizens and business' expectations of advanced economy development within the conditions of geopolitical instability define further actions of governments. It also concerns Ukraine, Verkhovna Rada of Ukraine possesses a store of political, institutional and legal tools to develop economic diplomacy. An objective to "economize" Ukrainian diplomacy for providing foreign political promotion of economic interests of Ukraine and specifically Ukrainian export on the global markets is currently particularly urgent [10].

Economic diplomacy is a complex of methods, tools and practical actions used to solve problems of foreign economy and policy of a country including positioning the country on the global arena. Forms and methods of economic diplomacy of a country considering specifics of political regime of the country, an existing system of political relations and nature of issues to be solved have direct impact on this process [11, 19]. In modern scientific economic literature, there is a wide range of definitions of economic diplomacy. To our mind, it is most fully reflected in researches of Yu. Zhou and M. Okano-Heijmans [12-15].

Yu. Zhou considers economic diplomacy to be a tool using diplomatic methods and measures to reach economic aims of a country as well as economic methods and measures for political goals. At the same time, M. Okano-Heijmans defines it as using political measures as influence measures in international relations in order to increase national economic welfare and using economic tools to increase political stability of a nation. This opinion is also shared by N. Tatarenko and N. Hrushchynska who consider national safety protection to be one of major aims of economic diplomacy of a country [16-18].

Currently, a great number of researches identify economic diplomacy with trade or commercial one. The definition of L. Dawson is most supported, specifically by I. Bezverkha, V. Vergun, M. Malskyi, V. Nyzhnyk, Sh. Reuvers and H. Ruel; it is interpreted as follows: economic diplomacy is an official activity of chiefs of state, governments, trade and negotiation missions, special bodies on foreign relations issues, international economy and trade to fulfill aims and tasks of trade policy, protecting domestic market from crisis effects of global economy, too tough foreign competition, drastic import increase and other unfavorable conditions for development of a national economy as well as right and economic interests protection of a state, domestic enterprises and other industrial subjects abroad [19-21].

Therefore, we share the opinion that economic diplomacy is considerably broader in its scope and strategic focus on national interests and it can also go beyond economic goals whereas the major task of commercial diplomacy is to maximize business opportunities of national companies of a state via elimination of various barriers in trade in order to promote export and engage investment.

Adding up to K. Run's approach, notions of "economic diplomacy" and "commercial diplomacy" may be relatively differentiated since economic diplomacy possesses all the following components whereas commercial diplomacy has only the first four of them [22-23]:

I. Export promotion, commercialization of national intellectual resources;

II. Regional trade agreements (FTA, customs unions, agreements with partial sphere of action), preferential trade agreements (Generalized system of preferences, etc.);

III. WTO-plus, WTO-extra, multilateral negotiations;

IV. Promoting and engaging investment;

V. Joint committees, business councils, groups of leading figures;

VI. Country brand, tourism promotion;

VII. Official developing assistance, technology transfer, access to international markets;

VIII. World bank, IMF, UNCTAD, UNCITRAL, ITC.

Thus, we can see that economic and commercial diplomacy are closely connected to trade policy where two opposite processes - globalization and regionalization - happen simultaneously.

References

1. Roach Stephen S. Deglobalization's China Wild Card. Project Syndicate. Jul 25, 2022. [Electronic resource] - Available at: <https://www.project-syndicate.org/commentary/china-hit-hard-by-slowing-world-trade-by-stephen-s-roach-2022-07>

2. The paths have diverged. China stopped investing in Russia under the global development program – FT. 25.08.2022. – [Electronic resource] - Available at: <https://biz.nv.ua/ukr/economics/kitay-zupiniv-investiciji-v-rf-za-globalnoyu-programoyu-novini-rosiji-50258621.html>

3. FAO Global Report on the Food Crisis 2022 – [Electronic resource] - Available at: <https://www.fao.org/documents/card/en/c/cb9997en/>.

4. Alexander Sharov. Economic diplomacy: Foreign experience in the field of economization of foreign policy. [Electronic resource] - Available at: <http://ufpa.org.ua/blog/3844>

5. Dmytro Rybakov. To restore everything: what you should know about the "Marshall Plan" for Ukraine and its historical origins. 16 JULY 2022. [Electronic resource] - Available at: <https://mind.ua/en/publications/20244464-to-restore-everything-what-you-should-know-about-the-marshall-plan-for-ukraine>

6. The crisis in Ukraine: implications of the war for global trade and development [Electronic resource] - Available at: https://www.wto.org/english/res_e/booksp_e/imparctukraine422_e.pdf

7. The crisis in Ukraine: implications of the war for global trade and development [Electronic resource] - Available at: <https://documents1.worldbank.org/curated/en/099750104252216595/pdf/IDU0008eed66007300452c0beb208e8903183c39.pdf>

8. Saner R., Yiu L. International Economic Diplomacy: Mutations in Post-modern Times – Discussion Papers in Diplomacy, No.84, January 2003, Netherlands Institute of International Relations "Clingendale", p.11.

9. Coolsaet R. Historical Patterns in Economic Diplomacy. From Protectionism to Globalisation. The case of Belgium – ISA 2001, Chicago, p.3.

10. Verkhovna Rada of Ukraine [Electronic resource] - Available at: <http://fpp.com.ua/topic/ekonomichna-dyplomatiya/>

11. Yatsenko O. Economic diplomacy in the formation and development of the national brand. *Bulletin of the Odessa National University. Series "Economics"*. 2020. No 3-4 (276-277). – C. 14-30. DOI:10.32680/2409-9260-2020-3-4-276-277-14-30
12. Kostecki M., Naray O. Commercial diplomacy and international business. *Discussion Papers in Diplomacy*. Netherlands Institute of International Relations-Clingendaell, April 2007, 42 p.
13. Curzon G. *Multilateral Commercial Diplomacy*, London: Michael Joseph, 1965. 367 p.
14. Okano-Heijmans M. Conceptualizing Economic Diplomacy: the Crossroads of International Relations, Economics, IPE and Diplomatic Studies. *The Hague Journal of Diplomacy*. 2011. Vol. 6, No. 1-2. P. 7-36.
15. Woolcock S. EU Economic Diplomacy: The Factors Shaping Common Action». *Economic Diplomacy: Economic and Political Perspectives* / eds. P. A.G. Van Bergeijk, M. Okano-Heijmans and J. Melissen. The Hague: Martinus Nijhoff, 2011. P.83-99.
16. Hrushchynska N. Economic diplomacy in modern geo-economic processes of the formation of the world order. *Academic review*. 2014. № 2. C. 110-116. Available at: http://nbuv.gov.ua/UJRN/ao_2014_2_16
17. Tatarenko N. Economic diplomacy: world experience and Ukrainian achievements (political and economic aspect). *Scientific Bulletin of the Diplomatic Academy of Ukraine*. 2015. Вип. 22(2). С. 4-9. Режим доступу: http://nbuv.gov.ua/UJRN/Nvdau_2015_22%282%29_3
18. Flissak K. *Economic diplomacy in the system of ensuring the national interests of Ukraine*. Ternopil: New color, 2016. 812 c.
19. Yatsenko Olha, Tsygankova Tetiana, Tananaiko Tetiana, Zavadaska Yuliia, Irynychyna Inna, Horbachova Iryna. Economization of diplomacy and modernization of global trade policy within geopolitically unstable environment (chapter 9.3). *Modern foundations of economics, management and tourism: Collective Monograph*. – International Science Group. – Boston (USA): Primedia eLaunch LLC, 2022. P. 464-484. Available at: DOI – 10.46299/ISG.2022.MONO.ECON.4
20. Reuvers S., Ruel H. *Research on Commercial Diplomacy: A Review and Implications. Commercial Diplomacy and International Business: A Conceptual and Empirical Exploration* / ed. H. Ruël. Bingley: Emerald Group Publishing Limited, 2012. P.1-27.
21. Tsyhankova T., Bezverkha I. Transformation of Ukraine's Commercial Diplomacy: Reshaping the Model. *Baltic Journal of Economic Studies*. 2017. Vol. 3, No. 4. pp. 280-288.
22. Rana K. *Bilateral Diplomacy*. Delhi: Manas Publications, 2002. 283 p.
23. Rana, K. *Serving The Private Sector: India's Experience In Context. The New Economic Diplomacy: Decision-Making and Negotiation in International Economic Relations* / ed. Bayne N., Woolcock S. 1st ed. Farnham: Ashgate Publishing, Ltd., 2011. 451 p.
24. Raišienė, A. G., Yatsenko, O., Nitsenko, V., Karasova, N., & Vojtovicova, A. (2019). Global dominants of Chinese trade policy development: Opportunities and threats for cooperation with Ukraine. *Journal of International Studies*, 12(1), 193-207. DOI:10.14254/2071-8330.2019/12-1/13
25. Osaulenko O., Yatsenko O., Reznikova N., Rusak D., Nitsenko V. The productive capacity of countries through the prism of sustainable development goals: challenges to international economic security and to competitiveness. *Financial and credit activity: problems of theory and practice*. – Vol 2, No 33. – 2020. – P. 492-499. DOI: <https://doi.org/10.18371/fcftp.v2i33.207214>

INTERNATIONAL INTERDISCIPLINARY CONGRESS OF WOMEN IN SCIENCE
"Diversity, Careers, Interdisciplinarity"
January 13-14, 2023 / Sivas-TÜRKİYE
WEB: [https:// www.iksadkongre.com/women](https://www.iksadkongre.com/women)
E-MAIL: contact@ijosper.co.uk

26. Bazaluk, O., Yatsenko, O., Reznikova, N., Bibla, I., Karasova, N., & Nitsenko, V. (2022). International integration processes influence on welfare of country. *Journal of Business Economics and Management*, 23(2), 382–398. DOI: <https://doi.org/10.3846/jbem.2022.16228>

USE OF DIGITAL MARKETING TOOLS IN THE WOMEN PRODUCTS MARKET

Ihor Ponomarenko

Kyiv National University of Technologies and Design, Faculty of Management and Business Design, Department of Marketing and Communication Design
ORCID: 0000-0003-3532-8332

Volodymyr Pavlenko

Kyiv National University of Technologies and Design, Faculty of Mechatronics and Computer Technologies, Department of Information and Computer Technologies
ORCID: 0000-0003-2163-8508

Abstract

The development of the digital environment leads to the transformation of companies marketing strategies in order to achieve a high level of competitiveness, which involves the involvement of innovative technologies in the way of meeting the target audience needs. It should be noted that women make up the majority of product consumers sold through the Internet. The outlined trends are explained by the needs of the specified consumers category: the need to provide the needs of the entire family with appropriate goods and services, as well as a significant focus on the beauty, fashion and healthy lifestyle industries. Women in different age categories focus on various groups of goods and services, but the basic guidelines in the formation of demand for products have certain characteristics. To establish communications with the female target audience, companies must implement appropriate marketing strategies in the digital environment that will allow identifying potential customers, establishing communications and forming a positive image of brands in the long-term period of time. In order to achieve the maximum possible effect, it is necessary to divide users into specific groups on the basis of large data sets about the behavior of women in the markets of relevant goods and services, the way to implement the relevant Data science algorithms. By identifying specific groups of female consumers, it is possible to implement various digital marketing strategies. Determining specific features for each group of female consumers makes it possible to form close communications based on relevant value guidelines. Having comprehensive information about the target audience within each group allows company to optimize the conversion rate.

Keywords: Data science, big data, Internet, products for women, digital marketing.

Introduction

Digital marketing has become an integral element of the successful functioning of companies on the Internet, as it is characterized by innovative approaches that meet the expectations of modern consumers and allow obtaining competitive advantages. Automation technologies are integrated into web analytics systems and, on the basis of large data sets, allow optimizing various processes within the framework of companies' marketing strategies. An important element of the decision-making system is a variety of Data science algorithms that enable the existing web analytics system to identify hidden relationships and interdependencies. To optimize results, the company chooses a system of metrics that correspond to the specifics of market functioning, the characteristics of the target audience, and the brand's strategic orientations. The sources of information are various resources used by the company in the digital environment.

First of all, we are talking about company accounts in social networks and websites, which act as the main source of interaction with potential customers and allow companies to accumulate relevant information.

Thanks to the optimization of the use of various digital marketing tools and the integration of effective machine learning algorithms, companies have been able to distinguish different groups of consumers characterized by specific features. Isolation of different groups of consumers makes it possible to implement specialized marketing strategies that allow, on the basis of a personalized approach, to form a loyal attitude of the audience in long-term periods of time and to maximize the level of conversion. Attracting the target audience through digital channels and establishing long-term communications leads to a multiplier effect due to loyal customers spreading information about the brand among their relatives, friends and acquaintances. Trusting relationships between close people allow companies to increase the number of new customers of the company on a free basis.

User segmentation is based on various socio-economic, demographic, psychological and other characteristics. The distribution of users by gender makes it possible to promote themed products for women and men. Along with this, when interacting with representatives of different sexes, it is advisable to use excellent communication models based on the psychological and biological characteristics of women and men. Thanks to the awareness of value orientations of a certain gender, brands build trusting relationships, promoting relevant products and services, achieving the highest possible level of customer satisfaction.

Findings and discussion

The development of the modern market of goods and services in the conditions of digitization and globalization processes forces companies to implement innovative strategies on an ongoing basis. To achieve highly competitive positions and form close communications with the target audience, brands must use effective marketing tools. Depending on the specifics of the external and internal environmental factors, the company should form a specific strategy for the offline and online environment and make adjustments on an ongoing basis to ensure optimal results. Under the influence of the active introduction of innovations, modern users form a demand for advanced goods and services, quickly reorienting themselves from one brand to another. The functioning of the consumer market encourages companies to adapt to the tastes of certain groups of users, which involves the use of scientifically based classifications in accordance with economic, social, demographic, psychological and other characteristics [1].

When grouping users, gender is an important characteristic, which is explained by the presence of differences between men and women in the process of communicating with brands and forming consumer models. In modern conditions, the majority of users in offline and online environments are women. Based on the above circumstances, companies should focus on meeting the needs of consumers in accordance with their structure in the total population. Ignoring the characteristics of the female audience and trying to promote products without taking into account the gender aspect leads to a less loyal attitude of women to a certain brand and a decrease in the conversion rate.

Thanks to the formation of a new paradigm of marketing orientation of companies to different gender groups, digital marketing strategies are transforming, which leads to the evolution of existing digital marketing tools. In order to achieve optimal results when using specific digital marketing tools, it is necessary to use modern approaches of interaction with the female audience.

1. Distribution of women by groups. The company's awareness of the existence of differences between women makes it possible to distinguish various groups of consumers based on a system of characteristics. The main features for grouping women are: age, race, education level, income level, place of residence, value orientations, psychological features, etc.

In accordance with the established system of indicators, there is a need to research the target female audience of the company, which allows companies to study customers in detail and form an effective marketing strategy in specific space-time conditions. Thanks to ensuring the collection of statistical information based on the principles of scientificity and reliability, it is possible to achieve the representativeness of information and the realism of the formed management decisions.

Women in younger age groups differ from middle-aged consumers in their tendency to make impulsive purchases due to the absence of families in the vast majority of cases, which leads to a less pragmatic choice of goods and services. Given the presence of children, women reorient themselves to a rational attitude to available monetary resources and the distribution of the family budget to meet real household needs. Along with this, compared to men, the female audience is more emotional, which is used by brands in the process of promoting certain goods and services. Brands actively integrate the system of family values, care for the health of children and loved ones, romantic relationships, etc. into advertising messages.

Based on the complex of factors that allow women to be divided into different groups, there is a need to create a variety of informational and advertising content that will be shown to separate groups of consumers. Thanks to the use of specialized algorithms in the digital environment, it is possible with a high level of probability to adjust the targeting of advertising messages to the requirements of a separate group of female audiences [2].

2. Avoiding stereotypes. In the process of interaction with the female audience, it is necessary to focus on a complex of values that is relevant for modern consumers. The formation of communications between companies and women should be based on the principles of equality, tolerance, consideration of value guidelines, etc. Thanks to the spread of democratic principles and easier access to innovative knowledge, women have gained significant opportunities for self-development and protection of their own rights and freedoms. Along with this, the processes of globalization and digitalization have made it possible to shape the demand for goods and services according to one's own needs and beliefs. Accordingly, the development and implementation of a modern marketing campaign in the digital environment should be implemented with the avoidance of sexism and the impossibility of demonstrating widespread stereotypes that have been spread among the population over a long period of time. It is necessary to realize that the integration of stereotypes about women into the system of marketing communications negatively affects the image of brands and leads to the reorientation of consumers to more progressive companies.

3. Creation and promotion of thematic content. The female audience likes content that is thematically oriented to the interests of this group of consumers. Thanks to the creation of women's stories in the form of text, photos, videos and audio content, it is possible to attract the attention of a large number of users. Brand promotion on YouTube, Instagram and TikTok involves showcasing stories from the lives of various women living in different regions of the world, who have different views on life, belong to certain social groups and are guided by different value orientations. In the process of learning about the lives of women involved in the promotion of the company, consumers mentally experience the relevant events and gradually form a positive attitude towards the respective brands.

The significant popularity of Instagram among women of the younger and middle age groups is explained by the possibilities of communication thanks to the placement of thematic photos and short videos. The beauty industry has gained significant opportunities to promote its own products and services by providing visual content to target audiences. Modern users prefer visual materials, avoiding long textual descriptions in the vast majority of situations. Women show interest in photos of various products of the beauty industry, stylish clothes and shoes, thematic accessories (watches, jewelry). There is also a significant demand for photos and videos of beauty procedures: makeup, manicure, hairstyles.

The interaction of companies with the target audience in social networks takes place on an ongoing basis in order to ensure close long-term communications and maintain interest in the brand and its content continuously. Constant communication between the company and its audience contributes to a more trusting relationship and user expectation of new content on a periodic basis. Depending on the chosen digital communication channel, the specifics of the company's activities and the characteristics of the target audience, it is envisaged to post thematic content from several times a day to one thematic material during the week. It is necessary to choose the optimal time between posting content, because excessive posting of photos and videos contributes to the loss of interest of subscribers to the brand, and posting materials after long periods of time leads to a reorientation of the target audience to competitors. The basis of the interaction between the company and the target audience is the maintenance of constant intrigue and interest, which are stimulated by relevant content.

Along with placing photo and video content on their own pages, brands actively cooperate with various bloggers who communicate with a large number of potential users. In the process of interaction with the female audience, bloggers highlight popular issues that are relevant for the respective female audience. A large group of users is formed by connoisseurs of content related to children's topics and family issues. The entry of women into fertile age and the birth of children leads to the strengthening of the maternal instinct. To ensure high-quality care for children, modern women actively turn to the digital environment, consuming relevant thematic content. Various culinary channels are also very popular, offering a variety of dishes to the target audience. In the conditions of globalization, food bloggers have the opportunity to post recipes from various nationalities, maintaining the constant interest of subscribers.

4. Equality of women with men in companies. Communication between companies and the female audience takes place through the use of various digital marketing tools. Regardless of the specifics of goods and services, women in modern conditions adhere to the principles of tolerance, equality and democracy, which requires companies not only to promote the above principles, but also to constantly use the declared principles. Companies post information about their activities on various resources on the Internet, including information of a non-advertising nature. It should be noted that any information can influence the formation of the company's image among users of the digital environment. Accordingly, companies must implement the principles of equality between men and women, various news, press releases, video content, etc. can be used as evidence. Ensuring equality in the team of a particular company and creating an atmosphere of respect for women's values in the process of performing job duties leads to the growth of the brand's image among the female audience. By applying the outlined approaches, the company manages to achieve trusting relationships with customers and build long-term relationships that provide an opportunity to continuously sell themed products and services.

5. Social orientation of brands. Women are more sensitive to social problems compared to men. Implementation of marketing campaigns by brands, which allow customers not only to satisfy their own needs, but also to solve certain social problems, finds a significant positive response among the female audience. Based on the specifics of the company's activities and the features of its products, there are different directions for solving social problems:

- Assistance to socially vulnerable sections of the population. The social stratification of the population in many countries of the world and different life circumstances lead to the existence of materially disadvantaged population groups. Thanks to the implementation of complex programs, companies help homes for minor children, large and single-parent families, shelters for people without their own homes, seriously ill people, homes for the elderly and other categories of the population with difficult life circumstances.

- Combating the negative impact on the environment. Environmental problems in modern conditions are very relevant for society and arouse keen interest among consumers. Leading brands are trying to focus on environmentally friendly technologies and are gradually switching to carbon-free production. Thanks to the introduction of green technologies, the demand for the corresponding products is formed. Among the directions for improving the environmental situation, the participation of companies in various public and private initiatives to allocate funds for the fight against environmental pollution is also highlighted.

- Research of various diseases. Conducting comprehensive research on the fight against incurable and infectious diseases requires a lot of time and resources. Pharmaceutical companies, in the process of implementing their own marketing campaigns, periodically inform the public about the implementation of vital research on the search for thematic medicinal products. Specialized equipment manufacturers also provide information support regarding the introduction of innovative technologies in the field of medical equipment. Along with this, as part of the implementation of social initiatives, private companies of various directions can participate in the financing of disease control projects.

- Helping animals. In the global dimension, there is a large number of animal species that require human protection due to a significant reduction in population or deterioration of living conditions in the natural environment. International organizations cooperate to solve these problems and ensure population diversity in the natural environment. In local markets, companies implement marketing strategies designed to ensure a decent life for animals that are considered pets. Helping animal shelters is an important element in building effective marketing strategies [3].

Women have more compassion and a desire to solve socially important problems than men. Accordingly, in the process of communication with a female audience, companies get the opportunity to promote the ideas of humanism and form positive long-term relationships. In many cases, women pay attention to the social initiatives of companies and prefer to purchase products of the respective brands.

Conclusion and recommendations

The further development of innovative technologies and the formation of a larger system of value orientations requires companies to form more personalized marketing strategies that will allow dividing the female audience into more unique groups. Thanks to the use of machine learning algorithms, it will be possible to identify new implicit relationships that modern mathematical models cannot identify. Increasing competition between companies will require the introduction of digital marketing tools with a higher level of personalization, which will allow to ensure an economically justified level of conversion of goods and services for women.

References

1. 2023 Digital Marketing Trends To Take Advantage Of Now. URL: <https://www.forbes.com/sites/forbescoachescouncil/2022/11/15/2023-digital-marketing-trends-to-take-advantage-of-now/?sh=1e98ef8a61f4> (January 19, 2023)
2. 9 Tips For Marketing To A Female Demographic In The Digital Age. URL: <https://www.socialtoaster.com/marketing-to-a-female-demographic-6-tips/> (January 19, 2023)
3. 9 Brands That Donate to Animal Rescues. URL: <https://www.thewildest.com/pet-lifestyle/brands-that-donate-to-animal-rescues> (January 19, 2023)

THE IMPACT OF TOURISM ON ECONOMIC GROWTH: A CASE STUDY OF EMERGING COUNTRIES

Mohsen Mohammadi Khyareh

Gonbad Kavous University, Faculty of Humanities, Economic and administrative science
ORCID: 0000-0003-3977-0929

Abstract

The effectiveness of cultural attractions in increasing tourist flows is a widely debated issue in cultural economics and tourism economics. This longitudinal study examines the impact of tourism, especially cultural tourism, on economic growth in a large number of emerging countries. Empirical research on the impact of tourism on national economic growth has increased over the past few years. However, there are currently no studies analyzing this issue for groups of emerging countries, let alone segmenting these countries according to tourist arrivals to cultural or natural sites to assess differences between countries. Examination of this gap in the literature allows us to infer important implications for policymakers to more effectively implement the tourism agenda. We used a panel data sample from the World Bank covering 33 emerging countries between 1990 and 2019. The variables were statistically analyzed by performing a correlation analysis between the variables and the three models were estimated using the generalized moment panel method (GMM) using a fixed cross-section. According to the UNESCO World Heritage List, the impact of tourism as measured by tourism tools depends on the number of cultural and natural attractions in the destination country. We find a positive relationship between tourist arrivals and economic growth. A one-standard-deviation increase in tourist arrivals leads to an increase in annual growth of about 0.3 percentage points, *ceteris paribus*. Our results are against extensive robustness checks.

Keywords: Tourism; Economic Growth; Emerging Countries

SOCIO-CULTURAL FACTORS AFFECTING WOMEN'S ENTREPRENEURSHIP IN MENA COUNTRIES

Mohsen Mohammadi Khyareh

Gonbad Kavous University, Faculty of Humanities, Economic and administrative science

ORCID: 0000-0003-3977-0929

Abstract

Few studies have been done on the factors influencing women's entrepreneurship in Middle East and North Africa (MENA) countries. Moreover, previous studies have paid little attention to the sociocultural factors that influence women's entrepreneurship in this region. Therefore, this study aims to investigate these factors influencing women's entrepreneurship in MENA countries, using the sources of information provided by the Global Entrepreneurship Monitor (GEM) during the period 2014-2018. Results of applied logistic regression indicated that identification of other entrepreneurs, perceived opportunity, entrepreneurial skills, and fear of failure in opportunistic ventures were meaningful. Similarly, the equal living standards of entrepreneurs, entrepreneurship as a good career choice, and high status of successful entrepreneurs, ethnicity, beliefs about inequality and entrepreneurial status in society, religion and media attention to entrepreneurship have little significance for women's opportunities for entrepreneurship. In addition, the results show that the knowledge and entrepreneurial skills of other entrepreneurs significantly influence women's necessary entrepreneurship factors: understanding of entrepreneurial opportunities, fear of failure, entrepreneurship at the same standard of living, entrepreneurship as a good career choice, social status and the media focus on entrepreneurship does not make sense for the necessary entrepreneurship. The research could theoretically contribute to improving the understanding of sociocultural factors influencing female entrepreneurship, and in practice contribute to the development of educational programs and supporting policies to promote entrepreneurial activity in MENA region.

Keywords: Women entrepreneurship, Necessity entrepreneurship, Opportunity entrepreneurship, Socio-cultural factors

THE CURRENT STATE AND FORECASTS OF TOURIST FLOWS IN UKRAINE

Andrii Aliluiko

West Ukrainian National University

Viktor Sopiha

Ternopil Volodymyr Hnatiuk National Pedagogical University

Maria Aliluiko

Ternopil Volodymyr Hnatiuk National Pedagogical University

ABSTRACT

The article examines and analyzes the state and economic development of the tourist market of Ukraine. The tourism sector is one of the strategic sectors of the economy, through which further socio-economic development of the state takes place. The tourism industry is an important factor in improving the quality of life in Ukraine, creating additional jobs, replenishing the state's foreign exchange reserves and increasing its authority in the international arena. Economic processes in the tourism industry that change over time can be studied on the basis of linear and nonlinear Dynamic models. The article applies an economic and mathematical model of competition of the Lotki - Volterra type, which describes the dynamics of changes in market shares by types of tourism (inbound, outbound, domestic). The projected market share by type of tourism is calculated within the framework of the proposed model. Unlike classical econometric models of competition, the Lotka-Volterra economic model allows us to fully assess the dynamics of economic processes, achieve a state of equilibrium of the studied competitive systems, and theoretically predict and control the main parameters of the model. A mathematical dependence of the dynamics of changes in the income of tour operators and travel agents on the number of tourists is also constructed. In the course of the research, methods of statistical analysis, methods of economic and mathematical modeling were used to determine the share of the tourist market and its dynamics. As a result of the study, it was found that the rate of income change is most influenced by the number of incoming tourists. A decrease in the flow of domestic tourists has a negative impact on income growth. According to the constructed Lotka-Volterra competitive model, there is a decrease in the share of incoming and domestic tourists. The development of inbound tourism, the share of which in Ukraine has remained the smallest since 2005, will significantly increase the income of tour operators and travel agencies. These dynamic models allow you to analyze processes in the tourism industry, perform forecast assessments, develop a strategy, make management decisions and carry out planning at various levels.

Keywords: competitive, tourism, additional

İLKOKUL FEN BİLİMLERİ ÖĞRETİM PROGRAMININ FETEMM KAPSAMINDA VELİ GÖRÜŞLERİNE GÖRE İNCELENMESİ

Pınar AÇIKSÖZ ALĞIN

Çanakkale Onsekiz Mart Üniversitesi, Sınıf Eğitimi Tezli Yüksek Lisans Programı

ORCID: 0000-0002-9654-2597

Doç. Dr. Hanife ESEN AYGÜN

Çanakkale Onsekiz Mart Üniversitesi, Sınıf Eğitimi Anabilim Dalı

ORCID: 0000-0001-9363-7083

ÖZET

Bilimsel gelişme ve teknolojik ilerlemenin kaynağı olarak ele alınan Fen, Teknoloji, Mühendislik ve Matematik alanlarında daha nitelikli bireyler yetiştirme hedefi FeTeMM'i öğretim programlarının vazgeçilmez bir parçası haline getirmiştir. FeTeMM eğitimi Fen, Teknoloji, Mühendislik ve Matematik alanlarını disiplinler arası bir yaklaşımla bütünleştirerek ele almaktadır. Böylece, öğrencilere problem çözme, iletişim, iş birliği, yaratıcılık ve eleştirel düşünme gibi beceriler kazandırılması hedeflenmektedir. Dünyadaki bu gelişmelere paralel olarak, ülkemizde de FeTeMM eğitimine verilen önem artmıştır. 2018 yılında 4.sınıf düzeyinden itibaren Fen Bilimleri programına yıl sonu bilim şenliği etkinliği şeklinde öğrencilerin bir ürün ortaya çıkarması ve sunması şeklinde dahil edilmiştir. Bu kapsamda bu araştırmada, ilkökul Fen Bilimleri öğretim programında yer alan FeTeMM yeterliklerinin veli görüşlerine göre incelenmesi amaçlanmaktadır. Bu kapsamda araştırma nitel araştırma yönteminde olgubilim deseninde tasarlanmıştır. Böylece, velilerin çocuklarının FeTeMM yeterlikleri hakkındaki deneyimleri kapsamlı bir biçimde incelenecektir. Araştırmanın örnekleme ölçüt örnekleme tekniği ile belirlenmiştir. Olgu bilim deseninde katılımcıların olguya ilişkin deneyimleri ön plana çıkmaktadır. Bu doğrultuda, bu araştırmaya ilkökul dördüncü sınıfta öğrenim gören çocuğu olan ebeveynlerin araştırmaya katılması planlanmıştır. Araştırma verileri, araştırmacılar tarafından hazırlanan yarı yapılandırılmış görüşme formu aracılığı ile toplanacaktır. Araştırma verilerinin analizi içerik analizi tekniği ile çözümlenecektir. Böylece, ilkökul öğrencilerinin FeTeMM yetkinlikleri veli görüşlerine göre ayrıntılı bir biçimde incelenecektir. Araştırmadan elde edilen verilerin FeTeMM yetkinliklerinin gündelik hayata aktarılması konusunda ayrıntılı bilgi edinileceği düşünülmektedir.

Anahtar Sözcükler: İlkokul, Fen Bilimleri, FeTeMM, Veli görüşleri

EXAMINATION OF PRIMARY SCHOOL SCIENCE CURRICULUM ACCORDING TO PARENTS' VIEWS WITHIN THE SCOPE OF STEM

ABSTRACT

The aim of raising more qualified individuals in the fields of Science, Technology, Engineering and Mathematics, which is considered as the source of scientific development and technological progress, has made FeTeMM an indispensable part of the curriculum. STEM education deals with integrating the fields of Science, Technology, Engineering and Mathematics with an interdisciplinary approach. Thus, it is aimed to provide students with skills such as problem solving, communication, cooperation, creativity and critical thinking. Parallel to these developments in the world, the importance given to STEM education has increased in our country.

In 2018, from the 4th grade level, it was included in the Science program in the form of an end-of-year science festival event, in which students produced and presented a product. In this context, in this study, it is aimed to examine the STEM competencies in the primary school science curriculum according to the opinions of the parents. In this context, the research was designed in the phenomenology pattern in the qualitative research method. Thus, the experiences of parents about their children's STEM competencies will be comprehensively examined. The sample of the study was determined by criterion sampling technique. In the phenomenology design, the experiences of the participants regarding the phenomenon come to the fore. In this direction, it is planned that parents who have children studying in the fourth grade of primary school will participate in this research. Research data will be collected through a semi-structured interview form prepared by the researchers. Analysis of research data will be analyzed by content analysis technique. Thus, STEM competencies of primary school students will be examined in detail according to parents' opinions. It is thought that the data obtained from the research will provide detailed information about the transfer of STEM competencies to daily life.

Keywords: Primary School, Science, STEM, Parent views

**METAPHORICAL PERCEPTIONS OF TEACHERS ON THE CONCEPT OF
FEMALE SCHOOL ADMINISTRATOR**

Fatma KESİK

İstanbul University-Cerrahpaşa, Hasan Ali Yücel Education Faculty

ORCID: 0000-0003-2267-8368

ABSTRACT

Women have been included in almost all social institutions and organizations as an active member of social life at various levels for a long time. However, it is very difficult to come across women and female managers in managerial positions in these institutions and organizations. This limited representation of women in the management level also shows itself in the field of education. While this situation can be experienced in developed countries in the context of gender equality, it makes itself felt more in developing countries such as Turkey. As a matter of fact, this situation is clearly seen once the number of female administrators in both the central and provincial organizations of the Ministry of National Education is examined. In this context, Ocak¹ revealed that 3 out of 81 provincial directors of national education in Turkey (3.7%) were women and only 12 (1.3%) of 922 district national education directorates have female district national education directors. Similarly, the number of female school principals in Turkey was found to be 2904 with a rate of 5.3%.² In this context, it is possible to argue that women stay away from being a school administrator for various reasons and face various obstacles on the way to being an administrator. This can be explained by the prevailing judgements regarding gender in society. As a matter of fact, it is thought that the perceptions of both female and male teachers regarding the employment of female school principals or assistant principals in administrative positions also shape women's thoughts about being a school administrator. Based on all these ideas, it is aimed to reveal the perceptions of teachers about the concept of female school administrators through metaphors with this research. The research was designed in a descriptive model and was conducted through metaphor analysis, one of the qualitative research methods. The study group of the research consists of 150 teachers who were selected according to the criterion sampling technique and worked with a female school principal or assistant principal for at least 1 year in the Turgutlu district of Manisa province. The data of the research were collected with a semi- structured interview form which was developed by the researcher and included the statement "Female school administrator is like.....because....." The analysis process of the research data continues. Research findings and suggestions to be developed in line with the findings will be presented later.

Keywords: Female school administrator, teacher, metaphor

¹ Ocak, A. (2021). Türk eğitim yönetiminde kadının adı yok. *Alanyazın-CRES Journal*, 2(1), 15-25. <http://dx.doi.org/10.22596/cresjournal.0201.15.25>

² Milliyet (2020). *Okul müdürlerinin yüzde 5.3'ü kadın*. Retrieved from <https://www.milliyet.com.tr/gundem/okul-mudurlerinin-yuzde-5-3u-kadin-6116245> on 16/12/2022.

SOSYAL HİZMET DİSİPLİNİNİN İLKOKUL EĞİTİMİNE YANSIMALARI: SOSYAL BİLGİLER KİTAPLARININ ANALİZİ

Buse Nur DAĞCI

Öndokuz Mayıs Üniversitesi, Lisansüstü Eğitim Enstitüsü, Sosyal Hizmet Ana Bilim Dalı
ORCID: 0000-0001-5347-5163

Dr. Öğr. Üyesi Senem GÜRKAN

Öndokuz Mayıs Üniversitesi, Sağlık Bilimler Fakültesi, Sosyal Hizmet Bölümü
ORCID: 0000-0002-2061-6385

ÖZET

Çalışmanın amacı, Milli Eğitim Bakanlığının 2018-2019 öğretim yılından itibaren beş yıllık bir süre için kabul edilen ilkököl 4. sınıf Sosyal Bilgiler ders kitabının sosyal hizmet perspektifinden analizini ortaya koymaktır. Bu bağlamda ilgili kitabın, nitel araştırma yöntemlerinden içerik incelemesi yoluyla irdelenmiştir. İncelemeler sonucunda edinilen bulgular, kitapta sosyal hizmetin mikro, mezo ve makro boyutunun kapsamına giren konulara değinildiğini, ayrıca sosyal hizmetin ekolojik yaklaşım çerçevesinden birçok boyutunun ele alındığını göstermektedir. Kitabın, insan ve çocuk hakları, sığınmacılar, engelli bireyler, insan farklılıkları, ayrımcılık, çocuk işçiliği gibi sosyal hizmet meslek ve disiplininin odağında olan birçok kavram ve olguyu işlemekte olduğu tespit edilmiştir. Bu içeriklerin ilkököl öğrencilerinin empatik düzeyde gelişmeleri için önemli olduğu, bir sosyal değişim ajanı olan sosyal hizmetin çalışmış olduğu öz-farkındalık, kendi kaderini tayin hakkı gibi kavramların örtük yolla kazanımının sağlanmaya çalışıldığı görülmektedir. Sonuç olarak sosyal hizmet disiplininin ve Sosyal Bilgiler dersinin birbiriyle örtüştüğü konuları gösteren bu çalışma, dersin amacının öğrencinin yaşadığı toplumu anlamlandırması ve öğrenciye sosyal açıdan işlevsellik kazandırma olması bakımıyla bu örtüşmeyi kanıtlar niteliktedir.

Anahtar Sözcükler: Ders kitabı, ilkököl öğrencileri, sosyal hizmet, Sosyal Bilgiler

THE REFLECTIONS OF SOCIAL WORK DISCIPLINE ON PRIMARY SCHOOL EDUCATION: AN ANALYSIS ON THE SOCIAL STUDIES COURSEBOOKS

ABSTRACT

The aim of the study is to reveal the analysis Social Studies coursebook of the 4th grade of primary school, which was accepted for a five-year period between 2018-2019 academic year by the Türkiye Ministry of National Education, from the perspective of social work. In this context, the book were examined through content analysis, one of the qualitative research methods. The findings obtained as a result of the examinations show that the book address the issues that fall within the scope of micro, mezo and macro dimensions of social work, as well as many aspects of social work within the framework of ecological approach. It has been determined that the book deals with many concepts and phenomena at the center of the social work profession and discipline, such as human and child rights, asylum seekers, people with disabilities, human differences, discrimination, and child labor. It is seen that these contents are important for the development of primary school students at an empathetic level, and concepts such as self-awareness and the right to self-determination, for which social work, a social change agent, have worked, are tried to be achieved in an implicit way.

As a result, this study, which shows that the social work discipline and the Social Studies course overlap, proves this overlap in terms of the purpose of the course to make sense of the society in which the student lives and to provide the student with social functionality.

Keywords: Coursebook, primary school students, social work, Social Studies

GİRİŞ

Öğrencilere eğitim süreçlerinde eşlik eden ders kitapları, öğrenilmekte olan dersin amacının ve içeriğinin anlaşılmasında önemli rehberlerdir. Sosyal Bilgiler ders kitapları ise öğrencilerin insan hakları konusunda bilgilenmelerinde, insan ve çevre arasındaki iletişimi kurmalarında, milli bilince sahip olmalarında, kültürel duyarlılık kazanmalarında ve sürdürülebilir bir çevrede yaşayabilmelerine yönelik farkındalık kazanmalarında önemli bir yere sahiptir. Bu yüzden tüm bu kazanımların elde edilmesine imkan sağlayan Sosyal Bilgiler ders kitaplarının niteliğinin değerlendirilerek analiz yapılması, daha fazla katkı sağlayabilmesi ve dersin iyileştirilmesi için önem arz etmektedir (Demir & Atasoy, 2017). Sosyal Bilgiler dersinin ve işlenen ders kitaplarının genel olarak temelde var olan insani özelliklerimizi pekiştirmesi, gündelik problemlerimizle baş ederken yol gösterici olması ve kişinin empatik düzeyde yaklaşım sergilemesi gibi konularda etkin bir rol oynadığı söylenebilmektedir (Öztürk & Kafadar, 2020). Sosyal Bilgiler dersi, yaşam boyu öğrenme modelini benimsemiş bir ders olarak sayılabilmektedir. Kişiye hayatı boyunca kullanabileceği birçok bilgiyi sunmakta ve var olan becerilerinin gelişiminde katkı sağlamaktadır.

Sosyal hizmet disiplini, toplumların refah düzeylerinin yükselmesinde, sosyal adaletin sağlanmasında, insanın değerinin yüceltilmesinde ve daha eşit bir toplum yaratılmasında önemli rolleri olan bir meslek dalıdır (Kaynak, 2017). Dezavantajlı ve muhtaç grupların iyilik hali için mücadele eden sosyal hizmetin, eşitsizliklerin giderilmesi noktasında uygulamalarının önemli olduğu söylenebilmektedir (Kaynak, 2017). İnsan haklarını temel alarak çalışmalarını gerçekleştiren bu disiplin, dezavantajlı grupların yaşadıkları sorunların karşısında onları güçlendirerek üstesinden gelmeleri için çalışmalarını yürütmektedir. Bu eşitsizliklerin giderilebilmesi, insan haklarının korunması gibi sosyal hizmeti kapsayan durumların teorik olarak kalmayıp pratiğe geçirilebilmesi için eğitim en önemli etkenlerden biridir (Erol, 2021). Sosyal Bilgiler dersi ise, eşitsizlik, haklar, değerler gibi konuları işleyerek öğrencilerin bunları kazanımında büyük rol oynamaktadır (Kafadar, 2020). Sosyal Bilgiler dersinin genel ünite kazanımlarına bakıldığında, empati, bireylerin farklılıklarına saygı duyma, çocuk hakları konusunda bilgi sahibi olma ve bunlara örnekler verebilme, farklı kültürlerle yönelik saygılı olma vb. kazanımları olduğu görülmektedir. Sosyal hizmet bakış açısıyla içeriği değerlendirildiğinde, birçok ortak bulgu edinilmiştir.

Sosyal hizmet disipliniyle örtüştüğü birçok ortak konusu bulunan bu dersin amaçları arasında ilkökul öğrencilerinin yaşadığı toplumu anlamlandırması ve öğrencilerin sosyal açıdan işlevsellik kazanması olmasıyla birlikte ders kitabının içeriğine bakıldığında bu dersle sosyal hizmet disiplininin benzeştiği söylenebilmektedir. Bu bağlamda yapılan analizle 4. sınıf Sosyal Bilgiler ders kitabı, sosyal hizmet disiplininin bakış açısıyla incelenmiş, kitabın ilkökul öğrencilerine katkısının ve kazanımlarının sosyal hizmet disipliniyle olan bağlantısına bakılmıştır.

YÖNTEM

Araştırmanın Türü

Araştırmanın amacı, Millî Eğitim Bakanlığı Talim ve Terbiye Kurulu Başkanlığının 28 Mayıs 2018 tarih ve 78 sayılı kararıyla 2018-2019 öğretim yılından itibaren beş yıl süreyle ders kitabı olarak kabul edilen ilkökul 4. sınıf Sosyal Bilgiler ders kitabının sosyal hizmet perspektifinden analizini ortaya koymaktır. Bu bağlamda ilgili kitaba, nitel araştırma paradigmasının teknik ve süreçleri uygulanmıştır.

Araştırmanın Evreni ve Örneklemi

Araştırmanın evrenini ilkökul ders kitapları, örneklemini ise Millî Eğitim Bakanlığının 2018-2019 öğretim yılından itibaren beş yıllık bir süre için kabul edilen ilkökul 4.sınıf Sosyal Bilgiler ders kitabı oluşturmaktadır.

Verilerin Toplanması ve İncelenmesi

Araştırmanın verileri, doküman incelemesi yöntemiyle elde edilmiştir. Verilerin analizi ise, belirli kurallar bütünü etrafında yapılan kodlamalara göre metinlerin daha küçük ulamlar etrafında özetlenmesi anlamına gelen içerik analizi tekniğiyle irdelenmiştir (Büyüköztürk, Çakmak, Akgün, Karadeniz, & Demirel, 2009). Verilerin analiz birimleri ve kategorileri, çalışma sırasında elde edilerek şekillenmiştir. Bu kategoriler, Toplumsal Cinsiyet Eşitliği, Empati, İnsan Farklılıklarına Saygı ve Ayrımcılık Karşıtlığı, Engellilerin Erişilebilirlik Sorunu, Çevre Sorunları, Çocuk İşçiliği ve Çocuk Hakları, Sığınmacılar olmak üzere yedi başlıktan oluşmaktadır.

BULGULAR

2018-2019 eğitim-öğretim yılından itibaren beş yıllık bir süre için kabul edilen ilkökul 4. sınıf Sosyal Bilgiler ders kitabının sosyal hizmet perspektifinden analizinin bulguları şu şekildedir: Kitapta yer alan yedi ünitenin birçok alt başlığında sosyal hizmet disiplinin içeriğiyle benzeşen içerikler bulunmuştur. Bu içerikler genel hatlarıyla toplumsal cinsiyet bağlamında kadın-erkek eşitliği, dezavantajlı bazı gruplara yönelik empati, engelli bireylerin erişilebilirlik sorunu, insan farklılıklarına saygı, ayrımcılığa yönelik farkındalık, yeşil sosyal hizmet perspektifinden çevre sorunları, sosyal girişimcilik, bilinçlendirme ve farkındalık çalışmaları, insan ve çocuk hakları, sokakta yaşayan çocuklar, çocuk işçiliği, sığınmacılar ve kültürel farklılıklara saygı olarak sayılabilir. Sosyal hizmet disiplinin bağdaştığı bu içeriklerin yaşam boyu öğrenme modeliyle ders kitabında işlendiği görülmektedir. Sosyal hizmet müdahalelerinde sıkça kullanılan bireye öz-farkındalık kazandırma ve güçlendirme yaklaşımlarının Sosyal Bilgiler dersinde işlenen ders kitabında da kazanımının sağlanmaya çalışıldığı görülmektedir.

4. sınıf Sosyal Bilgiler ders kitabının öğrencileri bilinçlendirmeye, güçlendirmeye ve onlara farkındalık kazandırmaya yönelik bir kitap olduğu söylenebilir. Her ünitenin sonunda bu amaçların gerçekleştirilebilmesi adına yaptırılan etkinliklerle öğrencilerin sorgulama ve yorumlama becerilerinin artırılacağı öngörülmektedir. Bu bağlamda Sosyal Bilgiler dersinin, sosyal hizmet disiplininin bireyin iyilik halini gözeterek ve bireyi çevresiyle ele alarak ekolojik yaklaşım perspektifinden yaptığı çalışmaları destekleyici bir program olduğu söylenebilir. Öğrencilere sosyal işlevsellik kazandırarak ve onların toplumu anlamlandırmasında yardımcı olarak sosyal hizmet disipliniyle amaçları örtüşmektedir.

İncelemede kullanılan kategoriler, çalışma esnasında belirlenmiştir. Bu kategoriler, Toplumsal Cinsiyet Eşitliği, Empati, İnsan Farklılıkları ve Ayrımcılık Karşıtlığı, Engellilerin Erişilebilirlik Sorunu, Çevre Sorunları, Çocuk İşçiliği ve Çocuk Hakları, Sığınmacılar olmak üzere yedi başlıktan oluşmaktadır.

Bu bağlamda analiz sonucunda elde edilen bulgular, kitap içeriğinden belirlenen başlıklarla birlikte görsel örneği verilerek sosyal hizmet bakış açısıyla açıklanmaya çalışılacaktır:

1. Toplumsal Cinsiyet Eşitliği



Şekil 1 (İlköğr. Sosyal Bilgiler 4, 2020: 12)

Şekil 2 (İlköğr. Sosyal Bilgiler 4, 2020: 14)

Toplumsal cinsiyet, toplum tarafından kadın ve erkeğe yönelik yüklenen algıların bütünü için biyolojik cinsiyetten farklı bir şekilde yapılan tanım çeşididir. Toplumsal cinsiyet eşitliği kavramına bakıldığında ise bu durumun kadın ve erkeğin çoğu açıdan eşit hale getirilmesi anlamına geldiği görülmektedir. Bir ülkenin gelişmişlik düzeyi arttıkça bu kavramlar ön plana çıkmakta, kadına verilen değer öncelenmekte ve kadın-erkek eşitliği üzerine daha fazla çalışmalar yapılmaktadır (Şahin & Çoban, 2019).

Sosyal hizmet disiplinin bireye ve Sosyal Bilgiler dersinin öğrenciye kazanımını sağlamaya çalıştığı eşitlik ilkesi bu başlığın önemini vurgular niteliktedir. Görseldeki örnekte olduğu gibi bir dönem kimliklerde renklere cinsiyet atfedilmesi bu bağlamda olumsuz örnek oluşturmuştur. Yapılan renk ayrımı kadın ve erkeğe belirli sınırlar çizdiği için toplumsal cinsiyet eşitliği kavramıyla bağdaşmamaktadır. Bu açıdan yapılan yeni uygulamayla kimliklerdeki renk ayrımı ortadan kaldırılarak toplumsal cinsiyet rolleri bağlamında olumlu bir adım atıldığı görülmektedir. İlköğretim öğrencilerine eğitim süreçlerinde işlenmesi gereken, sosyal hizmet disiplinin de öncelendiği kadın-erkek eşitliği kavramının ders kitabında doğru bir örnekle sunulduğu görülmektedir.

2. Empati



Şekil 3 (İlköğr. Sosyal Bilgiler 4, 2020:27)

İnsanın en temelde öğrenmesi gereken duygulardan birisi olan empati, kişinin hareketlerini şekillendirmesinde büyük öneme sahiptir. Eğitimle becerisinin edinilebileceğine yönelik çeşitli görüşler vardır (Tuncay & İl, 2009). Sosyal hizmet disiplininin terapötik müdahalelerini uygularken çalıştığı empati kavramının ilköğretim öğrencilerine kazandırılması gereken en önemli kavramlardan biri olduğu söylenebilir. Bireyin kendisini başkasının yerine koyarak davranış ve tutum sergilemesi birçok açıdan hem kendisinin hem karşısındakinin yararına olacağından empatik düzeyde gelişiminin sağlanmasına önem verilmesi gerekmektedir. Kitapta verilen haber örneğinde, sosyal sorumluluk projelerinin önemi ve bu projelerin öğrencilere katmaya çalıştığı değerlerin empati boyutundaki anlamlılığı göze çarpmaktadır. Sosyal hizmet uygulamalarında sosyal hizmet uzmanının değişim ajanlığı ve bireye sosyal işlevselliği kazandırma görevi, burada sosyal sorumluluk projeleriyle gerçekleştirilmiştir. Bireye sosyal açıdan işlevsellik kazandırması açısından bu örneğin sosyal hizmet disiplininin amaçlarıyla örtüştüğü görülmektedir.

3. İnsan Farklılıklarına Saygı ve Ayrımcılık Karşıtlığı



Şekil 4 (İlköğr. Sosyal Bilgiler 4, 2020:29)

Toplumların birçoğunda tarihsel süreçte örnekleri görülen ve halen bireylerin farklılıklarının neden gösterilerek ayrımcılık yapıldığı gözlemlenmektedir. Bu ayrımcılık hareketleri bir insan hakkı ihlalidir ve sosyal hizmetin çalışma alanına girmektedir. Her birey toplum içerisinde diğerleriyle eşit bir şekilde muamele görmeyi hak eder.

Sosyal adaleti sağlama ve insan hakları konusunda bilinçlendirme misyonuna sahip sosyal hizmet disiplini açısından ayrımcılık karşıtı uygulamalar önem arz etmektedir. Dezavantajlı grupların birçoğunun ayrımcılığa uğrama ihtimalleri daha yüksektir. Sosyal hizmet uzmanları kırılğan gruplarla bu yüzden sıklıkla ayrımcılık karşıtı uygulamalarla çalışmaktadır (Cankurtaran & Beydili, 2016).

Sosyal Bilgiler ders kitabında verilen bu görselde bedensel engelli futbolcu örnekleri verilmiştir. Bu örneklerle anlatılmak istenen aslında engelli bireylere yönelik önyargıların yersiz olabileceği, bireylere yerleşmiş kalıp engelli insan yargısının aşılabilirliği ve engelli algısının değiştirilebileceğidir. Bu noktada sosyal hizmetin ayrımcılık karşıtı uygulamalarıyla benzeştiği görülmektedir.

4. Engellilerin Erişilebilirlik Sorunu

Geçen gün sokakta tekerlekli sandalyesi üzerinde ilerlemeye çalışan yürüme engelli bir kadın gördüm. Kadın, kaldırımlar engellilere uygun olarak yapılmadığı için sandalyesini sürmekte zorlanıyordu. Buna rağmen güçlüğü de olsa bankamatik önüne kadar gelebildi. Ancak zemindeki küçük yükselti nedeniyle bankamatik'e yeterince yaklaşamadı. Çaresizce etrafına bakındığını görünce hemen yanına giderek yardım edebileceğimi söyledim. Teklifimi gülümseyerek karşıladı. Benim de yardımımı sandalyesini yaklaştırıp şifresini kimsenin göremeyeceği şekilde girerek işlemini gerçekleştirdi. Engelli kadına yardım ettiğim için çok mutlu oldum. O da bana teşekkür etti. Ayrıca hayatını başkalarına muhtaç olmadan sürdürmek istediğini ancak çevre şartlarının engellilere yardımcı olmadığını söyledi.

Yaşadığım olay yürüme engellilerin günlük hayatta karşılaştıkları sorunları daha iyi görmemi sağladı. Kendimi onların yerine koyarak bu insanlara yardımcı olmaya karar verdim. Büyükerimin desteğiyle ilgili kuruluşlara ulaşarak onlardan cadde ve sokaklarda engellilerin hayatını kolaylaştıracak düzenlemeler yapılmasını istedim.

Ayrıca yoksul olduklarından tekerlekli sandalye alamayanlar için okulumuzda plastik kapak toplama kampanyası başlattım.



Şekil 5 (İlköğr. Sosyal Bilgiler 4, 2020:27)

Dezavantajlı gruplardan biri olan engelli bireyler, en genel şekliyle kısıtlılık halinde olan bireyler olarak tanımlanabilir. Bu bireyler gündelik yaşamlarında çok sayıda sorunla mücadele etmek zorunda kalmaktadır. Bunlardan birisi erişilebilirlik sorunlarıdır. Engelli bireylerin önem arz eden haklarından birisi de erişilebilirliktir. Bu hakkını kullanamaması takdirinde birey, fiziki çevrede hizmetlere ulaşabilme, hizmetlerden yararlanabilme konusunda sorunlarla karşılaşmakta ve gündelik hayatında birçok sıkıntı yaşamaktadır (Erten & Aktel, 2020). Sosyal hizmet uzmanları, engelli bireylerin erişilebilirlik hakkını kullanabilmeleri ve hayatlarını kolaylaştırabilme amacı doğrultusunda yaptıkları çalışmalarda makro boyutta uygulamalar yürütebilmektedirler. Bu uygulamalarla mevzuatların, standartların oluşturulmasında ve sosyal politikalarda aktif rol oynamaktadırlar. Bireyin yaşadığı dezavantajlı duruma yönelik iyileştirme çalışmalarına bu sayede hız kazandırabilmektedirler. Ders kitabında 27.sayfadaki paragrafta bahsedilen yürüme engelli bir kadının kaldırımdaki yükselti sonucu yaşadığı erişilebilirlik sorunu ve bunun sonucunda yaşadığı sıkıntı örneği, çevre şartlarının engelliler için ne kadar zorluk çıkarabileceğini göstermektedir. Bu noktada sosyal hizmetin koruyucu, önleyici ve iyileştirici makro müdahalelerine ihtiyaç duyulduğu söylenebilmektedir.

5. Çevre Sorunları



Görsel 4.5: Teknolojideki gelişmelere bağlı olarak şehirlerin görünüşü de değişmiştir.

İletişim, ulaşım, haberleşme ve şehirleşme alanlarındaki teknolojik gelişmeler insan hayatında olumlu ve olumsuz sonuçlar ortaya çıkarmıştır. Örneğin şehirlerde bina ve araç sayısının artmasıyla birlikte trafik tıkanıklıkları ve park sorunları yaşanmaktadır. Hava kirliliği, gürültü, yeşil alanların azalması vb. çevre sorunları da teknolojideki gelişmelere bağlı olarak daha fazla gündeme gelmektedir.

Şekil 6 (İlköğr. Sosyal Bilgiler 4, 2020:103)

Sosyal Bilgiler ders kitabında paragraflarda belirtilmiş olan teknolojinin gelişmesiyle birlikte ortaya çıkan çevre sorunları sosyal hizmetin yeni müdahale alanlarından birisidir. Kitapta bahsedilen hava kirliliği, gürültü ve yeşil alanların giderek azalması gibi durumlar “yeşil sosyal hizmet” bakış açısıyla sosyal hizmet disiplininin mücadele ettiği konulardandır. Bu olumsuz çevre sorunlarının mikro, mezo ve makro boyuttaki yansımaları ve sonuçları sosyal hizmet mesleğinin gündeminde yer almaktadır. Ekolojik kriz, bireyi ve çevresini etkileyen bir durum olduğu için ekolojik yaklaşım çerçevesinde çalışmakta olan sosyal hizmet uzmanlarını yakından ilgilendirmektedir. Çevrenin korunması için çalışmalar yapan sosyal hizmet disiplini, aynı zamanda ekolojik adaletin sağlanması için de makro düzeyde çalışmaktadır (Güzel & Buz, 2019). Bu sorunun çözülmesi için koruyucu, önleyici çalışmalar yapmakta, olumsuz çevre koşullarından etkilenen insanlara psikososyal destek hizmetleri sunmakta ve mesleki rollerinden savunuculuk rolünü kullanmaktadır (Demirbilek, 2016).

Öğrencilere kazanımının sağlanmaya çalışıldığı çevre bilinci kavramı, yeşil sosyal hizmet perspektifinden sosyal hizmet disiplininin çalışmalarını da kapsamaktadır. Bu bağlamda çevre sorunları konusunun işlenmesinin öğrencilerin bilinçlendirilmesi, duyarlılıklarının geliştirilmesi ve öğrencilere çevre konusunda farkındalık kazandırılması noktasında Sosyal Bilgiler dersinin amacını gerçekleştirmesi ve sosyal hizmet disiplininin çalışmaları noktasında önem arz etmektedir.

6. Çocuk İşçiliği ve Çocuk Hakları

Ben ülkemizde fındık tarımının en yaygın olduğu yerlerden biri olan Ordu ilimizin Perşembe ilçesinde yaşıyorum.

Bölgemizde fındık üretimiyle uğraşan, aralarında benim ailemin de olduğu 300 bin aile bulunmaktadır (Görsel 5.3). Bizim Perşembe ilçesi yakınlarında bir fındık bahçemiz var. Fındığımızı ağustos-eylül aylarında insan gücü ile daldan ve yerden toplayarak hasat ediyoruz. Fındıkları güneşte kurutup harmanladıktan sonra eylül-ekim aylarında satışa çıkarıyoruz.



Coşkun

Şekil 7 (İlköğr. Sosyal Bilgiler 4, 2020:128)

Bizler Sosyal Bilgiler dersinde çocuk hakları ile ilgili bilgiler öğreniyoruz. Ancak ben çocuk haklarının okullarımızda aynı bir ders olarak okutulmasını isterdim. Çünkü haklarımızın neler olduğunu ve hakkımızı aramayı en doğru biçimde ancak okullarımızda öğrenebiliriz.

Bence günümüzün en önemli sorunlarından biri de bazı çocukların sokakta yaşamak zorunda kalmalarıdır (Görsel 6.4). Çocukların barınacak bir yer bulamayıp sokakta kalmaları ve yeterince beslenememeleri gerçekten çok üzücü bir durum. Oysa her çocuğun beslenme, hastalıklara karşı aşılama ve nitelikli sağlık hizmeti alma hakkı vardır. Ben ülkemizdeki ve dünyadaki yöneticilerden bir an önce bu sorunlara çözüm bulmalarını bekliyorum.

Ben çalışmak zorunda bırakılan kardeşlerimiz hakkında konuşmak istiyorum.

Çocuklar çalıştırılmamalı (Görsel 6.3), bunun yerine okula gitmeli, oyun oynamalı ve dinlenmelidir. Ayrıca her çocuk yaşına uygun eğlenme etkinliklerinde bulunmalı, kültür ve sanat hayatına özgürce katılmalıdır.

Çocuklar özellikle eğitim haklarından eksiksiz olarak yararlanmalıdır. Benim babam öğretmen. Çok başarılı bir öğrencisi var. Ancak tamircide çalıştığı için okula devam etmekte zorlanıyor. Bizler, çalışmaları için başta eğitim olmak üzere bütün bu haklarından yoksun kalan çocuklara yardımcı olmalıyız. Çünkü onlar henüz çok küçükler ve ne yapacaklarını, nereye başvuracaklarını bilmiyorlar. Bu çocuklara haklarının neler olduğunu ve hangi kurumlardan destek alabileceklerini öğretmeliyiz.

Çocukların barınma, beslenme ve sağlık hizmetlerinden gerektiği gibi faydalanmaları için neler yapılmalıdır?

Çalışmak zorunda bırakılan çocuklar hangi haklarından yararlanamazlar?

Duru

Eda

Görsel 6.4: Her çocuğun sağlıklı bir ortamda barınma ve yeterli beslenme hakkı vardır.

Görsel 6.3: Çocuklar çalışmak zorunda bırakılmamalıdır.

Şekil 8 (İlköğr. Sosyal Bilgiler 4, 2020:155)

Çocukluk sürecindeki en büyük engellerden biri olarak çocuk işçiliği ele alınabilmektedir. Birçok ülkede önde gelen en önemli sorunlardan biridir. Bu durum çocukların ekonomik yollardan istismarına yol açmaktadır. Nüfus artışı bu olumsuz durumu arttıran önemli bir etkidir. Çocukluklarını yaşayamamaları, iş hayatına bu denli erken atılmak zorunda bırakılmaları çocukların hayatlarında büyük sorunlara sebep olabilmektedir. Bu bağlamda bu soruna karşı geliştirilebilecek sosyal politikaların iyileştirilmesi, makro sosyal hizmet uygulamalarının uygulanabilmesi için sosyal hizmet disiplini önemli bir meslek grubudur. (Çöpoğlu, 2018). Ders kitabında bahsedilen Birleşmiş Milletler Çocuk Hakları Sözleşmesi ve İnsan Hakları Evrensel Beyannamesi, çocuklara eğitim süreçlerinde haklarının hukuki bağlamının olduğunu ve yasalarla korunduklarının öğretilmesi adına önem arz etmektedir. Haklar ve demokrasiyle ilgili kavramlar Sosyal Bilgiler dersiyle bağlantılı olmakla birlikte okullarda bu kavramların işleniyor olması ilköğretim düzeyindeki öğrencilerin hakları konusunda bilinçlenmelerinde önemlidir (Koçoğlu, 2012).

Sosyal hizmet disiplini dezavantajlı grup olarak ele alınan çocuk işçiliği ve sokak çocukları kavramı, çocuk hakları doğrultusunda Sosyal Bilgiler ders kitabında işlenmiştir. Paragraflarda belirtilen barınma, beslenme gibi faaliyetlerini yerine getiremeyip sokakta yaşayan çocuklar ve fındık tarımıyla uğraşan çocuklara yönelik çocuk işçiliği, mevsimlik bir iş üzerinden örneklendirilmiştir. Bu noktada çocukların ekonomik açıdan istismar edilmemesi, eğitim haklarının korunması, çocukluk dönemlerini yaşadıkları süreçte ekonomik süreçlere dahil edilmemeleri, barınma, beslenme gibi insani ihtiyaçlarının karşılanabilmesi noktasında sosyal hizmet disiplininin uygulamalarının önemli olduğu söylenebilmektedir. Çocuk haklarının uygulanması ve korunması noktasında sokak çocuğu, çocuk işçiliği ve birçok kavramın en aza indirgeneceği öngörülmektedir.

7. Sığınmacılar

Suriye 2011 yılında başlayan iç savaş nedeniyle önemli sorunlarla karşı karşıya kalmıştır. Bu tarihten itibaren özellikle sınırımıza yakın bölgelerde yaşayan Suriyelilerin bir bölümü ülkemize sığınmışlardır. Türkiye Suriyeli misafirlerine kucak açarak onların can güvenliğini sağlamış, temel ihtiyaçlarını karşılayarak büyük bir insanlık örneği sergilemiştir.

Şekil 9 (İlköğr. Sosyal Bilgiler 4, 2020:181)

Çokkültürlü bir toplum yapısında göçle gelen farklı kültürlerden insanlar bulunduğu için bazen sorunlar yaşanabilmektedir. Sosyal hizmet uygulamaları, uluslararası anlamda farklı kültürlerin karşılaşmasından kaynaklı sorunların çözülmesi konusunda farkındalık sağlamaktadır. Bu yüzden göç alanında geniş bir müdahale alanı bulunmaktadır. Sosyal hizmetin, sığınmacılara yönelik farkındalık çalışmaları yapan ve adalet mücadelesi veren bir alan olduğu söylenebilmektedir. (Güldalı & Buz, 2021). Sosyal Bilgiler ders kitabında bahsedilen Suriye'deki iç savaş olgusu örneğiyle sosyal hizmet disiplinin, öz-farkındalık ve empatik yaklaşım çerçevesindeki uygulamaları örtüşmektedir. Aynı zamanda sosyal hizmet disiplini, ekolojik yaklaşım ve birçok etik ilkesi kapsamında sığınmacı alanında çalışmalar yapmaktadır. Bu yüzden ders kitabında ele alınan dezavantajlı grup olan sığınmacılara yönelik yapılan ihtiyaç yardımları ve can güvenliklerinin sağlanması gibi bu tür uygulamaların sosyal hizmet bağlamında değerlendirilmesi mümkün olabilmektedir.

SONUÇ

Millî Eğitim Bakanlığı'nın 2018-2019 öğretim yılından itibaren beş yıl süreyle ders kitabı olarak kabul ettiği ilkököl dördüncü sınıf Sosyal Bilgiler ders kitabının sosyal hizmet perspektifinden analizi ortaya koyulmuştur. Bu analizde ilgili ders kitabına, nitel araştırma paradigmasının teknik ve süreçleri uygulanmıştır. Sosyal hizmet disiplini, insan odaklı çalışan ve insanın bir bütün olarak iyilik hali için müdahalelerde bulunan bir meslek grubudur. Sosyal hizmet, dezavantajlı gruplarla çalışırken bireyin sosyal işlevselliğini geliştirmek için müdahaleler planlamakta bir yandan öz-farkındalıklarını artırmaya, empati düzeylerini geliştirmeye yönelik sağaltıcı çalışmalar yürütmek için çalışmalar yapmaktadır. 4. sınıf Sosyal Bilgiler kitabında yer alan bazı dezavantajlı gruplarla alakalı kavram ve olguların ilkököl öğrencilerine bilgilendirici ve farkındalık artırıcı bir boyutta verilmesi Sosyal Bilgiler dersiyle sosyal hizmet disiplininin kesiştiği birçok ortak kavramın ve olgunun bulunduğunu göstermektedir. Bu bağlamda ders kitabının analizi sonucu sosyal hizmet disipliniyle bağlantısı noktasında yedi ana kategori ortaya çıkarılmıştır. İlgili kategoriler Toplumsal Cinsiyet Eşitliği, Empati, İnsan Farklılıklarına Saygı ve Ayrımcılık Karşıtlığı, Engellilerin Erişilebilirlik Sorunu, Çevre Sorunları, Sığınmacılar, Çocuk İşçiliği ve Çocuk Haklarıdır.

İlk kategori olan toplumsal cinsiyet eşitliği açısından ders kitabında verilen kimlik örneği, sosyal hizmetin toplumsal cinsiyet çalışmalarına örnek oluşturmaktadır. Bu bağlamda kimliklerin renginin cinsiyete göre belirleniyor olması, renklere cinsiyet atfedilmesi sosyal hizmet disiplininin çalışması gereken noktalar. Yapılan yeni kimlikler sonucu, toplumsal cinsiyet rolleri açısından olumlu bir adım atıldığı, ilköğretim öğrencilerine kadın-erkek eşitliği kavramı sunulmuştur. Bir diğer kategori empati başlığında ise Sosyal Bilgiler kitabında örneklenen sosyal sorumluluk projesi adı altında bir haber başlığı verilerek empati örneğine vurgu yapılmıştır. Üçüncü kategoride, ders kitabında görsellerle desteklenmiş bedensel engelli futbolcu örnekleri mevcuttur. Bu örneklerle, engelli bireylere yönelik önyargıların kırılması gerektiği, bireylere yerleşmiş, kalıplaşmış halde bulunan engelli insan yargısının aşılabileceği noktasında güçlendirici bir mesaj verildiği görülmektedir. Bir diğer kategori olan engellilerin erişilebilirlik sorunu, ders kitabında örneklenen yürüme engelli bir kadının yaşadığı erişilebilirlik sorunu örneği noktasında sosyal hizmetin makro müdahalelerine ihtiyaç duyulduğu söylenebilmektedir. Çevre sorunları başlığında ise, kitapta bahsedilen hava kirliliği, gürültü ve yeşil alanların giderek azalması gibi durumlar "yeşil sosyal hizmet" bakış açısıyla sosyal hizmet disiplininin mücadele ettiği konulardan olduğu görülmektedir. Çocuk işçiliği ve çocuk hakları ulamında ise, sosyal hizmet disipliniinde dezavantajlı grup olarak ele alınan çocuk işçiliği ve sokak çocukları kavramının Sosyal Bilgiler ders kitabında çocuk hakları bağlamında işlendiği görülmektedir.

İnsani yaşam faaliyetlerini yerine getiremeyip sokakta yaşayan çocuklar ve fındık tarımıyla uğraşan çocuklara yönelik çocuk işçiliğinin mevsimlik bir iş üzerinden örneklendirilmesi yapılmıştır. Bu kategoride çocukların, her türlü haklarının korunması gerektiği ve bu bağlamda insani ihtiyaçlarının karşılanabilmesi için sosyal hizmet disiplininin uygulamalarının önemli olduğu söylenebilmektedir. Son ulamda ise örneklenen sığınmacı içeriği, Suriye'deki iç savaş olgusu örneğiyle insanın iyilik haline yönelik gösterilen bir yaklaşımdan bahsedilmiştir. Sosyal hizmet disiplininin, öz-farkındalık, empatik yaklaşım, ve ekolojik yaklaşım kapsamında sığınmacı alanında çalışmalar yapmasından dolayı ders kitabında ele alınan dezavantajlı kesime yönelik sergilenen bu tür yaklaşımların sosyal hizmet bağlamında değerlendirilmesi mümkün olmaktadır.

Tüm bu kategoriler göz önüne alındığında Sosyal Bilgiler dördüncü sınıf ders kitabının analizi sonucunda sosyal hizmet disiplininin, bu dersle örtüşme sağladığı bulgusu elde edilmiştir. Bu bağlamda birkaç öneri sunulabilir:

- Sosyal Bilgiler ders kitaplarında sosyal hizmet disiplininin de ilgilendiği kavramların artışı sağlanabilir. Dezavantajlı gruplardan olan kitapta sınırlı cümlelerle bahsedilen kadın ve yaşlı alanına yönelik empatik düzeyi artırıcı, farkındalık kazandırıcı bölümler artırılabilir.
- Sosyal hizmet disiplininin ve Sosyal Bilgiler dersinin örtüştüğü konular hakkındaki paragraflar, daha açıklayıcı olması bakımından ilköğretim öğrencilerinin anlayabileceği düzeyde biraz daha uzun tutulabilir.
- Paragraflarda sosyal hizmet disipliniyle bağdaşan, öğrencilere uygulanmış örnekler sunulabilmesi için sosyal sorumluluk projeleri kapsamında daha çok örneğe yer verilebilir.

KAYNAKÇA

Büyüköztürk, Ş., Çakmak, E. K., Akgün, Ö. E., Karadeniz, Ş., & Demirel, F. (2009). *Bilimsel araştırma yöntemleri (5. bs.)*. Ankara: Pegem Yayıncılık.

Cankurtaran, Ö., & Beydili, E. (2016). Ayrımcılık karşıtı sosyal hizmet uygulamalarının gerekliliği üzerine. *Toplum ve Sosyal Hizmet*, 27(1), 145-160.

Çöpoğlu, M. (2018). Türkiye'de çocuk işçiliği. *Iğdır Üniversitesi Sosyal Bilimler Dergisi*(14), 357-398.

Demir, Y., & Atasoy, E. (2017). 5. Sınıf Sosyal Bilgiler ders kitabının (2017) değerlendirilmesi. *Bursa Uludağ Üniversitesi Eğitim Fakültesi Dergisi*, 31(2), 753-780.

Demirbilek, M. (2016). Çevre, çevre mültecileri ve çevreci sosyal hizmet. *International Journal of Social Sciences and Education Research*, 2(3), 905-914.

Erol, H. (2021). An investigation into social studies curriculum and course books in the context of women's and children's rights. *African Educational Research Journal*, 9(2), 385-394.

Erten, Ş., & Aktel, M. (2020). Engellilerin erişebilirlik hakkı: Engelsiz kent yaklaşımı çerçevesinde bir değerlendirme. *Süleyman Demirel Üniversitesi Vizyoner Dergisi*, 11(28), 898-912.

Güldalı, P. Ş., & Buz, S. (2021). Küreselleşme, hareketlilik ve sosyal hizmet: "düzensiz" göç ve ulusötesi sosyal hizmet uygulaması. *Dokuz Eylül Üniversitesi Sosyal Bilimler Enstitüsü Dergisi*, 23(2), 699-722.

Güzel, B., & Buz, S. (2019). "Yeşil" yoksulluk, çevresel adalet ve sosyal hizmet. *Toplum ve Sosyal Hizmet*, 30(3), 1052-1069.

Kafadar, T. (2020). Analysis of the Social Studies course book of 4th grades in terms of values *The Eurasia Proceedings of Educational & Social Sciences (EPESS)*, 18, 18-23.

Kaynak, R. Ç. (2017). Sosyal adalet, eşitlik ve sosyal hizmet. *Gümüşhane Üniversitesi Sağlık Bilimleri Dergisi*, 6(4), 252-260.

Koçoğlu, E. (2012). Cumhuriyetten günümüze insan hakları ve demokrasi kavramları açısından sosyal bilgiler dersi eğitim programının incelenmesi. *Dicle Üniversitesi Sosyal Bilimler Enstitüsü Dergisi*(7), 1-20.

Öztürk, C., & Kafadar, T. (2020). 2018 Sosyal Bilgiler dersi öğretim programının değerlendirilmesi. *Trakya Eğitim Dergisi*, 10(1), 112-126.

Şahin, M. K., & Çoban, A. (2019). Türkiye'de eğitim alanında toplumsal cinsiyet üzerine yapılmış çalışmalara toplu bir bakış. *Uluslararası Sosyal Araştırmalar Dergisi*, 12(64), 588-599. doi:<http://dx.doi.org/10.17719/jisr.2019.3381>

Tuncay, T., & İl, S. (2009). Sosyal hizmet uygulamasında empatiyi yeniden düşünmek. *Toplum ve Sosyal Hizmet*, 20(2), 39-56.

Tüysüz, S. (2020). İlkokul Sosyal Bilgiler Ders Kitabı 4. Ankara: Tuna Yayıncılık.

TÜRKİYE'DEKİ SOSYAL HİZMET EĞİTİMİNİN TOPLUMSAL CİNSİYET EŞİTLİĞİ BAĞLAMINDA DEĞERLENDİRİLMESİ

Zeynep İSMİ
Ondokuz Mayıs Üniversitesi, Sosyal Hizmet Bölümü
ORCID: 0000-0003-2876-6799

Dr. Öğr. Üyesi Senem GÜRKAN
Ondokuz Mayıs Üniversitesi Sosyal Hizmet Bölümü
ORCID: 0000-0002-2061-6385

ÖZET

Türkiye'de sosyal hizmetin tarihine bakıldığında Osmanlı Dönemi'nde hayırseverlik anlayışı üzerinden sürdürülen çalışmalar ve vakıflar görülür. Türkiye Cumhuriyeti Dönemi'nde ise var olan bu vakıfların bazılarının çalışmalarına devam ettiği gözlemlenmiştir. 1960'lı yıllara gelindiğinde sosyal hizmet eğitimleri yükseköğretimde başlamıştır ve hayırseverlik anlayışıyla yürütülen çalışmalar daha sistematik hale gelmiştir. Sosyal hizmet disiplini, özellikle dezavantajlı bireyleri ve grupları güçlendirmek ve sosyal işlevselliklerini artırmak gibi hedeflere odaklanmaktadır. Bu hedef gruplar arasında, toplumsal cinsiyet eşitsizliğinden etkilenen bireyler de bulunmaktadır. Bu yüzden toplumsal cinsiyet eşitliği, sosyal hizmetin üzerinde durduğu başlıca olgulardan olagelmıştır. Çalışmanın amacı, Türkiye'de yükseköğretim her aşamasındaki sosyal hizmet eğitiminin toplumsal cinsiyet eşitliği ekseninde incelenmesidir. Bu bağlamda Yükseköğretim Kurulu (YÖK) ve üniversitelerin web siteleri, çeşitli kategoriler bağlamında içerik analizine tabi tutulmuştur. Bu kategoriler yükseköğretim bölümlerinin sayısı, akademik personel ve öğrencilerin cinsiyetlere göre oranı ve toplumsal cinsiyete ilişkin derslerdir. Bulgular, Türkiye'deki sosyal hizmet eğitiminin toplumsal cinsiyet eşitliğine sahip bir yapıda olmadığı saptanmış, bu doğrultuda bazı önerilerde bulunulmuştur.

Anahtar Kelimeler: Sosyal hizmet, yükseköğretim, toplumsal cinsiyet eşitliği

EVALUATING THE SOCIAL WORK EDUCATION IN TURKEY IN TERMS OF GENDER EQUALITY

ABSTRACT

Looking at the history of the education of social work in the Ottoman Period, it is seen that there were works and foundations carried out for charity. In the Turkish Republic Period, it was observed that some of those existing foundations continued to work. The higher education at social work began in 1960s and the charity and philanthropic works turned into a more systematic form. The social work discipline focuses on goals such as empowering disadvantaged individuals and groups, and increasing their social functionality. These target groups also include individuals affected by gender inequality. Therefore, gender equality has been one of the main phenomenon that social work focuses on. The aim of the study is to examine each and every step of the social work at higher education in Turkey in terms of gender equality. In this context, the websites of the Council of Higher Education in Turkey (YÖK) and universities were subjected to content analysis within the scope of various categories. These categories were the number of the higher education departments, the male/female rate of the academic staff and students, and the courses related to gender equality.

The findings of the study have demonstrated that the social work education in Turkey does not show a gender-equality construction, and some advices were given within this respect.

Keywords: Social work, higher education, gender equality

GİRİŞ

En yalın ifadeyle insana yardım etmek ve yaşanan süreçte onu desteklemek üzerine yoğunlaşan bir meslek (Alptekin, 2016) olan sosyal hizmet, insana yardım ederken basit düzeyde bir yardım sürecinden öte, bireyi biyo-psiko-sosyal anlamda değerlendirerek, belli aşamaları uygulayarak süreci yürütür. Bu bağlamda sosyal hizmet Uluslararası Sosyal Hizmet Uzmanları Federasyonu tarafından (International Federation of Social Workers) 2014 yılında şu şekilde tanımlanmıştır: “Sosyal Hizmet; sosyal değişime, dönüşüme ve gelişime, toplumsal bağlılığa ve insanları güçlendirmeye ve özgürleştirmeye, insanları geliştirici uygulamaya dayanan bir meslek ve disiplindir. Sosyal adalet sağlamaya önem veren, insan hakları ve ortak sorumluluklar hakkında farkındalığı olan ve farklılıkları kabul edici yönelimi olan bir meslektir. Sosyal hizmetin bilgi, beceri ve değer temeli, sosyal hizmetin kuramsal alt yapısı, sosyal bilimler ve uygulamadan gelen bilgi ile desteklenen sosyal hizmet mesleği ve disiplini bireylerin yaşadıkları zorluklarla mücadele etmesini ve iyilik halinin artırılmasını sağlar.”

Sosyal hizmet mesleği ve disiplininin yapılanması ve gelişimi, başlangıçta bireylerin fikirlerinden etkilense de insanların temel, teknolojik, sosyal, hukuki ve ekonomik gereksinimleri tarihsel süreç içerisinde zorunlu olarak ortaya çıkmıştır (Küçükoba, 2022). Ayrıca dünyada yaşanan gelişmeler, şehirleşme, sanayileşme, teknolojik gelişmeler, modernleşme gibi etmenler de gereksinimleri artırmış ve sosyal hizmetlerin öneminin artmasına neden olmuştur (Türkmen, 2015). Benzer şekilde güçlenmesi, ihtiyaçlarının karşılanması için çalışılan grubun dezavantajlı ve hassas durumda olması da sosyal hizmet uygulamalarının sistemli ve düzenli biçimde yapılması gerekliliğini artırmıştır.

Mesleğin Türkiye’de ve bakiyesi üzerine kurulan Osmanlı Devleti’ndeki gelişimine bakıldığında ise, imparatorluğun maddi ve siyasi gücünün doğrultusunda, sosyal hizmet alanına giren birçok müdahale, etkinlik ve örgütlenmenin geliştirildiği ve uygulanmış olduğu aşikardır. Vakıflar, gereksinim halinde olan insanlar, fakirler, eşini kaybetmiş kadınlar ve yetimlerin ihtiyaçlarını karşılamada önemli rol oynamışlardır. Osmanlı’dan Türkiye Cumhuriyeti dönemine geçiş yaparken bu dönemde kurulan bazı vakıflar yapılarını sürdürmüş, bazıları da kapanmıştır (Karataş ve Erkan, 2002). Yapılarını sürdüren vakıflara örnek olarak Darüşşafaka, Darüleceze, günümüzde Çocuk Esirgeme Kurumu olarak bilinen Himaye-i Etfal Cemiyeti ve Hilal-Ahmer Cemiyeti (Kızılay) verilebilir (Türkmen 2015; Karataş ve Erkan, 2002). Bu hayırseverlik anlayışları ve yapılanmaları, sosyal hizmetin varlığını göstermek ile birlikte sistemli bir eğitim alt yapısı oluşturulmasına olanak sağlamamıştır. Türkiye Cumhuriyeti’nin kurumuyla birlikte sosyal hizmet eğitimi alanında yapılanmalar ortaya çıkmıştır.

Türkiye’de ilk olarak Sosyal Hizmetler Enstitüsünün Kurulmasına Dair Kanun kapsamında Sosyal Hizmetler Akademisi, Sağlık ve Sosyal Yardım Bakanlığı bünyesinde kurulmuştur. 1961 yılında eğitime başlayan akademinin ardından, 1967 yılında ise Hacettepe Üniversitesi’nde Sosyal Hizmetler Bölümü açılmıştır (Selçik, 2021). 1960’lı yıllar sosyal hizmetin yüksek öğretime yerleşme süreci olarak değerlendirilmektedir. 60’lı yılların sonlarına doğru yaşanan çalkantılar bu süreci yavaşlatmış, 70’li yıllardan sonra ise üniversiteye bağlanma ve yükseköğretimin yeniden yapılanması süreci yaşanmış, lisansüstü eğitimin oluşturulması çabaları, akademik kadroların oluşması ve yapılan yayınların arttığı görülmüştür (Koşar ve Tufan, 1999). 2000’li yıllar ile sosyal hizmet eğitimi veren okulların sayısında bir artış yaşanmıştır.

2015'e gelindiğinde aktif olarak sosyal hizmet eğitimi veren okul sayısı 36'ya ulaşmıştır (Alptekin, 2016). 2016 yılı itibari ile aktif olarak sosyal hizmet eğitimi veren üniversite sayısı 49'a ulaşmıştır (Alptekin, Topuz ve Zengin, 2017).

Çalışmanın odağını oluşturan sosyal hizmet ve toplumsal cinsiyet kavramlarının ilişkisi bağlamında, dezavantajlı gruplara tırnak açılabilir. Bu gruplar yaşlılar, kadınlar, çocuklar, yoksullar, engelliler, işsizler gibi, çeşitli sınırlılıklarından dolayı sosyal imkanlara kısıtlı derecede erişebilen gruplar olarak ifade edilebilir. Toplumsal cinsiyet eşitsizliğinden ötürü ortaya çıkan kalıp yargılar ve roller, insanları dezavantajlı konuma sokabilmektedir. Bu bağlamda toplumsal cinsiyet toplumun ve var olan kültür anlayışının kadını ve erkeği birbirinden ayırma biçimi ve kadına ve erkeğe verdiği toplumsal ve kültürel rolleri içermektedir (Bhasin, 2003). Bu öz bilgidir hareketle, sosyal hizmet disiplini, özellikle dezavantajlı bireyleri ve grupları güçlendirmek ve sosyal işlevselliklerini artırmak gibi hedeflere odaklanmaktadır. Bu hedef gruplar arasında, toplumsal cinsiyet eşitsizliğinden etkilenen bireyler de bulunmaktadır. Bu yüzden toplumsal cinsiyet eşitliği, sosyal hizmetin üzerinde durduğu başlıca olgulardan olagelmıştır.

Çalışmanın amacı, Türkiye'de yükseköğretiminin her aşamasındaki sosyal hizmet eğitiminin toplumsal cinsiyet eşitliği ekseninde incelenmesidir. Bu bağlamda "Türkiye'de yükseköğretiminin her aşamasındaki sosyal hizmet eğitiminin toplumsal cinsiyet eşitliği bakımından durumu nasıldır?" sorusuna çeşitli kategoriler bağlamında cevap aranacaktır.

YÖNTEM

Türkiye'de yükseköğretiminin her aşamasındaki sosyal hizmet eğitiminin toplumsal cinsiyet eşitliği ekseninde incelenmesi amacına dayanan bu çalışma, nitel araştırma yönteminin süreç ve tekniklerine göre yürütülmüştür.

Evren, Örneklem ve Örneklem Yöntemi

Çalışmanın evrenini, Türkiye'deki üniversitelerin bölümleri, öğrencileri, akademik personelleri ve müfredatları oluşturmaktadır. Amaçlı örneklem yöntemlerinden ölçüt örneklem yöntemiyle (Patton, 1990, s. 182-183) evrenden çekilen çalışma örnekleme ise, Türkiye'deki üniversitelerin Sosyal Hizmet(ler) programının yükseköğretim önlisans, lisans ve lisansüstü birimlerinde yer alan bölümleri, programları, müfredatı, öğrencileri ve akademik personelidir.

Verilerin Toplanması ve Analizi

Çalışmanın verileri, doküman incelemesi tekniğiyle, Yükseköğretim Kurulu'nun (YÖK) veri tabanından ve ilgili üniversitelerin web sitelerinden sağlanmıştır. Toplanan veriler veri setini oluşturmuş, araştırma soruları bağlamında oluşturulan kategoriler çerçevesinde içerik analizi tekniğiyle irdelenmiştir. İçerik analizi, benzer verileri belirli temalar ve/ya kavramlar çerçevesinde gruplayarak okurun anlayacağı biçime dönüştürmeyi hedefleyen analiz tekniğidir (Fraenkel ve Wallen, 2000).

Bu kategoriler:

1. Türkiye'de Sosyal Hizmet(ler) bölümlerinin önlisans, lisans ve lisansüstü programlar olarak üniversitelere göre gruplanması;
2. Bu programlara kayıtlı bulunan öğrencilerin cinsiyetlerine göre gruplandırılması;
3. Bu programlarda ders veren akademik personelin cinsiyetlerine göre gruplandırılması;
4. Bu programların müfredatında yer alan toplumsal cinsiyete yönelik dersler.

Sonrasında ise analiz sonucunda elde edilen veriler, aynı araştırmacılar tarafından derlenerek gruplandırılmış ve sonuçta değerlendirmelerde bulunulmuştur.

Çalışmanın Varsayımları ve Sınırlılıkları

Çalışmada Sosyal Hizmet(ler) programının yükseköğretimin önlisans, lisans ve lisansüstü birimlerinde yer alan bölümleri, programları, müfredatları, öğrencileri ve akademik personeli, bu veri tabanlarında verilen bilgiler doğrultusunda ve sınırında incelenmiş, tüm bu veriler güncel varsayılmış, resmi olarak yer almayan bilgiler çalışma kapsamının dışında bırakılmıştır.

BULGULAR

Türkiye’de yükseköğretiminin her aşamasındaki sosyal hizmet eğitimini toplumsal cinsiyet eşitliği kapsamında değerlendirilmesi doğrultusunda belirlenen kategorilerde elde edilen veriler bu kısımda verilmiştir.

1. Bulgu: Türkiye’de Sosyal Hizmet(ler) bölümlerinin önlisans, lisans ve lisansüstü programlar olarak üniversitelere göre gruplanması

Tablo 1. Türkiye’de Sosyal Hizmet(ler) Bölümlerinin Önlisans, Lisans ve Lisansüstü Programlar Olarak Üniversitelere Göre Gruplandırılması

Düzy	Frekans	Yüzde
Önlisans	51	%33
Lisans	67	%43,2
Yüksek Lisans	26	%16,8
Doktora	11	%7

Tablo 1’de görüldüğü üzere Türkiye’de Sosyal Hizmetler kapsamında önlisans düzeyinde 51 üniversitede, lisans düzeyinde 67 üniversitede, yüksek lisans düzeyinde 26 üniversitede, doktora düzeyinde 11 üniversitede eğitim verilmektedir.

2. Bulgu: Türkiye’de Sosyal Hizmet(ler) bölümüne kayıtlı bulunan öğrencilerin cinsiyetlerine göre gruplandırılması

Tablo 2. Önlisans Düzeyinde Sosyal Hizmetler Bölümünde Eğitim Alan Öğrencilerin Cinsiyete Göre Dağılımı

Cinsiyet	Frekans	Yüzde
Kadın	6485	%78,2
Erkek	1811	%21,8
Toplam	8296	%100

Tablo 2’de görüldüğü üzere önlisans düzeyinde Sosyal Hizmet(ler) bölümünde eğitim alan öğrenci sayısı 8296’dır. Önlisans düzeyinde eğitim alan öğrencilerin %78,2’sini (n:6485) kadınlar, %21,8’ini (n:1811) erkekler oluşturmaktadır. Verilere bakıldığında kadın öğrencilerin oldukça fazla olduğu görülmektedir.

Tablo 3. Lisans Düzeyinde Sosyal Hizmet Bölümünde Eğitim Öğrencilerin Cinsiyete Göre Dağılımı

Cinsiyet	Frekans	Yüzde
Kadın	12939	%81,2
Erkek	3002	%18,8
Toplam	15941	%100

Tablo 3'te görüldüğü üzere lisans düzeyinde Sosyal Hizmet(ler) bölümünde eğitim alan öğrenci sayısı 15941'dir. Lisans düzeyinde eğitim alan öğrencileri %81,2'sini (n:12939) kadınlar, %18,8'ini (n:3002) erkekler oluşturmaktadır. Lisans düzeyinde de verilere bakıldığında kadın öğrencilerin oldukça fazla olduğu görülmektedir.

Yapılan analiz sonucunda yükseköğretimin önlisans ve lisans aşamalarında sosyal hizmet(ler) bölümünde kadın öğrencilerin erkek öğrencilerden fazla olduğu verisine ulaşılmıştır. Bu kapsamda toplum tarafından sosyal hizmet mesleğinin de bir kadın mesleği olarak kabul gördüğü düşünülebilir.

Yapılan doküman analizi sonucunda üniversitelerin yüksek lisans ve doktora düzeylerinde sosyal hizmet eğitimi alan kadın ve erkek öğrenci sayılarına üniversitelerin web sitelerinden ulaşamamış, araştırmamızın sınırlılıkları kapsamında kalmıştır.

3. Bulgu: Türkiye'de Sosyal Hizmet(ler) programlarında ders veren akademik personelin cinsiyetlerine göre gruplandırılması

Tablo 4. Önlisans Düzeyinde Sosyal Hizmetler Bölümünde Görev Alan Akademik Personelin Cinsiyete Göre Dağılımı

Cinsiyet	Frekans	Yüzde
Kadın	89	%42,6
Erkek	120	%57,4
Toplam	209	%100

Tablo 4'te görüldüğü üzere önlisans düzeyinde Sosyal Hizmet(ler) bölümünde eğitim veren akademik personel sayısı 209'dur. Önlisans düzeyinde eğitim veren akademik personellerin %57,4'ünü (n:120) erkekler oluştururken, %42,6'sını (n:89) kadınlar oluşturmaktadır. Ayrıca önlisans düzeyinde eğitim veren Çağ Üniversitesi Sosyal Hizmetler bölümü akademik personelin cinsiyet ve sayı bilgilerine ulaşamamıştır.

Tablo 5. Lisans Düzeyinde Sosyal Hizmet Bölümünde Görev Alan Akademik Personelin Cinsiyete Göre Dağılımı

Cinsiyet	Frekans	Yüzde
Kadın	248	%55,4
Erkek	200	%44,6
Toplam	448	%100

Tablo 5'te belirtildiği üzere lisans düzeyinde Sosyal Hizmet(ler) eğitim veren akademik personel 448'dir. Lisans düzeyinde eğitim veren akademik personellerin %55,4'ünü (n:248) kadın akademik personel oluştururken, %44,6'sını (n:200) erkek akademik personel oluşturmaktadır.

Sosyal Hizmet(ler) bölümünde eğitim veren erkek akademik personelin sayısının kadın akademik personel sayısından önlisans düzeyinde fazla iken lisans düzeyinde fazla olduğu görülmektedir, toplam olarak değerlendirildiğinde kadın akademik personelin daha fazla olduğu sonucuna ulaşılmaktadır. Bu bağlamda değerlendirildiğinde eğitime ve öğretmeye dayanan mesleklerin de kadınlar tarafından yapılması kabul görülmüştür. Ayrıca sosyal hizmet(ler) eğitimi alan öğrencilerin çoğunluğunun kadın olması da sonraki süreçte akademik personel olarak kadınların yer almasına neden olabilecek bir durumdur.

4. Bulgu: Türkiye’de Sosyal Hizmet(ler) programlarının müfredatlarında yer alan toplumsal cinsiyete yönelik dersler

Tablo 6. Önlisans Düzeyinde Toplumsal Cinsiyete Yönelik Dersler

	Frekans	Yüzde
Var	34	%66,6
Yok	16	%31,4
Bilgiye ulaşılamadı	1	%2
Toplam	51	%100
Dersler	Frekans	Yüzde
Toplumsal Cinsiyet ve Kadın Çalışmaları	3	%8,9
Toplumsal Cinsiyet ve Sosyal Hizmet	13	%38,2
Toplumsal Cinsiyet	3	%8,9
Kadın Çalışmaları ve Sosyal Hizmet	6	%17,6
Kadın Sorunları ve Sosyal Hizmet	2	%5,9
Toplumsal Cinsiyet Eşitliği	2	%5,9
Kadın Refahı ve Sosyal Hizmet	1	%2,9
Toplumsal Cinsiyet Sosyolojisi	2	%5,9
Toplumsal Cinsiyet ve Kadın Hakları	1	%2,9
Toplumsal Cinsiyet Çalışmaları	1	%2,9
Toplam	34	%100

Tablo 6’da görüldüğü üzere önlisans düzeyinde 51 üniversitede bulunan sosyal hizmet(ler) bölümünün %66,6’sında (n:34) toplumsal cinsiyete yönelik dersler verilirken, %31,4’ünde toplumsal cinsiyete yönelik dersler verilmemektedir. Bir üniversitenin de önlisans düzeyinde sosyal hizmet müfredatına ulaşamamıştır. Bu kapsamda önlisans eğitiminde toplumsal cinsiyete yönelik olan dersler “Toplumsal Cinsiyet ve Kadın Çalışmaları”, “Toplumsal Cinsiyet ve Sosyal Hizmet”, “Toplumsal Cinsiyet”, “Kadın Çalışmaları ve Sosyal Hizmet”, “Kadın Sorunları ve Sosyal Hizmet”, “Toplumsal Cinsiyet Eşitliği”, “Kadın Refahı ve Sosyal Hizmet”, “Toplumsal Cinsiyet Sosyolojisi”, “Toplumsal Cinsiyet ve Kadın Hakları” ve “Toplumsal Cinsiyet Çalışmaları” şeklindedir.

Tablo 7. Lisans Düzeyin Toplumsal Cinsiyete Yönelik Dersler

	Frekans	Yüzde
Var	48	%71,6
Yok	18	%26,9
Bilgiye ulaşamadı	1	%1,5
Toplam	67	%100
Dersler	Frekans	Yüzde
Toplumsal Cinsiyet ve Sosyal Hizmet	24	%50
Toplumsal Cinsiyet	4	%8,3
Feminist Kuram, Metodoloji ve Sosyal Hizmet	1	%2,1
Toplumsal Cinsiyet ve Kadın Sorunları	1	%2,1
Kadın Hakları ve Sosyal Hizmet	1	%2,1
Toplumsal Cinsiyet Sosyolojisi	2	%4,1
Kadın ve Sosyal Hizmet	3	%6,3
Toplumsal Cinsiyet Eşitliği	3	%6,3
Kadın Sorunları ve Sosyal Hizmet	6	%12,5
Kadınlarla Sosyal Hizmet	2	%4,1
Toplumsal Eşitsizlikler ve Kadın	1	%2,1
Toplam	48	%100

Tablo 7’de görüldüğü üzere lisans düzeyinde 67 üniversitede bulunan sosyal hizmet bölümünün %71,6’sında (n:48) toplumsal cinsiyete yönelik dersler verilirken, %26,9’unda (n:18) toplumsal cinsiyete yönelik ders verilmemektedir. Bir üniversitenin de lisans düzeyinde sosyal hizmet müfredatına ulaşamamıştır. Bu kapsamda lisans eğitiminde toplumsal cinsiyete yönelik olan dersler “Toplumsal Cinsiyet ve Sosyal Hizmet”, “Toplumsal Cinsiyet”, “Feminist Kuram, Metodoloji ve Sosyal Hizmet”, “Toplumsal Cinsiyet ve Kadın Sorunları”, “Kadın Hakları ve Sosyal Hizmet”, “Toplumsal Cinsiyet Sosyolojisi”, “Kadın ve Sosyal Hizmet”, “Toplumsal Cinsiyet Eşitliği”, “Kadın Sorunları ve Sosyal Hizmet”, “Kadınlarla Sosyal Hizmet” ve “Toplumsal Eşitsizlikler ve Kadın” şeklindedir.

Tablo 8. Yüksek Lisans Düzeyinde Toplumsal Cinsiyete Yönelik Dersler

	Frekans	Yüzde
Var	12	%46,2
Yok	14	%53,8
Toplam	26	%100
Dersler	Frekans	Yüzde
Toplumsal Cinsiyet ve Kadın Çalışmaları	1	%8,33
Kadınlara Yönelik Sosyal Politika ve Hizmetler	1	%8,33
Sosyal Hizmet ve Kadın Sorunları	1	%8,33
Etnisite, Toplumsal Cinsiyet, Din ve Sosyal Hizmet	1	%8,33
Toplumsal Cinsiyet ve Sosyal Politika	1	%8,33
Kadın Refahı ve Sosyal Hizmet	1	%8,33
Toplumsal Cinsiyet ve Türkiye'de Kadın Sorunu	1	%8,33
Toplumsal Cinsiyet ve Sosyal Hizmet Uygulaması	1	%8,33
Kadın Refahına Eleştirel Bakış	1	%8,33
Toplumsal Cinsiyet	1	%8,33
Toplumsal Cinsiyet ve Sosyal Hizmet	1	%8,33
Türkiye'de Toplumsal Cinsiyet	1	%8,33
Toplam	12	%100

Tablo 8'de görüldüğü üzere Sosyal Hizmet bölümünde yüksek lisans eğitimi verilen 26 üniversitenin %46,2'sinde (n:12) toplumsal cinsiyete yönelik dersler bulunurken, %53,8'inde (n:14) toplumsal cinsiyete yönelik dersler bulunmamaktadır. Bu kapsamda yüksek lisans eğitiminde toplumsal cinsiyete yönelik olan dersler; "Toplumsal Cinsiyet ve Kadın Çalışmaları", "Kadınlara Yönelik Sosyal Politika ve Hizmetler", "Sosyal Hizmet ve Kadın Sorunları", "Etnisite, Toplumsal Cinsiyet, Din ve Sosyal Hizmet", "Toplumsal Cinsiyet ve Sosyal Politika", "Kadın Refahı ve Sosyal Hizmet", "Toplumsal Cinsiyet ve Türkiye'de Kadın Sorunu", "Toplumsal Cinsiyet ve Sosyal Hizmet Uygulaması", "Kadın Refahına Eleştirel Bakış", "Toplumsal Cinsiyet", "Toplumsal Cinsiyet ve Sosyal Hizmet" ve "Türkiye'de Toplumsal Cinsiyet" şeklindedir.

Tablo 9. Doktora Düzeyinde Toplumsal Cinsiyete Yönelik Dersler

	Frekans	Yüzde
Var	4	%36,4
Yok	7	%63,6
Toplam	11	%100
Dersler	Frekans	Yüzde
Toplumsal Cinsiyet Çalışmaları	2	%50
Kadın Politikaları	1	%25
Toplumsal Cinsiyet ve Sosyal Hizmet	1	%25
Toplam	4	%100

Tablo 9’da görüldüğü üzere Sosyal Hizmet alanında doktora eğitimi verilen 11 üniversitenin %36,4’ünde (n:4) toplumsal cinsiyete yönelik dersler bulunurken, %63,6’sında (n:7) toplumsal cinsiyete yönelik dersler bulunmamaktadır. Bu kapsamda doktora eğitiminde toplumsal cinsiyete yönelik olan dersler; “Toplumsal Cinsiyet Çalışmaları”, “Kadın Politikaları” ve “Toplumsal Cinsiyet ve Sosyal Hizmet” şeklindedir.

Elde edilen verilere göre yükseköğretimin her aşamasında toplumsal cinsiyet dersleri verilmektedir. Bu derslerin verilmesi öğrencilerin bu konuda farkındalığının artmasına, bu yönde çalışmalar yürütmesine olanak sağlayacaktır.

SONUÇ VE ÖNERİLER

Türkiye’de yükseköğretimde sosyal hizmet eğitimin her aşamasında toplumsal cinsiyet eşitliği bağlamında yapılan araştırma sonucunda, 51 üniversitede önlisans, 67 üniversitede lisans, 26 üniversitede yüksek lisans ve 11 üniversitede doktora eğitimi verildiği bulgusuna ulaşılmıştır. Bu bağlamda sosyal hizmet(ler) bölümünün yıllar içerisinde oldukça fazla artış gösterdiği sonucuna ulaşılmaktadır.

Yükseköğretimin her aşamasında sosyal hizmet eğitimi alan kadın öğrencilerin erkek öğrencilerden oldukça fazla olduğu çalışmanın bulgularındandır. Bu bağlamda sosyal hizmet mesleğinin kadınlar tarafından daha çok tercih edildiği söylenilebilir. Ancak kadınların sosyal hizmet mesleğine yönelmesi var olan toplumsal cinsiyet anlayışı, toplumun ataerkil yapısı ve mesleklerin cinsiyetlendirilmesi anlayışından kaynaklanmaktadır. Aynı zamanda sosyal hizmetin bir bakım mesleği olarak tanımlanması, var olan toplumsal cinsiyet anlayışında bakım faaliyetlerinin de kadınlar tarafından “yapılması gerekliliği” de kadınların daha çok sosyal hizmet mesleğine yönelmesine ve yönlendirilmesine neden olmaktadır. Buna en güzel örnek olarak Osmanlı Dönemi’nde sosyal hizmet uygulamalarının vakıflar üzerinden ilerlemesi ve bu vakıfların kadınlar tarafından yapılması verilebilir. Geçmişten gelen bu anlayış günümüzde de hala devam etmektedir.

Yükseköğretimdeki bu bölümlerde eğitim veren kadın akademik personelin, erkek personelin sayısından daha fazla olduğu bir diğer bulgudur. Bu bağlamda kadın akademik personelin fazlalığı ise öğretmeyi ve eğitmeyi kapsayan mesleklerin kadınlara “yakıştırılması” anlayışına bağlıdır. Kadınların yapacakları veya yaptıkları mesleklerin var olan toplumsal cinsiyet anlayışından kaynaklanan ev içi rollerini engellememesi adına bu “yakıştırılmalar” yapılmaktadır. Var olan toplumsal cinsiyet anlayışının içselleştirilmiş olması sorgulamadan kadınların bu yakıştırılmalara göre hareket etmesine neden olabilmektedir.

Bir diğer bulgu ise, Sosyal hizmet eğitiminin her aşamasında toplumsal cinsiyete yönelik derslerin bulunduğudır. Bu durum, özellikle toplumsal cinsiyet eşitsizliği sonucunda karşılaşılan problemlerin çözümünde, anlaşılmasında ve müdahale edilmesinde önem arz etmektedir.

Çalışmanın ana bulgusu Türkiye’de Sosyal Hizmet(ler) eğitiminin her aşamasında toplumsal cinsiyet eşitliğinin olmadığıdır. Sosyal hizmetin hedef grupları arasında olan toplumsal cinsiyet eşitsizliğinden etkilenen bireyler de bulunurken eğitim sürecinde toplumsal cinsiyet eşitliğinin olmaması eşitsizlikten etkilenen bireylere yardım sürecini de etkileyecektir. Toplumsal cinsiyet eşitliğini sağlayamamış olmak eğitim sürecindeki öğrencilere olumsuz örnek olacaktır. Aynı zamanda mesleki anlamda müdahalelerde toplumsal cinsiyet eşitliği bakış açısını etkileyecektir. Bu nedenle eşitliğin sağlanması önem arz etmektedir.

Bu kapsamda yükseköğretimin her aşamasında sosyal hizmet(ler) bölümünde toplumsal cinsiyet eşitliğini sağlamak adına aşağıdaki önerilerde bulunulabilir:

- Sosyal hizmet mesleğinin kapsamının doğru anlatılması, yalnızca bakım alanını içermediğinin ifade edilmesi,
- Bakımın sunulmasının yalnızca kadınların görevi olmadığına ifade edilmesi,
- Mesleklerin cinsiyetlendirilmesinin önüne geçilmesi için var olan toplumsal cinsiyet anlayışının değiştirilmesi
- Toplumsal cinsiyet eşitliği bağlamında yerelde ve ulusalda kampanyalar, projeler yürütülmesi,
- Yükseköğretimin her aşamasında verilen toplumsal cinsiyete yönelik dersler kapsamında öğrencilerin farkındalıklarının ve bilinçlerinin artırılması,
- Sosyal hizmet bölümünde ve diğer bölümlerde ders veren akademik personelin, toplumsal cinsiyet eşitliğine dair eğitim alması,
- Yükseköğretim program, kaynak ve müfredatının toplumsal cinsiyet merceğinden yeniden gözden geçirilmesi.

KAYNAKLAR

Alptekin, K. (2016). *Başlangıçtan Bugüne ve Yarına Türkiye’de Sosyal Hizmet Eğitimi*. Ankara: Atlas Yayınevi,.

Alptekin, K., Topuz, S., & Zengin, O. (2017). Türkiye’de Sosyal Hizmet Eğitiminde Neler Oluyor? *Toplum ve Sosyal Hizmet*, 28(2), 50-69.

Bhasin, K. (2003). *Toplumsal Cinsiyet-Bize Yüklenen Roller*. (K. Ay, Çev.) İstanbul: Kadın Dayanışma Vakfı Yayınları .

Fraenkel, Jack vd. (2000). *How to Design and Evaluate Research in Education* (4th ed.). NY: McGraw-Hill

IFSW. (2014). *Sosyal Hizmet Nedir?* Ocak 2, 2023 tarihinde Uluslararası Sosyal Hizmet Federasyonu: <https://www.ifsw.org/sosyal-hizmet-nedir/> adresinden alındı

Karataş, K., & Erkan, G. (2002). Türkiye’de Sosyal Hizmet Eğitiminin Tarihçesi. *Sosyal Hizmet Eğitiminde Yeni Yaklaşımlar* (s. 1-23). Ankara: Hacettepe Üniversitesi.

Koşar, N., & Tufan, B. (1999). Sosyal Hizmetler Yüksekokulu Tarihçesine Genel Bir Bakış. *Prof. Dr. Sema Kut’a Armağan Yaşam Boyu Sosyal Hizmet* (s. 1-20). Ankara: Hacettepe Üniversitesi Sosyal Hizmetler Yüksekokulu.

Küçükoba, E. (2022). Refah Devleti Bağlamında Sosyal Politika, Sosyal Hizmetin Tarihi Gelişimi ve Türkiye. *Toplumsal Politika Dergisi*, 3(2), 164-176.

INTERNATIONAL INTERDISCIPLINARY CONGRESS OF WOMEN IN SCIENCE

"Diversity, Careers, Interdisciplinarity"

January 13-14, 2023 / Sivas-TÜRKİYE

WEB: [https:// www.iksadkongre.com/women](https://www.iksadkongre.com/women)

E-MAIL: contact@ijosper.co.uk

Patton, Michael Quinn (1990). *Qualitative Evaluation and Research Methods*. Beverly Hills, CA: Sage.

Selçik, O. (2021). Türkiye’de Sosyal Hizmet Eğitimi: Gelecekteki Zorluklar. *Kaçkar Sosyal Bilimler Dergisi*, 2(1), 38-52.

Türkmen, B. (2015). *Sosyal Hizmet Tarihi*. İzmir.

TÜRKİYE'DE OKUL ÖNCESİ ÖĞRETMENLERİNİN STATÜSÜ VE SAYGINLIĞI

Derya Büşra ATEŞ

MEB, Gaziantep Anaokulu

ORCID: 0000-0002-4931-5578

Doç. Dr. Zehra KESER ÖZMANTAR

Gaziantep Üniversitesi, Eğitim Bilimleri Bölümü, Eğitim Yönetimi Ana Bilim Dalı

ORCID: 0000-0002-6753-2621

ÖZET

Eğitim, ülkelerin kalkınması için ilk sıradaki gelişim araçları arasındadır. Dünyadaki birçok ülke de eğitim sistemlerini daha verimli hale getirmek için sürekli yenilikler ve değişiklikler yapmaya çalışmaktadırlar. Eğitim sistemlerinin iyileştirilmesinde de büyük oranda öğretmenlerin niteliğine bağlıdır. Öğretmenlerin toplumdaki sosyal, kültürel ve ekonomik konumunun iyi bir düzeyde olması öğretmenlik mesleğinin niteliği hakkında fikir sahibi olunmasını kolaylaştırmaktadır. Ancak öğretmenlik mesleğinin statüsü ve saygınlığı toplumlara, öğretmenlerin branşlarına, deneyimlerine ve zamana göre değişiklik göstermektedir. Yaşanan bu değişimler hem halihazırda mesleği icra eden hem de bu mesleği tercih edecek öğretmen adaylarını etkilemektedir. Bu çalışmada Türkiye'de özellikle okulöncesi öğretmenlerinin öğretmenlik mesleğinin statüsü ve saygınlığı hakkında fikirlerinin alınması ve saygınlığının artırılması için neler yapılması gerektiğine ilişkin önerilerinin alınması amaçlanmıştır. Araştırma nitel araştırma yöntemlerinden durum çalışmasına göre desenlenmektedir. Çalışma grubu Gaziantep ili Şehitkamil ilçesinde 2022-2023 yılı eğitim öğretim yılında mesleğe devam eden sekiz okul öncesi öğretmeninden oluşmaktadır. Araştırmada yarı yapılandırılmış görüşme yöntemi kullanılmış olup öğretmenlerin uygun zamanlarında görüşmeler yapılmıştır. Her bir görüşme yaklaşık 30 dakika sürmüştür. Veriler içerik analiz yöntemleri kullanılarak analiz edilmiştir. Araştırma sonucunda özellikle okulöncesi öğretmenliğinin mesleki statü ve saygınlığının beklenen seviyede olmadığı görülmüştür. Medyanın bu konuda olumsuz rol oynadığı ve etkisinin çok yüksek olduğu belirtilmiştir. Bununla birlikte öğretmenlik statüsünü ve saygınlığını olumlu etkileyen faktörler arasında yöneticilerin, velilerin ve öğrencilerin büyük etkisi olduğu sonucuna ulaşılmıştır. Ayrıca mesleğin maddi getirisinin az olması, yöneticilerin öğretmenleri ile olan ilişkilerinin olumsuz olduğu sonucuna ulaşılmıştır. Öğretmenlerin mesleğin statüsünü ve saygınlığını arttıracak önerileri ise bu mesleğin ekonomik getirisinin iyileştirilmesi, medyanın öğretmenlik mesleği ile olumlu farkındalık yaratacak bilgilendirmeler yapması, toplumu aydınlatacak ve mesleğe dair incelikleri aktaran projeler yapılması şeklinde sıralanmıştır.

Anahtar Kelimeler: Öğretmenlik Mesleği, Okul Öncesi Öğretmenliği, Statü, Saygınlık

STATUS AND RESPECT OF THE PRESCHOOL TEACHERS IN TURKEY

ABSTRACT

Education is among the first improving tools for the progressing of countries. Many countries in the world are constantly trying to make innovations and changes to make their education systems more efficient. The improvement of education systems also largely depends on the quality of teachers. It is expected that the social, cultural and economic position of the teachers in the society is at a good level. This makes it easier to have an idea about the quality of the teaching profession.

However, the status and prestige of the teaching profession varies according to societies, teachers' branches, experiences and time. These changes affect both teacher candidates who are currently practicing the profession and who will prefer this profession. In this study, it is aimed to get the opinions of especially preschool teachers about the status and prestige of the teaching profession in Turkey and to get their suggestions about what should be done to increase its prestige. The research is designed as a case study. The study group consists of eight preschool teachers who continue their profession in the Şehitkamil district of Gaziantep province in the 2022-2023 academic year. Semi-structured interview method was used in the research. Each interview lasted approximately 30 minutes. The data were analyzed using content analysis methods. As a result of the analysis, it has been seen that the professional status and prestige of especially preschool teachers are not at the expected level. It has been stated that the media plays a negative role in this regard and has a very high impact. However, it has been concluded that administrators, parents and students have a great influence among the factors that positively affect the status and prestige of teaching. In addition, it has been concluded that the financial return of the profession is low and the relations of the administrators with their teachers are negative. The suggestions of teachers to increase the status and prestige of the profession are listed as improving the economic return of this profession, informing the media to create positive awareness about the teaching profession, and making projects that will enlighten the society and convey the details of the profession.

Keywords: Teaching Profession, Preschool Teaching, Status, Prestige

Giriş

Öğretmenlik, dünyanın çok farklı coğrafya ve kültürlerinde en saygın mesleklerden biri olarak kabul edilmiştir. Bu coğrafyalarda gelecek nesilleri yetiştirme görevi öğretmenlerin olmuştur. Bugüne kadar olan bilgi birikimlerini, tecrübeleri yeni kuşaklara aktarırken ait olduğu coğrafyalarda medeniyeti de ileten kişilerdir. Eğitim sistemindeki en büyük role sahip olan kişiler öğretmenlerdir (Pişkin,2021). 1739 sayılı milli eğitim temel kanununun 43.maddesinde öğretmen “Öğretmenlik, Devletin eğitim, öğretim ve bununla ilgili yönetim görevlerini üzerine alan özel bir ihtisas mesleğidir. *Öğretmenler bu görevlerini Türk Milli Eğitiminin amaçlarına ve temel ilkelerine uygun olarak ifa etmekle yükümlüdürler*” (MEB 1973: 5109) şeklinde tanımlanmaktadır.

Topluma insanlara yarar sağlayan bu meslek herkes tarafından saygınlık görmüştür. Fakat değişen yaşam şartları ve teknolojik gelişmeler öğrencilerin bu sayede bilgilere çabuk ulaşabilmesi öğretmenliğe bakış açısını değiştirmiş mesleğin dönüşümüne sebep olmuştur.

Öğretmenlerin meslekteki başarıları ile elde ettikleri çıktılar doğrudan birbiriyle bağlantılıdır. Bunlardan birisi ise toplumdaki saygınlık ve mesleğin statüsüdür. Bugünü ele alacak olursak geçmişe göre öğretmenlik mesleğinin statüsünün düştüğü söylenebilir(Özkale,2016).Statü, Türk Dil Kurumu (TDK)’n da, “Bir kimsenin, bir kurum veya bir toplum içindeki durumu” (TDK 2022) olarak tanımlanmaktadır. Sözcük olarak mevki, pozisyon gibi anlamlar içeren statü, bireyin toplum içerisinde ki konumunu yerini söylemektedir. Bunu belirleyen faktör ise toplumlardır. (Ceylan 2011).

Genel müdürlüğün ifadesine göre öğretmen yeterlikleri pek çok amacın hayata geçirilebilmesi için hazırlanmıştır. Bu amaçlardan bazıları “öğretmenlerin niteliği ve kalitesi için karşılaştırma yapılabilecek bir sistem oluşturmak, öğretmenlik mesleğinin statüsü ve kalitesi açısından toplumsal beklentilerde tutarlılık oluşturmak, öğretmenlerin bilgi, beceri, tutum ve değerlerini tanımlayarak, toplum tarafından fark edilmesini ve toplumun gözünde statülerinin yükseltilmesini sağlamak” şeklinde ifade edilmektedir (MEB 2008).

Bakanlığın eğitim alanında uygulamayı düşündüğü eğitim reformu amacıyla eğitim programlarının güncelleştirilmesi, öğretmenlik mesleğinin genel yeterliklerinin hazırlanması çalışmaları bütüncül bir yaklaşımla sürdürülmektedir. Söz konusu değerlerin olan çalışmaların ortak amacı "Öğrencinin öğrenim kalitesini arttırmak" ve "Öğretmenlerin statülerini geliştirmek" şeklinde ifade edilebilir (OTGM 2007: MEB 2008). Bakanlık bu uygulamaların bütününde öğretmenlerin statüsünün yükseltilmesinden bahsetmektedir. Fakat sonuçlarının pek de hedeflendiği gibi olmadığı ileri sürülebilir.

Öğretmenlerin toplumsal statülerini etkileyen çok fazla etkenden söz edilmektedir. Alınan maaş, öğrenim durumları, toplumsal köken, cinsiyet gibi etkenler öğretmenlerin statülerini etkilemiştir (Tezcan, 1997). Toplumsal statüyü etkileyen etkenler arasında mesleki ve meslek dışı unsurlar vardır. Öğretmenlerin fazla sayıda olması, yetiştirme politikaları ekonomik durumlar, meslekte tek düzelik, bireysel özellikler, toplumsal köken, siyasal ilişkiler, çevresel faktörler olarak belirtilmektedir (Gökırmak, 2006).

Öğretmenlik mesleği statüsü çok yüksek değil ancak saygın bir meslek olarak görülmektedir. Buna rağmen devlet memurları içerisinde önemli bir saygınlığa sahip mesleklerin başında gelmektedir (Helvacı, 2007, 321). Mesleğin saygınlığını belirleyen en önemli ölçütlerden bir diğeri, mesleğin topluma sunduğu hizmetin toplumsal değeri ve önemidir. Mesleğin saygınlığını belirleyen bir diğer ölçüt ise mesleğe giriş için gerekli olan eğitimin süresidir. Daha uzun süreli eğitim gerektiren mesleklerin toplumsal saygınlığı daha yüksek olabilmektedir. Son zamanlarda, birçok meslek grubu için yükseköğretim diplomasının şart haline gelmesiyle birlikte, artık bu kriter önemini nispeten yitirmiştir. Öğretmenliğin saygınlığının, aynı eğitim düzeyi gerektiren diğer bazı meslek gruplarına göre daha az olması bunu teyit etmektedir. Yine, bu tespiti sınamak için Türkiye'de öğretmenlik programlarının süreleri ile ilgili düzenlemelere bakmak uygun olacaktır.

Bu araştırmada Türkiye'de, toplumsal statü ve saygınlık açısından öğretmenlik mesleğinin incelenmesi amaçlanmıştır. İlgili alan yazın taranarak mesleğin statüsünü ve saygınlığını etkileyen faktörler tespit edilmiş ve bu faktörlere hem öğretmenlerin hem de toplumun etkisi araştırılmaya çalışılmıştır. Geçmişten günümüze öğretmenlik mesleğinin statüsündeki değişiklikler belirlenmeye çalışılmıştır. Öğretmenlerin mesleklerinin statüleri ve saygınları hakkındaki görüşleri ortaya konmuştur. Statüyü ve saygınlığı olumlu olumsuz etkileyen faktörler üzerinde durulmuş ve çözüm önerileri sunulmuştur Çalışma öğretmenlik mesleğinin statüsünün yükseltilebilmesi saygınlıklarının artırılması için mesleğin içinde olanların görüşleri de alınarak öneriler sunmuş olması açısından önem taşımaktadır. Bu bağlamda aşağıdaki sorulara cevaplar aranmıştır.

1. Günümüzde öğretmenlik mesleğinin toplumdaki statü ve saygınlığı hangi düzeydedir?
2. Öğretmenlik mesleğinin statüsü ve saygınlığını olumlu etkileyen olay ve durumlar nelerdir?
3. Öğretmenlik mesleğinin statü ve saygınlığını olumsuz etkileyen olay ve durumlar nelerdir?
4. Öğretmenlik mesleğinin toplumda saygınlığını artırmak için yapılması gerekenler nelerdir?

Yöntem

Araştırmanın modeli

Bu çalışma yöntem olarak nitel araştırmadır. Nitel araştırma desenlerinden durum çalışması olarak ortaya konulmuştur. Bu çalışmada günümüzde öğretmenlik mesleğinin statüsü ve saygınlığı ne durumda olduğu, statüyü olumlu olumsuz etkileyen faktörleri nelerden kaynaklı olabileceğini, saygınlığın artması için öneriler ele alınmıştır.

Çalışma Grubu

Çalışma grubu 2022-2023 eğitim öğretim yılında Gaziantep Şehitkamil ilçesinde görevli okul öncesi öğretmenlerinden oluşturulmuştur. Çalışmada çalışma grubu oluştururken öğretmenlerin kıdem farklılıkları dikkate alınmıştır. Bu sayede problemin kıdem açısından farklı boyutları ortaya çıkmıştır. Araştırmaya 8 kadın öğretmen katılmıştır. Bunların 4 tanesi mesleğinde 10 yılı doldurmuş, diğer 4 u ise ilk 10 yılını çalışan öğretmenlerdir. Öğretmenlerin hepsi okul öncesi kurumunda görev almaktadır.

Veri Toplama Yöntemi

Araştırmada verileri toplamak için yarı yapılandırılmış görüşme yöntemi kullanılmış olup görüşme soruları gereken literatür tarandıktan sonra ve uzman görüşü alarak yapılmıştır. Öğretmenlerle görüşmeler onların uygun zamanlarına göre ayarlanıp yaklaşık 30 dakika kadar sürmüştür.

Verilerin Analizi

Nitel veri analizi yapmanın belirli amaçları vardır bunlardan bazıları yorumlama, açıklama ve betimlemelere yer vermektir (Kuş,2006)Görüşülen öğretmenlerin verilerini ortaya çıkarmak için verilerin frekans ve kod tabloları oluşturulmuş olup , görüşleri yansıtmak için doğrudan alıntılar yapılmıştır.

Kavramsal Çerçeve

Statü

TDK sözlüğünde statü; bireyin, bir kurumun ya da bir toplumun içindeki durumu olarak tanımlanmıştır (TDK,2022). İnsanların sosyal hayatta bulunduğu konuma statü denir (Ataunal,2000:100). Weber'e göre statü farklı seviyelerde gösterilen saygı olarak açıklanmaktadır. (Hargreaves vd., 2007). Konuşma dilinde statü Latince 'standing'(mertebe) kelimesinden türemiş ve basitçe toplumdaki konumu ifade etmektedir. Kişinin statüsünün belirlemek amacıyla belirli ölçütler vardır: Ekonomik durum, işin faydası, eğitim düzeyi, cinsiyet, ücret vb. bunlar statüyü belirler. Alinyazında ki kaynaklara bakıldığında (Ceylan, 2011) statüyü oluşumu bakımından iki tür ele almışlardır. Birincisi verilen statü(verilmiş statü); ikincisi kazanılan statüdür (kazanılmış statü). Verilen bir statüye, kadın ya da erkek doğmak örnek verilebilir.İnsanların başarıları yetenekleri, çabaları kazandığı statüye örnek olabilir çünkü kendisinin bulunmak istediği konumdur. Öğretmen olmak , kazanılmış bir statüye örnek gösterilebilir.

Saygınlık

Psikolojik temelli ve kişinin kendisiyle alakalı beklentilerine olan tutumlarına saygınlık denilmektedir. Saygınlık kazanma ya da saygı görme toplumsal yaşamda insanların karşı taraftan beklentilerini şekillendirebilmektedir. Saygı görme, saygınlık kazanma ihtiyacı ihtiyaçlar hiyerarşisinde de bulunan insan davranışlarında önemli bir etkiye sahiptir (Baş, 2018).

Meslek

TDK sözlüğünde meslek; kazanılması düzenli bir eğitimle olabilen, sistematik bilgi ve becerilere ihtiyaç duyan, insanlığa fayda sağlayacak mal üretmek, hizmet vermek ve karşılığında gelir elde etmek için yapılan, kuralları önceden belirli olan iş olarak tanımlanmaktadır. Bir meslek grubunun toplumsal statü ve toplumsal saygınlığı mesleği icra eden kişilerin özellikleri arasında ilişki büyüktür. Mesleklere yönelimde statüsü yüksek olan meslek grupları tercih edilmektedir. (Özoğlu, Gür ve Altunoğlu, 2013).

Mesleki Statü

Mesleğin statüsünü belirleyen ilk düşündüğümüz kriter ekonomik durumudur. Mesleğin ekonomik getirisi, dünyanın her yerinde o mesleğin saygınlık konusunda da bir ölçüt olmuştur(Pişkin,2021). Örneğin Türkiye’de Türkiye’ de, öğretmenlik mesleği her ay düzenli geliri olduğundan insanlar tarafından tercih edilen bir meslektir. Diğer lisans düzeyinde meslek gruplarından düşük gelire sahip olsa da, öğretmenliğin toplumsal statüsü hala yüksektir. Bir diğer statü ölçütü ise mesleğe girişteki eğitim süresidir. Eğitim süresi uzun olan meslek gruplarının toplumdaki mesleki statüsü daha yüksek olabilmektedir. Mesleki standartların gelişmişliği ve mesleki statü arasında oldukça güçlü bir ilişki vardır. Mesleğin belirli standartları var ise ve bu standartlara göre insanlar o mesleği tercih ediyor ya da etmiyorsa o mesleğin statüsünün iyi düzeyde olduğu söylenebilir (Özoğlu, Gür ve Altunoğlu,2013). Başka bir araştırmada mesleklerin statü düzeylerini düşüren ya da yükselten üç etkenin olduğu incelenmiştir. Mesleği yapan kişiye yararları, toplumun mesleğe saygısı, mesleğe duyulan ihtiyaç gibi etkenler söylenilmiştir(Gökçe,1984).

Mesleki saygınlık

Mesleki saygınlık yapılan mesleğin toplum gözünde nasıl görüldüğü, toplumun verdiği değer olarak söylenebilir. Toplumda olan siyasal, ekonomik, sosyal ve kültürel değişimlerden etkilenebilir (Kantos, 2021). Toplamların mesleklere yüklediği anlamlar, mesleklerin statüsü, nasıl görüldüğü, toplumsal prestiji de değişimlerden etkilenip farklılaşabilir (Atmaca,2020). Toplumda profesyonel bir meslek olan öğretmenliğin; statüsü saygınlığı bulunmaktadır. Öğretmenlik mesleğinin saygınlığını etkileyen unsurlar bulunmaktadır. Bunlardan birincisi; özdeşlik, öğretmenin mesleğiyle özdeşliği olumluysa toplumdaki saygınlığı ve morali de yüksek olacaktır.İkincisi iklim; öğretmenlik mesleğinin çevresel olarak olumluysa sosyal saygınlığı da olumlu olacaktır. Üçüncüsü hiyerarşi; öğretmeni denetleyenlerin ve uygulama konusunda talimat verenlerin adaletli olmayışı sistemin doğru ilerlememesine sebep olurken mesleki saygınlığı düşürür. Dördüncüsü ücret; öğretmenliğin ekonomik getirisi de toplumda mesleğin saygınlığını etkileyebiliyor.Bu faktörlerin hepsinin aynı anda olumlu olması tabii ki mesleki saygınlığı olumlu etkiliyor(Gönülaçar,2016).

Öğretmenlik Mesleğinin Temel Özellikleri

Eğitim, toplumdaki mevcut durumda olan değerleri gelecek kuşaklara aktararak sosyalliği sağlar, kişilerin yeteneklerinin keşfini ve olan yeteneğini geliştirir. Eğitim, insanlara destek olarak kişilik gelişimine katkı sağlar ve hayatını devam ettirmek, sosyal hayatına destek olmak üzere insanların öğrenmek için ihtiyaç duydukları bilgi, beceri ve davranışlarında alışkanlık kazandırarak meslek sahibi olmalarını sağlamak gibi görevleri yerine getirir. (Pişkin, Parlar 2021). Öğretmenlerin niteliği ve özellikleri eğitim sistemlerinin tam olarak yerine getirilmesi açısından önemlidir. Bu sebeple iyi bir eğitim sisteminden geçmek öğretmenlerin niteliğine bağlıdır. Eğitimi başlatan geliştiren, gelecek kuşaklara aktaran ve uygulayan kişiler öğretmenler olduğu için nitelikli öğretmen yetiştirmek tüm toplumlarda gündem olup sürekli ele alınan konular arasında yer bulmuştur(MEB ÖYGM,2017).

Öğretmede bulunması gereken bir takım özellikler, roller, görevler, yeterlilikler vardır. MEB Öğretmen Yetiştirme ve Geliştirme Genel Müdürlüğü tarafından 2017 yılında paydaşlara kaynak oluşturması için mesleğin genel yeterliklerini açıklamışlardır. Meslek bilgisi (Alan bilgisi, alan eğitimi bilgisi ve mevzuat bilgisi), mesleki beceri (Eğitim öğretimi planlama, öğrenme ortamları oluşturma, öğretme ve öğrenme sürecini yönetme, ölçme ve değerlendirme) ve tutum ve değerler (milli, manevi ve evrensel değerleri gözetme, öğrenciye yaklaşım, iletişim ve işbirliği, kişisel ve mesleki gelişim) gibi yeterlilikler sıralanmıştır (Öğretmen Yetiştirme ve Geliştirme Genel Müdürlüğü, 2017).

Aynı zamanda öğretmenlerin bilişsel, duyuşsal, kişilik olarak da bazı özelliklere sahip olmaları gerekmektedir. Bu özellikler, insanlarla iyi iletişim kurabilme, mesleğini severek icra etme, yaşadığı toplumun değerlerini tanıma, dilini düzgün konuşabilme, entelektüel olabilme, eşit ve objektif davranma, bilimsel araştırmaları kullanabilme, öğrencilerin beklentilerini dikkate alma, programlı çalışabilme, eğitim ve öğretim alanlarını yenileyebilme, yeniliklere duyarlı olabilme, çeşitli kültürleri kabul etme şeklinde sıralayabiliriz (Çelikten vd., 2005; Titrek, 2006; Çelikkaya, 2009; Oktay, 2011; Şişman, 2014)

Etkili bir öğretmende bulunması gereken kişilik özelliklerini sıralamak mümkündür.

-Olayları sabırla yönetir, duygularını her zaman kontrol etmeyi bilir.

- Farklı görüşlere inançlara insanlara saygılıdır, ve orta yolu bulur.

-Düzenli ve giyimine dikkatlidir.

- Kendini eleştirmeye ve geliştirmeye her zaman açıktır.

-Kendisiyle alakalı olan problemlerini sınıfına ve okuluna yansıtmaz.

-Öğrencilerini güdülemek ve motivelerini arttırmak için çabalar.

-Öğrencilerine düşünce ve davranışlarıyla örnek olur.

-Öğrencilerine karşı hoşgörülü, ve güler yüzlüdür.

-Liderlik özellikleri ön plandadır.

-Çevresindekileri destekleme, cesaretlendirme ve etkileme konusunda başarılıdır.

-Anlayışlı, sevecen ve esprilidir.

-Çözüm bulmak için gayret eder.

-Öğrenmeyi kolaylaştırıcı yöntemler ve etkinlikler düzenler.

-Kendini geliştirme konusunda gayretlidir ve iyi gözlem yapar.

Öğretmenler yaşamlarının her döneminde mesleklerini sürdürür. Öğretmenlerin psikolojik, sosyal ve biyolojik yönden fedakarlıkları da bu yüzden önemlidir (Yetim ve Göktaş, 2004).

Öğretmenlik Mesleğinin Statüsünü -Saygınlığını Belirleyen Faktörler

Ülkemizde ve dünyada öğretmenlik mesleğinin özellikleri toplumsal statüsü bağlamında tartışılan konular arasındadır (Barber ve Mourshed, 2007; DarlingHammond ve Rothman, 2011; OECD, 2011). ILO ve UNESCO tarafından 1966 yılında yayınlanan "Öğretmenlerin Statüsü Tavsiyesi" isimli belgede öğretmenlere ilişkin kullanılan statü terimi şöyle tanımlanmıştır: Hem kendilerine verilen konumu hem de kendilerine öteki mesleklere kıyasla sunulan çalışma koşulları, ücret ve diğer maddi getirilerdir." (ILO/UNESCO, 1966). Kişilerin niteliği ile yaptıkları meslekler arasında yüksek düzeyde ilişki bulunmaktadır. Öğretmenlerin; öğrenim derecesi, toplumsal kökenleri, cinsiyetleri, aldıkları ücretler gibi pek çok faktör statüyü etkiler (Tezcan, 1997). Toplumsal statüsü yüksek olan meslekleri insanlar daha çok tercih etmektedir. Motivasyonu yüksek olan kişiler genellikle statüsü yüksek meslekler yaparlar. Statüyü belirleyen ölçütler arasında akla ilk gelen faktör ekonomik getirisidir. Aynı zamanda ekonomik getirisi yüksek olan mesleklerin o toplumda saygınlığı da artmaktadır. Öğretmenlik mesleğinin toplumun belirli kesim tarafından tercih edilmesinin sebebi düzenli geliri olmasıdır. Mesleklerin saygınlığı konusunda en önemli faktör ise topluma sunduğu hizmetin toplumsal değeridir. Toplumun eğitime verdiği önem ile öğretmenlik mesleğinin statüsü ilişkilidir. Eğitim ise değerlendirilirken istihdama bakıldığından, istihdam imkanları fazla olan meslekler toplumda saygın konumdadır.

Mesleklerin maddi getirileri, sosyal olanakları, çalışma şartları vb. mesleğe verilen statü ile yakından ilişkilidir. Maalesef ki öğretmenlik mesleğinin diğer mesleklere oranla statüsü ve saygınlığı düşüktür (Çelikten, Şanal ve Yeni, 2005). Statüyü etkileyen birçok faktör vardır ve bunları aşağıda özetlemek mümkündür (Mutluer ve Yüksel, 2019).

Statüyü etkileyen mesleki faktörler; bakanlık ile ilişkiler, öğretmen maaşları, eğitim politikaları, mesleğe kabul şartları, öğretmen yetiştirme, istihdam sorunları, mesleki gelişim, ödül ve kariyer olanakları mesleki özerklik, meslekteki kadın yoğunluğu gibi durumlar söylenebilir. Statüyü etkileyen meslek dışı faktörler; toplumun eğitim seviyesi, kişisel özellikler, medyadaki imaj, sosyal yapıdaki değişimler, bilgi teknolojilerinde yaşanan gelişmeler, toplumun eğitime verdiği değerleri söylemek mümkündür (Mutluer, Yüksel 2019). Meslek dışı faktörlerden bir diğeri ise öğretmenlerin toplumsal kökenleridir. Birçok ülkede öğretmenler; sınıf olarak alt ve orta tabakadan geldiği bilinmektedir. Yapılan araştırma sonuçlarına göre İngiltere’ de öğretmenlerin ailelerinin işçi olduğu tespit edilmiştir. Bu sebeple öğretmenlere bakıldığında orta sınıfın değer yargılarını, toplumsal saygınlık ve statülerini göstermektedir (Tezcan 1996).

Öğretmenlik mesleğinde statüyü belirleyen diğer faktörler arasında profesyonel ve profesyonel olmayan faktörlerde sıralanabilir. Öğretmenlerin kişisel hakları, özellikleri, meslekte bir seviyeye gelme olasılıkları, öğretmen ihtiyacı, gelir ve çalışma süresidir. Profesyonel olmayan faktörleri ise medya, hiçbir şey olmuyorsan öğretmen ol görüşü, toplumun öğretmene verdiği değer, öğretmenin kişisel özellikleri sayılabilir (Ünsal, 2018).

Bir diğer görüşe göre ise statü; öğretmenlerin sosyal grubuna, buldukları çevreye, sosyal ilişkilerde çeşitliliğe, çevrenin kalkınma çabalarına göre farklılaşmaktadır Göker ve Gündüz’e (2017). Eğitimde kaliteyi belirlemede en önemli faktörlerden biri olan eğitimin çıktıları toplumdaki statüyü ortaya çıkarmaktadır. Öğrencilerin performansının artması da yine statünün artmasına bağlıdır. Bu sebeple öğretmenlik mesleğinin toplumsal statüleri göz önünde olmalı ve geliştirilmeye çaba gösterilmelidir (Dolton, Marcenaro, Vries & She, 2018). Öğretmenlik mesleğinin statüsünü belirleyen faktörler arasında kültürel saygınlıkta bir ölçüt olmaktadır. Eğitimde başarıyı bulan Finlandiya gibi ülkeler öğretmenlik mesleğine önem veren ve saygınlığını kabul eden ülkelerdir. Bu ülkeler öğretmenliği saygın bir meslek olarak görmelerinde kültürel faktörlerin önemi ön plana çıkmaktadır (Barber ve Mourshed, 2007).

Türkiye’ de ise öğretmenlik mesleği ‘kutsal bir meslek’ olarak anılmaktadır. Öğretmenlere karşı saygı genel anlamda hep vardır. Fakat son yıllarda öğretmenler de mesleğe saygınlığın bittiği konusunda bir düşünce var olmuştur. Bu saygınlığın ve statünün bitmesinde olumsuz faktörler vardır. Bunlar ise maddi getirisinin az olması, bazı öğretmenlerin olumsuz tutum ve davranışları, özlük haklarındaki yetersizlikler, paydaşlar ile yürütülen olumsuz ilişkiler, üst düzey yöneticilerin olumsuz davranış ve söylemleri, medyanın mesleğe zarar verecek olumsuz yayınlar yapması, öğretmenden çok veli ve öğrenciye değer verilmesi, eğitimde başarıya ulaşamama ve liyakate göre atamaların yapılmıyor olması söylenebilir. (Bozbayındır,2019). Öğretmenliğin statüsünü devletlerin eğitim politikalarına bakıp değerlendirmekte doğru sonuçlar verebilmektedir (Özoğlu,2010).

Öğretmenliğin üstlendiği görevler ve statü, mesleğin toplumda kabul edilme şartlarını değiştirmektedir (Uğurlu ve Polat, 2011; Demir ve Arı, 2013). Diğer mesleklerle karşılaştırılacak olursak öğretmenlik mesleğinin görevleri artmıştır fakat statüsü sabit bir süreç izlemiştir (Kalin vd., 2017).

Öğretmenlerin Bakış Açısından Öğretmenlik Mesleğinin Statüsü

Meslek gruplarında çalışan insanların kendisi ve mesleği hakkında düşünceleri o kişilerin davranışlarında rol oynayıp mesleğini nasıl yerine getirdiği konusunda başarısına yansır (Akyüz, 1997). Bu sebeple toplumda ki statü kadar, öğretmenlerin toplumda kendilerini ne kadar saygın gördükleri ve mesleki tatmin açısından önemlidir. Günümüzde öğretmenlerin bazıları statüyü düşük, bazıları orta düzeyde bazıları ise yüksek düzeyde tanımlamıştır (Mutluer ve Yüksel,2019).

Türkiye’ de öğretmenlerin bu konuda ki düşüncelerini açığa çıkarmak için çeşitli çalışmalar yapılmıştır. Öğretmenlik yapanların fırsat bulsalar meslekten ayrılmayı düşündükleri ve gençlere öğretmen olmayı önermedikleri sonucu elde edilmiştir (Okçabol ve Gök, 1998). Bir diğer çalışmada ise öğretmen adayları öğrencilerinin mesleğin sosyal statüsünü yeterince benimsememiş oldukları ve staj yaptıkları okullardaki öğretmenlerden olumsuz etkilenmiş olabilecekleri sonucuna ulaşılmıştır (Şişman, Acar 2003). Farklı bir çalışmada ise öğretmen adaylarının çoğunluk olarak meslek içinde beklentilere karşılık bulamadıkları, saygın olarak görülmediğinin ve geleceği dair kaygılarının olduğunu söylemişlerdir (Karamustafaoğlu ve Özmen,2004). Baloğlu, Karadağ, Çalışkan ve Korkmaz (2006)’ın yaptığı araştırma sonucuna göre; öğretmenlik mesleğinin saygınlığını arttırmaya yönelik çalışmalar yapılması, iş doyumlarının artmasını sağlayacak çalışmaların yararlarına değil zararına olacağını ifade eden çalışmalar yapmışlardır. Ülkede öğretmenlerin tükenmişlik düzeylerinin yüksek olduğu çalışmalarda yapılmış olup, araştırmaya katılanların yaklaşık yarısı kendisini mesleğinden duygusal olarak uzak görmüşlerdir (Yurdakul, vd. 2016).

Başka bir çalışmada büyük çoğunluğun MEB yetkililerinin öğretmene değer vermedikleri sonucuna dikkat çekmişlerdir. Öğretmenlerin yetersizlikleri, mesleğin ekonomik gelirininki düşüklüğü, herkesin bu mesleği yapabileceği düşüncesine sebep olan politikalar, mesleğin kolay meslek olarak tabir edilmesi ve sosyal medya da çoğunlukla buna yer verilmesi mesleğin statüsünün düşmesine sebep gösterilebilir (Ulutaş,2017). Öğretmenlerin değerlendirmelerine içsel bakış açılarıyla baktıklarında sorunların kendilerinden kaynaklandığı; teknolojinin ve bilgiye ulaşımın çoğalması, öğretmenlerin bu yeniliklere yetişememesi, yanlış davranan öğretmenler, beklentileri karşılamada zorluk, meslekte duygusal bağ kuramamak gibi faktörler söylenebilir. Dışsal bir bakış açısıyla bakıldığında ise; mesleğin toplumda değersiz görülmesi, yaşam standartlarında yaşanan düşüklük, öğretmenden çok öğrencilerin isteklerinin dikkate alındığı politikalar, öğretmenlerin sayı olarak fazla olması, öğretmen yetiştirirken yaşanan kalitesiz eğitim, öğretmenlerin özerk olmaması gibi sorunlar yine mesleğin statüsünü olumsuz etkileyen faktörlerdir (Keskin ve Yüceer, 2017). Öğretmenlerin mesleki imajda kendilerinin yeterli etken görüyor olmaları; toplum olarak öğretmenlere saygının azalması ve farklı beklentiler ile değiştiği vurgulanmaktadır (Doğan,2018). Büyük bir çoğunluk öğretmen gruplarına bakıldığında ise; öğretmenlere toplum bakış açısının ve politikacıların yaklaşımlarının olumlu olmayışı söylenebilir(Özdemir ve Orhan,2019).

Bulgular

Bu bölümde çalışmada elde edilen bulgular görüşme formunda yer alan dört soruya verilen cevaplara bağlı olarak incelenmiştir. Bu sorularda öğretmenlik mesleğinin statüsünün ve saygınlığının yerinin ve etkilerini, olumlu etkileyen olay ve durumlar, öğretmenlik mesleğinin statüsünü olumsuz etkileyen olay ve durumlar ve öğretmenlik mesleğinin statüsünü arttırmak için için neler yapılması gerektiğine dair önerilerin cevapları aranmıştır. Bununla birlikte farklı bulgulara da ulaşılmıştır. Bu bulgular kod frekans tabloları ve alıntılar şeklinde gösterilmektedir.

Öğretmenlerin toplumda mesleğinin statü ve saygınlığının yeri, etkilerine ilişkin görüşleri Tablo 1’de verilmiştir.

Tablo1 : Öğretmenlik mesleğinin statü ve saygınlığının bağlı olduğu faktörler

Tema	Kategori	f
Saygınlık ve statüyü etkileyen faktörler	İdarecinin ve velinin yaklaşımı	2
	Olumsuz medya	2
	Hak edilen yer	2
	Genel siyaset	1
	Eğitim politikaları	1
	Ekonomik sebepler	1
	İstenmeyen meslek grubu	1
	Mesleki yetersizlik	1
	Mesleğe bakış açısı	1
	Bilgiye ulaşım kolaylığı	1
	Eğitim programının tek düzeliği	1
	Atamaların yetersizliği	1
	MEB şikayet hattı	1

Tablo 1 incelendiğinde, öğretmenlerin öğretmenlik mesleğinin statü ve saygınlığının yeri ve etkileri konusuna görüşleri; idarecinin ve velinin yaklaşımı (f=2), Olumsuz medya(f=2), Hak edilen yer (f=2), genel siyaset (f=1) şeklindedir. Bu konuda katılımcıların görüşlerine aşağıda yer verilmiştir.

“Bunda daha önceki siyasilerin öğretmenler hakkındaki TV kanallarında yaptıkları olumsuz görüşleri yer alır. Daha sonra idarecinin ve velinin öğretmene yaklaşımından dolayı böyledir. Ayrıca ekonomik sebepler de bunlardan biridir. Öğretmen maaşı en düşük memur maaşıdır. Öğretmenler ekonomik şartlara göre alması gereken maaşları almadığı için ekonomik zorluklarla boğuşmaktadır. Üstelik gençler bu durumu bildiği için öğretmen olmayı dahi istememektedir. Eskiden favori meslek gruplarından biriyken şimdilerde istenmeyen meslek grubu statüsüne düşmüştür. ” (Ö-5)

“Meslekler arasındaki sıralamaya koysak ilk ona bile giremez. Ama bu durumun nedenlerine yanlış öğretmen tutumunu başa koyarım. ”(Ö-3)

Araştırmanın bir diğer alt problemi olan öğretmenlik mesleğinin saygınlığını ve statüsünü olumlu etkileyen faktörlerin neler olduğunun belirlenmesidir. Bu amaçla öğretmenlere yöneltilen sorulardan elde edilen bulgulara Tablo 2’de yer verilmiştir.

Tablo 2: Öğretmenlik mesleğinin statüsü ve saygınlığını olumlu etkileyen olay ve durumlar

Tema	KATEGORİ	f
Olumlu faktörler	Öğrencilerden alınan geribildirim	4
	Veli ve idarecinin olumlu bakış açısı	2
	Kişisel doyum	2
	Velilerin öğretmene saygısı	1
	Meb tarafından takdir edilme	1
	İdarecinin takdir etmesi	1
	Yöneticilerin liderlik becerileri	1
	Olumlu medya	1
	Meslek sevgisi	1
	Öğrencilerin vefası	1
	Adaletli okul ortamı	1

Tablo 2 incelendiğinde öğretmenlere mesleğinin statüsü ve saygınlığını olumlu etkileyen olay ve durumlar konusunda görüşleri; Öğrencilerden alınan geribildirim (f= 4), Veli ve idarecinin olumlu bakış açısı (f=2), Kişisel doyum (f=2) şeklindedir. Bu konuda iki öğretmenin görüşleri şöyledir:

“Öğretmenlite en önemli nokta mesleği özveri ile yapmaktır Çünkü ne kadar çok öğrencilerin saygısını kazanırsak bizim genel saygınlığımız artar.” (Ö-2)

“Mesleğimde hem kişisel olarak doyum aldığım zaman hem veli ve idare tarafından olumlu karşılandığım zaman statü ve saygınlık artmaktadır.” (Ö-7)

Tablo 3’te de öğretmenlik mesleğinin saygınlığını ve statüsünü hem toplumda hem de öğretmenlik nazarında olumsuz etkileyen faktörler yer almaktadır.

Tablo3: Öğretmenlik mesleğinin statüsü ve saygınlığını olumsuz etkileyen olay ve durumlar

Tema	KATEGORİ	f
Olumsuz faktörler	Ekonomik yetersizlikler	2
	Toplumun bakış açısı	2
	Öğretmenden çok veliye ve öğrenciye değer verilmesi	2
	Meslekler arası kıyaslama	1
	Öğretmenin kendini yenilememesi	1
	Öğretmen sayısının fazla olması	1
	Özlük haklarının yetersizliği	1
	Eğitimde başarıyı yakalayamama	1
	Çalışma koşullarının iyi olmaması	1
	Meslekten yüksek beklenti	1
	Paydaşlar ile olumsuz ilişkiler	1
	Medyanın mesleği olumsuz etkileyen yayınlar yapması	1
	Unvan sınavlarının yapılması	1
	Kadro, sözleşmeli, ücretli ayrımının olması	1

Tablo3 incelendiğinde öğretmenlerin meslek statüsü ve saygınlığını olumsuz etkileyen olay ve durumlar ile ilgili görüşlerinde; ekonomik yetersizlikler (f=2), toplumun bakış açısı (f=2), öğretmenden çok veliye ve öğrenciye değer verilmesi (f=2) şeklindedir. Bu konuda Ö2 ve Ö1'in görüşleri şu şekildedir:

"Öğretmenliğimiz yapabileceğimiz uygun ortamların sağlanamaması temel olumsuzluk. Halkın bizden beklentisi çok ama bizim sağlıklı eğitim verebileceğimiz ortamlar yok. Sınıf mevcutlarının çok olması bunun temel sorunlarından birisi. Çocuklarla birebir ilgilenmeyi gerçekleştiremediğimiz için saygınlık kazanmamız da mümkün olmuyor." (Ö-2)

"Okul öncesi öğretmeni olduğum için hala eksik yada yanlış bilgilerden dolayı çocuk bakıcısı olarak görülmesi ve okula gelen çocuğunun bakımı ile ilgili beklenen istekler statüyü olumsuz etkiliyor. Veli profilinde çok ta gerekli olmayan ama çalıştıkları için mecburen bırakılan bir kurum olarak görülüyor okul öncesi eğitim kurumları. Ayrıca idarenin okulda velilerin yanında öğretmene karşı tutum ve davranışları olumsuz olursa yada idare karşılaşılan olumsuzluklarda öğretmenin yanında olmazsa statü ve saygınlık zedelenir." (Ö-1)

Tablo 4'te de öğretmenlere mesleğin toplumdaki statüsünü ve saygınlığını arttırmak için neler yapılması gerektiğine ilişkin önerilerine yer verilmiştir.

Tablo 4: Mesleğinin toplumda statü ve saygınlığını arttırmak için öneriler

Tema	KATEGORİ	f
Öneriler	Ödenen maaşın geçim kaygısı taşımaması	3
	Toplumun aydınlatacak ve mesleğe dair incelikleri aktaran projeler yapılması	3
	Medya ile mesleğe yönelik olumlu tutum oluşturma	2
	Mesleğe yapılan saygısızlığa sessiz kalmama	2
	Mesleği eğitimlerin nitelikli olması	2
	Fakülte puanlarının yüksek olması	1
	Öğretmenlik yeterliği olan kişilerin kabul edilmesi	1
	Liyakata uygun atamaların olması	1
	Mesleki bilgi ve becerileri ölçen uygulamaların sınavların olması	1
	Hizmet içi eğitimlere erişimin kolay olması	1
	Eğitim politikalarında iyileştirme	1
	Bürokratlar tarafından mesleğe olumlu açıklamalar yapılması	1
	Nitelikli öğretmen ve yöneticilerin atanması	1
	Okul ikliminin olumlu olması	1
	Velileri sürece dahil etme	1
	Unvan sınavının kaldırılması	1
	Mesleğin toplumsal değerini arttırıcı çalışmalar yapma	1

Tablo4 incelendiğinde öğretmenlere mesleğinin toplumda statü ve saygınlığını artırmak için önerileri sorulduğunda; Ödenen maaşın geçim kaygısı taşımaması (f=3), Mesleği eğitimlerin nitelikli olması (f=2), Medya ile mesleğe yönelik olumlu tutum oluşturma (f=2), Mesleğe yapılan saygısızlığa sessiz kalmama (f=2), Mesleğin toplumsal değerini artırıcı çalışmalar yapma (f=1) şeklindedir. Ö-4'ün bu konudaki görüşü şöyledir:

“Öncelikle öğretmenin ekonomik şartlarda doyurma ulaştıracak bir maaş alması gerekiyor. TV kanallarında ve sosyal medyada öğretmenlik mesleği ile ilgili olumlu ve farkındalık yaratacak bilgilendirmeler yapılabilir. Okulda idare ve öğretmen huzurlu ve saygı çerçevesinde çalıştığı zaman verim artacağından veli gözünde öğretmenlik mesleği daha saygılı bir meslek olarak değişir.” (Ö-4)

Tartışma ve Sonuç

Bu çalışmada toplumda öğretmenlik mesleğinin statüsü ve saygınlığı üzerine nitel araştırma yapılmıştır. Sekiz okul öncesi öğretmeninden bu konuda görüşleri alınmıştır. Öğretmenlik mesleğinin statüsü önceki dönemlerde yüksek iken günümüzde düşük olduğu söylenebilir. Çalışmada araştırmalara bakıldığında toplumda bazı algıların değişim sebepleri vardır. Eğitim kalitesini belirleyen unsurlar öğretmenin de kalitesini de belirler, birbirinden bağımsız düşünülemez. Eğitimin kalitesi yükseldiğinde öğretmen mesleğinin statü ve saygınlığı da yükselecektir. Meslekte donanımlı, bu işi benimseyerek severek yapan öğretmenler yetiştirmek, eğitimi iyileştirmek ve eğitimin kalitesini yükseltmek için en önemli koşul olmaktadır.

Öğretmenlik mesleğine, üniversite tercih döneminde öğrencilere bu mesleğin beklentileri iyi anlatılarak yönlendirilme yapılması gerekmektedir. Öğrencilerin öğretmenlik mesleğinin onlardan ne beklentileri olduğunu bilerek tercihte bulunmaları meslek açısından önemlidir. Üniversitelerde verilen eğitimin kalitesi de yine öğretmenlik mesleğinin statüsünü etkileyen unsurlardandır. Belirli bir standartları ya da beceri ölçen sınavların mesleğe kabul edişte olmayışı da eğitimin bir sorunu olarak söylenebilir.

Statünün düşüklüğünde en önemli faktörlerin başında öğretmenlerin şikayet edilmesi gelen Aydın, Demir ve Erdemli'nin (2015), Tunç ve Gökçe'nin (2018), yaptığı araştırmada öğretmenlerin statülerini olumsuz etkilemiş MEB'in 147 Danışma Hattı/Şikâyet hattı olduğu sonucu bulunmuştur. Velilerin ve öğrencilerin mesleğin saygınlığı konusunda ise Bayar, Üstün ve Zengin'in (2020) yaptıkları araştırmada velilere ve öğrencilere fazla tolerans tanınmasının etkisi olduğu bulunmuştur ve saygınlığı olumsuz etkilemiştir.

Mesleğin statüsündeki bakılacak en önemli unsurlardan birisi tabii ki ilk faktörlerden biri maddi getirisi. TÜİK verilerine bakılacak olursa öğretmenlerin aldığı maaş ancak ek ders ücretleriyle ülkedeki diğer mesleklerin ortalamasını yakalayabilmektedir (Turan,2017). Ekonomik sıkıntı yaşayan bir öğretmenin meslekteki performansının yüksek olmasını beklemek pek mümkün değildir. Eğitim kalitesi için, öğretmen performansı ve başarı ilkeleriyle maddi gelir artışları eğitimin kalitesini arttıran bir çözüm olabilir(Ünsal,2018).

Ünsal,(2018); Akyüz, (2019) Keskin ve Yüceer'in (2017) yaptığı araştırma sonuçlarıyla ekonomik yetersizlik uyumludur. Yapılan araştırmalarda yıllardan beri öğretmenlerin ekonomik yetersizliğinin yıllardır devam eden sorun olduğu söylenmiştir.

Toplumsal statüyü etkileyen bir diğer unsur olan medya konusunda ise Ünsal'ın (2018) yaptığı araştırmada; filmlerde ve dizilerde öğretmen imajının olumsuz olması, medyanın sıklıkla öğretmenlerle ilgili olumsuz haberler yapması mesleğin toplumda statüsünü düşüştüğü ile uyumlu bir sonuçtur. Meb medya ile işbirliği yapıp öğretmenlerin statülerini artırıcı şekilde topluma sunmalıdır.

Medyanın öğretmenlik mesleğini güzel anlatan yayınlar yapması mesleğin başarılarının ve iyi taraflarının bu aracılıkla toplumun beğenisine sunulması mesleğin statüsü ve saygınlığı için önemli bir aşamadır (Ünsal, 2015).

Statüyü ve saygınlığı etkileyen bir diğer unsur olarak karşımıza çıkan ise eğitim politikalarıdır. Bunu örnekleyen bir çalışma Can'ın (2019) öğretmenlerin mesleki gelişimlerinde engeli eğitim politikalarındaki belirsizlik sonucu elde ettiği araştırmadır. Öğretmenlerin özlük haklarının iyileştirilmesi, haklarının savunulmasında birlik olunması, meslek kanununun çıkarılması da yine statüyü olumlu etkileyecek unsurlar arasındadır. Öğretmenlik profesyonel bir meslek grubu olarak görülür ve uygulayıcılar da karara katılım sağlarsa yine statü olumlu etkilenir.

Toplumdaki "Hiçbir şey olamazsam öğretmen olurum" anlayışı öğretmenlik mesleğini toplumda herkes tarafından yapılabilir bir meslek olarak görünmesine sebep olmuştur. Bu algı sonucunda ise statü ve saygınlık toplumda düşmüştür. Öğretmenlik mesleğinde son zamanlarda yapılan unvan sınavları statü ve saygınlığı olumsuz etkileyip, öğretmenlerin okul içinde gruplaşmasına sebep olmuştur. Öğretmen görüşlerine bakıldığında unvanların gelmesi okulda idarecilerin bakış açısını etkilediği yönündedir. Bu konuda görüşülen öğretmenler öneri olarak unvan sınavlarının kaldırılmasını dile getirmiştir.

Statüde kaçınılmaz diğer etken ise öğretmenin kişisel özellikleridir. Kendine ve mesleğine saygı duyması, yeni çağı takip etmesi çok önemlidir. Şuan çok gündemde olan teknolojiyi iyi kullanabilmesi öğretmen yeterliklerinde önemli olup statüsünü etkiler. Öğrencinin gerisinde olup aynı dili kullanamayan öğretmenden başarı beklenemez. Ayrıca öğretmen yetiştiren eğitim fakültelerine kaliteli ve donanımlı bireylerin seçilmesi için bu bölümlerin cazibeli hale getirilmesi gerekmektedir. Öğretmen seçilme kriterleri oluşturulmalı sadece akademik olarak değil de kişilik özellikleri psikolojik durumlarda tespit edilmelidir.

Ayrıca öğretmenlere sunulan hizmet içi eğitimlerin bazılarının zorunlu kılınması da öğretmenlik mesleğine katkı sağlayacaktır. Öğretmenlerin aktif ödüllendirilmeleri de yine motivasyonu attıracak ve toplumda ki eğitim kalitesini etkileyecektir. Bunlar sayesinde öğretmenler kendilerini geliştirip mesleğin statüsünü yükseltecektir. Kaliteli eğitim ve kaliteli nesiller ancak öğretmenlerin sayesinde olacaktır. Bu nedenle öğretmenlik mesleğinin önemi unutulmayıp toplumsal statüsü ve saygınlığın yükseltilmesinde öğretmene gereken önem verilmesi gerekmektedir.

Kaynakça

Ataunal, A. (2000). Öğretmenlik mesleğine giriş veya nasıl bir insan. Ankara: 20 Mayıs Eğitim Kültür ve Dayanışma Vakfı Yayınları.

Aydın, İ., Demir, T. G. ve Erdemli, O. (2015). Teacher's Views Regarding the Social Status of the Teaching Profession. *The Anthropologist*, 22(2), 146-156.

Baloğlu, N. Karadağ, E. Çalışkan, N. ve Korkmaz, T. (2006). İlköğretim Öğretmenlerinin Mesleki Benlik Saygısı ve İş Doyumları Arasındaki İlişkinin Değerlendirilmesi. *Ahi Evran Üniversitesi Kırşehir Eğitim Fakültesi Dergisi (KEFAD)*. 7 (2), 345-358

Bayar, A. Üstün, A. ve Zengin, A. (2020). Öğretmenlik mesleğinin itibarının zaman içerisindeki değişimine yönelik eğitimcilerin görüşleri, *Academic Social Resources Journal*, (e-ISSN: 2636- 7637), 5 (19),646-657.

Bozbayındır, F. (2019). Öğretmenlik mesleğinin statüsünü etkileyen unsurların öğretmen görüşleri temelinde incelenmesi. *Elektronik Sosyal Bilimler Dergisi*, 18(72).

Ceylan, T. (2011). Toplumsal sistem analizinde toplumsal statü ve rol. *Atatürk Üniversitesi Sosyal Bilimler Enstitüsü Dergisi*, 15 (1), 89-104.

Çelikten, M., Şanal, M. ve Yeni, Y. (2005). Öğretmenlik mesleği ve özellikleri. Erciyes Üniversitesi Sosyal Bilimler Dergisi. 2005/2:207-237.

Gökçe, B. (1984). Ortaöğretim gençliğinin beklenti ve sorunları. Ankara: Milli Eğitim Basımevi.

Gökırmak, A. (2006). Öğretmen statüleri üzerine bir araştırma. (Yayımlanmamış yüksek lisans tezi). Yeditepe Üniversitesi, Eğitim Bilimleri Enstitüsü, İstanbul

Hargreaves, L., Cunningham, M., Hansen, A., McIntyre, D., Oliver, C., & Pell, T. (2007). The status of teachers and the teaching profession in England: Views from Inside and Outside the Profession. The Chancellor, Masters and Scholars of the University of Cambridge.

Helvacı, A. M. (2007). Öğretmenlik Mesleğinin Özellikleri. Nevin Saylan (Ed.), Eğitim Bilimine Giriş içinde (s. 315-321). Ankara: Anı Yayıncılık.

Kara, E. (1996). Öğretmenlerin statü düzeyleri. Yayımlanmamış Yüksek Lisans Tezi. Ankara Üniversitesi Sosyal Bilimler Enstitüsü, Ankara.

Keskin, S.C. ve Yüceer, D. (2017). Geçmişten günümüze öğretmenlerin gözünden bir meslek olarak öğretmenlik mesleği. Turkish Studies,12(14),85-104.

Kuş, E. (2006). Sosyal Bilimlerde Bilgisayar Destekli Nitel Veri Analizi. Ankara: Anı Yayıncılık.

Milli Eğitim Bakanlığı. (2017). Öğretmenlik mesleği ve genel yeterlikleri. Öğretmen Yetiştirme ve Geliştirme Genel Müdürlüğü. Ankara

Mutluer, Ö. ve Yüksel, S. (2019). Emekli ve kıdemli öğretmenlerin öğretmenlik mesleğinin sosyal statüsü hakkındaki görüşleri. 28.Uluslararası Eğitim Bilimleri Kongresi. Hacettepe Üniversitesi, Ankara.

Okçabol, R. ve Gök, F. (1998). Türkiye/de Öğretmen Yetiştirme Profili ve Öğretmen Yetiştirmede Yeni Arayışlar. VII. Ulusal Eğitim Bilimleri Kongresi, 9-11 Eylül 1998, Konya. Selçuk Üniversitesi.

Özdemir, T. ve Orhan, M . (2019). Öğretmenlerin “Öğretmenlik Mesleğinin İmajı” hakkındaki görüşleri. Trakya Eğitim Dergisi. Aralık 2019 Ek Sayısı , 824-846 . DOI: 10.24315/tred.532641.

Özkale, U.S. (2016). Öğretmenlik mesleğinin toplumdaki statü ve saygınlığının azalmasının nedenleri ve çözüm önerileri. Zirve Üniversitesi, Sosyal Bilimler Enstitüsü, Gaziantep.

Özoğlu, M., Gür, B.S. ve Altunoğlu, A. (2013). Türkiye’de ve dünyada öğretmenlik teorik ve pratik. Eğitime Bakış Eğitim-Öğretim ve Bilim Araştırma Dergisi. 54(10).

Şişman, M. ve Acat, B. M. (2003). Öğretmenlik Uygulaması Çalışmalarının Öğretmenlik Mesleğinin Algılanmasındaki Etkisi. Fırat Üniversitesi Sosyal Bilimler Dergisi. 13 (1), 235-250

Tezcan, M. (1997) Eğitim Sosyolojisi. Ankara: Kendi Basımı.

TDK (2022). <https://sozluk.gov.tr/>

Tunç, H. S. ve Gökçe, A. T. (2018). Okul yöneticilerinin Alo 147 hakkındaki görüşlerinin bilgi uçurma açısından değerlendirilmesi. Anemon Muş Alparslan Üniversitesi Sosyal Bilimler Dergisi, 6(4), 477-487.

Ulutaş, P. (2017). Öğretmenlerin bakış açısından öğretmenlik mesleğinin toplumsal statüsü. Eğitim Bilimleri Enstitüsü, Mersin Üniversitesi, Mersin.

Ünsal, S. (2018). Türkiye’de öğretmenlik mesleğinin statüsüne ilişkin bir pareto analizi. Sakarya University Journal of Education. 8(2):111-130.

Yetim, A. ve Göktaş, . (2004). Öğretmenin mesleki ve kişisel özellikleri. Kastamonu Eğitim Dergisi 12(2), Kastamonu

International Interdisciplinary Congress of Women in Science Uluslararası Disiplinlerarası Kadın Akademisyenler Kongresi



REF : Akademik Teşvik

02/02/2023

İLGİLİ MAKAMA

ULUSLARARASI DİSİPLİNLERARASI KADIN AKADEMİSYENLER KONGRESİ 13-14 Ocak 2023 tarihleri arasında Sivas/ Türkiye’de 30 farklı ülkenin (Türkiye-89, Diğer Ülkelerden-100) akademisyen/araştırmacılarının katılımıyla gerçekleşmiştir. Kongre 16 Ocak 2020 Akademik Teşvik Ödeneği Yönetmeliğine getirilen “Tebliğlerin sunulduğu yurt içinde veya yurt dışındaki etkinliğin uluslararası olarak nitelendirilebilmesi için Türkiye dışında en az beş farklı ülkeden sözlü tebliğ sunan konuşmacının katılım sağlaması ve tebliğlerin yarısından fazlasının Türkiye dışından katılımcılar tarafından sunulması esastır.” değişikliğine uygun düzenlenmiştir.

Bilgilerinize arz edilir,
Saygılarımla

Prof. Dr. Birnur Akkaya

Head of Congress / Kongre Başkanı